

**Министерство образования Московской области
Государственное образовательное учреждение
высшего образования Московской области
«Государственный гуманитарно-технологический университет»**



СТУДЕНЧЕСКАЯ НАУКА ПОДМОСКОВЬЮ

**МАТЕРИАЛЫ
МЕЖДУНАРОДНОЙ НАУЧНОЙ КОНФЕРЕНЦИИ
МОЛОДЫХ УЧЕНЫХ**

**Орехово-Зуево
Редакционно-издательский отдел ГГТУ
2017**

УДК 06
ББК 76.125
С 88

Печатается по решению редакционно-издательского совета
ГОУ ВО МО «Государственный гуманитарно-технологический университет»

Ответственный редактор:

Бабаева Е.В. – кандидат исторических наук, старший преподаватель кафедры истории.

Редакционная коллегия:

Старых Л.В. Н.К., к.ф.н., доцент
Земш М.Б., к.п.н., доцент
Зеленкова Т.В., к.пс.н., доцент
Сарыков Е.С., старший преподаватель
Яковлев М.В. к.ф.н., доцент
Котова Е.Г., к.п.н., доцент
Завальцева О.А., к.б.н., доцент
Ханина М.А., д.ф.н. профессор
Силенко В.Е., к.ф-м.н., старший преподаватель
Сокольская Л.В., к.ю.н., доцент;
Маловичко С.И., д.и.н., профессор
Каменских Н.А., к.э.н., доцент

С 88 Студенческая наука Подмосковью : материалы Международной научной конференции молодых ученых. – Орехово-Зуево: Редакционно-издательский отдел ГГТУ, 2017. – 723 с.
ISBN 978-5-87471-256-3

Сборник содержит материалы выступлений студентов, магистрантов, аспирантов, преподавателей различных вузов России и стран Ближнего Зарубежья, а также учащихся школ – участников ежегодной научной конференции «Студенческая наука Подмосковью», проходившей в 2017 г. в ГГТУ.

Вошедшие в сборник статьи охватывают широкий круг проблем современного научного знания.

УДК 06
ББК 76.125

© ГОУ ВО МО «Государственный гуманитарно-технологический университет», 2017
© Оформление.
Редакционно-издательский отдел
ГОУ ВО МО «Государственный Гуманитарно-технологический университет», 2017

ISBN 978-5-87471-256-3

СОДЕРЖАНИЕ

Вступительное слово	14-15
Абакун Е.В., Ферцер В.Ю. Социально-педагогическая профилактика аддиктивного поведения в подростковом возрасте в условиях общеобразовательной организации	16-18
Абгарян К.С., Савельева Е.Б. «Franglais» наступает?	18-20
Абдалиева П.И., Отениязова Ш.Е. Роль и место педагога в формировании у студентов компетенций	20-21
Абдалиева С.Б. Разноуровневое обучение иностранному языку	21-23
Абдикаримова Г.А. Инновации на уроках геометрии	23-24
Абрамова К.А., Гужин А.А. Проблемы и перспективы оптимизации предоставления государственных и муниципальных услуг населению на базе МФЦ	24-27
Абуов С.К. Внутренние факторы, влияющие на рост и развитие животных	27-28
Абуов С.К. Организация труда в производстве продукции животноводства	29-30
Абуов С.К. Характеристика пород крупного рогатого мясного направления продуктивности	30-32
Аванесян Н.Л., Тесленко И.Б. Применение информационных технологий в процессах интеграции компаний	32-34
Авезов Б., Пирниязова М.К. Стимулирование трудовых усилий детей родителями	35-36
Агаджанян К.Г., Гаврилова Н.В. Французы и культура	36-38
Азарова Н.В., Леонтьева А.В. Особенности употребления метафоры в английском рекламном тексте	39-40
Азарова Н.В., Котова Е.Г. Понятие англосаксонского менталитета через призму ключевых слов	40-41
Айтымбетов А. Источники формирования финансовых ресурсов	41-42
Айтымбетов А. Сущность и принципы нормативного метода в бухгалтерском учете	43-44
Акентьев Д.А., Кадырова Г.Г. Уголовно-правовая характеристика похищения человека	44-47
Акимова И.Ю., Кадырова Г.Г. Правовое регулирование семейных правоотношений в Республике Казахстан	47-49
Алексеев А.Р., Каменских Н.А. Нормативно-правовая база стратегического планирования на региональном уровне	50-52
Алехина О.И., Житенева Ю.Н. Иерархическая модель с осторожным агентом	53-56
Алешичкина Е.М., Максимова Е.Г., Козицкая Е.А., Галканов А.Г. О существовании решений нелинейных уравнений с параметрами	57-59
Андреева А.А., Земш М.Б. Социально-педагогическая адаптация обучающихся с ОВЗ в условиях колледжа	59-61
Аржанова К.А., Попова Т.В. Применение реакции взаимодействия железа(III) хлорида с п-гидроксиамидом пара-аминобензойной кислоты для фотометрического определения содержания новокаина в лекарственных препаратах	62-65
Асташкина М.А., Ларина С.Г. Звукоподражание: от детских стишков до современной музыки	65-67
Афанасьева А.А., Гидаятowa К.Р., Савельева Е.Б. Французский волапюк: к истории создания	68-69
Афанасьева А.А., Савельева Е.Б. Метод проектов как способ организации учебной деятельности обучающихся в процессе изучения иностранного языка	69-70
Афанасьева А.С., Перцева Н.К. «Да» и «Нет»	71-72
Ахмадышева А.С., Каменских Н.А. Апробация методики расчета интегральных показателей социально-экономической напряженности развития муниципальных образований	72-75

Ашурбекова З.Ю., Измайлов М.В. Молодежный радикализм как фактор девиантного поведения	75-78
Баглик М.К., Уткин А.И. Развитие религиозного воспитания в системе светского образования Российской Империи	78-82
Байбородова Э.Ю. Психологические особенности взаимодействия обучающихся в школьных коллективах	83-85
Байниязова Г.М., Ерлепесова Х.Х. Роль педагогической деятельности в образовании	86-87
Баротова А.С., Крупейников К.В. Законодательная деятельность Временного правительства	87-89
Бегинина Е.С., Исаенко С.С., Земскова М.С. Использование технологий нетворкинга в содействии трудоустройства выпускников вуза	90-93
Бегинина Е.С., Исаенко С.С., Мехдиев Ш.З. Роль кадровой политики в повышении финансовой устойчивости организации	93-95
Бегларян А.А., Морозова А.В., Силенко В.Е. Использование нестандартных математических задач для развития творческих способностей учащихся	96-98
Бекбаев Х. Изучение развития скотоводства как одного из основных отраслей животноводства	99-100
Бекбаев Х. Проблемы развития и размещения животноводства	100-101
Бекбаев Х. Условия содержания животных в закрытых помещениях	101-102
Бектурганова З.К., Султонов Д.К. Использование новых информационных технологий при обучении химии в вузе	103-104
Белова И.А., Колоскова Т.А. Функции эпитетов в повести А.П. Чехова «Скучная история»	104-106
Белова И.А., Лаврова Э.А. Топос Петербурга в творчестве А.Ахматовой (образ Царского Села)	106-109
Белова И.А., Пузырёв А.В. Зависимость социально-психологических установок М.Ю. Лермонтова на социальном уровне от характера протекания детства и юности	109-111
Белова Н.Е., Боровкова А.А., Козлова Т.А., Поликанова О.А., Земскова М.С. Технология визуализации как необходимый инструмент современного менеджмента	111-114
Белякова А.С., Юсупова Т.Г. Особенности обучения детей с ограниченными возможностями здоровья в современной школе	115-117
Белякова А.С., Котова Е.Г. Система персонажей европейской сказки	117-119
Белянкина Е.А., Борецкая У.А. Языковые особенности традиционных поздравлений британцев к празднику Пасхи	120-121
Берданова П. Личностный подход к воспитанию в образовательном учреждении	122-122
Березин М.А., Денисова А.Я. Банки будущего: реорганизация деятельности ради клиента или конкуренция IT-компаниям?	123-126
Бизюк А.В., Лазарев М.В. Прототип робота-манипулятора с обратной связью	126-128
Блохина В., Аникина О., Захарова Е.М. Англицизмы в русском языке	129-132
Боброва Т.М., Ларина С.Г. Философия творчества Дж. Д. Сэлинджера (на примере сборника произведений «9 рассказов»)	132-134
Богунов И.В. Влияние «Киевского Синописа» 1674 года на русскую историческую мысль XVIII века	134-136
Бозарова Г.К., Колотовкина Я.Б. Влияние тяжелых металлов (Ni и Zn) на ростовые процессы картофеля сорта Дезире	137-140
Бозарова Г.К., Попова Т.В., Щеглова Н.В. Состояние катионов железа(III) в смешаннолигандной системе сульфосалиловая кислота - dtpa – вода	141-143
Бубнов Н.С., Шмелева Л.А. Оценка финансовых результатов и использование прибыли на предприятии	143-146

Будкин А.С., Уткин А.И. Космические лучи	146-148
Буланова В.С., Матвеева В.М. Выявление направлений совершенствования организационной культуры на примере комитета по управлению имуществом	149-151
Бурдин П.А., Попова Л.Н. Оценка эффективности деятельности администрации сельского поселения	152-154
Буркова Т.О., Искандерова Т.А. Проблемы деловой репутации в финансовой устойчивости организации	155-157
Буянова Е.В., Бардин А.Е. Линейно-квадратичная модель оптимизации производства с информированной неопределенностью	158-161
Буянова Е.В., Петрушенко А.Д. Роль малого и среднего бизнеса в формировании российского рынка товаров и услуг	161-164
Васильев Н.С., Назаршоев Н.М. Проблемы инновационного развития экономики и нефтезамещения в России	164-166
Висайтова Р.Х., Афанасьев В.В. Этническое самосознание и этническая идентичность как факторы коммуникации	166-168
Войтенко А.С., Чудина Е.Ю. Расчет положения контрольных точек автомобильной дороги при ее закруглении	168-171
Волков С.В., Наговицын Р.С. Психологическая готовность легкоатлетов-бегунов на средние и длинные дистанции	172-174
Воробьева Н.Ю., Потапова Д.С. Общение на просторах сети интернет: от свободы слова до свободы хамства	175-178
Гаганина Е.М., Кадырова Г.Г. Некоторые аспекты совершенствования судебной системы в Республике Казахстан	178-180
Гаджибекова Э.А. Психологические условия формирования копинг-поведения младших школьников	180-182
Галыбина Н.Г., Искандерова Т.А. Управление инвестиционными проектами на предприятии (на примере ЗАО «Ферреро Россия»)	182-185
Гидаятова К.Р., Савельева Е.Б. Валидность теста как контрольно-оценочного документа в процессе изучения иностранного языка	185-187
Главатских С.Н., Кондратьев Н.В. Формирование технического мастерства школьников, занимающихся в секции волейбола	187-191
Глухова А.А., Озерова С.А. Социальная робость детей младшего школьного возраста	191-193
Голубчанская И.О., Перцева Н.К. Как бы между именами	194-195
Гончаренко А.А. Коллективизация на Южном Урале по материалам переписки братьев Дегтярёвых (1929-1933 гг.)	195-199
Гончаренко А.А. Эпистолярное наследие как источник по истории крестьянского быта России во второй половине XIX – в начале XX века	199-203
Гончарова И.А. Возрастные особенности вербальной креативности	204-205
Данилина А.В., Савельева Е.Б. О системе среднего образования во Франции: традиции и особенности	206-208
Даулетмуратова Р. Основы теории передачи информации	208-209
Даутетмуратова Х., Махамбетова С. A semantic analysis of personal names in English and Karakalpak	209-211
Двирник С.В., Бардин А.Е. Интервальные модели инвестиций	211-214
Демин С.А., Юрчук В.С. Исправительные работы, назначаемые несовершеннолетним как ювенальное наказание	214-215
Демина В.И., Белясов С.Н. Проблемы приобретения гражданства в РФ	216-219
Денискина А.В., Федоренко А.А. Установление советской власти в Переяславль-Залесском	219-222
Денисова А.Я., Круглик О.Ю., Курешова М.Е. Амбиции современной молодежи: «отцы» и «дети»	222-225

Дерменева В.С., Борецкая У.А. Английский язык как язык международного общения	225-227
Домнинский П.А., Юсупова Т.Г. Шарль Луи Де Монтескье. Взгляды на власть, закон и общество	227-230
Егорова Е.А., Бардин А.Е. Конечная игра с информированной неопределенностью	231-234
Емельянова А.В., Земш М.Б. Психологическая помощь воспитанникам детского дома, переживших вторичное сиротство	234-238
Ерошкина А.С. Психологические факторы формирования интересов и увлечений младших школьников	239-240
Есева Ю. М., Перцева Н.К. «Я его слепила из того, что было...»	241-241
Есемуратова Т.А., Матмуратова Г.К. Влияние мотивации в обучении на формирование компетенций студентов	242-243
Ефимов Я.А., Осинина Т.Н. Приемы активизации мыслительной деятельности обучающихся в процессе усвоения знаний	244-247
Жаксыбаев Р. Государственная регистрация землепользований	247-248
Жаксыбаев Р. Учёт качества земель в системе земельного кадастра	248-249
Жарина Е.Д., Морозова Т.Н. Взаимодействие школы и семьи	249-251
Жданова С.В., Перцева Н.К. В защиту русских глаголов	251-252
Жуков А.С., Лазарев М.В. Компьютерная программа для подсчета трудового стажа	253-255
Жумамуратов Д.К. Планирование объема машинно-тракторного парка, затрат на его содержание и эксплуатацию	255-257
Жумамуратов Д.К. Эксплуатация машинно-тракторного парка	257-258
Жумамуратов Д.К. Условия эксплуатации сельскохозяйственных машин	258-259
Закирова А.М., Красилова И.Е. Роль лингвострановедения в формировании положительной мотивации к изучению иностранного языка	259-261
Закирова А.М., Юсупова Т.Г. Современные французские десерты	261-263
Запалов К.А., Бардин А.Е. Интервальная модель линейного программирования	264-267
Заречнева А.А., Сокольская Л.В. Развитие института местного самоуправления в России: исторический аспект»	267-269
Захарченко К.О., Юнусов А.М. Последний школьный звонок. Сравнительный анализ террористических актов в школе «Колумбайн» (США, штат Колорадо) и в школе №1 города Беслан (РФ, Северная Осетия)»	270-272
Захарченко К.О., Леонтьева А.В. Секреты речи победителя в сфере политики	272-275
Зуева С.Б., Копченова Е.Е. Ценностные ориентации современных подростков	275-276
Зуева С.Б., Иванова Н.А. Обучение этикетным нормам общения на немецком языке на начальной ступени обучения	277-280
Ибрагимова А.Б., Ишкинина Г.Ш. Экономическое благосостояние граждан республики Казахстан в условиях экономического кризиса	280-281
Ибрагимова Л.А. Особенности педагогической деятельности в начальной школе в Японии	282-283
Иванец В.В., Комарова О.М. Управление инфляционными процессами: теория и практика российской действительности	283-286
Игнатов В.В., Игнатова Е.А. Об истории развития понятия «Гиростат»	286-288
Ильясова З.У., Калыкназарова Г.К. Социально-личностные компетенции как результат современного образования	288-289
Исаева Е.Д., Юнусов А.М. Проблемы профилактики ксенофобии и национализма в молодежной среде	290-292
Казакбаев Б. Климатические условия при содержании животных в помещении	292-293
Казакбаев Б. Учет молочной продуктивности животноводства	294-295
Казаков А.А., Сокольская Л.В. Посмертные браки	295-297

Казанцева В.И., Ферцер В.Ю. Формирование гражданско-патриотического самосознания у детей младшего школьного возраста в процессе занятия творческой деятельностью	297-300
Казеичев Н.Е., Иванова Н.А. Система подготовки к единому государственному экзамену по иностранному языку на примере УМК «Spotlight»	300-303
Калентьева И.Н., Леонтьева А.В. Особенности парфюмерного дискурса	303-306
Каллибекова З.Б. Теория социального действия как основа теоретических моделей социальной работы	306-307
Канлыбаева И.М. Контроль учебных достижений как элемент управления качеством образования	308-309
Каурова Д.Е., Завальцева О.А. К вопросу использования показателя плодovitости дождевых червей как критерия загрязненности почвенного покрова нефтепродуктами	309-312
Кдырбаева Г.У. Использование земель в различных природно-экономических зонах	312-313
Кдырбаева Г.У. Плодородие почвы как главное средство производства	313-314
Кдырбаева Г.У. Земельные отношения в условиях становления рыночных отношений в экономике	314-315
Кдырбаева Г.У. Структура государственного земельного кадастра	315-317
Кенжебаева К. Методы изучения влияния психологии личности	317-318
Кириллова Л.М, Крюкова В.И., Пометун Е.Д. Исследование динамических характеристик термоэлектрических преобразователей	319-322
Киселева Ю.А., Морозова Т.Н. Формирование коммуникативных навыков у младших школьников	322-324
Киселева Ю.А., Епишина Л.В. Использование дидактических компьютерных игр в работе педагога ДОО	324-326
Клименко А.Н., Медкова Е.В., Заварина С.Ю. Влияние музыки на развитие и здоровье детей	327-328
Клюшкина Е.Ю., Крышкина Ю.Н., Малахова А.А., Савельева Е.Б., Юсупова Т.Г. Le concours national de Russie «connaissiez-vous la france et ses régions?», toujours attirant, toujours motivant	328-329
Козлова Д.Д., Тритчикова А.В., Каменских Н.А. Направления интеграции университета в проекты, связанных с развитием предпринимательских компетенций молодежи	330-330
Козлова Н.П., Гаврилова Н.В. Перевод как вид речевой деятельности	331-332
Козлова В., Юрчук В.С. Следственная ситуация предварительного этапа расследования и условия ее успешного разрешения	332-334
Комлева Е.С. Проблема создания «новой породы» людей во второй половине XVIII века в России	334-335
Конина А.О., Гаврищук И.А. Особенности английской живописи XIX века на примере Д. Тёрнера и Д. Констебля	335-338
Конина А.О., Денисова А.Я. Цифровая трансформация экономики – ключевой рычаг сохранения конкурентоспособности России	338-341
Коновалова В.В. Историография вопроса о возникновении славянской письменности	341-343
Коновалова М.И., Булавкин К.В. Феномен twitter-общения в контексте современной речевой культуры	343-345
Корнилова С.А., Силенко В.Е. Применение игровых технологий обучения на уроках математики в старших классах школы	345-348
Корягин П.А., Аленина Е.Э. К вопросу о роли технопарка в развитии национальной инновационной системы	348-351
Костин А.С., Пометун Е.Д. Критерии подобия при моделировании слоисто-стратифицированных течений в пограничном слое атмосферы	351-354

Котенко А.Г., Пирогов В.П. Либерализация уголовного законодательства	354-357
Кошкина О.Ю., Сорокина Т. В., Романова Г.А. Использование ИКТ в работе педагога-психолога	357-360
Краснова М.М., Бардин А.Е. Иерархическая модель смешанного расширения конечной игры с природой	360-363
Краснова М.М., Остапенко О.Г. Особенности процесса интеграции в современной школе	363-365
Красовская К.Р., Фомина Н.Н. Дорога мудрости маленького принца. Сопоставительный анализ переводов «мудрых» фраз сказки А.С. Экзюпери «Маленький принц»	365-370
Круглова А.Е., Измайлов М.В. О мерах ответственности за жестокое обращение с животными	370-372
Крылов А.О., Искандерова Т.А. Роль долгосрочной финансовой политики в системе стратегического планирования	372-374
Куделина А.В., Иванова Н.А. Проектная методика как один из способов мотивации школьников	375-377
Кудряшова Н.К., Савельева Е.Б. Видеоматериалы как источник лингвострановедческой информации в процессе изучения французского языка	377-378
Кузнецова А.Д., Каменских Н.А. К вопросу о совершенствовании корпоративной культуры предприятия на примере международного Туристического оператора «Tez Tour»	378-380
Кузнецова А.С., Кондратьев Д.В. Антиславянская направленность идеологии национал-социализма	380-382
Курбанбаева, Тилектесов New information technologies in teaching English	382-383
Курбаниязов М. Роль психологии в формировании и развитии личности	383-385
Курышева В.А., Красилова И.Е. Применение игровых технологий в обучении иностранным языкам. Прошлое, настоящее и будущее	385-388
Лавриненко Т.А., Хрипунова М.Б. Социально-экономические условия обеспечения эффективного развития трудовой занятости молодежи (на примере Владимирской области)	388-390
Лаптева Е.А., Комарова О.М. Роль амортизационной политики в регулировании структурных диспропорций в российской экономике	390-393
Лукин К.А., Юрчук В.С. Конституционно-правовые основы оборота персональных данных в России	393-396
Львова Д.Е., Крупейников К.В. Развитие права России в период с февраля по октябрь 1917 года	396-397
Лян Дэпу, Логунова Л.В. О некоторых аспектах преподавания русского языка как иностранного при обучении китаеязычных студентов	398-401
Лян Дэпу, Логунова Л.В. О китайском языке	401-405
Маликова К.Н. К вопросу о правовом регулировании смены имени и его защиты в России и за рубежом	405-407
Мамынова А.В., Завитаев Э.В. Кратный тригонометрический ряд Фурье. Применение рядов Фурье на практике	407-409
Мамырбаева Д., Ибрагимова А. Опыт применения текущего тестирования в рамках педагогического контроля на примере изучения темы по английскому языку	409-411
Матиташвили Е.Д., Земш М.Б. Проблемы студенческой семьи	411-414
Махамбетова У. Особенности бухгалтерского учета в сельском хозяйстве	414-415
Махамбетова У. Роль сельского хозяйства в экономике	415-417
Мирзаев Дж. А. Значение силовых тренировок в физическом воспитании подростков	418-420
Михайлова Ю.В., Иванова Н.А. Специфика обучения чтению на немецком языке в начальной школе	420-424

Мишина Ю.С. Развитие творческой личности дошкольника	424-426
Морозова М.А., Леонтьева А.В. Фразеологизмы: явление синонимии и антонимии (на материале английского и русского языков)	426-428
Муравлев П.С., Аксенова Л.Н. Заработная плата рабочих Никольской мануфактуры как показатель уровня жизни	428-431
Муратбаева З. Методологические аспекты макроэкономических показателей национальной экономики	431-432
Муратбаева З. Социальные результаты функционирования национальной экономики	432-433
Муратбаева З. Структура и цели национальной экономики	433-434
Мырзабекова Г.Х. Особенности воспитания обучаемых младшего школьного возраста	434-436
Мягкова К.Ю., Крупейников К.В. Государственный аппарат в период революции (февраль – октябрь 1917 года)	436-439
Нагорная В.Г., Мишина О.С. «Организация школьного биологического эксперимента по изучению влияния температурных факторов на рост и развитие растений	439-442
Назарбаев Ф.О. Воспитательный процесс, как система в педагогическом процессе	442-443
Назарова К.А., Житенева Ю.Н. Оптимизация производства фирм с игроком-рискофилом на нижнем уровне	443-447
Натарова Н.В., Савельева Е.Б. Феномен неологизма в современном французском языке	447-449
Натарова Н.В., Букина В.А. Особенности перевода молодежного сленга с английского языка на русский язык	449-451
Натарова Н.В., Котова Е.Г. Особенности перевода английских неологизмов на русский язык	451-453
Наурызов Т.К. Производственные типы скотоводческих предприятий	454-455
Наурызов Т.К. Производство и распределение продукции скотоводства	455-457
Наурызов Т.К. Теоретическое обоснование развития мясного скотоводства в сельском хозяйстве	457-458
Непряхина А., Вишняков А.Г. Натали Саррот и её роман «Планетарий»	458-459
Нечаева О.Д., Каржавина А.А., Пирогов В.П. Особенности установления возраста наступления уголовной ответственности	460-462
Нечаева О.Д., Щербинина И.В. Пристрастие к азартным играм как основание к ограничению дееспособности граждан	462-464
Никифорова Г.А., Савельева Е.Б. Произносим правильно! О некоторых видах заданий и упражнений, используемых в процессе формирования произносительных навыков на уроке французского языка	465-466
Николаев А.Ю., Гужина Г.Н. Групповая динамика и мотивация в современных организациях	466-469
Нуратдинова Application of technologies in foreign language lessons	469-470
Оголева С.В., Кучин В.В. Особенности прекращения уголовного преследования на стадии предварительного расследования	471-473
Одинокоев А.В., Матвеева В.М. Система формирования организационной культуры предприятия как фактор управления развитием (на примере ПАО «МОЭСК»)	473-475
Омаров С.М. Современные педагогические технологии на уроках истории	475-477
Омерович А.Р., Леонтьева А.В. Использование метафоры в научном тексте	477-478
Орежева Д.А., Кузнецова Д.П. The power of play: the influence of e-sport games on the development of teens' cognitive skills	479-480
Орехова К.А., Лунина Г.В., Польшгалова А.М. Художественное описание семьи как педагогической среды в повести В. Тендрякова «Весенние перевёртыши»	480-483

Орлова А.П., Беленко М.В. Особенности и проблематика преподавания иностранных языков в начальной школе	483-485
Павлова Т.А., Петрушенко А.Д. Агропромышленный комплекс Московской области: состояние и перспективы развития	486-489
Палагина А.А. Транспортная задача линейного программирования	489-490
Панюшкина А.И. Формирование образа семьи у студентов с различным уровнем личностной креативности	490-491
Панюшкина А.И., Озерова С.А. Ситуативная тревожность у подростков в связи со сдачей Единого Государственного Экзамена	492-496
Пиралиева А.Ф., Высокос М.И. Игры, в которые играют математики	496-498
Пиралиева А.Ф., Юнусов А.М. Насилие в семье как психологическая установка экстремистского и террористического поведения человека	498-500
Пирнязова М.К. Взаимодействие школы и семьи в решении задач трудового воспитания	501-502
Пискунова Т.И., Осинина Т.Н. Системы оценивания результатов обучения в России и КНР: сравнительный анализ	502-505
Плужников С.Ю., Красилова И.Е. Возможности Веб 2.0 для организации самостоятельной работы учащихся при обучении английскому языку	505-507
Побединская А.С. Зависимость учебной мотивации младших школьников от объема кратковременной зрительной памяти	507-509
Побединская А.С., Гусев С.А. Проблема использования графологии как проективного метода в работе психолога	509-512
Поляк М.В., Бабешина Л.Г. Методы и условия выращивания расторопши пятнистой	512-514
Попова А.Д., Искандерова Т.А. Проблемы управления финансами организации ООО «Массив-М»	514-517
Попова Д.А., Леонтьева А.В. Особенности проявления гендерного фактора в употреблении междометий на основе английского и русского языков	517-518
Попова Д.А., Савельева Е.Б. Открываем новое: «Весна поэтов во Франции»	518-520
Пушкова В.А., Шаталов А.А. Проблемы гуманизма и нравственности в педагогической системе Л.Н. Толстого	520-522
Ратиева В.В., Солдатов Д.В. Современные технологии в обучении детей с тяжёлыми множественными нарушениями в развитии	522-526
Рахматуллаева К.А., Булавкин К.В. Влияние рок музыки на человека	526-529
Рачкова Д.С., Кириллова А.В. Особенности перевода реалий в романе Йона Колфера «Артемис Фаул»	529-532
Рейпова Modern information-communicative technologies in education	532-534
Реснянская В.С., Дюпина С.А. Взаимосвязь успеваемости и тревожности в младшем школьном возрасте	533-537
Рогачева С.Ю., Ширяев Д.В. Проблемы и основные направления развития управления человеческими ресурсами высокотехнологичного предприятия	537-541
Рогова С.А., Силенко В.Е. «Математический урок-экскурсия на Дулёвский фарфоровый завод	541-543
Родионова Ю., Романова Г.А. Интерактивные педагогические технологии в реализации педагогического сопровождения процесса социализации обучающихся	543-546
Руссу Д.И., Тимохина Т.В. Основы построения образовательной среды для одаренных детей	546-549
Рыжая Я.И., Озерова С.А. Развитие зрительной памяти у тревожных подростков	549-552
Рязанцева А.В., Красилова И.Е. Внеклассная и внеурочная деятельность по предмету «Иностранный язык» в школе	552-554

Рязанцева А.В., Савельева Е.Б. Язык электронных поздравлений (на примере франкоязычного сайта dromadaire.com)	554-555
Савельева А.И., Булавкин К.В. Шедевры мировой живописи: как отличить, смотреть и понимать	555-558
Савельев С.С., Мишина О.С. Оценка эффективности использования фитогормонов для улучшения показателей роста и развития плодово-ягодных культур	558-560
Садовникова А.Г., Леонтьева А.В. Явление ономастопеи в поэзии и музыке и особенности её восприятия	560-562
Сазонова Ю.А., Линева Е.А. Фразеологизмы с компонентом урбанонимом в лингвокультурологическом аспекте	562-565
Сайтова З.К., Сураганова А. Тестирование как одна из текущих форм контроля учебных достижений обучающихся (на материале уроков английского языка)	566-567
Самодурова Ю.В. Красилова И.Е. Проблема повышения скорости понимания иноязычного текста в основной школе	567-570
Сапарова Л.К. Факторы влияния на формирование и развитие личности	571-572
Сафонова Л.Л., Кузнецова А.В. Специфика работы психолога с семьёй одаренного ребёнка	572-575
Свиридова А.И., Путинцев В.А. Юридические аспекты судебно-медицинских экспертиз акушерско-гинекологического профиля	575-577
Селезнева А.Р., Завальцева О.А. Комплексная оценка экологического состояния озер города Орехово-Зуево	577-580
Семенова О.А. Красилова И.Е. Особенности формирования универсальных учебных действий на уроках английского языка в начальной школе	580-582
Сидыкова, Калбыбаева Chemical-toxicological analysis mineralizate on «Metal poisons»	582-585
Сизова А.И., Хотулева О.В. Биоиндикация озер Белое и Юбилейное Шатурского района материалы к урокам-экскурсиям	585-588
Силкина А.О., Попова Т.В., Щеглова Н.В. Применение реакции образования эдта-комплекса кобальта(III) для фотометрического анализа лекарственных препаратов	588-591
Синичкина К.В, Капустина И.А. Загадки и тайны Соунхенджа – мои первые шаги в науке»	591-594
Синчинов Н.В., Лазарев М.В. Методы подбора коэффициентов пид-регулятора в процессе достижения устойчивости двухколёсного самобалансирующего робота	594-596
Синякова И.Е., Бабешина Л.Г. К вопросу интродукции Шалфея лекарственного	596-599
Слесарева А.Ю. Особенности формирования ценностных ориентаций молодежи в условиях современного общества	599-602
Степанов И.Д., Каменских Н.А. Особенности организационной культуры образовательной организации	602-604
Степанова К.А., Осинина Т.Н. Научно-педагогические взгляды Л.Н. Толстого на умственное воспитание детей	604-607
Сухарева Д.С., Ермолинская Е.А. Педагогическое творчество на уроках изобразительного искусства	608-610
Тамыгина М.А., Шаталов А.А. Родной язык педагогической системе К.Д. Ушинского	610-611
Танасеску О. С., Каменских Н.А. Интернет-маркетинг: реализация на примере сайта университета	612-614
Тасбаева Г., Розымова Ы. Особенности подготовки руки детей с детским церебральным параличом и нарушениями опорно-двигательного аппарата к школьному письму	614-615
Титова Т.И. А.С. Макаренко и профессиональное образование	615-617

Тодуа А.А., Цзянь Цзиньюй, Колоскова Т.А., Юсупова Н.Г. Перифразы в романе А.С. Пушкина «Евгений Онегин»	617-620
Тонконгова Ю.Ю., Осинина Т.Н. Теоретические подходы к проблеме развития творческих способностей обучающихся	620-624
Трухачева А.М., Леонтьева А.В. Структурно-стилистические особенности цветообозначения на материале языка моды (фэшн дискурса)	624-626
Тугушева К., Селезнева Е.В. Формирование общекультурных компетенций у обучающихся средствами творческой деятельности	626-629
Турдыбаев А., Далибаев Б. Методика проведения занятий по изобразительному искусству	629-630
Туребеков А.А. Планируемые потери продукции при хранении	630-631
Туребеков А.А. Расчет потребности в хранилищах, их подготовки охранению продукции	631-632
Туребеков А.А. Режим хранения сельскохозяйственной продукции	633-634
Туребеков А.А. Экономическая эффективность хранения сельскохозяйственной продукции	634-635
Тюжин М.Г., Ануфриев А.И., Фролова Н.А. Антагонистическая «Killer» активность продовольственных штаммов дрожжей	635-637
Угольникова М.А., Мишина О.С. Проектная деятельность школьников по выращиванию растений гидропонным методом	637-640
Утаева Н. Педагогические условия совершенствования трудового воспитания в современной семье	640-641
Утебаева А. Игровые методы и приёмы по формированию произвольности моторных навыков при обучении письму детей с детским церебральным параличом и нарушениями опорно-двигательного аппарата	641-643
Утебаева А. Психологические особенности детей с задержкой психического развития дошкольного возраста	643-644
Утепбергенова Д.Н., Ганиева З.М. Иностранный язык как компонент содержания образования	644-646
Фёдорова В.В., Красилова И.Е. Проектная деятельность с использованием ИКТ при обучении английскому языку в начальной школе	646-648
Филатова А.С., Блохин А.В., Елисеев Ю.В., Цзянь Цзиньюй Фразеологизмы в романе Ф.М. Достоевского «Преступление и наказание»	648-650
Филимонова О.В., Колоскова Т.А. Элементы русской ментальности в лирике А.А. Ахматовой	651-652
Филимонова О.В., Кондратьев Д.В. Информационное общество: мифы и реалии	652-655
Филимонова О.В., Пузырёв А.В. Зависимость социально-психологических установок М.Ю. Лермонтова на принципиальном уровне от характера протекания детства и юности	656-657
Филиппова А.С. Силенко В.Е. Влияние педагогического стиля общения на мотивацию школьников на уроке математики	657-659
Фурсова Т.А., Иванов А.Ю. Классификационный анализ текстов школьных математических олимпиад России и Украины	660-663
Хахалина Т., Капустина И.А., Можяева М.А. Опасные игры	664-666
Ходжиниязова The role of training facilities for foreign language in education	667-668
Хортова А.И., Кириллова А.В. Способы передачи эвфемизмов с английского языка на русский на материале текстов различной жанровой принадлежности	668-671
Хренкова А.И., Матвеева В.М. Организация трудовой деятельности как метод повышения эффективности труда на муниципальном уровне (на примере "МФЦ Орехово-Зуевского муниципального района")	671-674
Царев А.О., Тесленко И.Б. Организация создания и внедрения веб-сайта предприятия: анализ	674-676

Цыкоза В.Г., Галибина Н.А. Использование ИКТ в обучении математике budding менеджеров	676-680
Черкасов А.И., Чухлеб Е.П. Исследование ускорения свободного падения в городах Московской области	680-683
Чернова А.А., Бардин А.Е. Двухкритериальная модель принятия решений при неопределенности	684-687
Чернышева Д.Е., Симакина А.М., Савкина Т.В. Актуальность развития внутреннего и въездного туризма в РФ	687-689
Чиркова И.А. Сачкова Е.Н. Формирование познавательного интереса учащихся при обучении математике в основной школе	689-692
Шаронова А.О., Сачкова Е.Н. Метод производящих функций в решении задач теории вероятностей	692-695
Шинкарёва Н.И., Петрова Л.А. Патриотизм и гражданственность как нравственные основы формирования личности обучающихся	695-697
Шипери А.М. Эффективность здоровьесберегающей технологии	698-700
Шипилова И.И., Карелина А.Ю., Жигенева Ю.Н. Иерархическая модель оптимизации производства фирм с информированным агентом	701-704
Шнайдер Е.С., Иванова Ж.Б. Иудейская концепция происхождения государства	704-708
Шуйкова В.М., Щедрина М.А., Денисова А.Я. Прекариат как новый глобальный и опасный класс в стратификации общества	708-710
Щеголева Д.П. III отделение Собственной Его Императорского Величества канцелярии: реальный образ и стереотип	711-714
Юркова С.Ю., Савкина Т.В. Проблемы производительности труда в России	714-717
Яковенко Н.С., Ларина С.Г. «Казнить нельзя помиловать!» проблема справедливости в романе Стивена Кинга «Зеленая миля»	717-720
Якупов Р.Р., Бардин А.Е. Иерархическая модель принятия решений при неопределенности	720-723

ВСТУПИТЕЛЬНОЕ СЛОВО

Традиционно весной в Государственном гуманитарно-технологическом университете проводится Международная научная конференция молодых ученых «Студенческая наука Подмоскovie», которая является частью программы «Дней науки». В эти дни в нашем университете собираются преподаватели, специалисты-практики, студенты, магистранты, аспиранты, школьники. Иначе говоря, молодые ученые и их научные руководители. Участие в конференции дает возможность представить результаты своих научно-исследовательских проектов, приобрести опыт выступления с научными докладами, поучаствовать в дискурсе, оценить доклады остальных участников. В данном сборнике представлено 243 статьи участников конференции из России, Китая, Казахстана. В течение многих лет количество участников конференции остается неизменно большим. Это означает, что проблемы, обозначенные темой конференции, затрагивают научные интересы современных студентов.

Работа конференции велась в рамках 43 секции:

- «Актуальные проблемы начального и дошкольного образования»
- «Фармация и фармакология»
- «Прикладная информатика»
- «Информационные технологии в образовании»
- «История и культура»
- «Философия и социально-политические науки»
- «Педагогика»
- «Страноведение и лингвострановедение Франции»
- «Проблемы теории французского языка»
- «Теория немецкого языка и актуальные вопросы общего языкознания»
- «Страноведение и лингвострановедение второго иностранного языка»
- «Актуальные вопросы преподавания школьного курса экономики»
- «Биология»
- «Экология»
- «Безопасность жизнедеятельности»
- «Современные здоровьесберегающие технологии»
- «Теория и методика начального и дошкольного образования»
- «Психология межличностных отношений»
- «Психология индивидуальных различий»
- «Психология личности»
- «Социально-психологические исследования: проблемы, поиск решений»
- «Личность в социально-педагогических исследованиях: история и современность»
- «Краеведение»
- «Отечественная история XX – начала XXI вв.»
- «Фармация и фармакогнозия»
- «Русский язык»
- «Литература»
- «Теоретические аспекты языка»
- «Лингвострановедение и страноведение»
- «Литература и искусство Великобритании»
- «Проблемы современной математики: математические методы и модели в теоретических и прикладных исследованиях»
- «Методика обучения математике: традиции и перспективы»
- «Актуальные вопросы техники, физики и методики преподавания физики»
- «Новое в лингвистике»
- «Современные методы и технологии обучения иностранному языку»
- «Двухкритериальная модель принятия решений при неопределенности с учетом рисков и сожалений»
- «Теоретические и прикладные аспекты изучения иностранных языков»
- «Методика преподавания иностранных языков»

«Актуальные социально-педагогические
исследования и проекты молодых ученых»
«Экономика и управление»
«Гражданско-правовые науки»
«Государственно-правовые науки»
«Уголовно-правовые дисциплины»

Выражаем надежду, что данный сборник статей станет для молодых ученых импульсом для новых научных исследований.

Желаем участникам конференции успешной и плодотворной работы.

Оргкомитет

СОЦИАЛЬНО-ПЕДАГОГИЧЕСКАЯ ПРОФИЛАКТИКА АДДИКТИВНОГО ПОВЕДЕНИЯ В ПОДРОСТКОВОМ ВОЗРАСТЕ В УСЛОВИЯХ ОБЩЕОБРАЗОВАТЕЛЬНОЙ ОРГАНИЗАЦИИ

Абакун Е.В., Ферцер В.Ю.

ГОУ ВО МО «Государственный гуманитарно-технологический университет»

На сегодняшний день общество характеризуется переломными моментами во многих сферах общественной жизни. У большинства людей возникает чувство психологического дискомфорта. Многие используют разные способы и решения, чтобы справиться со стрессом, утомленностью и многим другим. Общество зачастую прибегает к формам аддиктивного поведения. Вся его сущность заключается в том, чтобы убежать от действительности, от решения своих проблем, включить иллюзию безопасности. В большей степени подвергаются аддиктивному поведению подростки. Желание познать новое, необычное, самоутвердиться является неотъемлемой частью такого поведения. Проблема аддиктивного поведения подростков возникает в ответ на неблагоприятные жизненные воздействия и является одной из центральных в психологической науке.

Проблема зависимого поведения подростков широко изучается в современных научных книгах (С.Н. Буранов, А.Н. Барина, А.Е. Войскунский, Л.А. Журавлева, М.С. Иванов, О.М. Овчинников, Т. В. Христидис, А. Фернхейм, В.Н. Чернышева, Л.К. Фортова, К.Янг и другие). Аддикции являются предметом изучения таких дисциплин, как педагогика, медицина, психология и др. Личностные особенности школьников-аддиктов анализируют в своих работах отечественные и зарубежные исследователи (В.С. Битенский, В.Ю. Завьялов, В.Т. Кондратенко, Ц.П. Короленко, А. Котляров, А.Е. Личко, С. Перегожин, Н.А. Сирота, В.М. Ялтонский, Д.Н. Гринфилд, М. Орман, М. Гриффите, К. Янг и др.).

Но, несмотря на то, что в России появилась сеть специальных медицинских учреждений, занимающихся вопросами профилактики и лечения аддиктивной зависимости детей, следует отметить отсутствие специально организованного взаимодействия всех участников воспитательно-образовательного процесса педагогов, психологов, родителей. Вопросы психолого-педагогического взаимодействия, как в теоретическом, так и в практическом плане остаются малоизученными. В исследованиях программы психологической помощи и рекомендации не объединены единой методологической базой и поэтому оценки их эффективности и результативности представляются проблематичными.

Из выше изложенного вытекает проблема исследования – каковы особенности социально-педагогической профилактики аддиктивного поведения у подростков, которая переходит в цель нашего исследования – изучить особенности профилактической работы с подростками, проявляющими аддиктивное поведение.

Объект исследования – аддиктивное поведение.

Предмет исследования – специфика социально-педагогической профилактики у подростков.

Задачи исследования:

- 1) изучить научно-методическую литературу по теме исследования;
- 2) уточнить понятие «аддиктивное поведение»;
- 3) выявить особенности профилактической работы с подростками, проявляющими аддиктивное поведение;
- 4) разработать программу профилактики аддиктивного поведения у подростков.

Для достижения цели и решения поставленных задач нами использовались следующие методы исследования:

- метод теоретического анализа научно-методической психолого-педагогической литературы;
- «Методика оценки факторов риска и защиты от наркотиков в образовательном учреждении»;
- тест-опросник «Склонность к зависимости от употребления психоактивных веществ»;
- «Методика диагностики склонности к 12 видам зависимостей» (Лозовая Г.В.);

- метод количественной и качественной обработки результатов исследования.

Изучив, научную литературу можно сказать что аддиктивное поведение это форма разрушительного поведения, желание убежать от действительности посредством изменения своего психического состояния приемом некоторых веществ или постоянным вниманием на определенных предметах или видах деятельности, которые способствуют развитию усиленных эмоций [1]. Прибегая к формам аддиктивного поведения, люди пытаются воображаемым путем изменить свое психическое состояние, что дает им иллюзию защищенности, восстановлению баланса. К факторам, которые провоцируют аддиктивное поведение у подростков относят: неблагополучная семья, наркотики как средство самоотверждения, наркотики и алкоголь как реклама, наркотики как времяпрепровождение, наркотики как иллюзорная реальность, наркотики под влиянием культуры доказать другим, что я уже «могу все» и я повзрослел, попробовать новое. Аддикция показывает наименьший путь к числу сопротивления [2; 3].

Нами было проведено исследование на выявление аддиктивного поведения у подростков. Базой исследования являлась МОУ Гимназия № 15.

Результаты проведенного исследования позволяют сделать следующие выводы:

- аддиктивное поведение, в большинстве случаев, зависит от социального окружения, отношений в семье, школе, с друзьями, интересов и убеждений подростков;
- большая часть подростков подвергнута к телевизионной и компьютерной зависимости;
- необходимо проводить профилактическую работу, способствующую снижению уровня аддиктивного поведения у подростков.

На основе полученных результатов, нами была разработана программа профилактики аддиктивного поведения.

Программа профилактики аддиктивного поведения среди подростков является начальным этапом, которую можно брать за основу (фундамент) в общей системе социально-педагогической деятельности по профилактике зависимого поведения среди подростков и ориентирована на формирование положительных установок и нравственных ценностей и морали, которые влекут за собой здоровый образ жизни, отрицательного отношения и приему психоактивных веществ, формирование стрессоустойчивых установок, повышение уверенности в себе и позитивного взгляда на жизнь.

Предлагаемая программа может быть использована для проведения занятий с подростками по профилактике аддиктивного поведения в общеобразовательных учреждениях. Занятия могут проводиться подготовленными социальными педагогами и школьными психологами.

Таким образом, основными мотивами поведения подростков, склонных к аддиктивным формам поведения, является бегство от реальности. Чаще всего встречаются внутренние причины, такие как переживания стойких неудач в школе и конфликты с родителями, учителями, сверстниками, чувство одиночества, личная несостоятельность и неуверенность в своих силах.

Проведенное исследование показало, что социально-педагогическая работа по профилактике аддиктивного поведения в подростковом возрасте является необходимостью в современных условиях развития общества.

Предложенная нами программа поможет социальным педагогам различных образовательных организаций: выявить причины зависимостей у подростков, благодаря правильно подобранным методам диагностики; определить варианты организации свободного времени подростков, поскольку бессодержательный досуг является ведущим фактором риска; обеспечить сотрудничество с семьями подростков и направить воспитание на негативное отношение к зависимостям, пропаганду здорового образа жизни; облегчит сотрудничество социального педагога с коллективом школы, организацию и проведение профилактических мероприятий.

СПИСОК ЛИТЕРАТУРЫ

1. Галяутдинова С.И., Ахмадеева Е.В. К проблеме понимания аддикции и зависимости отечественными и зарубежными исследователями // Вестник Башкирского университета. - 2013. - № 1 / том 18. – С. 232.

2. Гилева Н.С. Психология девиантного поведения : учеб.-метод.пособие / Н.С. Гилева. - 2-е изд., испр. и доп. - Омск: Изд-во СибГУФК, 2012. - С. 29-32.
3. Максименкова Л.И. Аддиктивное поведение в подростковом возрасте как психологическая проблема // Псковский государственный педагогический университет имени С.М. Кирова. – 2012. - № 5.- 126 с.

«FRANGLAIS» НАСТУПАЕТ?

Абгарян К.С., Савельева Е.Б.

ГОУ ВО МО «Государственный гуманитарно-технологический университет»

В течение долгих лет французский язык, как и многие языки мира, пополнял свой словарный состав, включая в него лексические единицы, заимствованные из вне, прежде всего из английского языка. Во французском вокабуляре таковых насчитывается до 12%, кроме того, их число регулярно увеличивается [2].

Защитники французского языка: лингвисты, писатели, члены Французской Академии обеспокоены его состоянием, так как постепенно заимствованная английская лексика вытесняет из употребления привычные языковые единицы и становится популярной не только в молодежной среде, но и в других сферах: бизнесе, науке, средствах массовой информации.

Все те, кто борются с проникновением иностранных слов, все чаще поднимают вопрос о сохранении языка «милой Франции».

Существует ли угроза национальному языку на самом деле? Стоит ли бороться с «иноземным вторжением»? Что представляет собой появившийся термин «франгле»? Попробуем вкратце ответить на поставленные вопросы.

Термин «франгле» образован от соединения двух слов «français»+«anglais» = franglais [2]. Первоначально это выражение воспринималось как ироническое название французского языка, содержащего много англицизмов. Подобные термины появились в немецком («динглиш» – denglisch) и испанском («спанглиш» – spranglish) языках. Принято считать, что термин «франгле» был введен Ренэ Этьемблом в его книге «Говорите ли вы на франгле?» (*Parlez-vous franglais?*, 1964). Однако мало кто знает, что пятью годами ранее в 1959 году грамматист Макс Рат использовал этот термин в своей статье, появившейся в газете «Франс-Суар». Широкое распространение термин получил благодаря труду Этьембла [3].

Почему же французы все чаще и чаще используют английскую лексику, несмотря на серьезное и трепетное отношение к сохранению родного языка, несмотря на созданное франкофонное сообщество, продвигающее и поддерживающее культуру и язык Франции?

По мнению ученых-лингвистов причин широкого использования английских заимствований несколько:

- неизбежное влияние глобализации [1];
- взаимная интеграция двух культур и языков;
- использование «франгле» как одного из легких путей самовыражения;
- нежелание использовать сложные французские конструкции [2].

Общепризнано, что английский уже давно стал языком международного общения, популярным не только у молодежи, но и в ключевых коммуникативных областях: кинематографе, литературе, телевидении, СМИ. Так, например, название фильма “*Ladreamteam*” французского режиссера Тома Соррино является ярким примером «франгле», а известный французский писатель Фредерик Бегбедер и вовсе решил дать своему роману английское название (“*Windows on the World*”). «*Les plantes sont plus aware que les autres species*»; «*Manger des cacahuètes, it's really a strong feeling*». *J'aime bien le franglais ;c'est la langue du futur. En 2050, tout le monde speakera comme Jean-claude Van Damme, le héros du film Replicant*» [7].

Вместе с тем, элементы англицизмов можно обнаружить и во французских произведениях XIX–XX вв. Так, слово “*le spleen*” (хандра) вошло в употребление благодаря Бодлеру, а Пруст использовал такие выражения как *bluff, royalties, smoking, selfgovernment, gardenparty* [4].

Рассмотрим основные способы и формы проникновения английской лексики во французский язык.

1. Коннотативные заимствования, т.е. использование английских слов, имеющих аналоги во французском языке: *week-end (fin de la semaine)*, *baby (bébé)*, *nurse (bonne d'enfant)*, *barman (garçon)*, *match (compétition)*.

Часто такие заимствования переносятся без изменений, но если это существительное, то используется с артиклем. В качестве примера приведем строки из песни популярного французского исполнителя, победителя французской версии музыкального проекта «TheVoice» Кенджи Жирак: «...Pour **le fun**, pour draguer les copines...Mais je la joue **cool, cool, cool**.... J'ai ...pas pour devenir **une star** ou une idole...».

2. Заимствование словообразовательных элементов.

Явление англomanии дает «толчок» даже на создание новых слов на базе иностранных элементов. Например, излюбленный способ новообразований – прибавление *-ing* к словам для обозначения действия. Например: *un footing (англ. running)*, *un pressing (англ. dry cleaner)*, *un relooking (англ. makeover)* [6]. Такие единицы как *tennisman (англ. tennisplayer)*, *rugbyman (англ. rugbyplayer)* были образованы путем сложения двух английских слов.

3. Синтаксические заимствования.

К ним можно отнести изменение положения прилагательного относительно существительного, т.е. согласно английскому правилу – перед существительным. Ярким примером может служить название песни «*La positive attitude*» (вместо «*l'attitude positive*») французской певицы Lorie.

4. Фонетическая адаптация, т.е. англицизмы произносятся в соответствии с фонетическими правилами французского языка. Так, слова *jazz*, *jogging*, *gentlemen* будут произноситься со звуком [ʒ].

5. Грамматическая адаптация – использование английских слов по правилам французского языка. Например, прибавление к английскому глаголу окончание «er». Соответственно, спрягается этот глагол по правилам французского языка. Например, *googliser (to google)*, *liker (to like)*, *bruncher (to have brunch)* [5]. Данное явление можно увидеть в словах выше названной песни Кенджи Жирака: «*Je **bossais** pas pour pouvoir toucher le coeur des gens*».

6. Кальки.

Образование выражений по аналогии с английским языком.

Например, вместо французского *tomber amoureux* говорят *tomber en amour* (от англ. *to fall in love*); *demander une question* (от англ. *to ask a question*) – вместо *poser une question*. Такие выражения употребляют в речи франкоязычное население Канады, и связано это с тесным взаимодействием англоговорящих и франкоговорящих канадцев [3].

Французское законодательство всячески пытается бороться с английским языковым проникновением. Часто такие попытки не приносят положительного результата. Так, например, закон Кариньон (*la loi Carignon*), действующий с 2000 года, ограничивает трансляцию песен на английском языке на французских радиоканалах. Однако, как показывает статистика, закон соблюдается не в полной мере [3].

Проблема говорить или не говорить на «франгле» остается открытой, так как дебаты продолжаются, и мнения оппонентов расходятся. Одни считают иностранные заимствования одним из способов обогащения и качественного развития языка, другие, наоборот, – его значительным обеднением и деградацией. Так или иначе, нельзя отрицать факт активного проникновения английских слов и выражений во французский язык.

СПИСОК ЛИТЕРАТУРЫ

1. Балабас Н.Н. Влияние процесса глобализации на расширении словарного состава французского языка // Общество-язык-культура: актуальные проблемы взаимодействия в XXI веке: материалы IX международной научно-практической конференции. МИЛ – 2014. – М.: Изд-во МИЛ. – С. 29-30.

2. Бухрякова М.В. Англицизмы в современном французском языке – [Электронный ресурс]. Режим доступа. URL: <http://www.vestnik-kafu.info/journal/18/717/> (Дата обращения: 21.01.2017)
3. Кобринец О. К проблеме изучения франгле во французском языке // Головной редактор. – 2013. – С. 218.
4. *Bogaards P.* On ne parle pas franglais. La langue française face à l'anglais. Éditions De Boeck Duculot, Belgique. – 2008. – 207 p.
5. [Электронный ресурс]. Режим доступа. URL: <https://www.theguardian.com/education/2015/mar/11/a-quick-guide-to-speaking-franglais> (Дата обращения: 11.02.2017)
6. [Электронный ресурс]. Режим доступа. URL: <https://www.pri.org/stories/2014-01-24/beginner-s-guide-franglais> (Дата обращения: 09.02.2017)
7. [Электронный ресурс]. Режим доступа. URL: http://jean-philippe.leboeuf.name/archives/jpl.name/notebook/archives/cat_frederic_beigbeder.html (Дата обращения: 17.02.2017)

РОЛЬ И МЕСТО ПЕДАГОГА В ФОРМИРОВАНИИ У СТУДЕНТОВ КОМПЕТЕНЦИЙ

Абдалиева П.И., Отениязова Ш.Е.

Нукусский государственный педагогический институт имени Ажинияза,
Нукус, Узбекистан

Очевидно, что существенные перемены в образовании невозможны без кардинальных изменений профессионального сознания преподавателя. Это предполагает существенные преобразования в системе воспроизводства педагогических кадров и изменения отношения со стороны общества к педагогу.

Базовая компетентность педагога заключается в умении организовывать такую образовательную, развивающую среду, в которой становится возможным достижение образовательных результатов студента, сформулированных как ключевые компетенции.

Понятие «ключевые компетентности» появившееся как следствие социального заказа общества к системе образования. Сегодня социальный запрос сосредоточен на универсальных способностях, их можно рассматривать в ракурсе разработанных требований к интеллектуальной воспитанности личности [1].

Личностно-профессиональное становление будущего учителя осуществляется посредством усвоения трех основных блоков дисциплин: общекультурного, психолого-педагогического и предметного. Пока еще неизбежна расчлененность этих блоков на отдельные учебные дисциплины. Роль системообразующего и комплексизирующего фактора принадлежит общепедагогической подготовке.

Действительно, ни одна из учебных дисциплин, входящих в содержание образования будущего учителя, не имеет других средств воздействия на личность студента помимо педагогических средств. Да и логика подготовки к профессии не совпадает с логикой самой профессиональной деятельности. Последняя требует целостного подхода к ребенку, понимания системного характера организации учебно-воспитательной работы и необходимости её содержательно-процессуального построения. Важно реализовать требования системного подхода – насколько это возможно – уже на этапе обучения в университете. Здесь незаменима роль общепедагогической подготовки, которая способствует объединению, комплексированию – в ходе педагогической практики – процессов обучения и воспитания учащихся, их урочной и внеурочной деятельности, усилий учителей и родителей.

В свою очередь, общепедагогическая подготовка будущего учителя базируется на духовном богатстве его личности, на видении глобальных проблем современности, на владении дисциплинами по профилю факультета.

Главный результат общепедагогической подготовки – профессиональная компетентность будущего учителя, понимаемая как единство практической и теоретической готовно-

сти к осуществлению педагогической деятельности. В содержание теоретической готовности включается ряд умений: аналитические, прогностические, проективные, рефлексивные. Практическая же готовность выражается во владении организаторскими и коммуникативными умениями.

Подготовка педагога относится к числу проблем, которые всегда актуальны: меняются социально-экономические задачи общества, возникают новые требования к подготовке подрастающего поколения и это естественным образом отражается во взглядах на систему профессиональной подготовки преподавателей [1].

В связи с этим актуализируется и проблема совершенствования подготовки педагога профессионального обучения, поскольку от его знаний и умений, культуры, педагогической деятельности зависит уровень образованности и воспитанности подрастающего поколения. Современная профессиональная школа нуждается в учителе-мыслителе, творчески думающем педагоге-исследователе, профессионально-компетентном специалисте, владеющем современными технологиями обучения и воспитания [2]. Среди основных компетенций современного учителя можно выделить:

- умение учиться вместе с учениками, самостоятельно закрывая свои «свои образовательные дары»;
- умение планировать и организовывать самостоятельную деятельность учащихся;
- умение мотивировать учащихся, включая их в разнообразные виды деятельности, позволяющие наработать им требуемые компетенции;
- умение использовать систему оценивания, позволяющую учащимся адекватно оценивать свои достижения и совершенствовать их.
- современный учитель должен владеть компьютерными технологиями и использовать их в учебном процессе.

Для профессионального роста педагога используются все возможные методы, способы и технологии, позволяющие достигать поставленных целей. Среди них можно отметить:

- технологию «критического мышления»;
- проектно-исследовательский метод;
- организацию разнообразных форм диалога и дискуссий;
- методы формирования понятий.

Таким образом, какова же роль преподавателя гуманитарного профиля в формировании социально-личностных компетенций современного студента?

Ответ на поставленный вопрос прост и сложен одновременно. В современном образовании, роль преподавателя, безусловно велика. От личности преподавателя, таким образом, зависит, смогут ли студенты приобрести уже в рамках образовательного процесса необходимые социально-личностные компетенции, либо им придётся их получать методом проб и ошибок в трудовой деятельности и «взрослой» жизни.

СПИСОК ЛИТЕРАТУРЫ

1. Иванов, Д. Компетенция учителя / Дмитрий Иванов. Библиотечка «Первого сентября», серия «Воспитание. Образование. Педагогика». - Вып. 16 – М.: Чистые пруды, 2008.
2. Криволапова, Н.А., Бобкова, Л.Г. Управление развитием профессиональной компетентности педагога профильной школы / Н.А. Криволапова, Л.Г. Бобкова // Профильная школа. – 2006.

РАЗНОУРОВНЕВОЕ ОБУЧЕНИЕ ИНОСТРАННОМУ ЯЗЫКУ

Абдалиева С.Б.

Нукусский государственный педагогический институт имени Ажинияза,
Нукус, Узбекистан

Обучение должно быть дифференцированным, если мы всерьез хотим использовать личностно-ориентированные технологии. В дидактике обучение принято считать дифференцированным, если в его процессе учитываются индивидуальные различия учащихся. Таким

образом, личностно-ориентированное обучение является обучением дифференцированным. В педагогической литературе различают понятия «внутренней» и «внешней» дифференциаций. Под внутренней дифференциацией понимается такая организация учебного процесса, при которой индивидуальные особенности учащихся учитываются в условиях организации учебной деятельности на уроке в своем классе. При внешней дифференциации учащиеся разного уровня обученности специально объединяются в учебные группы. Таким образом, при внутренней дифференциации, т.е. на уроке, личностно-ориентированное обучение достигается главным образом за счет педагогических технологий, например обучения в сотрудничестве и метода проектов, за счет разнообразия приемов, которые предусматривают эти технологии. При внешней дифференциации учащиеся по некоторым индивидуальным признакам объединяются в учебные группы, отличные друг от друга.

В дидактике различают дифференциацию по способностям (общим, частным и неспособностям), по проектируемой профессии, по интересам. Дифференциация по общим способностям происходит на основании учета общего уровня обученности, развития учащихся, отдельных особенностей психического развития – памяти, мышления, познавательной деятельности. Дифференциация по частным способностям предусматривает различия учащихся по способностям, к тем или иным предметам: одни учащиеся имеют склонности к гуманитарным предметам, другие - к точным наукам; одни – к историческим, другие - к биологическим и т.д.

Таким образом, говоря о личностно-ориентированном обучении, нас в первую очередь должны интересовать такие виды дифференциации обучения, как внутренняя и внешняя дифференциации по частным способностям, т.е. по способностям учащихся к отдельным предметам. В первом случае, как уже было сказано, используется совокупность педагогических технологий, а во втором случае речь идет о разноуровневом обучении [1].

Разноуровневое обучение предлагает на основании предварительного тестирования по отдельным предметам создавать группы разного уровня – «А», «В», «С». В первую очередь это касается предметов, которые имеют в основе содержания образование, формирование тех или иных способов деятельности (математика, иностранный язык, информатика), что требует значительного объема практики. Создавать не классы, а именно группы на потоке. Другими словами, ребята продолжают учиться в своих классах, но на уроки по отдельным предметам идут в свои группы: одни - в группу «С», другие - в группу «В», третьи – в группу «А». Таким образом, ученик, интересующийся математикой и ориентирующийся на технический вуз, может, в соответствии с проявленным уровнем подготовленности, попасть в группу «С» или «В», а по языку, который ему не дается, - в группу «А». На протяжении всего обучения действует система зачетов и тестирования, и в любой момент, если учащийся улучшит свои результаты и изъявит желание перейти в другую группу, более высокого уровня, ему будет предоставлена такая возможность.

Разноуровневое обучение – это педагогическая технология организации учебного процесса, в рамках которого предполагается разный уровень усвоения учебного материала, то есть каждый ученик имеет возможность овладеть учебным материалом по отдельным предметам учебной программы на разном уровне; это технология, при которой за критерий оценки деятельности ученика принимаются его усилия по овладению этим материалом, творческому его применению [2]. Темы же, предписанные стандартами образования, остаются едины для всех уровней обучения.

В современной системе обучения часто возникают проблемы, связанные с неоднородностью состава учащихся в одной учебной группе по разным умственным, физическим и психологическим критериям. Решению всех этих задач и проблем может способствовать внутренняя дифференциация учебных групп, которая составляет основу технологии разноуровневого обучения. Цель дифференциации процесса обучения – обеспечить каждому учащемуся условия для максимального развития его способностей, склонностей, удовлетворения познавательных интересов, потребностей в процессе освоения содержания образования. Таким образом, обучение по этой технологии рассчитано на каждого конкретного ученика, что обеспечивает личностно-ориентированный подход в обучении.

СПИСОК ЛИТЕРАТУРЫ

1. Новые педагогические и информационные технологии в системе образования / под ред. Е.С. Полат. – М., 2002.
2. Бухаркина М.Ю. Технология разноуровневого обучения // Иностранные языки в школе. – 2003. - №3.

ИННОВАЦИИ НА УРОКАХ ГЕОМЕТРИИ

Абдикаримова Г.А.

Нукусский государственный педагогический институт имени Ажинияза,
Нукус, Узбекистан

В современном обществе происходят стремительные изменения, которые требуют сегодня от человека умения быстро адаптироваться к новым условиям. Ускорение в сфере информатизации отрицательно сказалось на отношении некоторых учащихся к обучению в школе. Часть ребят считает вообще зазорным учиться, другая часть, наоборот, хочет быть успешной, но не хочет прикладывать к этому никаких усилий, а часть ребят хотят быть успешными и идут к этой цели, прикладывая все свои силы.

Возникла новая для образования проблема: подготовить человека, умеющего находить и извлекать необходимую ему информацию в условиях её обилия, усваивать её в виде новых знаний. Сегодня выпускники должны обладать необходимым набором знаний, умений и качеств, позволяющих им уверенно чувствовать себя в современном высокотехнологичном, конкурентном мире. В связи с этим особую актуальность приобретает проблема овладения в процессе обучения не только системой знаний, умений и навыков по геометрии, но и универсальными учебными действиями по их приобретению и применению.

Всё более актуальным становится внедрение в процесс обучения инновационных педагогических технологий, которые способствуют формированию культуры мышления, развитию воображения и фантазии, улучшению памяти и внимания, гибкости мышления.

На занятиях используются различные технологии: проектный метод, игровые технологии, проблемное обучение, ИКТ.

Проектную деятельность начинается уже с пятого класса. В 5 классе учащиеся с увлечением составляют кроссворды, математические ребусы, придумывают геометрические задачи. Такие задания с удовольствием выполняют даже учащиеся, которые с трудом преодолевают математику. Таким образом, они усваивают математические термины, учатся формулировать вопросы и находить на них ответы. Шестиклассники готовят учебные проекты по темам «Проценты в нашей жизни», «Координатная плоскость», «Пропорция». Проектная деятельность учит ребят работе с большим объёмом информации, анализу изучаемого материала, его систематизации, постановке проблемы, целей своей деятельности. Работа над проектом прививает интерес к предмету, позволяет более глубоко изучить материал, способствует воспитанию у ребят толерантности, партнёрства, чувства ответственности, самодисциплины [1]. Учебные проекты учащиеся защищают во время уроков-конференций, уроков-аукционов, а индивидуальные исследовательские долгосрочные проекты – во время проведения школьных научно-практических конференций, а затем и на конференциях городского уровня. Использование метода проектов даёт возможность формирования и развития исследовательской и познавательной компетентностей обучающихся, необходимых современному выпускнику.

Очень интересно проходят занятия, на которых используются деловые и ролевые дидактические игры. Например, уроки геометрии в 8-х и 9-х классах интересно проходят в виде деловой игры, в которой на основе игрового замысла моделируются жизненные ситуации. Урок геометрии в 8-м классе по теме «Площади четырёхугольников» можно проводить в виде деловой игры «Строители», урок по теме «Преобразование фигур на плоскости» – в виде игры «Конструктор».

По возможности надо использовать ИКТ на различных этапах урока: при объяснении темы, при проведении фронтальной работы с классом, при проверке домашнего задания и самостоятельной работы, при закреплении материала. Уроки с применением ИКТ оживляют

учебный процесс, повышают у ребят интерес к геометрии и усиливают мотивацию к обучению. Применение ИКТ позволяет сделать процесс обучения увлекательным, красочным и интересным.

Применение инновационных технологий помогает научить учащихся активным способам получения новых знаний, создать комфортные условия для их обучения. Активные методы обучения дают возможность учащимся лучше усвоить изучаемый материал, формируют навыки исследовательской деятельности, а также развивают познавательную активность и формируют их личностные качества [2].

Применение инновационных технологий и их элементов в учебном процессе даёт хорошие результаты – 100-процентная успеваемость учащихся по геометрии и хорошие результаты в различных интеллектуальных конкурсах.

СПИСОК ЛИТЕРАТУРЫ

1. Новиков С.П. Применение новых информационных технологий в образовательном процессе. – Педагогика. – 2003. – № 9. – С. 25.
2. Сергеев И.С. Как организовать проектную деятельность учащихся : Практическое пособие для работников общеобразовательных учреждений. – М.: Аркти, 2003.

ПРОБЛЕМЫ И ПЕРСПЕКТИВЫ ОПТИМИЗАЦИИ ПРЕДОСТАВЛЕНИЯ ГОСУДАРСТВЕННЫХ И МУНИЦИПАЛЬНЫХ УСЛУГ НАСЕЛЕНИЮ НА БАЗЕ МФЦ

Абрамова К.А., Гужин А.А.

ГОУ ВО МО «Государственный гуманитарно-технологический университет»

В условиях развития информационного общества современное государственное управление поднимается на публичный уровень, используя информацию, знания и опыт как основные средства решения общественных проблем. Человек все в большей мере начинает рассматриваться как клиент и потребитель услуг, предоставляемых агентами - государственными учреждениями и ведомствами, и в связи с этим вся деятельность государственных учреждений рассматривается через призму удовлетворения потребностей и конкретных запросов потребителя. Источником успеха работы государственного учреждения становится выполнение дополнительных функций и развитие нетрадиционных видов обслуживания, увеличивающих результат.

Процесс предоставления государственных и муниципальных услуг регламентирован Федеральным законом № 210-ФЗ от 27.07.2010 «Об организации предоставления государственных и муниципальных услуг», (п. 1, 2 ст. 2) [1].

Государственные (муниципальные) услуги – это услуги, которые предоставляются физическим лицам и организациям по их запросу федеральными органами исполнительной власти, исполнительными органами государственной власти субъектов РФ, органами управления государственных внебюджетных фондов Российской Федерации или местными администрациями в рамках их компетенции.

Сегодня в Российской Федерации предоставление услуг населению обеспечивают следующие органы публичной власти и (или) организации:

- органы исполнительной власти субъекта Российской Федерации, подведомственные им учреждения;
- территориальные подразделения федеральных органов исполнительной власти и исполнительные органы государственной власти, юрисдикция которых распространяется на территорию субъекта Российской Федерации;
- органы местного самоуправления и подведомственные им учреждения.

Число заявителей, обращающихся для получения различных услуг, исчисляется миллионами человек в год. Именно опыт обращения в органы государственной власти за получением публичных услуг становится для простого человека мериллом качества работы органов власти.

В данной связи считаем целесообразным обратить внимание на исследование, проведенное Институтом государственного и муниципального управления Национального исследовательского университета «Высшая школа экономики» совместно с Фондом общественного мнения, где были выявлены основные причины неудовлетворенности населения качеством предоставляемых услуг [2].

У респондентов интересовались, с какими проблемами они встречаются, когда обращаются в органы власти. Граждане отмечали также и такие проблемы: волокита и необходимость многократно обращаться по одному и тому же вопросу; долгое ожидание результата услуги; невнимательность, безразличие сотрудников, нежелание помочь; недостаток информации о процедуре получения услуги; отсутствие сотрудников на месте в рабочее время, их некомпетентность, грубость и бестактность (отдельные вопросы); необходимость приходить заранее и занимать очередь до открытия госучреждения; неудобное, неприспособленное для ожидания помещение; неудобное время приема посетителей чиновниками; неудобное расположение, удаленность госучреждения; необходимость лично представлять документы; вымогательство, взятки; недоступность нужных специалистов; отсутствие типовых форм документов.

Далее возникает необходимость рассмотреть причины, повлекшие за собой невысокое качество предоставления муниципальных услуг:

1) необоснованное привлечение заявителей к процессам сбора различного рода документов и справок и избыточное число используемых бумажных форм документов при установлении, оформлении или подтверждении прав заявителей на получение услуг.

2) неоправданная многозвенность процедур предоставления услуг, приводящая к увеличению сроков подготовки конечных документов для заявителей.

3) требование многократного личного взаимодействия сотрудников органов публичной власти и подведомственных им организаций с заявителями.

4) низкая межведомственная согласованность органов публичной власти и подведомственных им организаций при предоставлении услуг заявителям. Отсутствие скоординированного и юридически оформленного порядка их взаимодействия.

5) несогласованность графиков работы различных структур и организаций, обслуживающих заявителей на территории их проживания, приводящая к дополнительным потерям времени заявителей при получении услуг.

6) недостаточно эффективная организация деятельности по приему и обслуживанию заявителей внутри организаций, что не отвечает потребностям больших потоков заявителей и не позволяет работающим гражданам реализовывать свои права на получение услуг в свободное от основной занятости время.

7) разный уровень автоматизации процедур предоставления простых (элементарных) услуг, наблюдаемый в разных отраслевых органах власти, а также недостаточное применение информационно-коммуникационных технологий для обеспечения эффективного решения задач межведомственного (межсистемного) электронного обмена информацией при реализации сложных (композитных) услуг.

Вышеперечисленные проблемы взаимосвязаны, поэтому их полное решение возможно только посредством реализации комплекса организационных, информационных, нормативно-методических и технических мероприятий, которые должны быть предусмотрены при предоставлении социальных услуг по принципу «одного окна».

В соответствии с Федеральным законом «Об организации предоставления государственных и муниципальных услуг», многофункциональный центр предоставления государственных и муниципальных услуг (МФЦ) – российская организация независимо от организационно-правовой формы, предоставляющая государственные и муниципальные услуги, в том числе в электронной форме, по принципу «одного окна».

Преимущество МФЦ по принципу «одного окна» состоит в том, что в центре такого типа гражданин имеет возможность получить тот итоговый результат, который ему требуется: хотя компетенция по оказанию простых услуг остается за отраслевыми органами исполнительной власти, МФЦ берет на себя все проблемы взаимодействия с ними [4].

Исключается необходимость непосредственного общения граждан с исполнителями в органах власти (потенциально являющегося коррупционно опасным): оно заменяется межведомственным взаимодействием МФЦ и органа власти. В основу деятельности многофункционального центра предоставления государственных и муниципальных услуг входит ведение приема не представителями органов публичной власти и иных уполномоченных на предоставление услуг организациями, а специально выделенными операционистами, включенными в штат самостоятельной организации – МФЦ.

В целях практической оптимизации процедур предоставления услуг в многофункциональных центрах выделяются ответственные за согласование документов, которые уполномочены собирать те документы, которые в традиционной форме собирались усилиями заявителей.

Второй ключевой характеристикой МФЦ является организация ведения приема по так называемому «оконному» принципу. Антиподом «оконного» приема и наиболее часто распространенным вариантом традиционной модели предоставления услуг является так называемый кабинетный прием, когда заявители ожидают в коридорах и приглашаются на прием в кабинеты. «Оконный» прием позволяет:

- применять современные методы управления очередью, например, ограничивать проявления ситуации, когда к одному специалисту много заявителей, в то время как другой специалист простаивает;
- обеспечивать прозрачность предоставления услуг, когда прием ведется в операционном зале, где всем посетителям видно, чем занимается ответственный за прием заявителей. В случае с кабинетным принципом заявителям недоступна информация о том, чем занят специалист во время приема документов;
- повысить стандарт обслуживания заявителей.

В соответствии с классификацией, введенной постановлением Правительства Российской Федерации от 03 октября 2009 г. № 796 «О некоторых мерах по повышению качества предоставления государственных (муниципальных) услуг на базе многофункциональных центров предоставления государственных (муниципальных) услуг», всю совокупность услуг, оказываемых на базе МФЦ, можно разделить на следующие группы [3]:

- социальная поддержка населения;
- регистрация прав на недвижимое имущество и сделок с ним;
- определение или подтверждение гражданско-правового статуса заявителя;
- регулирование предпринимательской деятельности.

В перспективе в каждом муниципальном районе и городском округе Российской Федерации граждане должны иметь возможность получить государственные услуги по принципу «одного окна», в том числе в МФЦ.

Результаты работы МФЦ демонстрируют:

- сокращение сроков получения государственных услуг,
- снижение межведомственной волокиты,
- достигается существенный антикоррупционный эффект за счет отсутствия непосредственного взаимодействия с предоставляющими услуги государственными и муниципальными служащими,
- исчезновение спроса на деятельность включенных в коррупционные схемы посредников,
- повышение комфортности и удовлетворенности граждан взаимодействием с государственными органами.

Приоритетным направлением взаимодействия при реализации принципа «одного окна» является также и организация электронного обмена документами и сведениями, касающимися заявителей, которые формируются, хранятся, обрабатываются и используются в ведомственных информационных системах исполнительных органов государственной власти субъектов РФ по предметам их ведения.

Основной идеей МФЦ является реализация принципа «одного окна», когда гражданин освобождается от необходимости получать справки в других госучреждениях, ходить по инстанциям или платить посредникам. Организация предоставления государственных услуг по

принципу «одного окна» предполагает создание единых общественных мест приема и обслуживания разных категорий заявителей. Речь идет и возможности одновременного получения нескольких государственных услуг при однократном обращении заявителя, включая государственные услуги, предоставляемые при участии федеральных исполнительных органов власти и органов местного самоуправления, функционирующих на территории России.

Сроки предоставления государственных и муниципальных услуг в МФЦ сокращаются благодаря организации взаимодействия на основании соглашений и административных регламентов. Таким образом, МФЦ выступает в роли организатора процессов предоставления государственных и муниципальных услуг.

СПИСОК ЛИТЕРАТУРЫ

1. Федеральный закон Российской Федерации от 27 июля 2010 г. - № 210-ФЗ «Об организации предоставления государственных и муниципальных услуг»- www.rg.ru
2. Никонова Л.С., Ричман Б., Модель «одно окно» современная технология управления в социальной сфере. Методическое пособие. – М.: ФИЭГ, 2012. – С.45-47.
3. Тихомиров Ю. А. Публичные услуги: спрос общества и реализующие его институты // Материалы 6 Международной конференции Модернизация экономики и выращивание институтов. — М: ВШЭ, 2015. – С. 119.
4. Сорокин А.В. Организационно-технологические решения реализации «одного окна» // Материалы 4-я Всероссийской конференции «Опыт реализации принципа «одного окна» и создания комплексных геоинформационных систем управления территориями и корпорациями». – М., 2016. – С. 65.
5. Ирхин Ю.В. «Электронное правительство»: теория и практика// Государственная служба. – 2015. – № 4. – С. 16.

ВНУТРЕННИЕ ФАКТОРЫ, ВЛИЯЮЩИЕ НА РОСТ И РАЗВИТИЕ ЖИВОТНЫХ

Абуов С.К.

Нукусский филиал Ташкентского государственного аграрного университета,
Нукус, Узбекистан

Влияние наследственности родителей проявляется в формировании признаков и их наследовании потомством под влиянием определенных генов. Все признаки, связанные с ростом и развитием, обусловлены сложным взаимодействием многих генов. Материнский и отцовский организм неодинаково влияют на рост плода. Плод получает питательные вещества через материнский организм, который является для него внешней средой и оказывает преимущественное влияние на его рост, развитие и состояние. Зародыш и плод находятся в тесных взаимоотношениях с организмом матери [1].

Обычно у крупных и хорошо упитанных матерей наблюдается большой приток питательных веществ растущему плоду и у них рождается более крупное потомство. Это хорошо видно по массе новорожденных телят у разных пород. Средняя масса новорожденных телят полученных от коров породы менанжу равна 48-52 кг (живая масса матерей 750-800 кг), от коров черно-пестрой породы - 30-36 кг (живая масса матерей 480-560 кг), от коров джерсейской породы - 18-22 кг (живая масса матерей 350-400 кг).

Потомство от взрослых маток характеризуется большей живой массой, выносливостью, жизнеспособностью, чем от молодых или очень старых животных. Молодые матки, не достигшие зрелости и растущие, не в состоянии полностью обеспечить плод необходимыми питательными веществами, вследствие чего плод рождается с более низкой живой массой, с худшим развитием и более слабым. При удлинении периода беременности приплод рождается более крупным. Одноплодные телята всегда лучше развиты, чем многоплодные.

На рост и развитие потомства неблагоприятно влияет родственное скрещивание родителей, а также низкая оплодотворяющая способность спермы отцов. При очень высокой молочной продуктивности организм матери перенапрягается, ослабляется ее здоровье и ухуд-

шаются условия развития яйцеклетки, зиготы и плода, телята рождаются недостаточно развитыми и жизнеспособными.

На рост и развитие организма большое влияние оказывают железы внутренней секреции, которые под контролем нервной системы являются важными регуляторами этих процессов.

Влияние эндокринной системы: на ранних стадиях развития животного организма появляется эндокринная система, которая становится впоследствии внутренним регулятором процессов роста и развития. При этом важнейшую роль играют гипофиз, щитовидная и половые железы. Каждая из них оказывает специфическое действие на организм, их функции тесно связаны между собой [2].

Щитовидная железа регулирует минеральный, белковый и водный обмен, а также стимулирует рост и развитие организма. Она вырабатывает йодсодержащие гормоны (тироксин, трийодтиронин и др.), которые обладают высокой физиологической активностью. Удаление этой железы приводит к резкому отставанию в росте и развитии, может привести к карликовости. При гипофункции щитовидной железы обмен веществ нарушается, понижается теплорегуляция. Усиленная деятельность (гиперфункция) железы ускоряет развитие организма. С повышением активности щитовидной железы увеличивается относительная интенсивность газообмена, а также содержание в крови летучих жирных кислот и фосфолипидов. Под воздействием небольших доз гормона тироксина наблюдается улучшение роста и продуктивности животных.

Гипофиз (нижне мозговой придаток) занимает одно из центральных мест в системе желез внутренней секреции. Гормоны, вырабатываемые и выделяемые гипофизом, оказывают огромное влияние на рост и развитие животных. Особое значение имеют гормоны роста (соматотропный), полового созревания (пролан) и лактогенный (пролактин). Под действием соматотропного гормона усиливается деление клеток и увеличивается синтез белка. Бычий биосинтетический гормон соматотропин при введении его в организм телят повышает на 15-20% суточные приросты живой массы, а у коров соответственно удои молока. Он оказывает влияние на жировой обмен. Пролан стимулирует половую зрелость животных, а лактогенный гормон обуславливает образование молока. При удалении гипофиза рост животных задерживается, увеличивается отложение жира, деятельность половой системы атрофируется. Усиление функции передней доли гипофиза в раннем возрасте приводит к гигантизму. Гиперфункция гипофиза вызывает также акромегалию - заболевание, характеризующееся увеличением размеров конечностей и некоторых внутренних органов.

Половые железы, как известно, являются железами внутренней и внешней секреции, оказывающими большое влияние на процессы формообразования. Давно известен в животноводстве такой прием, как кастрация (удаление половых желез). При проведении ее нарушается рост скелета, изменяется обмен веществ, изменяется телосложение животного, идет сильное жиroadобразование в организме. Усиленная деятельность этих желез ведет к ранней половой зрелости, к скороспелости. Функционирование большинства эндокринных желез достигает максимума в начале зрелого периода, в старости их деятельность резко падает.

Изучив внутренние факторы, влияющие на рост и развитие животных можно сделать вывод, что наследственность, состояние организма родителей и развитие желез внутренней секреции играют важную роль в получении здорового, продуктивного и ценного племенного стада. Рост и развитие животных напрямую зависит от заложенных родителями генов, от полноценного и равномерного роста и развития всех систем и органов животного.

СПИСОК ЛИТЕРАТУРЫ

1. Шмальгаузен И.И. Определение основных понятий и методика исследования роста / Шмальгаузен И.И. – М.: Книга по Требованию, 2012.
2. С.В.Дежаткина, Н.А. Любин. Учебно-методический комплекс «Возрастная физиология животных». – Ульяновск, ГСХА, 2007.

ОРГАНИЗАЦИЯ ТРУДА В ПРОИЗВОДСТВЕ ПРОДУКЦИИ ЖИВОТНОВОДСТВА

Абуов С.К.

Нукусский филиал Ташкентского государственного аграрного университета,
Нукус, Узбекистан

Рациональная организация труда должна обеспечивать своевременное и высококачественное выполнение технологических процессов производства молока, эффективность использования машин и оборудования, высокую производительность труда и благоприятные условия для работы. При этом основная форма организации труда на молочных фермах и комплексах - коллектив животноводов, именуемый бригадой. В этом отношении важно определить работу, обязанности для каждого члена бригады, степень ее специализации при ее выполнении и кооперации в принятой на ферме технологии производства молока [1]. Для этого следует учитывать способ содержания коров, мощность фермы, тип построек, уровень механизации, квалификацию животноводов и другие факторы, в той или иной мере влияющие на эффективность производства молока на молочном комплексе, хозяйстве. На фермах и комплексах с привязным содержанием коров, а также при небольшой их численности и низким уровнем механизации производственных процессов, на дойрок целесообразно возложить выполнение всех операций по обслуживанию животных. На крупных же молочных комплексах и фермах в зависимости от условий применяют следующие формы разделения труда:

- каждый рабочий, в связи с глубокой специализацией производства, выполняет строго определенные операции;
- доярки выполняют доение, чистку животных и раздачу концентрированных кормов, мойку доильных аппаратов;
- подсобные рабочие (операторы) - все остальные работы, связанные с проведением производственных процессов (подвозка, раздача кормов, уборка навоза, регулирование подготовки коров для доения, и др.).

Рациональная организация разделения труда при комплексном выполнении работ и углубленной специализации труда позволяет использовать двуцикличный распорядок дня: I - с 5 до 9 часов (4 часа), II - с 17 до 20 часов (3 часа). За каждой дояркой закрепляют 48 коров. При такой организации доения коров затраты труда на 1 ц молока при удое 4000 кг составляют 3,3-3,5 чел-часа.

Большое значение в организации труда имеет распорядок дня, при установлении которого предусматривают получение оптимального экономического эффекта от молочного скотоводства с учетом особенностей хозяйства. Распорядок дня составляют для стойлового содержания скота и пастбищного периода с учетом уровня молочной продуктивности коров, степени механизации производственных процессов, условий реализации молока, создания оптимального режима использования животных, труда и отдыха коллектива рабочих фермы или комплекса.

Решающее значение в определении режима работы принадлежит кратности доения и кормления коров. Наиболее оптимальная кратность кормления - это трехразовая. Кратность доения устанавливают в зависимости от уровня молочной продуктивности коров, их емкости вымени. При этом необходимо помнить, что образование молока в промежутке между доениями происходит равномерно до тех пор, пока емкость вымени не будет заполнена на 80-90%. После этого накопление молока в вымени замедляется, а затем прекращается совсем. Этого не следует допускать, так как такое нарушение в образовании молока ведет к уменьшению молочной продуктивности, резко ухудшает состав молока, снижает его кислотность, изменяет структуру белков.

Установлено, что существенное торможение секреции молока от повышенного давления внутри вымени после его заполнения происходит у коров примерно через 12-14 ч. после доения, а у первотелок - через 10-12 ч.

У высокопродуктивных коров с хорошо развитым выменем продолжительность нормальной секреции молока происходит несколько дольше. Следовательно, в большинстве товарных стад со средней молочной продуктивностью коров при трехкратном доении один из

промежутков между дойками (ночной) может быть продолжительностью 12 часов, остальные по 6 часов. Начинать работу на ферме следует в 6 часов и заканчивать в 20 часов. В стадах со средним уровнем молочной продуктивности доить коров целесообразно двукратно, через 12 часов. В стадах коров с хорошо развитым выменем можно доить коров с неравномерными интервалами: между утренней и вечерней дойкой промежуток равен 11 часов, между вечерней и утренней-13 часов.

Применение трехкратного доения по сравнению с двукратным в стадах со средним удоем около 2000 кг повышает молочную продуктивность коров на 5-6%, в стадах с удоем около 3000 кг - на 8-10 %, с удоем 4000 кг и более - на 12-15 %. Однако при увеличении числа доек с двух до трех затраты труда на получении 1ц. молока возрастают на 20-30% [2].

На сельскохозяйственных предприятиях для оплаты труда работников основного производства применяется аккордно-премиальная или сдельно-премиальная система оплаты по конечным результатам работы (количеству и качеству произведенной продукции, израсходованным материально-денежным средствам, оплата от валового дохода или по остаточному принципу).

При оплате по конечным результатам заранее устанавливаются расценки за единицу продукции, по которым в конце года или определенного периода (месяц, квартал) хозяйство производит с членами бригады, звена, фермы окончательный расчет.

СПИСОК ЛИТЕРАТУРЫ

1. Ивашкина Ю.Е. Рабочая тетрадь по организации сельскохозяйственного производства. – Киров: ВГСХА, 2007.
2. Зеленков П.И., Баранников А.И., Зеленков А. П. Скотоводство. – Ростов-на-Д.: Феникс, 2005.

ХАРАКТЕРИСТИКА ПОРОД КРУПНОГО РОГАТОГО МЯСНОГО НАПРАВЛЕНИЯ ПРОДУКТИВНОСТИ

Абуов С.К.

Нукусский филиал Ташкентского государственного аграрного университета,
Нукус, Узбекистан

Специализированный мясной скот характеризуется высокой интенсивностью роста, достигает большой живой массы в раннем возрасте, эффективней окупает корм приростом массы, отличается высоким убойным выходом, дает мясо высокого качества. Поэтому в системе мероприятий, направленных на увеличение производства мяса в стране, наряду с совершенствованием мясных качеств молочного и комбинированного скота большое значение имеет разведение специализированного мясного скота. Однако по численности поголовья мясные породы скота занимают очень небольшой удельный вес в общем поголовье (1,5%) и представлены двумя отечественными (калмыцкая и казахская белоголовая) и несколькими породами, завезенными из разных стран Европы и Америки: абердин-ангусская, галловейская, герефордская, лимузинская, шароле и др. [1].

Герефордская порода. Выведена в Англии в некоторых ее графствах, в том числе и в графстве Герефордшир. Скот герефордской породы обладает высокой мясной продуктивностью, скороспел и хорошо приспособлен к условиям пастбищного содержания. Телосложение скота типичное для мясных животных, конституция крепкая. Среди герефордов создан комольный тип животных. Масть красная разных оттенков, с белой окраской головы, нижней части шеи, груди, брюха, ног и кисти хвоста. Масса коров 550-600 кг, быков-производителей 850-950 кг, а телят при рождении 31-36 кг. Мясная продуктивность высокая. Убойный выход 60-65%. Мясо «мраморное», нежное, с приятным вкусом и запахом. Молочная продуктивность составляет 1200-1800 кг молока за лактацию. Герефордская порода занимает первое место в мире по численности среди пород мясного скота и широко используется для создания новых пород: конвертер (Канада), тинима (Куба), американская мясная, бифало, бифмастер, брафорд (США), бонсмара (ЮАР), казахская белоголовая (Россия) [2].

Абердин-ангусская порода. Выведена в конце XVIII в. в Англии в графствах Абердин и Ангус.

Животные комолые, черной масти, имеют хорошо выраженные мясные формы. Туловище глубокое и округлое, на коротких ногах, шея короткая, поясница и крестец хорошо заполнены, мускулатура окорока опускается до скакательного сустава. Скот хорошо приспособлен к пастбищному содержанию и откорму с использованием большого количества грубых кормов. Животные сравнительно некрупные: масса коров 500-550 кг, быков-производителей 750-800 кг, телят при рождении 22-28 кг. Роды у коров проходят легко. Для породы характерна высокая скороспелость, животные очень хорошо и быстро откармливаются. Они рано прекращают рост и начинают быстро жиреть. Мясные качества высокие. К 15-месячному возрасту откормленные животные достигают 400-450 кг. Жир в основном откладывается между мышцами. Мясо тонковолокнистое, сочное, с хорошей «мраморностью». Убойный выход хорошо откормленных животных 65-70%. Удой коров около 1400 кг молока. Разводится скот во многих странах мира.

Скот абердин-ангусской породы используется для скрещивания с другими породами. Свои особенности (мясные качества, скороспелость и т.д.) хорошо передает помесям, которые имеют высокую мясную продуктивность.

Галловейская порода. Наиболее древняя из английских мясных пород. Создана в гористой местности округа Галловей (юго-запад Шотландии). Животные хорошо приспособлены к круглогодичному пастбищному содержанию при небольшой подкормке сеном, силосом, концентратами; хорошо переносят прохладное влажное лето, а обрастая густой и длинной шерстью — холодные снежные зимы. Масть черная, а также серая с бурым оттенком. Мясная продуктивность хорошая. Масса коровы 450-500 кг, быков-производителей 700-750 кг, телят при рождении 24-27 кг, а к 15-месячному возрасту достигает 330-355 кг. Убойный выход откормленного скота 65-68%. Качество мяса высокое.

Казахская белоголовая порода. Создана путем скрещивания местного казахского, а также частично и калмыцкого скота с быками-производителями герефордской породы. Формировалась эта порода в степных районах Казахстана. Утверждена как порода в 1950 г.

Животные хорошо приспособлены к пастбищному содержанию в условиях жаркого лета, легко переносят жару летом и холод зимой, выносливы, способны к длительным перерогам, скороспелы, быстро нагуливаются и дают высокие привесы на сухих степных пастбищах.

Телосложение типичное для мясного скота, конституция крепкая.

Масть красная разных оттенков; голова, нижняя часть шеи, груди, брюха и ног, кисть хвоста белые. Масса телят при рождении 27-30 кг, коров 500-550 кг, быков-производителей 800-900 кг. Мясные качества хорошие, убойный выход 63-64%. Мясо приятное на вкус, средней нежности, высокопитательное. Кожевенное сырье, получаемое от животных, высокого качества. Удой коров составляет 1200-1500 кг молока. Разводится порода в Поволжье, на Южном Урале, в Западной Сибири.

Калмыцкая порода формировалась в кочевых условиях при круглогодичном пастбищном содержании. Калмыцкий скот — средний по размеру, масса коров 450-500 кг, быков 750-800 кг, телят при рождении 22-25 кг. Животные крепкие, выносливые, хорошо приспособлены к условиям сухих степных и полупустынных районов. Масть животных красная разных оттенков, от рыжей до темно-красной. Часто встречается белая голова. Характерным для породы является строение головы: горбоносость, вогнутый затылочный гребень, узкое междурожье, рога расположены в одной плоскости и направлены вверх в виде полумесяца. Мясная продуктивность хорошая, скот способен быстро откармливаться, и дает говядину высокого качества. В хороших условиях кормления и содержания бычки к 18-месячному возрасту достигают 450-500 кг при среднесуточном привесе около 900 г в сутки. Убойный выход 55-60%, а у хорошо откормленного скота — 65% и выше. Мясо достаточно сочное, туша хорошо покрыта жиром. Кожевенное сырье высокого качества. Молочная продуктивность низкая (1000-1500 кг). Все молоко расходуется на выращивание телят, которые сосут мать до 7-8-месячного возраста.

Лимузинская порода. Выведена во Франции (провинция Лимузин) в условиях горно-

пастбищного содержания. Хорошо приспособлена к суровой зиме и жаркому лету. Животные лимузинской породы сравнительно крупные, телята рождаются массой 38 кг. Масса коров 600-700 кг, быков 900-1000 кг. Скот интенсивно растет и быстро откармливается. Молодняк к 12 месяцам достигает 300—400 кг и выше. Убойный выход 63-70%. Мясо не очень жирное, нежное, с хорошо выраженной «мраморностью» и высокими вкусовыми качествами. Молочная продуктивность коров высокая. Масть скота красная, более светлая на животе. Используется для скрещивания с отечественными породами с целью повышения их мясной продуктивности.

Шаролезкая порода. Выведена в графстве (ныне департамент) Шароле во Франции. Скот этой породы очень крупный, с пышной, особенно в задней трети туловища, мускулатурой. Масть светло-кремовая или белая. Живая масса коров 700-800 кг, быков 950-1200 кг. Телята рождаются крупными (36-48 кг и выше), что ведет к трудным отелам, особенно у первотелок.

Шаролезский скот скороспелый, обладает высокой энергией роста. При откорме наиболее интенсивно прирастает мышечная ткань, а жир откладывается позднее, чем у других мясных пород.

К 12-месячному возрасту, откормленные бычки достигают 400 кг и более. Мясо, получаемое от них, нежирное. Убойный выход 60-70%. Молочность коров достаточная (1500-2000 кг) для обеспечения быстрого роста подсосных телят.

СПИСОК ЛИТЕРАТУРЫ

1. Баранников И.А. Технология интенсивного животноводства / А.И. Баранников, В.Н. Пристуга, Ю.А. Колосов. – Ростов-на/Д.: Феникс, 2008.
2. Востроилов А.В. Практикум по животноводству : Учебное пособие / А.В. Востроилов, И.Н. Семенова. – Воронеж: ФГОУ ВПО ВГАУ, 2009.

ПРИМЕНЕНИЕ ИНФОРМАЦИОННЫХ ТЕХНОЛОГИЙ В ПРОЦЕССАХ ИНТЕГРАЦИИ КОМПАНИЙ

Аванесян Н.Л., Тесленко И.Б.

ФГБОУ ВО Владимирский государственный университет
им. А. Г. и Н. Г. Столетовых (ВлГУ)

Высокая конкуренция в различных сферах деятельности заставляет предприятия интегрироваться. Отечественные предприятия, которые занимаются производственной деятельностью, вынуждены оперативно адаптироваться к меняющимся условиям рынка. Слияния и поглощения – это некая стратегия роста, помогающая организациям укрепить свои позиции на рынке и вырваться в лидеры.

Слияния и поглощения являются экономическими процессами укрупнения бизнеса и капитала, которые происходят на микро- и макроэкономическом уровнях. С помощью них на рынке образуются более крупные компании взамен нескольких меньших по размеру [1].

Под слиянием компаний понимается объединение двух или более хозяйствующих субъектов, в результате которого образуется новая, объединённая экономическая единица.

Поглощение компаний – это сделка, совершаемая с целью установления контроля над хозяйствующим обществом и осуществляемая путём приобретения более 30% уставного капитала (акций, долей, и т. п.) поглощаемой компании, при этом сохраняется юридическая самостоятельность общества [1].

К слиянию/поглощению компаний приводят следующие мотивы: классическое стремление к росту; экономия за счет масштабов деятельности; эффект синергизма (после слияния компаний прогнозируется, что их прибыль будет значительно больше, чем до их объединения); диверсификация (переориентация рынка сбыта или расширение ассортимента продукции); комбинация ресурсов; личные мотивы менеджеров из разных компаний; повышение качества управления; установление монополии, устранение конкурентов; защитные мотивы [2].

Слияние/поглощение компаний позволяет быстро достичь лучших результатов, ослабить конкуренцию, быстро приобрести стратегически важные активы, вывести компании на новые географические рынки, получить уже отлаженную сбытовую инфраструктуру, занять соответствующие доли рынка, приобрести недооцененные активы.

В современном мире количество сделок слияния и поглощения растет и по прогнозам достигнет пика в 2017 году в развитых странах и в 2018 году – в развивающихся. При этом перспективными отраслями будут здравоохранение, информационные и телекоммуникационные технологии. Примеры подобных сделок 2016 года показаны в таблице 1[3].

Таблица 1

Сделки слияния/поглощения компаний в 2016 г.

Отрасль	Актив	Регион	Продавец	Покупатель	Регион покупателя	Пакет	Стоим., \$ млн.	Формат
Связь	3 Italia S.p.A.; Wind Telecomunicazioni S.p.A.	Италия	3 Italia – СК Hutchison Holdings Ltd.; Wind – VimpelCom Ltd.	Объединенная компания	Италия (бенеф. – Китай, Россия)	100%	8614,4	In-out
Строит.	Активы группы компаний «СУ-155»	г. Москва, Санкт-Петербург	Передано в рамках санации	ООО «РК Актив» (ПАО АКБ «Российский капитал»)	г. Москва	Имущ. комплекс	4902,1	Внутр.
IT	MedAssets, Inc.	США	Джон Бардис, миноритарии	Ramplona Capital Management LLP	Великобритания, бенеф. – Россия	100%	2750,0	In-out
Добыча полезных ископаемых	АО «Архангельскгеолдобыча»	Архангельская область	ПАО «ЛУ-КОЙЛ»	ФГ «Открытие Холдинг»	г. Москва	100%	1450,0	Внутр.
Строит.	Группа компаний «Мортон»	г. Москва	Александр Ручьев, миноритарии	Сергей Гордеев	г. Москва	100%	1266,0	Внутр.

Поглощения и слияния имеют множественные коммуникации, которые снижают эффективность работы предприятия; разные компании имеют специализированные форматы хранения данных, чаще всего несовместимых, что усложняет процесс интеграции. Если же компании имеют дело с внешними подсистемами, то возникает проблема специализированных протоколов передачи данных. Возникает потребность в интеграции через адаптеры, что занимает очень много времени и сил у сотрудников [4].

Для решения этих проблем компаниям предлагается использовать Microsoft BizTalk Server, который повышает эффективность слияния/поглощения предприятий.

Сегодня это программное обеспечение (ПО) является одним из самых популярных интеграционных решений на корпоративном ИТ-рынке для задач B2B, таких как Enterprise Application Integration (EAI) и Enterprise Service Bus (ESB). По мнению экспертов, оно выгодно отличается от конкурирующих предложений других вендоров более низкой совокуп-

ной стоимостью владения. По данным Microsoft, продуктом пользуются в мире более 10 тыс. заказчиков, в том числе 81% предприятий из списка Fortune Global 100 [5].

Microsoft BizTalk Server – программный продукт компании Microsoft, обеспечивающий возможность автоматизации и управления бизнес-процессами на внутрикорпоративном и межкорпоративном уровне. Используя BizTalk, организации могут создавать распределенные бизнес-процессы, интегрирующие различные приложения внутри предприятия, а также реализующие надежное и безопасное взаимодействие с партнерами организации через интернет. Основные функции BizTalk [6]:

- брокер сообщений (Message Broker);
- интеграция приложений внутри предприятия (Enterprise Application Integration (EAI));
- взаимодействие с партнерами по бизнесу (Business To Business (B2B));
- автоматизация и управление бизнес процессами (Business Process Automation (BPA), Business Process Management (BPM));
- Создание сервисной шины предприятия (Enterprise Service Bus (ESB)).

В качестве примера предприятия, использующего Microsoft BizTalk Server можно привести больницу Markham Stouffville в Онтарио, Канада. В 2014 году, чтобы лучше поддерживать информацию о пациентах на внутреннем и внешнем уровне, было принято решение по совершенствованию информационной составляющей больницы. Используя BizTalk в качестве платформы интеграции, Markham Stouffville сократила временные и финансовые затраты на разработку интерфейса [7].

Следовательно, данный программный продукт выступает в роли инструмента внешней и внутренней интеграции, инструмента автоматизации бизнес-процессов и инструмента организации распределенного взаимодействия.

Подытожив все выше сказанное, можно утверждать, что слияния/поглощения действенны для реструктуризации компании и обладают рядом преимуществ по сравнению с внутренними методами корпоративного развития. Главной проблемой является обеспечение эффективности слияния и поглощения, которая достигается при наилучшем применении информационных технологий. Они позволяют быстрее достичь желаемых целей: увеличить благосостояние акционеров и обеспечить конкурентные преимущества.

СПИСОК ЛИТЕРАТУРЫ

1. Слияние и поглощение компаний: виды и особенности. – http://www.financial-lawyer.ru/newsbox/business_plan/141-530655.html (23.04.2017)
2. Слияния и поглощения компаний. – <http://infoption.ru/30284> (23.04.2017)
3. РЕЙТИНГ: ТОП-30 СДЕЛОК М&А 2016 ГОДА [Электронный ресурс]. – <http://mergers.akm.ru/rates/9> (23.04.2017).
4. Введение в BizTalk Server. – <https://www.techdays.ru/videos/2289.html> (23.04.2017).
5. BizTalk Server: новые возможности интеграции – <https://www.pcweek.ru/idea/article/detail.php?ID=126357> (23.04.2017)
6. Microsoft BizTalk Server. – https://ru.wikipedia.org/wiki/Microsoft_BizTalk_Server (23.04.2017).
7. Large Ontario community hospital modernizes messaging and eases hospital information system – <https://customers.microsoft.com/en-us/story/large-ontario-community-hospital-modernizes-messaging> (23.04.2017).

СТИМУЛИРОВАНИЕ ТРУДОВЫХ УСИЛИЙ ДЕТЕЙ РОДИТЕЛЯМИ

Авезов Б., Пирниязова М.К.,

Нукусский государственный педагогический институт имени Ажинияза,
Нукус, Узбекистан

Для формирования добросовестного отношения к труду большое значение имеет стимулирование ребенка.

Значительную роль в формировании положительного отношения учащихся к труду играет общественное признание. Это поднимает настроение ребенка, выявляет у него сознательное отношение к необходимости трудиться на общую пользу.

Одобрение взрослых особенно важно тогда, когда ребенок испытывает внутреннее удовлетворение от сознания, что он добился успеха в выполнении трудового задания. Столь же важно – в случае необходимости – и порицания. В процессе педагогически организованного труда вырабатывается правильная нравственная и эстетическая оценка каждой личности [1].

В условиях рыночной экономики с ее жесткими требованиями к общетрудовым и профессиональным качествам работника неоспоримые преимущества получают те, кто приучен трудиться добросовестно, выполнять любую работу качественно и в срок, обладает для этого требуемыми знаниями и навыками.

Значение труда раскрывается через систему стимулов. Это, во-первых, материальные стимулы, побуждающий человека на труд как источник потребления;

во-вторых, моральные стимулы, ориентирующие на труд как средство социального самоутверждения, его притязаний на определенный общественный статус, на одобрение со стороны коллектива, общества;

в-третьих, творческие стимулы, способствующие заинтересованности в деятельности, привлекательной и интересной самой по себе;

в-четвертых, нравственные стимулы, благодаря которым человек трудится, создавая предпосылки благополучия других людей, общества в целом, духовного развития самой личности работника.

Больше всего затрудняет родителей вопрос, как нужно обращаться с так называемыми ленивыми детьми. Лень развивается у ребенка благодаря неправильному воспитанию, когда с самого малого возраста родители не воспитывают у ребенка энергии, не приучают его преодолевать препятствия, не возбуждают у него интереса к семейному хозяйству, не воспитывают у него привычки к труду и привычки к тем удовольствиям, которые труд всегда доставляет. Способ борьбы с ленью единственный: постепенное втягивание ребенка в область труда, медленное возбуждение у него трудового интереса.

Качество труда должно иметь самое решающее значение: высокого качества нужно требовать всегда, требовать серьезно. Не нужно поносить ребенка за плохую работу, стыдить его, упрекать. Нужно просто и спокойно сказать, что работа сделана неудовлетворительно, что она должна быть переделана или исправлена, или сделана заново. При этом никогда не нужно производить работу за ребенка силами самих родителей, только в редких случаях можно проделать такую часть работы, которая явно не по силам ребенку [2].

В том случае, если необходимость или интерес недостаточны, чтобы вызвать у ребенка желание потрудиться, можно применить способ просьбы. Просьба тем отличается от других видов обращения, что она предоставляет ребенку полную свободу выбора.

Просьба – самый лучший и мягкий способ обращения, но и злоупотреблять просьбой не следует. Форму просьбы лучше всего употреблять в тех случаях, когда вы хорошо знаете, что ребенок с удовольствием просьбу вашу выполнит. Если же у вас есть какое-нибудь сомнение в этом, применяйте форму обыкновенного поручения, спокойного, уверенного, делового. Если с самого малого возраста вашего ребенка вы будете правильно чередовать просьбу и поручение и в особенности если вы будете возбуждать личную инициативу ребенка, будете учить его видеть необходимость работы самому и по собственному почину выполнять ее, в вашем поручении не будет уже никаких прорывов. Только, если вы запустили дело воспитания, вам придется иногда прибегнуть к принуждению.

Принуждение может быть различное – от простого повторения поручения до повторения резкого и требовательного. Во всяком случае никогда не нужно прибегать к физическому принуждению, так как оно меньше всего приносит пользы и вызывает у ребенка отвращение к трудовой задаче.

Поощрение – одобрение, благодарности, награждения, выражающие «+» оценки деятельности ребенка.

Одобрение – простой вид поощрения;

Благодарность – более высокий уровень (награждение).

Соревнование – метод направления естественной потребности к соперничеству и приоритету на воспитание нужных человеку и обществу качеств. Эффективность повышается, если задачи определяют сами дети.

Наказание – по этому вопросу до сих пор идут споры. Оно должно предупреждать нежелательные поступки, тормозить их, вызывать чувство вины перед собой и др. людьми.

Виды наказания: наложение дополнительных обязанностей, ограничение определенных прав, и т.п.

Употребляя наказание нельзя унижать ребенка, он должен осознавать справедливость наказания.

Субъективно – прагматический метод – стимулирование трудовых усилий на создании условий, когда быть нетрудолюбивым, невоспитанным и т. становиться невыгодно – экономически накладно. Дать ребенку понять, что при таком поведении в будущем он не сможет зарабатывать деньги.

Анализ изученных материалов позволяет прийти к выводу, что самообслуживанием ребенок может оказывать действенную помощь родителям, приняв на себя часть домашних забот. Это воспитывает у ребенка инициативу, самостоятельность в работе, сознательную дисциплину, деловитость, чувство ответственности за порученное дело, хозяйственность, привычку проявлять заботу о других. Все эти взгляды складываются на пороге юности, играющие важную роль в будущей трудовой деятельности.

СПИСОК ЛИТЕРАТУРЫ

1. Подласый И.П. Педагогика: Новый курс : Учеб. для студ. высш. учеб. заведений. – М.: Гуманит. изд. Центр ВЛАДОС, 2001. – Кн. 2.
2. Харламов И.Ф. Педагогика : Учеб. пособие. – 4-е изд., перераб. и доп. – М.: Гардарики, 2002.

ФРАНЦУЗЫ И КУЛЬТУРА

Агаджанян К.Г., Гаврилова Н.В.

ГОУ ВО МО «Государственный гуманитарно-технологический университет»

Культура. А ведь это слово мы слышим так часто, сами того не замечая. Какой всё-таки смысл оно несёт, что подразумевает?

Существует множество определений и разъяснений этого понятия, выдвинутых различными философами. Общеизвестным и привычным определением культуры является человеческая деятельность в различных её проявлениях, включающая в себя любые способы человеческого самопознания и самовыражения, а также накопления человеком различных навыков и умений.

Это понятие представляет собой совокупность устойчивых форм человеческой деятельности, без которых она не может воспроизводиться, а значит – существовать.

Говоря об источнике культуры, можно утверждать, что это деятельность человека, познание, творчество.

Культура – это все виды преобразовательной деятельности человека и общества, а также все её результаты. Сложное и многогранное явление культуры всегда находится в развитии, в ходе которого, с одной стороны, сохраняются культурные традиции, с другой- появляется что-то принципиально новое.

Функции культуры:

- приспособление к окружающей среде;
- накопление, хранение и передача культурных ценностей;
- целеполагание и регулирование жизни общества и деятельности человека;
- функция социализации, т.е. адаптации в обществе;
- коммуникативная функция.

А теперь о культуре общения французов.

Французы, особенно парижане, могут быть очень грубы – если захотят. И здесь нет ничего от нечаянной грубости представителей других национальностей. Если французы ведут себя грубо, значит, они считают, что, это, в данной ситуации, необходимо, то есть всё намеренно.

Французы очень общительны, но собственную частную жизнь ценят и всячески оберегают. Они ревниво берегут свои права на мгновения раздумий, на ежедневные семейные дискуссии, на возможность посидеть в одиночестве, не думая о том, что жизнь катится мимо.

Они строго соблюдают необходимые правила этикета и следят, чтобы определенные вещи ни в коем случае не совершались прилюдно. Во Франции не принято, чтобы мужчины причесывались на улице, а женщины поправляли, на виду у всех, макияж. Так же, как бы жарко не было на улице, француз никогда не снимет пиджак и галстук, одежда всегда будет в полном порядке.

Французы уважают жизненное пространство других людей, уважая, прежде всего, свое собственное жизненное пространство. Они часто следят за своим поведением, контролируют себя в любых ситуациях, понимая, что со стороны любому может захотеться понаблюдать за ними.

Иностранцы зачастую не в силах бывают правильно понять и оценить привычку французов строго исполнять необходимый ритуал приветствия друг друга, обмениваясь рукопожатиями буквально со всеми – дома, по пути на работу, придя на работу, уходя с работы домой, на пути домой с работы и т.д.

Французы считают проявлением крайней невоспитанности пожать кому-то руку дважды за день, словно в первый раз ты этого человека не заметил.

Здесь по-прежнему принято говорить «бонжур» и «оревуар», обращаясь ко всем присутствующим, когдаходишь в магазин или кафе и выходишь оттуда. И вовсе это не значит, что французы чересчур вежливы. Просто они, признавая, что существуют и другие люди, ищут возможность обойтись без излишней грубости.

Поцелуи, как известно, играют в светской жизни французов отнюдь не столь существенную роль, как это принято считать. Но если вы все-таки «целуетесь» при встрече (на прощание), то поцелуй должен быть сделан как следует, в полном соответствии с правилами.

А правила эти таковы: сперва вы слегка касаетесь левой щеки, затем правой и снова левой – очень формально, очень стилизованно. В Париже иногда разрешаются четыре поцелуя: левая щека, правая, левая, правая.

Безопасности ради никогда не говорите «ты» французу, пока он сам не обратится к вам на «ты» – если уж во Франции вам стали «тыкать», значит вы допущены в святая святых французов, в их частную жизнь, вам полностью доверяют.

«Ты» – это не просто грамматическая форма. Это весьма важный, хотя и трудноуловимый социальный знак. Есть такие люди, к которым просто невозможно обратиться на «ты».

Между прочим, в некоторых французских семьях супруги никогда не говорят друг другу «ты» в течение всей долгой совместной жизни.

Во Франции обращаются: «месье», «мадам», «мадмуазель». Деловое общение, а также переписка должны вестись на французском языке. Французы болезненно реагируют на использование английского или любого другого языка. Стараются быть пунктуальными, однако не очень сердятся, когда партнер, извиняясь, появляется с опозданием на 15 минут. Договоры, заключаемые французами, всегда конкретны, точны и лаконичны. Французы не любят, когда их партнеры вносят какие-либо изменения в ходе переговоров.

Среди французских предпринимателей принято перебивать собеседника, высказывать критические замечания или контраргументы во время обсуждения. Многие важные решения принимаются на деловых приемах. О делах говорят только после кофе, но не сразу, а после разговоров о достопримечательностях, налогах, а также после разговоров на житейские темы. Не стоит затрагивать в разговоре вопросы вероисповедания, семейного положения, политических пристрастий, проблем, связанных с положением на службе.

Если вас пригласили на ужин, лучше прийти на 15 минут позже назначенного времени, взяв с собой в качестве подарков цветы, шампанское, конфеты, бутылку дорогого вина.

Во время обеда вы обязательно должны похвалить качество блюд и напитков. Не принято оставлять еду на тарелке, пользоваться пряностями, подсаживать еду.

Не принято к собеседникам обращаться по имени, если только они сами об этом не попросили. Считается невежливым, если к традиционным приветствиям типа «бонжур» (здравствуйте) не добавить «мсье» или «мадам». В деловых сферах к женщинам обращаются со словом «мадам» независимо от их семейного положения.

На деловой встрече необходимо представить свою визитную карточку. Во Франции придают большое значение образованию. Поэтому на карточке рекомендуется указать окончанный ВУЗ, особенно если он пользуется популярностью и хорошей репутацией.

Во время переговоров французы любят, когда собеседник показывает свой профессионализм. Не одобряют употребление иностранных слов. Своё предпочтение они отдают «деловым партнерам» свободно говорящим по-французски.

Французы и их отношение к вещам.

Французы – великие снобы. Их снобизм проявляется, например, в том, какие породы собак они предпочитают. Снобизм французов чувствуется также в одежде, которую они носят, в выборе района, где они намерены жить, или школы, в которой будут учиться их дети.

Французский снобизм воспринимается чуть легче снобизма других наций благодаря тому, что в основе его лежит скорее хороший вкус, а не принципы того, что "правильно", а что "неправильно".

Но кто, кроме французов, согласится потратить целых семь с половиной минут на то, чтобы положить в коробочку крошечное "tarte aux cerises" (пирожное с вишнями), перевязать коробочку лентой и вручить её покупателю с таким видом, словно это долгожданный первенец, отлично зная при этом, что эта вещь будет мгновенно съедена, как только покупатель ступит за порог кондитерской?

Большинство французов в повседневной жизни носят удобную и практичную одежду. Дурным тоном считается чрезмерное обвешивание себя украшениями, особенно, если вы идёте туда, где это будет совсем не к месту. Также во Франции считается плохим вкусом демонстрация своего достатка, своей обеспеченности. В ряд ночных клубов, казино, некоторые рестораны вход разрешен только в вечерних платьях. Хотя в последнее время таких заведений становится всё меньше.

Что касается именно француженок, то они уже не одно поколение славятся своим стилем. Думайте о качестве, а не о количестве. Прежде всего, важно знать, что важную роль играет простота. Ну и, конечно же, присутствие чувства стиля!

СПИСОК ЛИТЕРАТУРЫ

1. Япп Н., Сиретт М. Эти странные французы.
2. Гачев Г.Д. Национальные образы мира: Курс лекций. – М.: Издательский центр «Академи», 1998.
3. Кочетков В.В. Психология межкультурных различий. – Саратов: Саратовский государственный технический университет, 1998.
4. Буйдина И.Ф. Введение в культурологию. – М.: ВЛАДОС, 2006.

ОСОБЕННОСТИ УПОТРЕБЛЕНИЯ МЕТАФОРЫ В АНГЛИЙСКОМ РЕКЛАМНОМ ТЕКСТЕ

Азарова Н.В., Леонтьева А.В.

ГОУ ВО МО «Государственный гуманитарно-технологический университет»

Метафора издавна является предметом исследования отечественных и зарубежных языковедов, работы которых отображают многочисленные парадигмы ее изучения. Под ней понимается завуалированное сравнение, базирующееся на сходстве или различии явлений. Российские лингвисты изучают семантические процессы, формирующие метафорическое толкование, обсуждают проблемы возникновения, развития стилистической значимости метафоры. Западные ученые рассматривают метафору, в первую очередь, с точки зрения идеологической и когнитивной теории [1, с. 71]. Несмотря на великое множество трудов, посвященных метафорической тематике, они не исчерпывают полностью аспекты ее освещения. Особенно мало исследований метафоры в области англоязычного рекламного текста. Исходя из этого, выявление типологии метафоры любопытно как в лингвистическом и, конечно, когнитивном плане, так и в более обширном контексте, например, для анализа общего смысла рекламной деятельности в современном социуме.

Так как рекламные тексты воплощают особые языковые реалии со специфическими целями и, соответственно, средствами, использование метафоры аналогично имеет свои особенности. Например, называя колготки «dress for your feet», автор осуществляет метафорический принцип [2]. Иначе говоря, он отражает индивидуальность женщины, желающей быть привлекательной, создавать и менять свой стиль. Более того, с помощью этого принципа ослабляется объективная оценка ситуации, а, следовательно, покупатель будет искать в продукте ключ к красоте и молодости.

Проанализировав употребление метафоры, выделим некоторые виды англоязычной рекламы: полиграфическую, радио- и телевизионную рекламу. Важно учитывать и наименования английских фирм и холдингов, самого продукта, если в них присутствуют намеки на рекламу [3].

Использование художественных приемов в подобной сфере характеризуется многофазностью и зачастую некой недосказанностью. Так, в одном рекламном ролике крики и топот воспринимались как типичное поведение людей, находившихся в здании. Эпитеты «soft, quick steps and running voices» показывали, что обитатели оживлены и заняты. Понятия «people» и «steps, voices» почти отождествлялись. Различие было лишь в месте участников ситуации. Речь шла о грабителе, так и не решившем зайти в дом из-за подозрительных шумов. Камера же показала ребенка, сидевшего перед музыкальным центром. Слоган гласил: «He Does the Police in Different Voices» [3].

Если метафорические сравнения возникают на базе общего признака, то он сохраняется и в другой части этой фразы. Обороты речи со значением «огромной, бесконечной величины» отражены в лозунге рекламы сока «plentiful as blackberries» компании «The Goods». Кроме того, при обозначении множества часто используются слова: army, troop, platoon, crew, crowd, band, gang, choir, chorus, party, swarm, shoal, flock, herd и т.д. [3].

Помимо численности, каждое существительное способно включать в себя оттеночные элементы эмоций (в частности, симпатию, сочувствие, уважение), меняющиеся по обстоятельствам [4, с. 59]. Отметим рекламный ролик духов, где знаком страсти и желаний большого города является парфюм «Strange Synthetic Perfumes». Дурманящий аромат связан с головокружительным влечением к женщине. Нотки запаха усиливают сексуальность и символизируют смертельную опасность. Такая метафора приводит в действие глубинные психологические механизмы, задействующие рецепторы, подключающие целый ряд ассоциаций и воспоминаний и осуществляющие контакт сознания с подсознанием. Мощь эмоционального воздействия впоследствии определяет потребительский выбор [1, с. 14].

Подводя итог, хотелось бы отметить, что рекламная метафора представляет собой рычаг для манипуляций и скрытого влияния, поскольку может длительное время удерживать сосредоточенность зрителя, задействуя ассоциативное мышление.

СПИСОК ЛИТЕРАТУРЫ

1. Баранов А.Н. Спор метафор: языковая метафора как средство аргументативного воздействия // Рекламный текст. Семиотика и лингвистика. – М., 2000. – С. 10-80.
2. Скнарев Д.С. Метафора как средство создания образа в рекламном дискурсе. – <https://fundamental-research.ru/ru/article/view?id=37192> (06.04.2017).
3. Козлова Л.А. Метафора и метонимия в английском рекламном тексте и журнальном заголовке. – <http://mirznanii.com/a/269459/metafora-i-metonimiya-v-angliyskom-reklamnom-tekste-i-zhurnalnom-gazetnom-zagolovke> (14.04.17).
4. Назайкин А.Н. Рекламный текст в современных СМИ. – М.: Эксмо, 2007.

ПОНЯТИЕ АНГЛОСАКСОНСКОГО МЕНТАЛИТЕТА ЧЕРЕЗ ПРИЗМУ КЛЮЧЕВЫХ СЛОВ

Азарова Н.В., Котова Е.Г.

ГОУ ВО МО «Государственный гуманитарно-технологический университет»

Американская писательница и философ Айн Рэнд как-то сказала: «When we deal with words, we deal with mind». И на самом деле, изучая язык других людей даже через призму ключевых понятий, отражающих лишь часть их мира, мы способны разрешить ряд проблем, связанных с менталитетом и культурой иного этноса [1, с. 40]. Прежде всего, отметим, что представляет собой менталитет. Менталитет есть определенный способ восприятия действительности, порождающий некую модель мира, которая олицетворяет национальные особенности народа [1, с. 88].

Характеризуя английский менталитет, известные лингвисты В. Карасик и Е. Ярмакова называют его довольно сложной категорией, интегрирующей различные общности, внесшие вклад в материальное и духовное развитие Британии [1, с. 103]. Главными факторами самобытности менталитета жителей туманного Альбиона являются множественные этнические переломы вследствие войн, островное положение Англии, высокая плотность населения. К непосредственной природе этих людей можно отнести свободолюбие, взаимоуважение, практичность и отрицание хвастовства, дисциплинированность и любовь к родине.

Любое описание британского мировосприятия начинается с понятия «Englishness», обозначающего склад ума, народное сознание, поведенческие реалии, которые включают в себя тезисы Privacy и Stiff Upper Lip [1, с. 41].

Семантика слова «privacy» и идиом, связанных с ним, передает чувство изолированности, что преимущественно ассоциируется с географическим положением или способом приспособления к нему. Это ведет к культу частной жизни и так называемой уединенности без одиночества (privacy without loneliness). Известен случай, когда в поезде пассажир сказал соседу, что тот уронил горящий пепел на брюки, на что получил ответ: «Вот уже десять минут, как горят спички в кармане вашего пиджака, но я не считал возможным вмешиваться в ваши дела!». Или английский вариант: «For the last ten minutes I have seen a box of matches on fire in your back coat pocket, but I didn't interfere with you for that» [1, с. 56].

Их обособленностью объясняется и всеобъемлющая любовь к домашнему очагу («There is no place like home», «Home, sweet home»). Недаром все дома в Великобритании имеют свои имена, что порой создает большие трудности для приезжих [2, с. 182].

Нельзя не сказать и об уважении личного пространства данного народа, что понимается как в физическом плане (body distance – не менее 1 метра), так и в психологическом (personal distance – навязанные правила и советы) [3, с. 153].

Таким образом, сложившиеся установки изолированности и отчужденности плавно перешли в обычаи, жизненные ценности и сам язык. Отсюда вытекает смежное понятие «Stiff Upper Lip», означающее выдержку, самообладание или умение правильно реагировать на ситуацию. Stiff Upper Lip можно рассмотреть через категорию вежливости, когда англичанин на вопрос о том, как у него дела, ответит «Fine, thanks», «ОК» вместо часового монолога о своих проблемах и болезнях [1, с. 92]. Более того, иногда эта фраза гласит о мужестве, бесстрашии или даже самопожертвовании. К примеру, проявление stiff upper lip наблюдалось

в период Второй Мировой войны, когда немцы бомбили Британию. Неимоверную твердость духа показал Уинстон Черчилль, который поднимался на крышу своего дома, чтобы наблюдать за «блицем». Такую же смелость продемонстрировали британцы и во время террористического акта в Лондоне несколько лет назад. Жители Лондона, не выдавая паники, продолжали ходить на работу, ездить в метро, посещать пабы и другие общественные учреждения [1, с. 106].

Важно упомянуть, что напрямую это выражение связано с формами «fair play» и «underdog». Последнее характеризуется поддержкой более слабых игроков, но лишь в том случае, если они уверенно проявят «stiff upper lip». Только тогда соревнования могут считаться «fair play» [1, с. 116].

Подводя итоги, можно сказать, что у английского языка поистине интересная великолепная история, накопившая множество метких и удачных фраз, ярко отражающих англосаксонский национальный характер. Поэтому пополняя свой словарный запас исконно-английскими выражениями, мы узнаем больше о культуре и традициях Туманного Альбиона.

СПИСОК ЛИТЕРАТУРЫ

1. Джиева А.А. Англосаксонский менталитет сквозь призму английского языка. – М.: МГУ, 2014. – 151 с.
2. Гачев Г.Д. Ментальности народов мира. – М.: Эксмо, 2008. – 544 с.
3. Тер-Минасова С.Г. Язык и межкультурная коммуникация. – М.: Слово, 2000. – 264 с.

ИСТОЧНИКИ ФОРМИРОВАНИЯ ФИНАНСОВЫХ РЕСУРСОВ

Айтымбетов А.

Нукусский филиал Ташкентского государственного аграрного университета,
г. Нукус, Узбекистан

Для осуществления производственно-хозяйственной деятельности, предприятия используют самые различные источники финансовых ресурсов. Структура привлекаемых источников во многом предопределяет финансовую устойчивость предприятия и рентабельность его производственно-хозяйственной деятельности. Вопросы формирования финансовых ресурсов на предприятии решаются в рамках финансового менеджмента, являющегося одной из важнейших подсистем общей системы управления современным предприятием. Именно функцией финансовых служб предприятий и в частности финансового менеджера является определение источников финансовых ресурсов и обеспечение ими предприятия.

Известны различные структурные схемы классификации источников финансовых ресурсов предприятий. Наиболее распространённым является деление на собственные и заёмные финансовые ресурсы. Принципиальное различие между данными видами ресурсов заключается в том, что при ликвидации предприятия его владельцы имеют право на часть имущества, оставшуюся после расчётов с третьими лицами. Кроме деления на собственные и заёмные средства известна также классификация источников по их срочности:

- 1) источники краткосрочного финансирования;
- 2) источники долгосрочного финансирования.

Структура используемых средств, как правило, зависит от целей преследуемых предприятием. Чаще всего для финансирования решений долгосрочного плана используются собственные средства хозяйствующего субъекта, а в виде краткосрочных источников – заёмный капитал. Собственный капитал (внутренний источник) в отечественной практике имеет приоритетное значение, что положительно сказывается на финансовой устойчивости и репутации предприятия [1].

Собственные средства – это основные источники финансирования деятельности предприятия, т.к. работая в рыночных условиях предприятия должны обладать определённой имущественной и оперативной самостоятельностью. Достаточность собственных средств является основным условием предоставления предприятию заёмных средств. опережающий

темпов роста собственного капитала по сравнению с заёмным – показатель рационального соотношения этих видов финансовых ресурсов.

К финансовым ресурсам предприятия, образуемых за счёт собственных и приравненных к ним средств относят, прежде всего, различные доходы и поступления.

Доходы хозяйствующего субъекта формируются из следующих источников: прибыли от основной деятельности, прибыли по выполненным научно-исследовательским работам, прибыли от финансовых операций, прибыли от строительно-монтажных работ выполняемых хозяйственным способом и др.

К поступлениям, которые формируют финансовые ресурсы предприятий, относят:

- амортизационные отчисления;
- устойчивые пассивы;
- выручку от реализации выбывшего имущества;
- целевые поступления (за содержание детей в дошкольных учреждениях и др.).

Средства, полученные за счёт мобилизации внутренних ресурсов в строительстве, взносы членов трудового коллектива, страховые возмещения по наступившим рискам, ресурсы, поступающие от концернов, ассоциаций, отраслевых структур, средства из бюджетов и внебюджетных фондов.

Наиболее значительные финансовые ресурсы могут быть получены в виде прибыли от производственно-хозяйственной деятельности предприятия. Являясь экономической категорией, прибыль характеризует финансовый результат деятельности предприятия. Прибыль отражает чистый доход, полученный в сфере материального производства. Показатель прибыли является показателем, наиболее полно отражающим эффективность производственно-хозяйственной деятельности предприятия. Получение выручки хозяйствующим субъектом ещё не означает получение прибыли [2].

Для выявления результата деятельности необходимо сопоставить выручку с затратами на производство и реализацию продукции. Результат, показывающий превышение выручки над полной себестоимостью свидетельствует о рентабельной работе предприятия по выпуску продукции, т.е. в этом случае мы можем говорить о прибыли.

Основными факторами, оказывающими влияние на рост прибыли являются: увеличение выручки от реализации продукции (услуг) и снижение себестоимости выпускаемой продукции.

Общий объём прибыли, полученной предприятием от всех видов деятельности, носит название валовой прибыли. Этот показатель является сводным, т.к. включает в себя следующие составляющие:

- прибыль от реализации товарной продукции;
- прибыль от прочей реализации;
- доходы по внереализационным операциям (за вычетом расходов по этим операциям).

Прибыль от реализации товарной продукции является основной и наиболее значимой частью всей прибыли предприятия. Прибыль от реализации продукции (работ, услуг) – это результат, полученный от основной деятельности предприятия. Она исчисляется как разница между выручкой от реализации продукции (работ, услуг) и налогом на добавленную стоимость, акцизами, затратами на производство и реализацию. Состав затрат, который формирует себестоимость продукции включает: материальные затраты, затраты на оплату труда, отчисления на социальные нужды, амортизацию и др.

СПИСОК ЛИТЕРАТУРЫ

1. Врублевская О.В. Финансы, денежное обращение и кредит : Учебник для вузов / отв. ред. Романовский М.В. – 2-е изд. – М.: Издательство Юрайт, 2010. – 714 с.
2. Колпакова Г.М. Финансы, денежное обращение и кредит : учеб. пособие для бакалавров / Г. М. Колпакова. – 4-е изд., перераб. и доп. – М.: Юрайт, 2012. – 538 с.

СУЩНОСТЬ И ПРИНЦИПЫ НОРМАТИВНОГО МЕТОДА В БУХГАЛТЕРСКОМ УЧЕТЕ

Айтымбетов А.

Нукусский филиал Ташкентского государственного аграрного университета,
г. Нукус, Узбекистан

Сущность нормативного метода учета затрат и калькулирования себестоимости заключается в том, что в основу калькулирования фактической себестоимости услуг положена ее нормативная себестоимость, которая разрабатывается предварительно до начала производственного периода на основе действующих на предприятии норм затрат трудовых, материальных и других ресурсов. В текущем порядке ведется раздельный учет затрат по нормам и отклонений от норм, а также изменений норм. Отклонения от норм могут представлять собой экономию или перерасход. Изменения норм сводятся к их снижению или повышению. Фактическая себестоимость определяется как алгебраическая сумма нормативной себестоимости, выявленных отклонений от норм и изменений норм по каждой статье калькуляции. Основные принципы нормативного метода состоят в следующем:

- составление нормативных калькуляций себестоимости на все виды услуг по действующим на начало месяца нормам и нормативам;
- оперативный учет изменений норм по технико-экономическим мероприятиям, инициаторам, объектам учета затрат и объектам калькулирования;
- выявление, документирование и учет отклонений от норм расходов по причинам их возникновения и виновникам, но местам и хозрасчетным центрам затрат, группам однородных изделий и другим объектам калькулирования, а также по элементам и статьям расходов;
- систематизация фактических затрат на производство по объектам учета с подразделением на расходы по нормам, отклонениям от норм и изменениям норм;
- исчисление фактической себестоимости отдельных услуг путем суммирования нормативной себестоимости по каждой статье и сумм отклонений и изменений, рассчитанных по групповым коэффициентам;
- учет отклонений от норм и их изменений по участкам и другим производственным подразделениям в разрезе затрат для выявления результатов внутрипроизводственного хозяйственного расчета.

Характерная черта нормативного метода – ведение сводного учета затрат на производство по видам или однородным группам услуг с расчленением затрат по нормам, изменениям норм и отклонениям от них.

При нормативном методе учета создается система технически обоснованных норм и нормативов, предварительно разрабатываются нормативные калькуляции услуг, изделий и их составных частей, выявляются и учитываются отклонения от норм и нормативов затрат, учитываются изменения норм [1].

Преимущество нормативного метода в том, что он без сложных выборок, дополнительных сводок и промежуточных документов предоставляет все необходимые сведения, вытекающие из самой системы учета, концентрируя внимание на отрицательных моментах. Имея развернутую информацию об отклонениях от норм по причинам и виновникам, можно контролировать работу любого производственного подразделения. Проводимый на этой основе ретроспективный и оперативный экономический анализ позволяет обнаружить недостатки в организации производства, снабжения, маркетинга, нормировании, использовании материальных и трудовых ресурсов, выявить имеющиеся внутренние резервы. Только нормативный метод учета затрат дает возможность систематически в ходе работы предприятия контролировать затраты, влияющие на себестоимость продукции. Нормативный метод обеспечивает оперативность в принятии решений, направленных на улучшение экономических показателей. Единство системы оперативного планирования и регулирования с нормативным методом дает максимальный эффект в снижении себестоимости продукции, работ и услуг, обеспечении бесперебойности и ритмичности производства [2].

При нормативном методе имеется больше возможностей получать сведения, необходимые для выявления результатов деятельности цехов, участков, бригад: определения конкретного вклада каждого подразделения в общие результаты работы предприятия и сбережение производственных ресурсов. При этом методе нет надобности в организации дополнительного учета показателей, в частности производственных затрат, экономии материальных ресурсов, использования труда рабочих. При нормативном методе достигается большая взаимосвязь бухгалтерского учета с планированием и оперативным учетом, обеспечивается координация работы бухгалтерии и других экономических и технических служб, значительно повышается роль бухгалтерского учета в экономической работе, а значит, и авторитет бухгалтерии.

СПИСОК ЛИТЕРАТУРЫ

1. Кондаков Н.П. Бухгалтерский управленческий учет. – М.: ИНФА-М., 2007.
2. Егорова С.К., Денисова К.Я. Основы бухгалтерского учета и аудита в сфере сервиса: Учебное пособие / под ред. проф. С.К. Егоровой. – М.: Юристъ, 2000.

УГОЛОВНО-ПРАВОВАЯ ХАРАКТЕРИСТИКА ПОХИЩЕНИЯ ЧЕЛОВЕКА

Акентьев Д.А., Кадырова Г.Г.

Новосибирский государственный технический университет

Согласно ст. 9 Международного пакта о гражданских и политических правах каждый человек имеет право на свободу и личную неприкосновенность. Никто не может быть подвергнут произвольному аресту или содержанию под стражей. Никто не должен быть лишен свободы иначе, как на таких основаниях и в соответствии с такой процедурой, которые установлены законом [1].

Похищение человека является крайне опасным деянием, нередко «ценой» которого выступает человеческая жизнь, ее безопасность.

В Казахстане чаще всего похищают людей в возрасте от 21 до 29 лет, по данным Комитета по правовой статистике и специальным учетам Генеральной прокуратуры Казахстана - за 2012 год зарегистрировано 81 преступление по статье «Похищение человека». За три месяца 2013 года - 38 фактов нарушения закона. Так, за указанный период жертвами похищения стали 37 человек в возрасте от 21 года до 29 лет. На втором месте «рейтинга» граждане в возрасте от 30 до 39 лет (29 человек). На третьем месте - 19 человек в возрасте от 18 до 20 лет. Людей в возрасте от 40 до 49 лет похищают реже. За указанный период - 11 пострадавших. В 2012 году больше всего фактов похищения людей было зарегистрировано в Алматы - 18 фактов правонарушения. В 2013 году в Южно-Казахстанской области зафиксировано восемь случаев похищения людей [2].

Похищение человека (а равно и взятие его в заложники) издавна было одним из способов решения экономических и политических проблем. Похищение человека (а именно женщины) долгие века было способом обретения невесты (и порой до сих пор остается таковым на Кавказе и на юге Казахстана) [4.]

«Русская Правда», отражавшая процесс феодализации Киевской Руси, в число преступлений против семейного права и нравственности включала такое преступление, как похищение девиц. Оно бесчестило похищенную, нарушало права родителей и являлось оскорблением нравственности [3, с. 367].

Ответственность за аналогичное преступление содержалась в таких правовых документах, как: Псковская судная грамота; Судебники 1497г. и 1550г.; Соборное Уложение 1649г.; Воинский артикул Петра I от 26 апреля 1715г.; Свод законов Российской Империи 1832г.; Уложение о наказаниях уголовных и исправительных 1845г.; Уголовное уложение 1903 г. – содержало составы преступления: похищением и задержанием людей в больнице умалишенных (п. 1 ст. 500); с похищением и задержанием в притоне разврата лиц женского пола (п. 2 ст. 500); с продажей и передачей в рабство или в неволю (ст. 501) [3, с. 432].

Впервые похищение человека в качестве самостоятельного состава преступления, было введено в уголовный закон лишь в начале 90-х гг. прошлого столетия. Необходимость введение нового состава преступления было обусловлено огромным ростом хищений людей. Так по данным статистики за 1986-1993 годы в СССР наиболее резко, в 9 раз, возросло числа зарегистрированных фактов преступлений против свободы личности, даже если не учитывать 110 фактов похищения людей в 1993г., поскольку это - новое явление, ранее не отражавшееся и в УК КазССР и уголовном законодательстве других республик.

Объектом похищения человека является его личная свобода. При этом под ней следует понимать не только физическую свободу (передвижения, перемещения), но и свободу поведенческого характера, лишённую физического принуждения. Так объектом похищения человека следует признать охраняемые уголовным законом общественные отношения, которые составляют содержание понятия свободы личности.

В качестве дополнительных факультативных объектов при похищении человека могут выступать отношения собственности, безопасность жизни, здоровье человека и другие. Не являясь обязательными для рассматриваемого состава преступления (так как факт причинения им вреда носит альтернативный характер), они могут приобретать существенное значение при квалификации конкретного преступления и являются признаками отягчающими уголовную ответственность.

Потерпевшим при похищении может быть любое лицо независимо от возраста, способности осознавать по состоянию здоровья сам факт похищения, социального положения, гражданства, любых иных признаков и качеств, которые могут характеризовать человека.

С объективной стороны похищение человека заключается в его захвате или завладении любым способом и в ограничении личной свободы путем перемещения или водворения в какое-либо другое помещение (место) на некоторое время, где он насильственно удерживается.

Похищение предполагает совокупность трех последовательно совершаемых действий, это: захват, перемещение в другое место, последующее насильственное удержание потерпевшего там против его воли.

Похищение может сопровождаться совершением других преступных действий - угроз, издевательств, физического и психического принуждения потерпевшего к совершению действий, которые направлены на достижение цели преступления, например, получение выкупа за освобождение, оформление документов на машину, дачу, квартиру на имя субъекта.

Преступление считается оконченным после совершения определенных действий, при этом надо учитывать следующие моменты:

– во-первых, ограничение свободы потерпевшего возникает уже в момент его захвата и в этом смысле имеет место временное совпадение и захвата, и удержания, что достаточно очевидно и не требует какой-либо аргументации. Однако, говорить о том, что указанное преступление считается оконченным с момента захвата потерпевшего было бы неточным, поскольку фактическая сторона рассматриваемого преступления свидетельствует об ином. Дальнейшее перемещение человека является обязательной частью объективной стороны похищения человека, без которого оно не может быть совершено и окончено. Это понятие - одно из ключевых моментов рассматриваемого преступления. Как результат, его отсутствие влечет частичное выполнение объективной стороны преступления и его незавершенность.

– во-вторых, длительность перемещения (от нескольких минут до нескольких часов) позволяет сказать, что понятие удержания человека, как составной части преступления, имеет довольно размытые границы. Потерпевший ограничен в свободе своих действий уже на первых стадиях совершения преступления. Поэтому задержание преступников в момент перемещения похищенного позволяет квалифицировать действия виновных лиц похищение человека как оконченное преступление. По смыслу похищение человека предполагает его захват и перемещение в другое место помимо воли потерпевшего, обычно связанное с последующим удержанием похищенного в неволе. На основании вышеизложенного можно сказать, что похищение человека начинается с момента захвата и является оконченным на стадии его перемещения.

Субъективная сторона похищения человека характеризуется умышленной виной в виде прямого умысла. Виновный сознает общественно опасный характер своих действий и желает совершить их. Цели, мотивы могут быть различны (например, неприязнь, месть, ревность, зависть, стремление вынудить вступить в брак, хулиганские побуждения, эксплуатация, желание изъять у потерпевшего орган или ткани для трансплантации). Один из мотивов – корыстный - имеет для деяния квалифицирующее значение – с. 125 ч.2 п.8 УК РК.

Субъектом то есть лицом совершившим преступление похищение человека может быть физическое вменяемое лицо, достигшее, согласно ч. 2 ст. 15 УК РК 14-летнего возраста. Снижение общего возраста уголовной ответственности с 16 лет до 14 лет за похищение человека несомненно отражает общественную опасность данного преступления.

Санкция ст. 125 УК РК предусматривает наказание в виде лишения свободы на срок от четырех до семи лет, следовательно, согласно ст. 11 УК РК похищение человека относится к тяжкому преступлению [5].

Абсолютное большинство подобных преступлений совершается из корыстных побуждений с целью получения выкупа. В этом плане похищения людей становятся настоящим преступным промыслом и представляют собой чрезвычайную опасность для общества. Ведь нередко жертвами данного преступления наряду с взрослыми становятся и дети. За их жизнь и освобождение преступники требуют у родителей или других близких им лиц выплаты крупных денежных сумм.

Важной составляющей предупреждения, выявления, раскрытия и проведения специально-профилактических мер похищения граждан, взятия заложников, предупреждения их само воспроизводства, безусловно, является своевременное, полное и всестороннее их раскрытие, что немисливо без надлежащей уголовно-правовой базы и опыта применения соответствующих уголовно-правовых норм. Взаимосвязь специально-профилактических мер с раскрытием преступлений не раз подчеркивалась в криминологической литературе. Таким образом, серьезными факторами, препятствующими само воспроизводству похищений людей сдерживающими повторное их совершение, являются своевременное изобличение похитителей, привлечение их к уголовной ответственности.

В следственной, судебной практике возникают упущения, допускаемых в ходе проведения предварительного расследования по данной категории дел, и прежде всего их правильной квалификации, что вызывает определенные трудности у работников правоохранительных органов, и особенно при разграничении составов. Их устранение позволит улучшить раскрываемость похищений и тем самым повысить потенциал специально-криминологической профилактики.

Просчеты в организации расследования похищения человека относятся к числу наиболее характерных недостатков. В некоторых случаях они могут быть и объективного свойства, например когда, опасаясь за судьбу похищенного, потерпевшие не заявляют о случившемся в официальные органы, в связи с чем в течение долгого времени не решается вопрос о возбуждении уголовного дела и проведении необходимых следственных действий и оперативно-розыскных мероприятий. Однако в большинстве случаев эти просчеты все же связаны с субъективным фактором.

Нередко похищения людей остаются нераскрытыми вследствие того, что результаты проведенных оперативно-технических мероприятий практически не используются как средство доказывания по уголовным делам, что свидетельствует о низком профессиональном уровне отдельных оперативных работников. Имеют место факты, когда в целях создания видимости благополучия с раскрываемостью похищений людей преступление без необходимости к тому оснований переквалифицируется на менее тяжкое, например самоуправство. Все еще встречаются факты, когда количество дел, следствие по которым приостанавливается без принятия всех исчерпывающих мер к их раскрытию.

СПИСОК ЛИТЕРАТУРЫ

1. Международный пакт о гражданских и политических правах от 16 декабря 1966 г. // www.zakon.kz (10.05.2017)

2. Отчет Комитета по правовой статистике и специальным учетам Генеральной прокуратуры Казахстана. // www.Tengrinews.kz (10.05.2017)
3. Владимирский–Буданов М.Ф. Обзор истории русского права. – М.: Издательский дом «Территория будущего», 2005. (переиздано с издания 1908 г.).
4. Сокольская Л.В. Диалектика взаимодействия права, морали и нравственности // *Lex Russica*, 2008. – Т. LXVII. – № 4. – С. 740-751.
5. Уголовный кодекс Республики Казахстан от 3 июля 2014 г. – Алматы: Норма-К, 2015.

ПРАВОВОЕ РЕГУЛИРОВАНИЕ СЕМЕЙНЫХ ПРАВООТНОШЕНИЙ В РЕСПУБЛИКЕ КАЗАХСТАН

Акимова И.Ю., Кадырова Г.Г.

Российский Экономический Университет им. Г.В. Плеханова
Усть-Каменогорский филиал, Республика Казахстан

Актуальность данной теме исследования придает тот факт, что Конституция Республики Казахстан в статье 27 установила, что «брак, семья, материнство, отцовство и детство находятся под защитой государства» [1]. Велением времени стало укрепление, расширение правовых гарантий защиты прав субъектов семейно-брачных отношений, а также смена приоритетов в семейно-правовом регулировании.

Семья – первичная ячейка общества, поэтому государство относится к ней с особой заботой, по мере сил помогает, защищает ее от незаконного вмешательства с чьей бы то ни было стороны. Разумеется, и государство предъявляет определенные требования к людям, вступающим в брак, создающих семью. Эти требования не случайные, они диктуются интересами граждан (достижение ими зрелости), а также общества (здоровая семья – основа благополучия).

В Казахстане в настоящее время решен вопрос о кодификации семейного законодательства – с 2012 года действует Кодекс о браке (супружестве) семье (далее КоБ(С)С РК [2]).

К источникам семейного права, прежде всего, относится Конституция РК, занимающая главное место в правовой системе нашего государства. Это такой закон, положениями (статьями) которого следует руководствоваться всем физическим и юридическим лицам, в случаях, когда речь идет о защите конкретных прав членов семьи, а также о рассмотрении семейно – правовых споров в суде либо разрешении органами опеки и попечительства вопросов, касающихся несовершеннолетних детей. Особое значение в регулировании семейных отношений имеют положения Конституции РК, посвященные правам и свободам человека и гражданина.

В Республике Казахстан равным образом поддерживаются брак и семья, материнство, отцовство и детство. Охрана материнства и детства осуществляется не только нормами Конституционного, семейного законодательства, но и трудовым правом. Так, нормами трудового законодательства устанавливается оплачиваемый отпуск по беременности и родам. Государство также устанавливает размеры единовременного пособия женщинам при рождении ребенка.

Закон уравнивает в объеме прав и обязанностей родителей ребенка. Отец и мать равноправны. Поэтому оба признаются законными представителями своих несовершеннолетних детей. Заботу о детях и их воспитание Конституция Республики Казахстан определяет как естественное право и обязанность родителей. Родители могут не осознавать свои естественные обязанности в отношении детей или же выполнять их недобросовестно. Поэтому в отношении родителей, не выполняющих свой долг, закон предусматривает меры воздействия. В исключительных случаях родители могут быть лишены своих родительских прав [3, с. 112].

Статья 27 Конституции возлагает обязанности на взрослых детей, которые твердо встали на ноги и своим трудом создают себе благополучие. В отношении родителей они остаются детьми и по закону. Конституция гласит: «Совершеннолетние, трудоспособные дети обязаны заботиться о нетрудоспособных родителях».

Человеческий долг детей - без принуждения закона заботиться о своих родителях, так как нет для человека более близких людей. Обычно так и поступают дети. Если бы заботливое отношение о родителях стало всеобщим явлением, то не было бы никакой необходимости вводить в Конституцию РК статью об обязанностях детей в отношении своих родителей. Конечно, от самих родителей многое зависит, как поведут себя дети в будущем.

Как законный, так и договорной режим имущества супругов имеет в основе статью 26 Конституции РК, которая посвящена основным принципам регулирования имущественных отношений. Граждане РК, в том числе и дети, могут иметь в частной собственности любое законно приобретенное имущество. Собственность, в том числе право наследование, гарантируется законом. Данная конституционная норма находит дальнейшее развитие в Гражданском кодексе Республики Казахстан [4].

Основания приобретения право собственности предусмотрены статьей 235 ГК РК. В случае смерти гражданина право собственности на принадлежащее ему имущество переходит по наследству к другим лицам, в том числе и не рожденных детей, но зачатых при жизни отца-наследодателя, в соответствии с завещанием или законом. Данная норма ГК РК защищает еще не рожденного ребенка.

ГК РК также является важным источником семейного права, так как дает ряд принципиальных, важных определений. В их числе: правоспособность, ее содержание, дееспособность, имя гражданина, место его жительства, и другие.

Так, в статье 13 ГК РК дается понятие правоспособности – это способность иметь гражданские права и нести обязанности. Общим условием реализации правоспособности самим гражданином является его дееспособность, которая в полном объеме наступает с достижением гражданином восемнадцатилетнего возраста или вступлением в брак, если брачный возраст снижен до 18 лет.

Имя гражданина – это важнейшее средство его индивидуализации. Имя человека имеет важное значение для конкретизации, регистрации и защиты его прав и осуществления обязанностей. Гражданин приобретает и осуществляет права под своим именем (п. 1 ст. 15 ГК РК). Термин «имя» закон применяет в широком смысле слова. Под именем закон понимает полное имя гражданина, включая фамилию, а по желанию и отчество. У некоторых национальностей и народностей населяющих Казахстан, согласно обычаев, отчество не употребляется.

Юридическое значение имеет только официально присвоенное человеку имя, зафиксированное в предусмотренных законодательством документах (свидетельство о рождении, удостоверении личности, паспорте). Первоначально имя человеку присваивается в порядке, установленном семейным законодательством, после рождения человека, которое регистрируется в книгах регистрации актов гражданского состояния. Право на имя является личным правом человека.

Согласно нормам семейного законодательства, родители новорожденного ребенка обязаны зарегистрировать его имя в течение двух месяцев с момента рождения в органах РАГС, через ЦОНЫ. Если родители ребенка нарушают срок регистрации, то они одновременно нарушают и важнейшее право новорожденного ребенка – право на имя.

Среди источников семейного права важное место занимают обычные законы, которые конкретизируют и шире рассматривают некоторые вопросы, связанные с семейными правоотношениями, правовым статусом несовершеннолетних граждан.

Так, Закон Республики Казахстан «О правах ребенка в Республике Казахстан» [5], регулирует отношения, возникающие в связи с реализацией основных прав и интересов ребенка, гарантированных Конституцией. Закон исходит из принципов приоритетности подготовки детей к полноценной жизни в обществе, развития у них общественно значимой и творческой активности, воспитания в них высоких нравственных качеств, патриотизма и гражданской ответственности, формирования национального самосознания на основе общечеловеческих ценностей мировой цивилизации.

Положительным моментом данного нормативного правового акта является то, что законодатель отдельной главой выдел права ребенка-инвалида, а также ввел и четко определил несколько понятий, которые широко использовались в практике, но не получали правового

статуса в нормативных правовых актах. Это, например, ребенок-сирота – это ребенок, у которого умерли оба или единственный родитель (статья 1 Закона Республики Казахстан «О правах ребенка в Республике Казахстан»).

Верховный Суд Республики Казахстан, обобщая судебную практику, в процессе которой выявляются противоречия, пробелы и неточности в законодательстве, обеспечивает его совершенствование, в котором выражаются максимальная определенность и полнота смысла правовых норм, ставших возможным в результате использования средств толкования, детализации, уточнения или развития отдельных элементов норм в целях точного и полного правового регулирования. Значение нормативных постановлений Верховного Суда для регулирования семейных отношений заключается в следующем:

- во-первых, в постановлениях более четко определяется сфера действия той или иной нормы. Неопределенность норм законодательства обычно возникает в тех случаях, когда слова в тексте закона намеренно подобраны так, чтобы они охватывали как можно больше ситуаций. В этих случаях суду надлежит решить, подпадает ли то или иное дело под ту ситуацию, которую имел законодатель, принимая данный закон. Неопределенность закона представляет собой основную проблему толкования, так как случаи неопределенности законодательства встречаются гораздо чаще, чем его неясность;

- во-вторых, нормативные постановления уточняют структурные части правовых норм либо всю норму в целом;

- в-третьих, в нормативных постановлениях нередко уточняются вопросы подведомственности и подсудности. Уточнение и толкование необходимы в силу объективных и субъективных причин. К числу объективных факторов, прежде всего, необходимо отнести многообразие и постоянную динамику развития правовых отношений. Каким бы детальным и проработанным ни было принимаемое законодательство, в нем невозможно предусмотреть все вероятные правоприменительные ситуации, так же как невозможно и предусмотреть, какой характер примут регулируемые законом отношения по прошествии лет. Важное значение для рассмотрения гражданских дел в суде, вытекающих из семейных правоотношений.

Таким образом, источниками семейного права в Республике Казахстан являются ряд нормативно-правовых актов: Конституция, Кодекс о браке (супружестве) и семье, ГК РК, обычные законы, акты Верховного Суда РК которые деликатно регулируют такие сложные правоотношения, которые возникают между супругами, членами семьи, родителями и детьми.

СПИСОК ЛИТЕРАТУРЫ

1. Конституция Республики Казахстан от 30 августа 1995 г. // [www: adilet.zan.kz](http://www.adilet.zan.kz) (10.05.2017)
2. Кодекс о браке (супружестве) семье Республики Казахстан от 26 декабря 2011 г. // [www: adilet.zan.kz](http://www.adilet.zan.kz) (10.05.2017)
3. Сапаргалиев Г.С. Конституционное право Республики Казахстан: Академический курс. – Алматы: Жети Жаргы, 2002. – 528 с.
4. Гражданский кодекс Республики Казахстан от 27 декабря 1994 г. // [www: adilet.zan.kz](http://www.adilet.zan.kz)
5. Закон Республики «О правах ребенка в Республике Казахстан» от 8 августа 2002 г. // [www: adilet.zan.kz](http://www.adilet.zan.kz). (10.05.2017)
6. Сокольская Л.В. Взаимовлияние этнических и общечеловеческих ценностей (теоретический аспект) // Этнография Алтая и сопредельных территорий. Материалы международной научно-практической конференции. – Барнаул, 2003. – С. 61-64.

НОРМАТИВНО-ПРАВОВАЯ БАЗА СТРАТЕГИЧЕСКОГО ПЛАНИРОВАНИЯ НА РЕГИОНАЛЬНОМ УРОВНЕ

Алексеев А.Р., Каменских Н.А.

ГОУ ВО МО «Государственный гуманитарно-технологический университет»

Стратегия социально-экономического развития регионов — это система мероприятий, направленных на реализацию долгосрочных задач социально-экономического развития государства с учетом рационального вклада регионов в решение этих задач, определяемого реальными предпосылками и ограничениями их развития. Одной из форм реализации полномочий соответствующих органов государственной власти по собственным предметам ведения является разработка и принятие нормативных правовых актов соответствующего уровня.

Процесс стратегического планирования является инструментом, с помощью которого обосновываются управленческие решения в области хозяйственной деятельности. Его важнейшая задача обеспечить нововведения и организационные изменения, необходимые для жизнедеятельности предприятия. Как процесс стратегическое планирование включает четыре вида деятельности: распределение ресурсов, адаптация к внешней среде, внутренняя координация и регулирование, организационные изменения.

Стратегическое планирование можно рассматривать как динамическую совокупность шести взаимосвязанных управленческих процессов, логически вытекающих один из другого. В то же время существует устойчивая обратная связь и влияние каждого процесса на остальные.

Процесс стратегического планирования включает:

- определение миссии предприятия, организации;
- формулирование целей и задач функционирования предприятия, организации;
- оценку и анализ внешней среды;
- оценку и анализ внутренней структуры;
- разработку и анализ стратегических альтернатив;
- выбор стратегии.

Основное преимущество стратегического планирования состоит в большей степени обоснованности плановых показателей, в большей вероятности реализации планируемых сценариев развития событий. Стратегическое планирование может основываться на специфических чертах и особенностях региона, использовать опыт зарубежных стран в разработке стратегий развития региона. Это универсальный метод управления, работающий на всех уровнях управления, от небольшой организации и до государства.

Предпосылки правового обеспечения региональной политики содержатся в Конституции РФ. Проблематика стратегического планирования на региональном уровне закреплена в Федеральном законе «О стратегическом планировании в Российской Федерации» от 28.06.2014 № 172-ФЗ.

В последние годы увеличивается самостоятельность регионов, которые несут все большую ответственность за результаты регионального экономического развития. Социально-экономическое состояние регионов определяется как объективными (макроэкономические условия, положение региона в общественном разделении труда, отраслевая структура, географическое положение, природные ресурсы), так и субъективными факторами, и в первую очередь — методами регионального управления. В последние годы экономических реформ показали, что регионы, которые применяют прогрессивные методы управления своим развитием, в меньшей степени подвержены кризисным тенденциям. В сложных условиях выхода из кризиса относительное преимущество имели, прежде всего, те регионы, которые использовали адекватные методы и инструменты управления своим развитием.

Главный вопрос, на который отвечает стратегический план регионального развития сегодня — это как выйти из кризиса, повысить уровень благосостояния жителей и заложить прочные основы для его дальнейшего повышения. Приоритет отдается цели всех преобразований — созданию условий, обеспечивающих достойные уровень и качество жизни человека. В таблице 1 представлен SWOT-анализ Московской области.

SWOT-анализ Московской области

Сильные стороны	Слабые стороны
<p>1. Выгодное геоэкономическое положение: доступ к большому рынку сбыта; близость к ключевым (железнодорожному и автомобильному) узлам; наличие на территории области крупных международных аэропортов.</p> <p>2. Развитый научно-производственный комплекс, высокий уровень научного и интеллектуального потенциала.</p> <p>3. Высокоразвитое обрабатывающее промышленное производство.</p> <p>4. Высокий относительно других регионов Российской Федерации уровень и качество жизни.</p> <p>5. Наличие развитой социальной инфраструктуры и доступ к социальной инфраструктуре Москвы.</p> <p>6. Развитый рынок жилья.</p> <p>7. Наличие богатого культурно-исторического наследия и рекреационных природных ресурсов.</p> <p>8. Развитый малый и средний бизнес</p>	<p>1. Высокий по отношению к соседним областям уровень инвестиционных издержек на приобретение земли и присоединение к коммуникациям.</p> <p>2. Высокая степень дифференциации муниципальных образований по уровню экономического развития.</p> <p>3. Дорогостоящая рабочая сила по сравнению с близлежащими регионами Российской Федерации (кроме Москвы).</p> <p>4. Предельные нагрузки на транспортную и энергетическую инфраструктуру во многих районах области.</p> <p>5. Реализация значительной части местного спроса в столице.</p> <p>6. Преобладание импортных товаров на внутреннем рынке.</p> <p>7. Отсутствие источников сырья и значительных запасов полезных ископаемых (помимо отрасли строительных материалов).</p> <p>8. Значительный отток наиболее ценных и квалифицированных кадров в Москву</p>
Возможности	Угрозы
<p>1. Возможности развития транспортной доступности Московской области за счет скоростного транспорта и удлинения веток Московского метрополитена.</p> <p>2. Высокая инвестиционная привлекательность и наличие инновационного потенциала развития.</p> <p>3. Потенциал дальнейшего роста численности населения за счет субурбанизации.</p> <p>4. Расширение объема рынка за счет привлечения потребителей из Москвы.</p> <p>5. Возможности развития инновационной экономики за счет существующего научного потенциала.</p> <p>6. Наличие возможностей для развития туристического бизнеса.</p> <p>7. Возможности для импортозамещения продукции за счет развития локального производства</p>	<p>1. Возрастающие ограничения со стороны транспортной и энергетической инфраструктуры по отношению к растущим рынкам жилья и инвестиций в производство.</p> <p>2. Исчерпание потенциала промышленного роста близлежащих районов области за счет непропорционально высокой доли строительства недвижимости.</p> <p>3. Снижение мотивации к трудоустройству в Московской области жителей Региона и рост трудовых миграций ввиду значительного отставания средней заработной платы в Московской области от Москвы.</p> <p>4. Ухудшение внешнеэкономической конъюнктуры и падение темпов экономического роста РФ.</p> <p>5. Ухудшение международного имиджа России</p>

По результатам SWOT-анализа можно сделать вывод, что Московская область обладает значительным потенциалом с точки зрения инвестиционной привлекательности. Тем не менее, Московская область на текущий момент недостаточно активно использует свои конкурентные преимущества, учитывая невысокий объем инвестиций на душу населения. В сложившейся ситуации для повышения конкурентоспособности Московской области по сравнению с регионами-конкурентами необходима активная работа по реализации существ-

вующих возможностей, в т.ч. актуальны командные методы работы [1] и коррекция философии развития субъекта управления [2].

В 2013 году должность Губернатора Московской области занял Андрей Юрьевич Воробьев. На тот момент регион по некоторым социально-экономическим позициям существенно отставал от других субъектов Российской Федерации. Команда А.Ю. Воробьева, во главе с ним, провела колоссальную работу, выявила наиболее слабые и перспективные стороны социально-экономического развития, которые способны за небольшой промежуток времени повысить социально-экономические показатели Московской Области. Губернатором было запланировано решить множество важнейших проблем, к ним относятся и повышение рождаемости, и улучшение социальной сферы в целом, развитие инфраструктуры области, рост экономического потенциала и многое другое.

По инициативе губернатора Московской области Андрея Юрьевича Воробьева был создан интернет-портал «Добродел» – это яркий пример обратной связи в диалоге «население – власть». На сегодня в рамках портала Добродел: зарегистрировано 170 тыс. пользователей, обработано 230 тыс. обращений, зафиксировано 80 тыс. жалоб на работу коммунальных и социальных служб, решено 70 тыс. проблем.

Как показывает мировой опыт и практика, единой модели построения организационно-правовой основы региональной экономической политики нет. Наилучшим является вариант, по которому государство создает правовые основы для использования внутреннего потенциала территорий. Вместе с тем государство должно способствовать и оказывать помощь тем регионам, которые являются приоритетными в развитии экономики. Таким образом, она будет обеспечивать формирование конкурентоспособных регионов и, тем самым, будет укреплять общегосударственный экономический потенциал.

Планирование экономического развития региона – это непрерывный процесс, задающий ориентиры для принятия любых, в том числе тактических, текущих решений. Наличие долгосрочного плана экономического развития позволяет осуществлять текущие решения на обоснованной и проработанной базе. Сам процесс планирования в качестве результата имеет отнюдь не план, а само экономическое развитие региона, которое, в свою очередь, является результатом конкретных управленческих действий, предпринятых в определенных рамках, определяемых стратегическим планом.

Стратегическое планирование социально-экономического развития региона играет существенную роль в процессе всего управления регионом. Анализ итогов «Стратегии Губернатора» Московской области – это наглядный пример того, как постепенно увеличивается социально-экономический потенциал Подмосковья.

СПИСОК ЛИТЕРАТУРЫ

1. Ширяев Д.В. Анализ деятельности и развитие команды проекта в проектной деятельности обучающихся. Инновационное развитие социально-экономических систем: условия, результаты и возможности: Материалы III международной научно-практической конференции. Орехово-Зуево 31 марта-1 апреля 2015 г. Научное издание. – Орехово-Зуево, МГО-ГИ, 2015. – С. 225-229.
2. Корнышева И.Р. Философия менеджмента как рациональная рефлексия. Инновационное развитие социально-экономических систем: условия, результаты и возможности: Материалы III международной научно-практической конференции. Орехово-Зуево 31 марта-1 апреля 2015 г. Научное издание. – Орехово-Зуево, МГОГИ, 2015. – С. 121-124.
3. Каменских Н.А. Потенциал синергии для формирования инновационной среды на региональном уровне // Вестник Академии права и управления. – 2015. № (3) 40. – С. 104-110.

ИЕРАРХИЧЕСКАЯ МОДЕЛЬ С ОСТОРОЖНЫМ АГЕНТОМ

Алехина О.И., Житенева Ю.Н.

ГОУ ВО МО «Государственный гуманитарно-технологический университет»

Рассматривается иерархическая модель задачи конкуренции двух фирм в условиях действия неопределенных факторов. Пусть две фирмы производят и поставляют на рынок продукцию одного вида. Обозначим $x_i \in X_i$, $i \in \{1,2\}$ – объем поставленной на рынок продукции i -ой фирмы. Кроме того на рынок поступает продукция того же вида, произведенный компанией-импортером. Причем о количестве $y \in Y$ поставляемого импорта известны лишь возможные границы. Примем следующие предположения:

- 1) каждая фирма продаст на рынке всю произведенную продукцию;
- 2) цена единицы продукции есть $p(x_1, x_2, y) = a - b(x_1 + x_2 + y)$, $a > 0, b > 0$;
- 3) издержки на выпуск единицы продукции i -ой фирмы равны k_i , $i \in \{1,2\}$, причем суммарные затраты каждой фирмы линейно зависят от количества произведенной продукции x_i , $i \in \{1,2\}$.

Тогда прибыль i -ой фирмы равна

$$f_i(x_1, x_2, y) = (a - b(x_1 + x_2 + y))x_i - k_i x_i, i \in \{1,2\}.$$

Математическую модель задачи конкуренции в условиях действия неконтролируемых факторов формализуем в виде иерархической игры при неопределенности

$$\Gamma = \left\langle \{X_i\}_{i \in \{1,2\}}, Y, \{f_i(x_1, x_2, y)\}_{i \in \{1,2\}} \right\rangle,$$

где $X_i = [0, c_i]$, $i \in \{1,2\}$ – множество стратегий i -го игрока, множество $Y = [0, d]$ – совокупность неопределенностей.

Перейдем к иерархической «процедуре» принятия решений в игре Γ (рис. 1). Первый ход делает первый игрок (центр), который выбирает стратегию $x_1 \in X_1$, желая максимизировать свою функцию выигрыша. Второй ход делают второй игрок (агент) и природа. Именно, они, независимо выбирая стратегию $x_2(x_1) \in X_2$ и неопределенность $y \in Y$, формируют ситуацию $(x_2(x_1), y)$.

В теории игр с природой известна концепция «осторожного поведения» (принцип Вальда), которая соответствует пессимистическому отношению игрока к возможным исходам игры. Согласно критерию Вальда игра с природой ведется как игра с разумным противником, делающим все для того, чтобы помешать лицу, принимающему решение, достигнуть успеха. Предположим, что агент ориентируется на возможность реализации самой неблагоприятной для него неопределенности $y_v \in Y$, именно, $y_v = d$. Тогда

$$f_2(x_1, x_2, d) = (a - b(x_1 + x_2 + d))x_2 - k_2 x_2 = b \left(-x_2^2 + 2 \left(h_2 - \frac{(x_1 + d)}{2} \right) x_2 \right),$$

где $h_2 = \frac{a - k_2}{2b}$. Далее предполагаем выполнение условия $(a - k_2 - b(c_1 + d)) \geq 0$. Тогда получаем неравенство $(\forall (x_1, y) \in X_1 \times Y)(a - k_2 - b(x_1 + y)) \geq 0$.



Рис. 1. Очередность ходов в исходной игре

Найдем оптимальное решение второго игрока. Именно:

$$x_2^V(x_1) = h_2 - \frac{x_1 + d}{2}.$$

Далее будем считать, что $h_2 \leq c_2$. Тогда $x_2^V(x_1) \in [0, c_2]$.

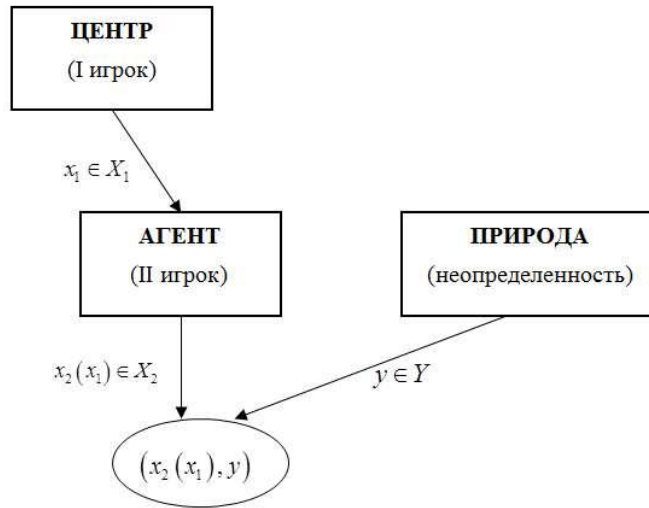
Формализуем оптимизационную задачу для первой фирмы в форме игры с природой

$$\Gamma_1 = \left\langle X_1, Y, f_1(x_1, x_2^V(x_1), y) \right\rangle,$$

где центр стремится максимизировать свою функцию выигрыша. Здесь

$$f_1(x_1, x_2^V(x_1), y) = \frac{b}{2} \left(-x_1^2 + 2 \left(h + \frac{d}{2} - y \right) x_1 \right).$$

где $h = 2h_1 - h_2$, $h_1 = \frac{a - k_1}{2b}$. При этом первый игрок должен учитывать возможность реализации любой неопределенности $y \in Y$. Далее предполагаем выполнение условия $h - \frac{d}{2} > 0$. Тогда

получаем неравенство $(\forall y \in Y) \left(h + \frac{d}{2} - y \right) > 0$.

Для учета действия неконтролируемых факторов центр может использовать различные концепции принятия решений в задачах при неопределенности.

СЛУЧАЙ РИСКОФОБА. Предположим, что центр, как и агент, является рискофобом, т.е. ориентируется на возможность реализации самой неблагоприятной для него неопределенности $y_v \in Y$, именно, $y_v = d$. Тогда

$$f_1^V(x_1, x_2^V(x_1), y) = f_1(x_1, x_2^V(x_1), d) = \frac{b}{2} \left(-x_1^2 + 2 \left(h - \frac{d}{2} \right) x_1 \right).$$

Найдем гарантированное по Вальду решение центра. Именно: $x_1^V = h - \frac{d}{2}$. Далее будем считать, что $h \leq c_1$, тогда $x_1^V \in [0, c_1]$. Отметим, что оптимальная стратегия агента-рискфоба равна $x_2^V(x_1^V) = \frac{3}{2}h_2 - h_1 - \frac{d}{4}$. Стратегический риск по Вальду для первого игрока положим

$$R_V^{(1)}(x_1) = \max_{x_1 \in X_1} \min_{y \in Y} f_1(x_1, x_2^V(x_1), y) - \min_{y \in Y} f_1(x_1, x_2^V(x_1), y),$$

Тогда $R_1^V(x_1) = \frac{b}{2}(x_1 - x_1^V)^2$.

СЛУЧАЙ РИСКОФИЛА. Предположим, что центр при выборе своей стратегии руководствуется принципом Сэвиджа. Тогда в качестве оптимальной он выберет стратегию, минимизирующую величину сожаления

$$\Phi_1(x_1, x_2^V(x_1), y) = \max_{x_1 \in X_1} f_1(x_1, x_2^V(x_1), y) - f_1(x_1, x_2^V(x_1), y)$$

в наихудших условиях. Стратегическое сожаление по Сэвиджу определим как

$$R_S^{(1)}(x_1) = \max_{y \in Y} \Phi_1(x_1, x_2^V(x_1), y) - \min_{x_1 \in X_1} \max_{y \in Y} \Phi_1(x_1, x_2^V(x_1), y).$$

Получаем, что $\Phi_1(x_1, x_2^V(x_1), y) = \frac{b}{2}(x_1^*(y) - x_1)^2$, где $x_1^*(y) = h + \frac{d}{2} - y$, $h = 2h_1 - h_2$.

Окончательно имеем:

$$\max_y \Phi_1(x_1, x_2^V(x_1), y) = \begin{cases} \frac{b}{2} \left(h + \frac{d}{2} - x_1 \right)^2, & 0 \leq x_1 \leq h, \\ \frac{b}{2} \left(h - x_1 - \frac{d}{2} \right)^2, & h \leq x_1 \leq c_1 \end{cases}.$$

Тогда минимальное гарантированное сожаление равно

$$\min_{x_1 \in X_1} \max_{y \in Y} \Phi_1(x_1, x_2^V(x_1), y) = \frac{bd^2}{8}$$

и

$$R_1^S(x_1) = \begin{cases} \frac{b}{2} \left[\left(h + \frac{d}{2} - x_1 \right)^2 - \frac{d^2}{4} \right], & 0 \leq x_1 \leq h, \\ \frac{b}{2} \left[\left(h - x_1 - \frac{d}{2} \right)^2 - \frac{d^2}{4} \right], & h \leq x_1 \leq c_1 \end{cases}.$$

ОБЩИЙ СЛУЧАЙ. Решение $x_1^U \in X_1$ в данной задаче назовем *U-оптимальным для центра по рискам и сожалениям*, если оно является минимальным для функции

$$F(x_1) = (R_1^V(x_1)) + (R_1^S(x_1)), x_1 \in X_1.$$

ПРИМЕР. Пусть в исходной задаче заданы параметры модели:

$$a = 7, b = 1, k_1 = k_2 = 3, c_1 = c_2 = 3, d = 1.$$

Условие $a - k_2 - b(c_1 + d) \geq 0$ выполнено. Отсюда параметры $h_i = \frac{a - k_i}{2b} = 2, i \in \{1, 2\}$ и справедливы условия $h_2 \leq c_2, h = 2 \leq c_1$. Получаем, что выручка первой фирмы равна

$$f_1(x_1, x_2^V(x_1), y) = \frac{1}{2}(-x_1^2 + (5 - 2y)x_1).$$

Предположим, что центр-рискофоб, то есть ориентируется на возможность реализации самой неблагоприятной для него неопределенности $y \in Y = [0, 1]$, именно, $y_V = 1$. Тогда

оптимальное по Вальду решение равно $x_1^V = \frac{3}{2} \in [0, 3]$. Соответственно, прибыль первой

фирмы равна $f_1(x_1^V, x_2^V(x_1^V), y) = \frac{3}{8}(7 - 4y)$. Для второй фирмы получаем оптимальную по

Вальду стратегию $x_2^V(x_1^V) = \frac{3}{2}h_2 - h_1 - \frac{d}{4} = \frac{3}{4}$, соответственно, прибыль второй фирмы равна

$$f_2(x_1^V, x_2^S(x_1^V), y) = \frac{21 - 12y}{16}.$$

Имеем, что в зависимости от значения неопределенности $y \in Y = [0, 1]$, выручка первой фирмы изменяется следующим образом: $\frac{9}{8} \leq f_1(x_1^V, x_2^V(x_1^V), y) \leq \frac{21}{8}$, выручка второй фирмы удовлетворяет неравенствам $\frac{9}{16} \leq f_2(x_1^V, x_2^V(x_1^V), y) \leq \frac{21}{16}$.

Пусть центр – рискофил. Тогда оптимальное по Сэвиджу решение равно $x_1^S = h = 2$. В этом случае, осторожная стратегия агента $x_2^V(x_1^S) = h_2 - \frac{x_1^S + d}{2} = \frac{1}{2}$. Прибыль первой фирмы равна $f_1(x_1^S, x_2^V(x_1^S), y) = 3 - 2y$, для второй фирмы $f_2(x_1^S, x_2^V(x_1^S), y) = \frac{3 - 2y}{4}$ для любого значения $y \in Y = [0, 1]$.

Имеем, что в зависимости от значения неопределенности $y \in Y = [0, 1]$, выручка первой фирмы изменяется следующим образом: $1 \leq f_1(x_1^S, x_2^V(x_1^S), y) \leq 3$, выручка второй фирмы удовлетворяет неравенствам $\frac{1}{4} \leq f_2(x_1^S, x_2^V(x_1^S), y) \leq \frac{3}{4}$.

Для нахождения U -оптимального по рискам и сожалениям решения центра получаем классическую оптимизационную задачу

$$\begin{cases} (R_1^V(x_1))^2 + (R_1^S(x_1))^2 \rightarrow \min, \\ x_1 \in [0, 3] \end{cases} \quad (1)$$

Здесь стратегический риск по Вальду равен

$$R_1^V(x_1) = \frac{1}{2} \left(x_1 - \frac{3}{2} \right)^2,$$

а стратегическое сожаление по Сэвиджу есть функция

$$R_1^S(x_1) = \begin{cases} \frac{1}{2} \left[\left(\frac{5}{2} - x_1 \right)^2 - \frac{1}{4} \right], & 0 \leq x_1 \leq 2, \\ \frac{1}{2} \left[\left(\frac{3}{2} - x_1 \right)^2 - \frac{1}{4} \right], & 2 \leq x_1 \leq 3 \end{cases}.$$

Численно решая задачу (1), получим U -оптимальное по рискам и сожалениям решение центра $x_1^U \approx 1,9$. Тогда прибыль центра $f_1(x_1^U, x_2^V(x_1^U), y) \approx 2,95 - 1,9y$. Для агента получим $x_2^V(x_1^U) \approx 2,95$ и $f_2(x_1^U, x_2^V(x_1^U), y) \approx 1,45 - 0,55y$. Следовательно, в зависимости от значения неопределенности $y \in [0, 1]$ для первой фирмы: $1,04 \leq f_1(x_1^U, x_2^V(x_1^U), y) \leq 2,95$, для второй фирмы: $0,9 \leq f_2(x_1^U, x_2^V(x_1^U), y) \leq 1,45$.

СПИСОК ЛИТЕРАТУРЫ

1. Бардин А.Е., Житенева Ю.Н., Макаркина Т.В. Равновесие гарантий в модели Курно // Управление экономическими системами. – 2016. – № 5.
2. Жуковский В.И., Кудрявцев К.Н., Смирнова Л.В. Гарантированные решения конфликтов и их приложения. – М.: URSS, КРАСАНД, 2013.

О СУЩЕСТВОВАНИИ РЕШЕНИЙ НЕЛИНЕЙНЫХ УРАВНЕНИЙ С ПАРАМЕТРАМИ

Алешичкина Е.М., Максимова Е.Г., Козицкая Е.А., Галканов А.Г.

ГОУ ВО МО «Государственный гуманитарно-технологический университет»

Аннотация. В работе исследована проблема существования решений нелинейных уравнений с параметрами $\sin x = ax^2 + bx + c$ и $(\sin x)^{\sin x} = \lambda$. Доказано, что если $\frac{a}{c} = -\frac{48}{\pi^2}$, то на отрезке $\left[-\frac{\pi}{4}; \frac{\pi}{4}\right]$ существует решение первого уравнения. Также проведено исследование второго уравнения при $\lambda \in (-\infty; +\infty)$.

1. Рассмотрим нелинейное уравнение с тремя параметрами вида:

$$\sin x = ax^2 + bx + c, \quad a, b, c \in R \quad (a \neq 0), \quad x \in \left[-\frac{\pi}{4}; \frac{\pi}{4}\right]. \quad (1)$$

Исследование уравнения (1) основано на применении интегрального признака [1].

Теорема 1 (интегральный признак существования решения числового уравнения). Если

$$\int_a^b f(x)dx = \int_a^b g(x)dx, \quad (2)$$

то существует решение числового уравнения $f(x) = g(x)$ на отрезке $[a; b]$, где $x \in [a; b]$, $f, g \in C[a; b]$.

В случае уравнения (1) $f(x) = \sin x$, $g(x) = ax^2 + bx + c$, $[a; b] = \left[-\frac{\pi}{4}; \frac{\pi}{4}\right]$. Согласно интегральному признаку, вычислим интегралы

$$\begin{aligned} \int_{-\frac{\pi}{4}}^{\frac{\pi}{4}} \sin x dx &= -\cos x \Big|_{-\frac{\pi}{4}}^{\frac{\pi}{4}} = \frac{\sqrt{2}}{2} - \frac{\sqrt{2}}{2} = 0, \\ \int_{-\frac{\pi}{4}}^{\frac{\pi}{4}} (ax^2 + bx + c) dx &= \left(\frac{a}{3} x^3 + \frac{b}{2} x^2 + cx \right) \Big|_{-\frac{\pi}{4}}^{\frac{\pi}{4}} = \\ &= \frac{a}{3} \cdot \frac{\pi^3}{64} + \frac{b}{2} \cdot \frac{\pi^2}{16} + \frac{c}{4} \cdot \pi - \left(\frac{a}{3} \cdot \left(-\frac{\pi^3}{64}\right) + \frac{b}{2} \cdot \frac{\pi^2}{16} + \left(-\frac{c}{4} \cdot \pi\right) \right) = \frac{\pi}{2} \left(\frac{a\pi^2}{48} + c \right). \end{aligned}$$

Из равенства двух интегралов следует: $\frac{a}{c} = -\frac{48}{\pi^2}$.

Итак, доказана следующая теорема.

Теорема 2. Если $\frac{a}{c} = -\frac{48}{\pi^2}$, то существует решение уравнения $\sin x = ax^2 + bx + c$ на отрезке $\left[-\frac{\pi}{4}; \frac{\pi}{4}\right]$.

Рассмотрим несколько частных случаев. Из условия $\frac{a}{c} = -\frac{48}{\pi^2}$ при заданных значениях параметра c можно определить значение параметра a .

$$\begin{array}{cccc}
 c = 48, & c = 24, & c = 12, & c = 6, \\
 \text{а) } a = -\pi^2, & \text{б) } a = -2\pi^2, & \text{в) } a = -4\pi^2, & \text{г) } a = -8\pi^2, \\
 b \in R. & b \in R. & b \in R. & b \in R.
 \end{array}$$

2. Рассмотрим показательно-степенное уравнение с параметром вида

$$(\sin x)^{\sin x} = \lambda, \quad x \in (0; \pi), \quad \lambda \in (-\infty; +\infty). \quad (3)$$

Воспользуемся известным критерием существования корня уравнения с параметром

$$f(x) = \lambda, \quad x \in X \subseteq R, \quad f \in C(X), \quad \lambda \in (-\infty; +\infty). \quad (4)$$

Пусть $F \subseteq R$ – множество значений функции $f(x)$.

Теорема 3 (критерий существования корня уравнения (4) [1]. Условие $\lambda \in F$ необходимо и достаточно для существования корня уравнения (4).

Чтобы найти множество F , функцию $f(x) = (\sin x)^{\sin x}$ исследуем на глобальный экстремум в промежутке $(0; \pi)$. Если использовать формулу логарифмического дифференцирования, то

$$\frac{f'}{f} = \cos x \cdot \ln(e \cdot \sin x).$$

Из необходимого условия существования точки локального экстремума функции $f'(x) = 0$ находим стационарные точки

$$x_1 = \frac{\pi}{2}, \quad x_2 = \arcsin \frac{1}{e}.$$

Воспользуемся достаточным условие по знаку производной второго порядка $f''(x)$ в стационарных точках. Имеем

$$\frac{f'' \cdot f - f'^2}{f^2} = \frac{1 - \sin^2 x \cdot \ln(e^2 \cdot \sin x)}{\sin x}. \quad (5)$$

В стационарных точках $f'(x) = 0$. Ввиду того, что $\forall x \in (0; \pi) [f(x) > 0]$, знак f'' определяется знаком функции, записанной в правой части (5).

В стационарной точке $x = x_1 = \frac{\pi}{2}$ имеем $\text{sign } f'' = \text{sign} \frac{1-2}{1} = \text{sign}(-1) < 0$. Так что x_1 – точка локального максимума функции $f(x)$: $\max f = 1$.

В стационарной точке $x_2 = \arcsin \frac{1}{e}$ имеем $\text{sign } f'' = \text{sign} \frac{1 - \frac{1}{e^2}}{\frac{1}{e}} = \text{sign} \frac{e^2 - 1}{e} > 0$, отку-

да $x_2 = \arcsin \frac{1}{e}$ – точка локального минимума функции f : $\min f = \left(\frac{1}{e}\right)^{\frac{1}{e}}$.

В граничных точках $x = 0$ и $x = \pi$ функция f не определена. Поэтому находим односторонние пределы: $\lim_{x \rightarrow +0} (\sin x)^{\sin x} = \lim_{x \rightarrow \pi - 0} (\sin x)^{\sin x} = 1$.

Таким образом, уравнение (2):

➤ имеет единственное решение $x^* = \arcsin \frac{1}{e}$ при $\lambda = \left(\frac{1}{e}\right)^{\frac{1}{e}}$;

➤ имеет два решения при $\lambda \in \left[\left(\frac{1}{e}\right)^{\frac{1}{e}}; 1\right)$;

➤ не имеет решения при $\lambda \in \left(-\infty; \left(\frac{1}{e} \right)^{\frac{1}{e}} \right) \cup [1; +\infty)$.

СПИСОК ЛИТЕРАТУРЫ

1. Галканов А.Г. Числовые уравнения и тождества в понятиях, теоремах, методах, задачах и решениях : Монография. – М.: ФГБОУ ВПО МГУ леса, 2013.

СОЦИАЛЬНО-ПЕДАГОГИЧЕСКАЯ АДАПТАЦИЯ ОБУЧАЮЩИХСЯ С ОВЗ В УСЛОВИЯХ КОЛЛЕДЖА

Андреева А.А., Земш М.Б.

ГОУ ВО МО «Государственный гуманитарно-технологический университет»

В современном обществе сегодня особенно остро стоит проблема социально-педагогической адаптации обучающихся с ограниченными возможностями здоровья в условиях колледжа. На данном этапе развития педагогики, психологии и наук, которые занимают данную проблематикой, идет поиск наиболее правильных и реализуемых путей социально-педагогической адаптации подростков с ограничениями здоровья в системе профессионального образования. С принятием Федерального закона «О социальной защите инвалидов в Российской Федерации» в 1995 году впервые декларируется не только помощь инвалиду, а «обеспечение инвалидам равных с другими гражданами возможностей в реализации гражданских, экономических, политических и других прав и свобод, предусмотренных Конституцией РФ». В стране с каждым годом увеличивается количество образовательных учреждений, которые предлагают программы подготовки студентов-инвалидов. В нашей стране в последние годы много говорится о способах и эффективных методах профессиональной реабилитации инвалидов. Особое место занимают вопросы профессиональной ориентации, оптимизации учебного процесса, способов трудоустройства и доступности образовательной среды [1]. Начальный этап профессиональной подготовки трактуется учеными как этап, определяющий весь ход дальнейшей жизни человека. Формирование адаптивного поведения у обучающихся с ОВЗ к условиям обучения в колледже представляет собой достаточно сложный процесс, включающий в себя, собственно, саму адаптацию, социализацию и профессионализацию. Формирование адаптивного поведения предполагает решение главных проблем в обучении и воспитании обучающихся колледжа с ОВЗ: развитие его личности и межличностного общения; подготовку к дальнейшей самостоятельной жизни; подготовку к работе и дальнейшему обучению; обучение и профессионально-трудовую подготовку.

Этот процесс связан с психолого-педагогическим сопровождением таких обучающихся в процессе профессионального обучения и воспитания, позволяющим им быстро адаптироваться в колледже и в дальнейшей самостоятельной жизни. Адаптация вообще означает приспособление организма, его функций к условиям существования. Это понятие распространяется на любые биологические объекты – человека, животных, растения [2].

В своей статье мы рассмотрим такую важную часть социально-педагогической адаптации обучающихся с ограниченными возможностями здоровья в условиях колледжа как профессиональная ориентация, иными словами же ориентация на собственное будущее.

Трудовая деятельность человека является основной сферой его жизнедеятельности. Здоровый человек легко может приспособиться к окружающей среде. Инвалидам же нужно приспособливаться к различным сферам жизнедеятельности. Государство и общество должно быть заинтересовано в адаптации этой социальной группы для того, чтобы они свободно могли работать по той профессии, которой они считают наиболее подходящей для себя [4]. Профессиональная ориентация является достаточно сложным педагогическим, социальным и психологическим явлением. Когда физические и/или психические ограничения становятся причиной нереализованности в профессии, это может привести личность к состоянию социальной дезадаптации.

Сегодня ситуация могла бы находиться в довольно позитивном русле, а именно, с тех пор как был озвучен "Федеральный государственный образовательный стандарт начального общего образования обучающихся с ограниченными возможностями здоровья" [3] согласно которому, каждый ребенок имеет право обучаться с остальными, все дети должны иметь равный доступ к образованию, причем это не зависит от их особых образовательных потребностей и индивидуальных возможностей, что является основным тезисом инклюзивного образования.

Однако, ситуация остается на таком же неоднозначном уровне так как обучающиеся с ОВЗ:

- Не знают своих возможностей и ограничений, неадекватно себя оценивают;
- Не имеют достаточной информации о реальном производстве, о профессиях и их требованиях к работнику;
- Не имеют информации о возможностях профессиональной подготовки в данном регионе, о порядке и возможностях трудоустройства, о наиболее конкурентоспособных профессиях в данном регионе;
- Не имеют возможности проконсультироваться и получить помощь в планировании своей карьеры;
- Социально плохо адаптированы, не сформированы необходимые социальные навыки;
- Инвалиды и дети с ОВЗ не активны, не сформирована готовность к труду и трудовая установка, инфантильны и имеют иждивенческую позицию по отношению к обществу.

Практическая часть нашего исследования проходила в СТТ ГГТУ г. Орехово-Зуево и включала 2 этапа:

Первый, диагностический:

На данном этапе нами были использованы методики:

- Диагностическая беседа «Я и профессия»;
- Профориентационный тест Е.А. Климова (адаптированный).

Профориентационный тест Е.А. Климова (адаптированный) показал, что 3 из 7 испытуемых выбрали профессию, которая соответствует их внутреннему ощущению себя и тех природных качеств, которые у них есть. 4 же любят выбранную на данном этапе профессию, но имеют природные склонности иного характера.

Второй формирующий: состоял в разработке и реализации плана профориентационных бесед.

После проведения профориентационных бесед и объявления результатов профориентационного теста, мы разработали индивидуальные рекомендации для наших испытуемых:

Имя	Получаемая сейчас профессия	Результат теста Климова	Инвалидность, ОВЗ.	Рекомендации
Алина П.	Оператор швейного оборудования	Человек-Человек	Легкая умственная отсталость, коррекционная группа	Профессии "Человек-Человек" доступные для выбора: -Массажист(санитар); -Продавец-консультант; -Парикмахер; -Экскурсовод; -Официант; -Кружковод; -Библиотекарь.
Надежда Б.	Оператор швейного	Человек-Человек	Легкая умственная	Профессии "Человек-Человек" доступные для

	оборудования		отсталость, коррекционная группа	выбора: -Массажист(санитар); -Продавец-консультант; -Экскурсовод; -Кружковод -Библиотекарь.
Александра А.	Оператор швейного оборудования	Человек- Знаковая система	Легкая умственная отсталость, коррекционная группа	Профессии "Человек- Знаковая система" доступные для выбора: -Картограф; -Фотограф; -Архивист; -Оператор ПК.
Светлана К.	Оператор швейного оборудования	Человек- Знаковая система	Легкая умственная отсталость, коррекционная группа	Профессии "Человек- Знаковая система" доступные для выбора: -Картограф; -Фотограф; -Оператор ПК.

Таким образом, мы можем заключить, что данное исследование актуально. Несмотря на то, что в современном мире возможности обучающихся с ограниченными возможностями здоровья каждый день расширяются и меняются в довольно позитивном направлении, работа по профориентационная работа по-прежнему является одной из самых важных и значительных профессиональных задач в деятельности социального педагога, работающего в системе среднего проф. образования.

СПИСОК ЛИТЕРАТУРЫ

1. Абдурашитова Р.Б., Семёнова Н.Н. Психолого-педагогическое сопровождение обучающихся с ОВЗ в Санкт-Петербургском Профессиональном реабилитационном лицее (из опыта работы): Материалы Всероссийской научно-практической конференции г. Москва, 18 ноября 2016 г. – М.: МГГЭУ, 2016.
2. Майер Т.А., Халимова Н.М. Формирование адаптивного поведения у обучающихся колледжа с ограниченными возможностями здоровья в условиях инклюзивного образования // Актуальные проблемы гуманитарных и естественных наук. – 2016. – № 2 Октябрь. – Науч. изд. «Институт стратегических исследований», 2016.
3. Инклюзивное образование в законе «Об образовании в Российской Федерации». Обучение детей с ограниченными возможностями: <https://businessman.ru/new-inklyuzivnoe-obrazovanie-v-zakone-ob-obrazovanii-v-rossijskoj-federacii-obuchenie-detej-s-ogranichennymi-vozmozhnostyami.html>
4. Пономарёва Н.В. Статья "Как выбрать профессию детям с ОВЗ": <https://infourok.ru/statya-kak-vibrat-professiyu-detyam-s-ovz-1257874.html>

ПРИМЕНЕНИЕ РЕАКЦИИ ВЗАИМОДЕЙСТВИЯ ЖЕЛЕЗА(III) ХЛОРИДА С N-ГИДРОКСИАМИДОМ ПАРА-АМИНОБЕНЗОЙНОЙ КИСЛОТЫ ДЛЯ ФОТОМЕТРИЧЕСКОГО ОПРЕДЕЛЕНИЯ СОДЕРЖАНИЯ НОВОКАИНА В ЛЕКАРСТВЕННЫХ ПРЕПАРАТАХ

Аржанова К.А., Попова Т.В.

ГОУ ВО МО «Государственный гуманитарно-технологический университет»

В современной практике контроля качества местноанестезирующих препаратов, наряду с классической нитритометрией, применяют разнообразные физико-химические методы: электрохимические [1-2], фотометрические [3-4] и экстракционно-фотометрические методы [5-9].

Новокаин длительное время являлся основным местным анестетиком в хирургической практике. По сравнению с современными местными анестетиками (лидокаин, буливакаин, бензокаин и др.) он обладает менее сильной анестезирующей активностью, но новокаин менее токсичен и обладает ценными фармакологическими свойствами.

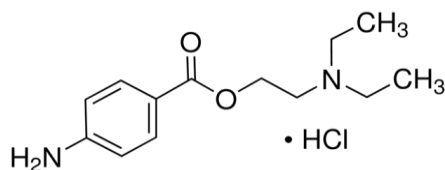

В данной работе исследована реакция взаимодействия *p*-аминогидроксамовой кислоты (N-гидроксиамид *p*-аминобензойной кислоты) с железа(III) хлоридом в водном растворе. Цель выполненной работы – разработка методики надежного фотометрического определения содержания новокаина гидрохлорида в лекарственных препаратах в виде окрашенного комплексного соединения с железа(III) хлоридом в видимой области спектра.

В работе использовали реактивы квалификации «х.ч.». Оптическую плотность растворов измеряли на спектрофотометре «Portlab 501». Абсолютная погрешность измерения оптической плотности $\pm 0,001$. На рН-метре «рН-150М» контролировали рН с применением комбинированного электрода ЭСЛК-01-7. Абсолютная погрешность измерения рН составляла $\pm 0,01$. Все измерения проводили при температуре $20 \pm 2^\circ\text{C}$.

Фотометрическое определение содержания новокаина гидрохлорида основано на реакции образования *p*-аминогидроксамата железа(III), окрашенного в вишнево-красный цвет. При взаимодействии новокаина гидрохлорида со щелочным раствором гидроксиламина происходит гидроксамовая реакция с образованием гидроксамовой кислоты (N-гидроксиамид *p*-аминобензойной кислоты), которая координируется катионами железа(III) с образованием окрашенного соединения.

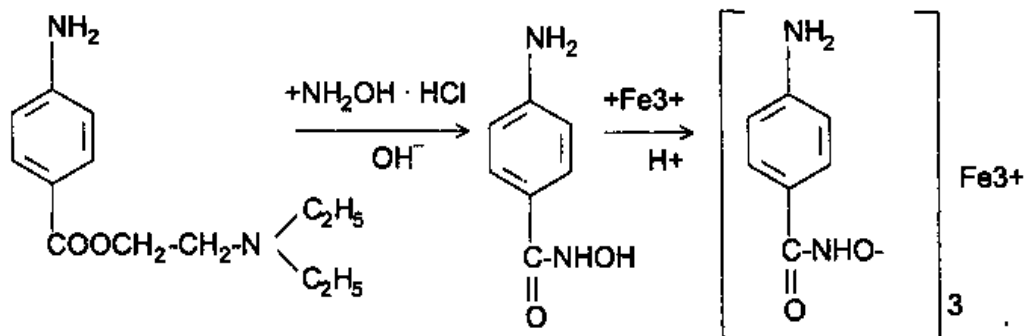

В видимой области спектр железа(III) *p*-аминогидроксамата имеет одну широкую полосу поглощения с максимумом на длине волны 515 нм (рис. 1).



Рис. 1. Электронные спектры поглощения растворов
 n-аминогидроksamата железа(III):
 $C(\text{HВ})=0,0625$ мг/мл, $C(\text{Fe}^{3+}):C(\text{HВ}) = 5:1$, $l=2$ см

При изучении фотометрической реакции было установлено, что со временем при хранении окрашенных растворов происходит ослабление окраски и понижение оптической плотности. Наиболее ощутимое уменьшение оптической плотности растворов наблюдается в течение первых 30 мин, а затем оптическая плотность понижается довольно равномерно и оптические характеристики растворов полностью стабилизируются только через две недели. При этом оптическая плотность уменьшается приблизительно в 2 раза. Обнаруженная кинетическая нестабильность окрашенного соединения железа(III) с гидроксамовой кислотой стала причиной изучения условий образования этого соединения в растворе.

Для установления мольного соотношения компонентов в окрашенном соединении мы использовали классические методы насыщения и изомолярных серий. При постепенном насыщении железа(III) хлорида новокаином до мольного соотношения 1:5 в условиях образования N-гидроксиамида n-аминобензойной кислоты на диаграмме насыщения фиксируется точка излома, соответствующая мольному соотношению компонентов в координационной сфере 1:3.

В серии насыщения железа(III) хлорида новокаином до мольного соотношения 1:10 на диаграмме насыщения более четко фиксируется точка излома, соответствующая мольному соотношению компонентов в координационной сфере 1:6. Очень сложная картина наблюдается на изомолярной диаграмме. Регистрируются довольно разнообразные по мольному соотношению частицы, что, по-видимому, связано с конкурентным участием таутомеров <гидроксамовая форма ↔ гидроксиминовая форма> лиганда в координации катионом железа(III). Доминирующее процентное содержание отдельной таутомерной формы определяется мольным составом системы.

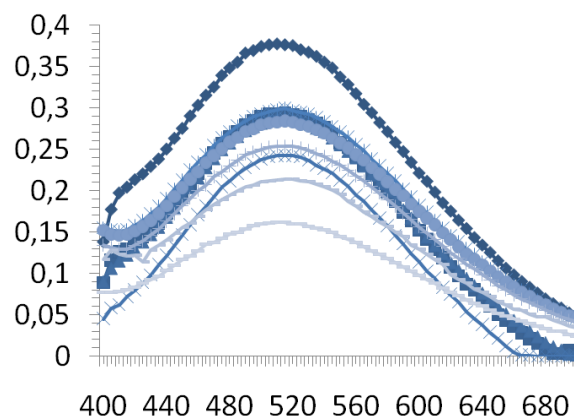
При изучении влияния pH на реакцию образования окрашенного гидроксамата железа(III) создавали мольное соотношение исходных компонентов 1:3 и изменяли pH добавлением соляной кислоты или щелочи. Первые измерения оптической плотности проводили через 30 минут после приготовления раствора. Связывание катионов железа(III) в комплекс начинается в очень кислой среде при pH 0,1 и продолжается до pH 1,0. Диапазон водородной конкуренции, соответствующий оптимальным условиям нахождения комплексной частицы 1:3 в растворе довольно узкий и укладывается в интервал ΔpH 1,0-1,3 (рис.2). Отклонение реального значения pH в растворе от оптимального интервала и может быть причиной кинетической нестабильности комплекса.



Рис.2. Зависимость оптической плотности растворов от рН:
 $C(\text{Fe}^{3+}):C(\text{НВ})=1:3$, $C(\text{Fe}^{3+})=2,46 \cdot 10^{-3}$ моль/л,
 $\lambda=515$ нм, $l=1$ см,
 1- через 30 минут после приготовления,
 2- через двое суток



Рис.3. Зависимость оптической плотности растворов от концентрации новокаина гидрохлорида:
 1- через 30 минут после приготовления,
 2- через две недели,
 $\lambda=515$ нм, $l=2$ см

Моделирование реакции комплексообразования и расчет термодинамической константы устойчивости образующегося комплекса выполнили методом Россотти с учетом константы диссоциации N-гидроксиамида п-аминобензойной кислоты [10]. Экспериментально-расчетные данные для моделируемой реакции позволили установить состав координационной сферы комплексной частицы 1:3, в которую входят две ионизированные формы таутомера гидроксамовой кислоты. Третья молекула лиганда, по всей вероятности, находится в гидроксиминовой форме и координируется катионом железа(III) через атом азота. Рассчитанное численное значение константы устойчивости монопротонированного комплекса состава $[\text{Fe}(\text{HX})(\text{X})_2]^+$ ($\beta=7,94 \cdot 10^{17}$) вполне удовлетворяет требованиям к устойчивости соединений, в виде которых регистрируется фотометрический сигнал.

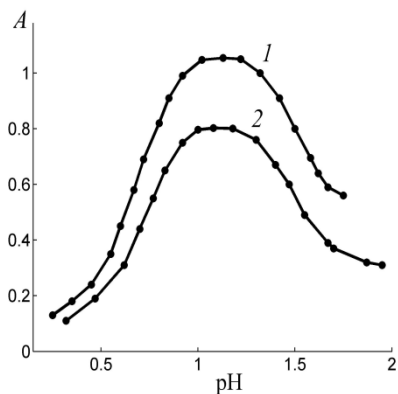

Таутомерный переход гидроксамовой кислоты в гидроксиминовую форму

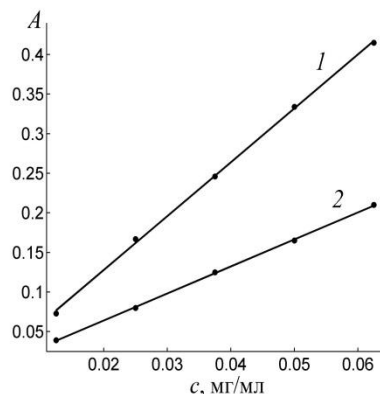
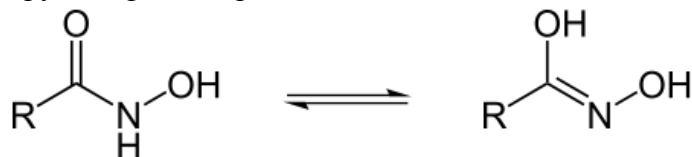
По оптимизированной методике выполнен количественный фармакопейный анализ лекарственного препарата *Новокаина гидрохлорид (ЛФ порошок)*. Для построения градуировочного графика готовили серию эталонных растворов окрашенного гидроксамата железа(III) с постепенно увеличивающейся концентрацией новокаина гидрохлорида. В качестве исходного эталонного раствора новокаина гидрохлорида использовали лекарственный препарат *Новокаина гидрохлорид для инъекций* (рис.3). Уравнение градуировочного графика (1) $A=6.808 \cdot C-0.008$ получено методом наименьших квадратов для линейных зависимостей.

Анализ испытуемого раствора после перевода новокаина гидрохлорида в фотометрируемую форму повторили через две недели и по уравнению градуировочного графика (2) $A=3.416 \cdot C-0.004$ рассчитали содержание действующего вещества в лекарственном препарате. Получены вполне удовлетворительные результаты: $C(\text{эталон})=0,0625$ мг/мл, $C_{(1)}=0,0625$ мг/мл, $C_{(2)}=0,0624$ мг/мл.

СПИСОК ЛИТЕРАТУРЫ

1. Харитонов С.В. Ионселективные электроды для определения лекарственных веществ // Успехи химии. – 2007. – Т.76. – № 4. – С. 399-432.
2. Бобрешева О.В., Полуместная К.С. Потенциометрические мультисенсорные системы для определения новокаина и лидокаина в водных растворах, содержащих хлориды калия и натрия // Журн. аналит. химии. – 2012. – Т.67. – № 12. – С. 1072-1075.

3. Попов Д.М., Литвин А.А. Фотоколориметрическое определение анестезина, новокаина и стрептоцида в сложных формах // Укр. фармац. журнал. – 1980. – Т.14. – № 10. – С. 108-111.
4. Беликов В.Г. Анализ лекарственных веществ фотометрическим методом. Опыт отечественных специалистов // Рос. хим. журн. – 2002. – Т. 46. – № 4. – С. 52-56.
5. Адамова Е.М., Чернова Р.К. Некоторые подходы к экстракционно-фотометрическому определению местноанестезирующих веществ // Изв. Саратовск. ун-та. Сер. Химия. Биология. Экология. – 2007. – Т. 7. – Вып. 1. – С. 7-10.
6. Адамова Е.М., Иванов В.М., Фигуровская В.Н. Ализариновый красный С как окрашенный реагент для экстракционно-фотометрического и цветометрического определения некоторых местноанестезирующих органических оснований // Журн. аналит. химии. – 2010. – Т. 65. – № 9. – С. 934-942.
7. Иванов В.М., Адамова Е.М., Фигуровская В.Н. Сорбционно-фотометрическое и цветометрическое определение некоторых местноанестезирующих органических оснований с помощью ализаринового красного С // Журн. аналит. химии. – 2012. – Т. 67. – № 5. – С. 485-492.
8. Иванов В.М., Адамова Е.М., Фигуровская В.Н. Сорбционно-фотометрическое и цветометрическое определение идокаина с бромфеновым синим / Тез. докл. III Междунар. симп. по сорбции и экстракции. – Владивосток, 2010. – С. 87-92.
9. Иванов В.М., Адамова Е.М., Фигуровская В.Н. Экстракционно-фотометрическое и цветометрическое изучение системы лидокаин – ализариновый красный С / Тез. докл. III Всерос. конф. с междунар. участием «Аналитика России 2009». – Краснодар, 2009. – С. 391.
10. Россотти Ф., Россотти Х. Определение констант устойчивости и других констант равновесия в растворах. – М.: Мир, 1965. – 410 с.

ЗВУКОПОДРАЖАНИЕ: ОТ ДЕТСКИХ СТИШКОВ ДО СОВРЕМЕННОЙ МУЗЫКИ

Асташкина М.А., Ларина С.Г.

ГОУ ВО МО «Государственный гуманитарно-технологический университет»

Каждый человек может испытывать трудности с точным выражением мысли: порой сложно передать именно ту информацию, которую должен воспринять собеседник при разговоре. Если в неформальной обстановке нужные слова «вылетают» из головы, если мы хотим более точно выразить наши эмоции, наглядно показать, что мы имеем в виду, приходят на помощь эти словечки: «тс-с-с, все спят», «эта картина свалилась с таким грохотом, бабах!», «заводишь машину, а она прям рычит, р-р-р, видимо, что-то сломалось». Речь идет о звукоподражании. Этот прием спасает нас во многих ситуациях, а самое главное, наши собеседники всегда понимают, о чем идет речь.

Но нужно задать себе вопрос: звукоподражание – вред или польза? Это некий «лексический мусор» или друг-помощник? Чтобы в этом разобраться, выясним, в чем суть этого приема.

Звукоподражание (ономатопея) – это употребление слов, напоминающих звучанием слуховые впечатления от изображаемого явления (человеческой речи, шума, звуков природы). Известно, что данное явление распространено как в устной речи, так и в письменной, а особенно в детских сказках и стихах. Почему именно в этих жанрах? Хотелось бы сделать акцент именно на стихотворениях, так как эта форма более характерна для дошкольников и младших школьников.

Принято считать, что лучший способ развивать память у детей – учить стихотворения наизусть. Это важно и при изучении иностранного языка. Большое количество информации запоминать трудно, а со звукоподражательными словами намного легче, маленьким детям это очень нравится. Например, следующее стихотворение не только знакомит детей с новой лексикой по теме «домашние животные», но и с тем, как они «разговаривают» на английском языке:

Oh, the duck says "Quack",
and the cow says "Moo",
the old red rooster says "Cock-a-doodle-doo".
The sheep says "Baa",
and the cat says "Meow",
but I say "Good Morning when I see you!"

В младшем школьном и дошкольном возрасте на занятиях можно проводить физкультминутки со звукоподражательными словами: не только легче запомнить слова, но и весело и полезно.

When the rain comes down drip drop drip drop,
(перебирать перед собой пальцами, изображая дождь)
Windshield wipers flip flop flip flop,
(махать руками туда-сюда)
Boots in puddles plip plop plip plop,
(топать ногами как по лужам)
I wish the rain would never stop.
Drip drop drip,
Flip flop flip,
Plip plop plip plop,
PLOP!

Чем старше становятся дети, тем менее интересными для них кажутся эти детские стишки, да и сама тема звукоподражания. На самом деле, этим вполне можно заинтересовать средних и старших школьников на основе современных молодежных песен. Вот пример одной из популярных песен, которая, в прямом смысле, взорвала интернет своей «безумностью» – песня группы Ylvis «What does the Fox say?».

«Dog goes "woof"
Cat goes "meow"
Bird goes "tweet"
And mouse goes "squeek"
Cow goes "moo"
Frog goes "croak"
And the elephant goes "toot"
Ducks say "quack"
And fish go "blub"
And the seal goes "ow ow ow"...»

Весь куплет построен на звукоподражании, имитировании звуков животных. Можно смело сказать, что этой песни не было бы на свете вообще, если бы не это явление.

«What does the fox say?
"Ring-ding-ding-ding-dingeringeding!...
What the fox say?
"Wa-pa-pa-pa-pa-pow!...
What the fox say?
"Hatee-hatee-hatee-ho!...
What the fox say?
"Joff-tchoff-tchoffo-tchoffo-tchoff!...»

Авторы этой песни пытаются воспроизвести тот звук, который, по их мнению, может издавать лиса. Для подростков это весело и полезно, а главное, это нескучно.

Рассмотрим другой пример – песня известной группы Black-Eyed-Peas «Boom, boom, pow».

«...I got that (Boom boom boom)
How the beat bang (Boom boom boom)...»
«...I like that boom boom pow...»
«...I got that boom boom boom
That future boom boom boom...»

«...I'm on that HD flat
This beat go boom boom pow...»

Несложно догадаться, что слова «boom» и «pow» имитируют некий взрыв, впрочем, в какой-то степени песня именно об этом. Основная мысль композиции – это музыка будущего, она «взрывает» танцполы, это музыка 3000 года. Роль звукоподражания в этой песне второстепенна. Она лишь помогает слушателю окунуться в атмосферу современной музыки (еще один плюс ономастопеи – очутиться в той среде и испытать те эмоции, которая пытается донести песня). Эта энергичная композиция вполне может пойти на пользу. Ее можно превратить в физкультминутку и использовать на уроках иностранного языка. Почему бы и нет? Идти в ногу со временем, быть на «одной волне» с детьми – не так уж и плохо.

Можно привести другой пример песни группы Ylvis «Mr. Toot», где также использована ономастопея.

«...This is the tale of Mr. Toot
Legendary music man
Up on the roof he played the Toot
No one could resist his rhythm...
...What's that sound?
Is it him?...
Can you hear him - Mr. Toot?»

Школьники постарше могут не только прослушать песню, но и попытаться ответить на вопрос: А почему музыканта зовут Mr Toot? При этом использовать звукоподражательное слово как подсказку (музыкант играл на дудке, «toot» – звук гудка, в данном случае этот звук явно отражает личность музыканта).

Из всего сказанного можно сделать вывод: знакомство детей со звукоподражанием идет им на пользу. Во-первых, это позволяет использовать рифму, а значит, помогает запомнить больше информации. Во-вторых, при помощи звукоподражания мы можем почувствовать все эмоции автора, оказаться в созданной им атмосфере. В-третьих, вызывает у любого человека положительные эмоции: веселье, удовольствие, восторг, радость. Это полезное развлечение, в особенности для детей.

СПИСОК ЛИТЕРАТУРЫ

1. Гальскова Н.Д. Теория обучения иностранным языкам : учеб. пособие / Н.Д. Гальскова, Н.И. Гез. – М.: Издательский центр «Академия», 2013. – 336 с.
2. Субаева А.Р. Звукоизобразительность в традиционной английской детской поэзии (на материале nursery rhymes)/ А.Р. Субаева // Современные наукоемкие технологии. – 2013. – №7. – С. 50-51.

Интернет-ресурсы

1. Music & Rhyme Station. [Электронный ресурс]. – Режим доступа: <http://www.preschoolexpress.com>. – Farm songs & rhymes. – (Дата обращения: 12.04.2017).
2. Can teach.[Электронный ресурс]. – Режим доступа: <http://www.canteach.ca>. – Weather. – (Дата обращения: 12.04.2017).
3. Лингво-лаборатория «Амальгама» [Электронный ресурс]. – Режим доступа: <http://www.amalgama-lab.com>. – Ylvis. – (Дата обращения: 12.04.2017).
4. Лингво-лаборатория «Амальгама». [Электронный ресурс]. – Режим доступа: <http://www.amalgama-lab.com>. – Black Eyed Peas. – (Дата обращения: 12.04.2017).
5. Литературная мастерская [Электронный ресурс]. – Режим доступа: <http://litmasters.ru>. – Звукоподражание. – (Дата обращения: 12.04.2017)
6. Study [Электронный ресурс]. – Режим доступа: <http://www.study.ru>. – Английский мир детства: nursery rhymes. – (Дата обращения: 14.04.2017)

ФРАНЦУЗСКИЙ ВОЛАПЮК: К ИСТОРИИ СОЗДАНИЯ

Афанасьева А.А., Гидаятова К.Р., Савельева Е.Б.

ГОУ ВО МО «Государственный гуманитарно-технологический университет»

Попытки создания искусственных языков предпринимались еще со времен античности, в основном, это были философско-математические языки, целью которых было «говорить с природой» на языке естествознания.

В 1817 году француз Жан Франсуа Сюдр придумал язык сольресоль основанный на названиях семи нот, в котором все 2660 слов сольресоль состоят из названий семи музыкальных нот в различных сочетаниях. Но первой серьезной попыткой придумать язык для повседневного общения был универсалглот, созданный Жаном Пирро в 1868 году в Париже. Язык основывался на романских и германских корнях. Сам Пирро так определял принципы разработки своего языка: «Мы выбираем из каждого живого языка слова наиболее известные и обязательно такие, произношение которых наиболее легко. Латынь дает наибольшее число таких слов...» [1].

Но именно *волапюк* является первым из искусственно созданных языков для международного общения, который получил распространение, в той или степени, почти по всему земному шару. У истоков его продвижения стоял немецкий священник Иоган Мартин Шлейер. Волапюк был первым (и, возможно, единственным из имевших хоть какое-то практическое распространение) средством общения, пытавшимся учесть коммуникативные потребности как можно большего числа людей. В качестве корневой основы были взяты слова из английского, французского и латинского языков (хотя встречались лексические единицы из немецкого и даже русского языков). Но заимствованные слова были изменены с целью уменьшения длины корней, а также, изначально, в алфавит не был включен звук *r* (*p*), так как, по мнению Шлейера, именно китайцы не смогли бы произносить слова с данным звуком, но позже все же вернул его в создаваемую им систему. В вокабуляре волапюка очень мало слов с более чем двумя подряд идущими гласными или согласными, таким образом, язык получался певучим, как итальянский (это оказалось важно для азиатских языков со слоговой системой; например: *конструкция* [русский язык], *construction* [английский], *konstruajo* [эсперанто], *bit* [волапюк]).

Казалось, что языковые барьеры между народами будут разрушены, но дальнейшая история волапюка показала, что это далеко не так. Через десять лет после пика (к XX веку), волапюк также быстро сошел на нет. Как и в самом начале, когда завоевывал популярность. К 1900 году осталось только 159 сторонников волапюка Шлейера. Безусловно, это произошло из-за существенных недостатков данного искусственного языка, а именно:

1) ликвидация звука *r* [*blod* брат, от англ. *brother*] и [*flapôn* ударять, от фр. *frapper*]; добавление умлаутов *ä, ö, ü* из немецкого, которые имеют гораздо более сложное произношение;

2) грамматические правила были очень сложны. Существительные имели 2 числа и 4 падежа, глаголы – 6 времен, 4 наклонения, 2 вида и 2 залога, причем во всех этих формах глаголы спрягались по лицам и числам;

3) богатая система многочисленных приставок и суффиксов, поощрение образования новых слов и понятий соединением корней привели к грамматически правильным, но все же словам-монстрам вроде *klonalitakipafabludacifalopasekretan*.

Все это привело к тому, что язык использовался в основном только для письменной речи и совсем не подходил для устного общения.

16 августа 1912 года, после смерти Шлейера, дело продолжил ярый волапюкист Слёммер, став президентом Академии волапюка. В сентябре 1929 года с другим сподвижником по разработке искусственного языка – швейцарским предпринимателем Якобом Шпренгером, он начал контактировать с голландцем Ари де Йонгом, представившим новую грамматику волапюка, позже став идейным лидером волапюк-движения.

Предложения, внесенные де Йонгом, были одобрены сообществом, так как не противоречили общим правилам, заложенным Шлейером. Такой волапюк стал более легким к изу-

чению и более последовательным с грамматической точки зрения, устраняя неоднозначности и неточности, допущенные Шлейером. Приведем некоторые завоевания де Йонга:

- окончательно восстановлен звук *r*, который Шлейер избегал использовать;
- добавлены многие международные слова известные в большом числе естественных языков (*program, dolar, merit, tren, kravat, farm, risk* и т.д.);
- введены определенные правила перевода имен собственных на волапюк, которые позволяли самому создавать еще несуществующие слова и сохраняли близкий с первоисточником звуковой образ;
- упорядочено образование производных слов с помощью приставок и суффиксов;
- убраны многие сложносоставные слова, которые могут быть разложены несколькими способами и, соответственно, имеющие несколько значений, нарушая правило «одно слово – одно значение».
- были добавлены два новых времени – будущее в несовершенном прошедшем и будущее в совершенном прошедшем (*ülöfob* – я собирался полюбить);

Сейчас движение волапюкистов находится на стабильно низком уровне, в мире насчитывается крайне незначительное количество приверженцев искусственного языка.

Поэтому, подводя итог, можно сказать, что создание нового, универсального языка, как средства общения – очень сложная, порой неразрешимая лингвистическая задача, возможно нереализуемая в обозримом будущем.

СПИСОК ЛИТЕРАТУРЫ

1. Дуличенко А.Д. Интернациональные искусственные языки. – М., 1995. – 150 с.

МЕТОД ПРОЕКТОВ КАК СПОСОБ ОРГАНИЗАЦИИ УЧЕБНОЙ ДЕЯТЕЛЬНОСТИ ОБУЧАЮЩИХСЯ В ПРОЦЕССЕ ИЗУЧЕНИЯ ИНОСТРАННОГО ЯЗЫКА

Афанасьева А.А., Савельева Е.Б.

ГОУ ВО МО «Государственный гуманитарно-технологический университет»

В настоящее время проектные технологии в качестве метода обучения становятся все более популярными у педагогов и методистов, которые занимаются их практической реализацией в различных учебных заведениях. Однако наибольшего развития технология проектного обучения получила с введением ФГОС нового поколения. Следует признать изначально, что метод проектов является одним из наиболее эффективных в обучении иностранному языку, способствуя формированию и развитию самостоятельной, инициативной и творческой личности.

Вместе с тем, необходимо отличать проектную деятельность от непосредственно творческой. Следует сразу сказать, что любая исследовательская, интеллектуальная работа основывается, в том числе, на творческом мышлении. И все же, если говорят о творческой деятельности, то имеют в виду индивидуальный замысел с авторским видением его воплощения.

В нашем случае мы говорим о включении творческой деятельности в проектное обучение. Для этого имеются четкие критерии оценки, используются научные методы исследования, объективные условия его выполнения, с аргументацией в пользу выбранной темы, основанной на знаниях, мотивации и интересе.

Безусловно, метод проектов ориентирован на самостоятельную работу обучающихся, а именно на индивидуальную, парную, групповую, которая выполняется за определенный промежуток времени. В связи с этим, при применении проектной методики на уроках иностранного языка меняются позиции учителя и выполняющего проект. Учитель предметной области выступает в качестве организатора необходимых условий по выполнению самостоятельной деятельности обучаемых. При этом педагог изменяет стиль общения с обучающимися, способы и методы взаимодействия.

В своей работе «Проектная деятельность на уроках» Пахомова Н.Ю., чью точку зрения мы разделяем, пишет: «Педагог проектирует свои занятия для конкретных учебной си-

туаций, формируя, развивая и наращивая умения учащихся. Для этого необходимо работать, «по ситуации» в силу наличия в этом процессе значительной доли человеческого фактора, субъектного характера протекания психолого-педагогических процессов» [2].

Основная цель обучения иностранному языку в современных условиях – это коммуникативная деятельность учащихся, иными словами практическое владение иностранным языком как средством межкультурного взаимодействия. Самая главная задача учителя на уроках иностранного языка вовлечь каждого ученика в образовательный процесс, создать ситуации для их творческой активности.

Проектная деятельность позволяет учащимся выступать в роли авторов, создателей, повышает творческий потенциал, расширяет не только общий кругозор, но, что самое важное – способствует расширению языковых знаний.

Метод проектов в обучении иностранному языку несет в себе одну из основных целей обучения, заключающейся в активизации мыслительной деятельности учащихся. В таком процессе вся ответственность возлагается на ученика, так как он самостоятельно определяет тему своего проекта, его содержание и ее презентацию.

Необходимо подчеркнуть, что, как любой вид деятельности, метод проектов состоит из нескольких этапов, которые условно можно разделить на три: подготовительный, основной и заключительный. На каждом из этих этапов педагогу и обучающемуся отводится определенная роль. Несмотря на то, что деятельность преподавателя на разных этапах меняется, суть ее остается неизменной и заключается в выполнении роли координатора, помощника, наблюдателя, консультанта, а также на заключительном этапе учитель осуществляет оценочный контроль выполнения проектной работы, привлекая других участников проекта. Что же касается самих обучающихся, то для них открываются безграничные возможности для реализации самостоятельной деятельности. Так на подготовительном этапе учащиеся самостоятельно уточняют содержание темы; выявляют проблемы; выдвигают гипотезы для решения выявленных проблем. Далее определяют цели и задачи; вырабатывают конкретные пошаговые действия для реализации поставленных задач; находят источники информации; обсуждают методы проверки принятых гипотез. В течение основного этапа учащиеся проводят исследования; синтезируют и анализируют идеи и оформляют проект. Наконец, на заключительном этапе обучающиеся осуществляют защиту проекта, а также проводят его коллективный самоанализ и дают ему свою собственную оценку, выявляя допущенные ошибки, просчеты, принимают решение по их эффективному устранению [1].

Очевидно, что проектная методика обладает рядом преимуществ перед традиционными методами обучения, основными из которых являются: повышение мотивации учащихся при изучении иностранного языка, наглядная интеграция знаний по различным предметам учебной программы, широкий простор для творческой и созидательной деятельности.

Резюмируя вышеизложенное, можно сделать вывод, что метод проектов – совместный вид деятельности учителя и обучающегося, в процессе которого развиваются творческие способности, познавательная активность, самостоятельность, навыки исследования, самовыражения и саморефлексии, а также вырабатывается стойкая мотивация к изучению иностранного языка.

СПИСОК ЛИТЕРАТУРЫ

1. Барбар М.П. Развитие коммуникативных способностей на уроках английского языка. – М.: Просвещение, 2005. – 12 с.
2. Пахомова Н.Ю. Проектная деятельность на уроках. Российская академия образования. Институт теории и истории педагогики. – М., 2004.

«ДА» И «НЕТ»

Афанасьева А.С., Перцева Н.К.

ГОУ ВО МО «Государственный гуманитарно-технологический университет»

Помните забавную игру детства – «да» и «нет» не говорить, чёрно-белое не носить? То есть, отвечая на разные вопросы, ни в коем случае нельзя было употребить слова «да» и «нет» – иначе проиграешь. Выяснилось, что задача довольно сложная. Без «да» и «нет» нам трудно обойтись. Всегда ли так было?

Вы не поверите, но в начале XX века ответы «да» и «нет» не приветствовались. Их считали нерусскими.

А как же тогда отвечали на тысячу разных вопросов?

Образованные люди, как правило, пользовались при ответе глаголом вопроса. «Хочешь есть?» – «Хочу». «Знаешь, где это?» – «Знаю». «Ты меня любишь?» – «Люблю».

Публика попроще ограничивалась словом «ну». «Деньги есть?» – «Ну». Правда, в этом «ну» слышалось что-то уклончивое – то ли «да», то ли «нет».

И сегодня «ну» – одно из самых употребляемых нами слов. Хотя мы постоянно и одёргиваем друг друга – «не нукай», порой кое-кто расшифрует просьбу: «Не нукай – не запряг ещё!» Но со словом этим мы всё равно не расстаёмся.

В Частотном словаре русского языка, где описано 40 000 слов, слово «ну» входит в первую сотню. Оно может быть и частицей, и союзом, и междометием.

Постепенно под влиянием европейских языков на вопросы стали распространяться краткие ответы, но сначала с неизменным обращением «сударь» или «сударыня» – «да, сударь», «нет, сударыня».

Загадочные «да-с» и «нет-с», оказывается, – сокращённая форма этих ответов, то есть «с» – первая буква слов «сударь» и «сударыня».

Вспомним, за что соседи осуждали Ленского:

Все «да» да «нет»; не скажет «да-с»

Иль «нет-с». Таков был общий глас.

(Пушкин А. Евгений Онегин)

Сегодня в ответах на вопросы чего только не услышишь: «ага», «угу», «не-а» и конечно же «ну»... Разумеется, правильными считаются краткие ответы – «да» и «нет».

Трудно сразу сообразить, к какой части речи относятся «да» и «нет». Иногда лингвисты называют их словами-предложениями.

«Да» и «нет» могут быть частицами. «Нет, я не Байрон, я – другой», – писал М.Ю. Лермонтов.

Они могут выполнять обязанность союзов – «кожа да кости», «день да ночь»...

Слово «нет» может выступать даже в роли сказуемого: «Коль нет цветов среди зимы, то и грустить о них не надо», – из стихотворения Сергея Есенина.

Несмотря на свою краткость, слова «да» и «нет» чрезвычайно весомы, о чём нам во все времена напоминали поэты.

Вспомним строки Пушкина из «Бориса Годунова»:

Но знаешь ли, чем сильны мы, Басманов?

Не войском, нет, не польскою помогай,

А мнением, да! Мнением народным.

А вот строка из стихотворения нашего современника Евгения Евтушенко:

Я – как поезд, что мечется столько уж лет

Между городом Да и городом Нет.

Всего-навсего частица, а может быть городом!

Может создавать и разрушать города!

Отлично, когда можно сказать да,

но надо уметь произносить и твёрдое нет!

Давайте проделаем простое упражнение из урока актёрского мастерства:

Произнесите слова **да** и **нет**:

громко
тихо
кратко
растянуто
нерешительно, заикаясь
утвердительно
удивлённо
восторженно
задумчиво
вызывающе
скорбно
нежно

И вы поймёте, какое многообразие эмоций и смысловых нюансов можно передать лишь одной частицей!

СПИСОК ЛИТЕРАТУРЫ

1. Аксенова М.Д. Знаем ли мы русский язык? – Кн. 2. – М.: Центрполиграф, 2011.

АПРОБАЦИЯ МЕТОДИКИ РАСЧЕТА ИНТЕГРАЛЬНЫХ ПОКАЗАТЕЛЕЙ СОЦИАЛЬНО-ЭКОНОМИЧЕСКОЙ НАПРЯЖЕННОСТИ РАЗВИТИЯ МУНИЦИПАЛЬНЫХ ОБРАЗОВАНИЙ

Ахмадышева А.С., Каменских Н.А.

ГОУ ВО МО «Государственный гуманитарно-технологический университет»

На современном этапе актуально обращения к программно-целевому методу. В работе представлена апробация методики расчета интегральных показателей социально-экономической напряженности развития муниципальных образований и даны рекомендации по внедрению программно-целевого метода управления. Объектом апробации выступили муниципальные образования Московской области.

Отметим, что программно-целевой подход представляет один из видов планирования. Данный метод обладает определенной спецификой на каждой ступени управленческой деятельности. Следовательно, уникальность данного метода планирования и управления – есть не просто составление прогнозов на состояние будущей системы, а разработка стратегии для достижения желаемых результатов. Именно такой схемы придерживается любая программа в сфере государственного и муниципального управления [2, с. 120].

Проведен анализ ряда статистических показателей муниципальных образований Московской области, связанных с деятельностью органов местного самоуправления, представителей бизнеса и местного сообщества (таблица 3) [1, с. 42]. Объем контента в совокупности позволяет говорить о степени социально-экономической напряженности территорий и соответственно использовать результаты исследования для определения содержания программно-целевой основы развития.

Таблица 3

Анализ статистических показателей муниципальных образований Московской области

	Показатели
Органы местного самоуправления	Профицит (дефицит) бюджета
	Динамика изменения инвестиций в основной капитал за счет средств муниципального бюджета
	Динамика изменения неналоговых доходов
Бизнес	Динамика расходов на развитие и поддержку малого предприниматель-

	ства в расчете на одного жителя МО
	Динамика удельного веса убыточных организаций
	Динамика среднемесячной номинальной начисленной заработной платы по крупным и средним организациям
Население	Число семей, получающих субсидии на оплату жилого помещения и коммунальных услуг на конец отчетного периода
	Динамика ввода в эксплуатацию индивидуальных жилых домов
	Число проживающих в ветхих жилых домах

Объектами апробации выступили городские округа Московской области: Балашиха, Дзержинский, Королев, Черноголовка и Орехово-Зуево [5]. На основе методики количественной оценки собственных интересов органов местного самоуправления, были вычислены интегральные показатели социально-экономической напряженности территорий на период 2014-2015 года:

$$D_{\text{Балашиха}}: 12+1+2=15; \quad D_{\text{Дзержинский}}: 11+7+0=18; \quad D_{\text{Королев}}: 6+5-5=6;$$

$$D_{\text{Черноголовка}}: 8+12+4=24; \quad D_{\text{Орехово-Зуево}}: 6+6+4=16.$$

Проведённое исследование позволило выявить динамику изменений статистических показателей городских округов. Анализ показал, что наивысший уровень социально-экономической напряженности территории наблюдается в городском округе Черноголовка; наименьший уровень достигнут в городском округе Королев (интегральный показатель не превысил 10 баллов).

Особый интерес вызывает городской округ Орехово-Зуево, поэтому акцентируем внимание на данном муниципальном образовании.

В таблице 1 представлен SWOT-анализ городского округа Орехово-Зуево (таблица 1).

Таблица 1

SWOT-анализ городского округа Орехово-Зуево

S - Сильные стороны городского округа Орехово-Зуево	W - Слабые стороны городского округа Орехово-Зуево
<ul style="list-style-type: none"> городской округ Орехово-Зуево промышленно культурный город в Московской области; высокий уровень инвестиционной заинтересованности города; удобное географическое положение, территорию муниципального образования пересекают железнодорожные линии; высокий уровень системы образования; высокая конкурентоспособность предприятий муниципального образования; стабилизированное развитие сферы жилищного строительства; возможности социально-экономического развития городского округа в рамках программ и проектов федерального масштаба. 	<ul style="list-style-type: none"> низкий уровень бюджета городского округа (всего 9% от собственных доходов); поправки в Налоговый и Бюджетный кодекс, закрепляющие нормативы распределения налоговых поступлений на различных уровнях бюджетной системы; реальный процент расходов населения на приобретение товаров и оплату услуг возрос в несколько раз; нехватка квалифицированных кадров; недостаток инвестиционных проектов, связанных со строительством предприятий; естественная убыль населения; невысокий уровень доходов населения.
O - Возможности городского округа Орехово-Зуево	T - Угрозы городского округа Орехово-Зуево
<ul style="list-style-type: none"> проведение работ с целью повышения инвестиционной привлекательности; увеличение количества населения по сравнению с другими городами Московской области; сокращение к минимуму уровня безработицы и создание новых рабочих мест; 	<ul style="list-style-type: none"> внесения изменений в Налоговый и Бюджетный кодексы, которые негативно воздействуют на поступления в местный бюджет; появление долгов по налогам и сборам; рост стоимости услуг ЖКХ;

<ul style="list-style-type: none"> • создание и реализация новых инвестиционных проектов. • развитие малого бизнеса; • создание действующих условий для закрепления молодежи в городском округе; • увеличение финансовой самостоятельности предприятий, а вместе с этим и увеличение финансовых возможностей; • рост доходов бюджета; • улучшение системы социальной защиты населения. 	<ul style="list-style-type: none"> • отток молодых специалистов из муниципального образования по экономическим причинам и более перспективным мотивам; • увеличение аварий на объектах инженерной инфраструктуры.
--	---

Муниципальная программа «Муниципальное управление городского округа Орехово-Зуево» на 2015–2019 г.г. утверждена постановлением городского округа Орехово-Зуево Московской области от 23.10.2014 №1357 [3]. Основной целью программы является «Повышение эффективности муниципального управления, развитие информационного общества в городском округе Орехово-Зуево Московской области».

Так как данная программа находится в стадии реализации, то были проанализированы данные за 2015 год. Подробный план, в котором описаны основные задачи, направленные на достижение целей представлены на рисунке 1.



Рис. 1 Общие результаты реализации муниципальной программы «Муниципальное управление городского округа Орехово-Зуево» на 2015 год

Проведем анализ отношения дефицита бюджета городского округа Орехово-Зуево к доходам бюджета. В таблице 2 представлены данные о расходах и доходах местного бюджета[4].

Таблица 2

Данные о доходах и расходах бюджета городского округа Орехово-Зуево на 2013-2016 гг.

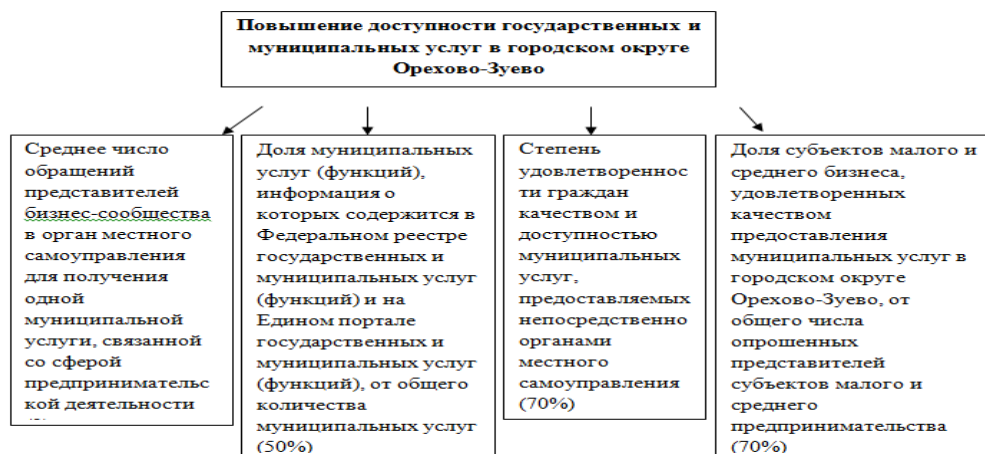
Год	Доходы, руб.	Расходы, руб.
2013	2 283 796,00	2 331 553,90
2014	2 127 232,00	2 712 736,9
2015	3 686 941,77	3 738 512,94
2016	2 774 339,00	2 841 345,4

На основе данных таблицы, мы видим, что расходов преимущественно больше, чем доходов на протяжении четырех лет. Значит, в бюджете городского округа Орехово-Зуево наблюдается дефицит средств.

Итак, результат оценки интегральных показателей социально-экономической напряженности территории позволяют более точно определить проблемное поле муниципальных образований и, соответственно, направления внедрения программно-целевого метода управления и разработки системы философии развития [6] МО.

СПИСОК ЛИТЕРАТУРЫ

1. Каменских Н.А. Инструменты муниципального управления в условиях инновационного развития экономики : Диссертация на соискание ученой степени кандидата экономических наук / Владимирский государственный университет. – Владимир, 2011. – С. 38-64.
2. Лапыгин Ю.Н. Основы стратегического управления. – Владимир: ВГПУ, ВИБ, 2012. – 125 с.
3. Муниципальная программа «Муниципальное управление городского округа Орехово-Зуево» на 2015-2019 г.г. URL: <http://www.ozmo.ru/mprograms/textprogram/8713--l-r-2015-2019-> (дата обращения 21.01.2017).
4. Официальный сайт городского округа Орехово-Зуево <http://www.ozmo.ru/spravka> (дата обращения 09.02.2017).
5. Показатели муниципальных образований http://www.gks.ru/wps/wcm/connect/rosstat_main/rosstat/ru/statistics/databases/ (дата обращения 12.02.2017).
6. Корнышева И.Р. Философия менеджмента как рациональная рефлексия. Инновационное развитие социально-экономических систем: условия, результаты и возможности: Материалы III международной научно-практической конференции. Орехово-Зуево, 31 марта-1 апреля 2015 г. Научное издание. – Орехово-Зуево, МГОГИ, 2015. – С. 121-124.
7. Каменских Н.А. Потенциал синергии для формирования инновационной среды на региональном уровне // Вестник Академии права и управления. – 2015. – № (3) 40. – С. 104-110.

МОЛОДЕЖНЫЙ РАДИКАЛИЗМ КАК ФАКТОР ДЕВИАНТНОГО ПОВЕДЕНИЯ

Ашурбекова З. Ю., Измайлов М.В.

ГОУ ВО МО «Государственный гуманитарно-технологический университет»

Молодежный радикализм – это приверженность крайним взглядам и методам действий по достижению групповых целей различных молодежных организаций, при этом этнический, религиозный и другие компоненты выступают в неразрывной связи друг с другом.

Сегодня состояние правопорядка и защищенности граждан, глобализация процессов, определяющих отклоняющееся, в том числе, и радикальное поведение молодежи, масштабность маргинальных явлений в обществе, – все это является факторами, объясняющими актуальность того, что в современной России исследование социальных корней радикализма, деликвентного поведения должно претендовать на роль одного из ведущих разделов в общей системе воспитания, социологических исследований, психологического и социокультурного анализа.

Проблема конфликтности, распространения радикализма и экстремизма в России уже давно стала общей темой в обсуждениях политиков и политологов, социологов, философов, психологов, юристов.

Объем и количество подходов к основаниям отклоняющегося поведения в научном мире довольно значительно. Так, возможно обозначить физиологическую теорию Ч. Ломброзо, основоположника психоанализа З. Фрейда, который полагал, что девиацию вызывают свойственные личности внутренние конфликты. Длительное изучение деликвентного поведения подростков позволило американским исследователям, супругам Ш. и Э. Глюк, обосновать взаимосвязь данной модели поведения и физической организации подростка.

Формы поведения, которые противоречат социальным нормам, но не обязательно запрещены законом или запрещены только в отношении подростков (например, употребление алкоголя, непосещение школы, бродяжничество и т.д.), определяются как девиантные. Дове-

дение девиации до логического завершения рождает преступление (делинквентность). Девиантное поведение входит в структуру негативных социальных девиаций.

Радикальное поведение, влекущее преступления – наиболее серьезный факт отклонения, как от правовой, так и от моральной нормы, поскольку нарушение правового запрета по своей сущности есть нарушение нравственной нормы, результат моральной готовности личности переступить черту предписанного обществом поведения.

Формирование основных элементов правовой культуры граждан как основного элемента профилактики правовых девиаций и, в том числе, радикальных проявлений, происходит во всех социальных системах и структурах чаще всего по механизму научения – неосознанного формирования их у граждан.

Основное звено в воспитании, развитии и становлении мировоззрения подрастающего поколения и, в частности, его правовом воспитании – образовательные организации. В них молодежь должна осваивать основы государственного строя, права гражданина и его обязанности, роль законодательства и права, основные его начала. Без усиления роли системы образования в правовом и нравственном воспитании молодежи преодоление правокультурных кризисов невозможно.

Бесспорно, что одним из значительных факторов, провоцирующих развитие разного рода маргинальных общественных проявлений, является транзитивное состояние социума и сопутствующая этому аномичность его функционирования. В переходный период (80–90 гг. прошлого века) радикальный взгляд на общество чаще всего означал (схематично, разумеется) триаду: черное преступное «советское» прошлое; трагическое «демократическое» настоящее; светлое, но достаточно туманное и размытое капиталистическое будущее, сулящее решение чуть ли не всех проблем.

В современном российском обществе членство в радикальных политических и религиозных группировках, в том числе удовлетворяет и подсознательное чувство протеста значительной массы молодых людей против тотальной коммерциализации всех сфер жизни общества. Экстремистские организации весьма успешно эксплуатируют подсознательную потребность молодых пассионариев в бескорыстном служении идее, в самопожертвовании, в стремлении к подвигу. Радикалы дают молодежи реальную возможность почувствовать себя дееспособной частью общества, а не только «...новым поколением, выбирающим пепси».

В условиях определенной незащитности граждан перед преступными проявлениями политики-радикалы рекламируют готовые рецепты борьбы с данным социальным злом. Националисты предлагают вернуться к традиционным правилам общежития, использовать для разрешения конфликтов нормы обычного права (кровную месть и т.д.). Ваххабиты видят путь решения проблемы в неуклонном соблюдении законов шариата.

Принадлежность к радикальной политической организации автоматически снимает в неокрепшем сознании молодого человека многие «барьеры», связанные с законностью предпринимаемых им политических действий. С одной стороны, он совершает уголовно наказуемые деяния или призывает к совершению их в отношении «чужих» (т.е. стоящих вне навязываемых его организацией обществу законов), с другой стороны, сам применяет насилие в целях предотвращения или пресечения противоправных (с его точки зрения) действий оппонентов.

Периодически возникающие на Кавказе межэтнические конфликты и военные столкновения обеспечивают радикальные политические группировки весьма перспективным «резервом» в лице воевавших в «горячих точках» молодых людей, привыкших к насилию и дисциплине.

Внимательный анализ тех, кто возглавляет радикальные движения, показывает, что социально-психологический портрет этих людей характеризуют такие качества, как авантюризм, эгоцентризм, политическая безответственность и игнорирование не только объективных законов общественного развития, но и воли собственного народа.

Таким образом, исходя из вышеизложенного можно сделать следующие выводы:

– развитие радикальных настроений и рецептов преобразования действительности во многом связано с недостаточной гибкостью, способностью к саморазвитию и самореформированию общественно-политических структур, запаздыванием с адекватной реакцией на ди-

намично развивающиеся экономические, социально-политические и духовные процессы общественной жизни;

– источником радикализма в обществе является и весьма невысокий уровень политической и правовой культуры, отсутствие глубоко укоренившихся в социальном сознании и психологии традиций гражданской жизни и демократии в условиях правового государства.

В своих концепциях, установках и программах радикалы, как правило, демонстрируют тотальное отрицание всех имеющихся достижений предшественников, стремятся разом решить все накопившиеся общественные проблемы, выступают за полное разрушение общественного здания, забывая о том, что последующим поколениям придется долгое время жить на его руинах и пепелище.

Для радикалистского мышления и поведения характерны максимализм, нигилизм, широкий диапазон колебаний настроений и действий между крайностями, ориентация на примат силовых методов достижения целей. Молодежный радикализм в современной России представляет собой не только систему радикальных идей, воззрений массы субъектов в среде молодежи, но и расширяющуюся совокупность радикальных действий, экстремистского поведения.

В 2002–2003 годах на базе НИИ комплексных социальных исследований СПбГУ проведены социологические исследования «Экстремистские тенденции в молодежной среде». Полученные в ходе исследований данные оказались совершенно неожиданными. Так, 44,0% опрошенных одобряют деятельность экстремистских организаций, из которых 37,9% симпатизируют им и поддерживают их деятельность, а 6,1% готовы вступить в их ряды. 56% опрошенных считают, что деятельность экстремистских организаций нужно запретить. Как видим, сторонники либеральных и жестких мер по отношению к экстремистам разделились практически поровну, что свидетельствует о популярности этого феномена в молодежной среде.

Радикальное поведение и радикальное сознание молодежи детерминировано системой факторов:

1) социальные факторы многообразны, но обусловлены рыночной реформой (1990–2010 гг.), представляющей собой формационные и цивилизационные изменения: в России происходит переход от государственного социализма к олигархическому капитализму с элементами либерального капитализма.

2) идейно-нравственные факторы: ценностный конфликт молодежи и старшего поколения; трансформация ценностных ориентаций молодежи (несогласование глубинного менталитета и массового сознания, формируемого с помощью СМИ; распространение нигилизма и фанатизма в сознании молодежи – экстремизм молодежного сознания).

3) историко-идеологические факторы: влияние традиционного русского радикализма, революционизма, «нечаевщины», анархизма, революционного терроризма; воздействие радикализма властей; влияние идеологии зарубежного радикализма; внедрение идеологии радикализма через СМИ, Интернет.

4) социально-культурологические факторы: влияние молодежных субкультур агрессивного и радикального типа; девиантно-криминогенных субкультур;

5) политико-правовые факторы: сепаратизм, национализм политических региональных элит; несовершенство правовой базы; несовершенство государственной молодежной политики; ограничение участия молодежи в решении молодежных проблем; несовершенство социальной политики.

6) этнические и религиозные факторы: рост этнической напряженности, неприязни, вражды; межличностные конфликты на этнической почве; этнические конфликты, вооруженные столкновения; конфликты религиозных направлений, приобретающие политический характер; неуправляемая миграция, вызывающая рост враждебности к мигрантам коренного населения, информационное воздействие через Интернет, СМИ на молодежь, с целью разжигания националистических и экстремистских настроений.

Вся совокупность указанных факторов проявляется в современной России, вызывая рост радикализма в сознании (до 70% молодежи) и экстремизма в поведении (до 10%) российской молодежи. Проведенные исследования показывают, что 16% молодежи разделяют

оппозиционную и анархическую позиции, составляют резерв для пополнения оппозиционных радикальных политических молодежных структур, включающих 3% молодежи с радикальным политическим поведением.

Перспективы развития молодежного радикализма в современной России во многом зависят от характера государственной молодежной политики, от стратегии и тактики деятельности властных структур. Существующая в данный момент государственная молодежная политика не создает реальных условий для снижения молодежного радикализма, а напротив, провоцирует его рост, что для некоторых политических сил в правящей элите может служить поводом для свертывания демократических процессов и введения диктаторского правления в стране. Методы правового и силового принуждения, подавления, методы информационной и политической блокады по отношению к радикальной молодежи, хотя сейчас доминируют, но оказываются малоэффективными.

Для решения многих политических конфликтов более эффективными могут оказаться методы диалога, переговоров, выработки оптимальных решений, по сравнению с силовыми, военными действиями. Необходимо совершенствование государственной молодежной политики в контексте повышения действенности социальной и политической интеграции молодежи и развития гражданского общества в России, роста активности и влияния молодежных гражданских и политических организаций, выражающих интересы молодежи как самостоятельной социально-возрастной и социокультурной группы.

Наряду с анализом причин молодежного радикализма необходимо исследование различных форм радикализма и оценка современных рисков его распространения по стране. Бесспорно, требуется создание институциональных комплексов общественного противодействия, системного научного подхода к данному явлению. Без активного регулирования данных процессов, без использования при этом всего социокультурного потенциала невозможно стабильное функционирование любого современного общества.

СПИСОК ЛИТЕРАТУРЫ

1. Горшков М.К. Шереги Ф.Э. Молодежь России: социологический портрет. – М., 2010.
2. Аршинова, А.И. Социология в системном подходе к искоренению экстремизма // Социология. – 2009. – № 3. – С. 325-330.
3. Аршинова А.И. Сущность и специфические особенности экстремизма // Вестник Московского университета. Сер. 18: Социология и политология. – 2009. – № 3. – С. 267-271
4. Зубок Ю.А., Чупров В.И. Молодежный экстремизм. Сущность и особенности проявления // Социологические исследования. – 2008. – № 5. – С. 37-47.

РАЗВИТИЕ РЕЛИГИОЗНОГО ВОСПИТАНИЯ В СИСТЕМЕ СВЕТСКОГО ОБРАЗОВАНИЯ РОССИЙСКОЙ ИМПЕРИИ

Баглик М.К., Уткин А.И.

ГОУ ВО МО «Государственный гуманитарно-технологический университет»

Национальная система образования России традиционно своими корнями уходит в систему православного образования и воспитания Руси. Первые научно-образовательными центрами являлись монастыри Киевской Руси: Киево-Печерский, Псково-Печерский, Владимир – Суздальские и Галицко-Волынские монастыри. Первыми учителями и наставниками были высокообразованными людьми – православные монахи и священнослужители православных храмов и соборов [4, с. 22]. Они знали древние языки – латинский и греческие языки, обучены естественнонаучному, гуманитарному и физико-математическому циклу образования, прекрасно знали нотную грамоту и хоровое пение, правила иконографии, были хорошими хозяйственниками, администраторами и молитвенниками. Научные изобретения и открытия делали монахи, многие механические и технологические, биологические и медицинские изобретения были в монастырских стенах [5, с. кн. 1-22]. У каждого князя был наставник, который обучал грамоте (чтению, письму, счету, математическим и астрономическим знаниям), но видам боевого искусства, ремесленного дела, а также государевому и мо-

литвенному служению. По повествованию многих летописей и житиям Святых – князя в конце жизненного пути принимали постриг в монашество, и впоследствии канонизируясь в православных Святых [6, с. 25-44].

Из русских летописей мы узнаем, что в системе православного воспитания главным словом было «воспитатель», «наставник», а не «педагог» и «учитель». Главное в обучении считалось подать не только знания, а заложить в воспитанника духовно-нравственный потенциал в системе ценностей Библии. Поэтому «жить по правде», государственный правовой кодекс всегда был продолжением нравственного кодекса – Библии. Для учащегося священнослужитель воспринимался как Святой Отец, Батюшка, Друг, Воспитатель, Наставник. В трудные дни жизни князя, цари, императоры и простой народ обращался за помощью к батюшкам, ища пути решения житейских проблем. Важнейшие решения в торгово-партнерских отношениях, судебные дела, заключения мира или войны, выбор жен и невест – все решалось через митрополита, патриарха, настоятеля поместной церкви [7, т. 1-12].

В период Киевской Руси развивается особый вид русского паломничества, съездить за советом к Батюшке. Это мог быть сельский житель с окрестной деревни и городской житель другого города, князь или наследник Российского престола. Наглядным примером является приезд Дмитрия Донского на кануне Куликовского сражения, разговор с митрополитом Филлипом Колычевым и Иоанна Грозного, беседы Екатерины Великой и митрополитом Арсением, посещения наследников Российского престола – Александра Николаевича, Александра Александровича, Николая Александровича – Оптинской и Саровской пустыни, Киево-Печерской, Псково-Печерской, Троице-Сергиевой, Александро-Невской Лавр, Новоиерусалимской и Инкерманской, Тобольской и Томской пустынь, Почаевской и Тихвинской пустынь, а также земли Палестины и Сирии, Афона, Крыма, о. Барии и т.д. Большие очереди людей во второй половине XIX века в Саровскую, Оптимскую, Псково-Печерскую, Санкт-Петербурге отстаивали, чтобы попасть к старцам за советом [8, с. 45, с. 88]. Большое количество людей получали духовное исцеление от житейских невзгод, получая мудрый совет старца. Великими сподвижниками и наставниками XIX – начало XX века стали Амвросий Оптинский и его братья, Серафим Саровский, Иоанн Кронштатский, Ксения Петербургская. Старчество стало новым явлением, когда простой человек любого сословия и класса мог получить наставления от мудрейшего человека богатого духовной жизнью и даром предвидения. Старец, видя людские бедствия и страдания, пытаясь помочь и облегчить душевное состояние человека, говоря с ним простым доступным языком.

Широкое распространение грамотности можно назвать со строительством и развитием монастырей и церковно-приходских школ [3, с. 3]. Развитие грамотности можно отнести с развитием письменных источников – первых берестяных грамот сохранившихся в землях Пскова, Новгорода, Владимира [6, с. 10]. Примерно IX век. О массовом устройстве церковно-приходских школ и развитие системы первых библиотек можно отнести как князьями так княгиням. Этими вопросами первыми позаботились Ярослав Мудрый, Владимир Мономах, княгиня Ольга, Ефросинья Полоцкая и др. [4, с. 18, 22, 37, 43]. Богатые библиотечные фонды книг собирали, пополняли не только монастыри, но княжеский двор, а также дружинники [5, кн 1-15]. Много книг привозили и закупали из других земель и заграницы. Правители Московского Царства и Императорской России следовали этой традиции, пополняя большие коллекции все новыми фолиантами. Правители Киевской Руси, Московского царства, Русского государства и Императорской России через посольских переводчиков переписывались главами иностранных государств Европы, Востока [9, с. 87]. Переводчики Польского приказа были дьяками, а переводчиками министерства иностранных дел были выходцами из семей православных священнослужителей. Современные священнослужители сами переводят священные тексты Библии на различные языки мира и на языки малых народов России, совершая богослужение на местном языке или диалекте [9, с. 101].

Обучение в церковно-приходских школах имело огромное значение, т.к. практически все поколения жителей России получали начальное образование бесплатно на протяжении всей отечественной истории. Обучали детей городских и сельских жителей. Начальное образование школьников начиналось с четырехклассной церковно-приходской школы, которая просуществовала примерно с 9 века до событий Октябрьской революции [3, с. 17]. Началь-

ным азам грамотности – чтению, письму, счету обучал сельский или городской священнослужитель, прививая ученикам основы окружающего мира и природы, музыки и пению, изобразительному искусству и физической культуре, любовь к отечественной истории и родному краю, закладывая основы духовно-нравственных ценностей через библейские сюжеты до конца жизни человека. Великое слово «патриотизм» доказывает отечественная история величием списка многочисленных побед силы воли и славы русского духа и силы русского оружия на полях сражения. Русский человек одолел печенегов, татар, поляков, турок, немцев, французов и англичан, шведов. Русский воин был представителем разной национальности, но защитник своей Родины был простым парнем из отдаленной глубинки, защищавший интересы своей Родины, как на своем поле сражения и так заграничных походах (Отечественная война 1812 года и Заграничный поход 1813 года, Русско-Турецкие войны и Крымская компания 1853-1856 год, Балканский поход и покорение Средней Азии, Первая мировая война и Русский корпус под Верденом, Вторая мировая война и Освобождение Польши, Германии, Болгарии, Венгрии, Румынии и Чехословакии, воины-интернационалисты Афганистана, Сирии, Алжира, Судана и Чеченская компания 90-х годов).

С развитием системы образования в России XVI–XVIII – выделяется светская система образования, начинается с эпохи Реформации. В XVII веке идет яркий процесс выделения светского образования и воспитания из религиозного образования. С открытием новым землей до Тихого океана, появляются новые средства и формы научного познания и новые формы специализации научного и рабочего труда. Проиграв на полях сражениях под Псковом и Смоленском, Алексей Михайлович понимает, что России нужны коренные преобразования, реформаторство нужно начинать с системы образования и подготовки кадров для новой русской промышленности и экономики. Первыми, кто получили светское образование по западному образцу, были дети Алексея Михайловича Романова – Софья, Иван, Петр под руководством киевского просветителя Прокоповича. Первым религиозно-светским высшим учебным заведением стала Славяно-греко-латинская Академия, прародительница Московского университета, где наряду с Библией и древними языками изучали математику, алгебру, астрономию, геометрию, географию, биологию, анатомию, экономику. Первыми наставниками Академии были преподаватели из России, Греции, выходцы киевской кафедры богословия, проходивших переподготовку в Польше. С появлением первого высшего учебного заведения, положило начало первому религиозно-светскому образованию. С приходом на трон Петра I заложил систему среднего профессионального образования, в первую очередь технического образования, так нуждавшаяся страна в новых кадрах и специальностях (инженеры, медики, горняки и металлурги, машиностроители, кораблестроители, моряки, геодезисты, архитекторы и артиллеристы, егеря) [3, с. 5-8]. Екатерина II расширила количество средних профессиональных образовательных учреждений с 90 до 180 [3, с. 6-8]. При Петре I могли иметь училища и мастерские только крупные губернские города империи, то при Матери своего Отечества могли позволить уездные города [3, с. 6-10]. Обучение могли позволить дети дворян и солдат, состоящие на службе, небольшое количество купеческих детей, детей духовенства. В XIX веке количество высших учебных заведений выросло с 1 до 8, а потом до 20: сначала открыли Московский университет, потом – Киевский, Санкт-Петербургский, Харьковский, Виленский, Казанский, Дерпский, Томский и т.д. [2, с. 6-8]. К концу XIX века были открыты сельскохозяйственные академии, инженерные академии, академии путей сообщений, медицинские академии, военные академии, педагогические институты и университеты в крупных городах России [1, с. 5-25]. Количество реальных и классических училищ и гимназий возросло в 5 раз [3, с. 10]. Теперь мог иметь училище или гимназию реального или классического вида каждый маленький город губернии. Количество учащихся возросло в 7 раз [3, с. 11]. В университет мог поступить только человек дворянского происхождения или купца высшей гильдии, в училище или гимназию мог поступить городской житель разночинец, купеческого сословия или духовенства. Ребенок рабочего или крестьянина мог поступить на деньги богатого мецената, оплатившего обучение, с выдающимися способностями [3, с. 17-18]. В конце XIX века крупные фабриканты – меценаты создают первые начально-профессиональное обучение – школы для рабочих, где проходят краткий курс обучения тех-

ническим навыкам по использованию технического оборудования [1, с. 22]. Для детей рабочих и крестьян высшее и среднее образование было не доступным.

Обмершившись религиозное в светское образование – оно стало элитарным, замкнутым для каждого сословия. Поступление в высшее или среднее образовательное учреждение действовал имущественный и сословный ценз, ограничивая число поступающих. Зато не скажешь о сельской церковно-приходской школе, где брали всех детей, обучая письму и чтению, чистописанию, давая широкий кругозор знаний и работая эффективнее народной и земской школы. На протяжении всей историографии среднего и среднепрофессионального образования по учебным планам в гуманитарном цикле дисциплин наряду с Отечественной (Русской) и Всемирной историей преподавались предметы религиозного образования – Закон Божий (Священная история, Церковное пение, Церковнославянский язык), древние языки – латинский и греческий [3, с. 19, 47, 87].

В начале XX века в связи с развитием научно-технического прогресса в планах среднего и среднепрофессионального образования были кардинальные изменения: постепенно древние языки заменили изучением иностранных языков (английский, французский, немецкий), Священную историю на Отечественную историю, нравственное чтение – на философию, экономику (коммерцию), церковное пение и церковнославянский язык – на алгебру, физику, химию, геометрию, географию, биологию, естествознание (ботаника, зоология) [3, с. 48]. Развитие в высшей школе новых научных направлений заставило сократить количество учебных часов на Закон Божий и уделить учебное время на новую специализацию научных направлений. Например, в медицинских вузах на освободившиеся учебные часы заняли под лабораторные занятия по физиологии и анатомии, в технических вузах – лабораторные работы химии, физики, в гуманитарных вузах – на иностранные языки. На сокращении в последствии часов в образовании – духовно-нравственное воспитание высшей и средней школе оставалось на прежнем месте.

Религиозно-светское образование в начальной школе было представлено церковно-приходской или земской школой, средней школе – реальным или классическим училищем или гимназией, высшей школе – академией, институтом (университетом) [3, с. 55]. На начальной ступени учителем был священнослужитель местного храма, на средней ступени – настоятель храма или собора, высшей ступени – отдельная богословская кафедра или представитель Духовной Академии или митрополии. В начальной ступени в системе духовно-светского образования – священнослужитель выполнял функцию учителя, наставника, экзаменатора, катахезатора, исповедника; на средней ступени – функцию учителя, экзаменатора, наставника, исповедника, попечителя, благотворителя, методиста, на высшей ступени – функцию учителя, экзаменатора, наставника, попечителя, благотворителя, проповедника, крупного ученого [3, с. 65].

Государственная бюрократия использовала Церковь как инструмент собственной власти в годы общественно-политических реакций XIX века [2, с. 6-102].

Учебное управление Министерства Просвещения Российской империи постепенно сокращало количество часов на изучение технических предметов (алгебры, геометрии, математики, физики, астрономии, биологии, законовещения, коммерции, философии) в сторону увеличения часов на предметы гуманитарного цикла (чистописания, Закона Божьего, древних и иностранных языков, Священной, Естественной, Всемирной, Отечественной (Русской) истории, Русской словесности и литературы [3, с. 85-99]. Государство своими мерами пыталось воспитать будущих граждан в духе любви к родному Отечеству, Царю, законопослушности, пытаясь не раз предотвратить революционную реакцию в обществе. С быстрым развитием научно-технического прогресса маятник качнулся в сторону изучения дисциплин естественнонаучного и физико-математического цикла дисциплин в высшей и средней школе. Своими действиями государство только противопоставило себя народу, сокрушив идеалы православной идеологии перед народом и веру в себя и Церковь. Паром в революции стало в несовершенстве нравственной триады – за Бога, за Царя, за Отечество. Государство перестало соблюдать законы перед народом, Церковь старалась молиться и призвать диалогу враждующих сторон, народ потерял веру во власть церковную и светскую.

Учителями на Руси были монахи и священнослужители, в ходе реформирования религиозно-светского образования перешли от наставников к учителям. Первые педагогические училища – это семинарии при крупных монастырях как Троице Сергиева Лавра, Псково-Печерская и Киево-Печерская Лавра, монастыри Москвы, Владимира и других городов. В них набирали детей из сословия духовенства, которые впоследствии могли преподавать в народных училищах, классических и реальных училищах и гимназиях. Учителями и наставниками было духовенство, окончившие Духовную академию Москвы, Киева, Санкт-Петербурга, Казани [2, с. 88-103]. С Екатерининской эпохи они стали называться педагогическими семинариями, где готовили учителей-наставников для светских и религиозных учебных заведений. Выпускник педагогической семинарии, с дипломом отличия, мог поступить в Духовную Академию. Выучившись в Духовной Академии, выпускник мог пойти работать в педагогическую семинарию, или окончить докторантуру и остаться работать в Духовной Академии или идти на богословскую кафедру при вузе, или канцелярская работа в митрополии [3; с. 27-75]. В 1880-е годы XIX века педагогические семинарии были преобразованы в педагогические институты, их по стране насчитывалось более 18 заведений и уже могли поступать дети дворянского и купеческого происхождения, а также дети разночинцев и духовенства, небольшое количество рабочих и крестьян. Были открыты заочная форма обучения [2; с. 102-110]. Учебные заведения народного просвещения, открытые Министерством Просвещения Российской империи носили сугубо сословный характер, образовательные учреждения, открытые Земством и Духовенством, они носили народный характер.

Духовенство в Российской империи было представлено во всех видах учебных заведений – военные училища готовили капелланов, в медицинских училищах – сестер милосердия, живописных училищах – реставраторов и архитекторов, инженерных училищах – инженеров, образовательных учреждениях – преподавателей религиозно-светского образования. Многие ученики и воспитанники, окончившие среднее образование стали выдающимися поэтами, писателями, законодателями, учеными, деятелями культуры и искусства, публицистами, политическими деятелями, военачальниками и экономистами.

Плодами религиозно-светского образования Российской империи стал высокий научно-интеллектуальный и духовно-нравственный потенциал народа, приведший к динамичному взлету научно-технического прогресса и высокому духовно-нравственному развитию страны, подаривший миру всемирные научно-технические открытия и музыкальные и литературные произведения Золотого, Серебряного века.

СПИСОК ЛИТЕРАТУРЫ

1. Днепров Д.Э. Очерки истории школы и педагогической мысли народов СССР. Конец XX – начало XX в. – М.: Педагогика, 1991.
2. Паначин Ф.Г. Педагогическое образование России (Историко-педагогические очерки). – М.: Педагогика, 1979.
3. Фомичёв И.В. Развитие общеобразовательной школы России до 1917 года. – Воронеж, 1996.
4. Федотов Г.П. Русские святые. – 1998.
5. Серия «Русские Святые». – М.: Даниловский Благовестник, 2013.
6. Древнерусская русская летопись. Книга для чтения. – 1998.
7. Карамзин Н.М. История государства Российского. В 12 т. – 2015.
8. Письма Амвросия Оптинского. – М., Новодевичий монастырь, 2002.
9. История Русской Церкви. – М.: Даниловский Благовестник, 2012.

ПСИХОЛОГИЧЕСКИЕ ОСОБЕННОСТИ ВЗАИМОДЕЙСТВИЯ ОБУЧАЮЩИХСЯ В ШКОЛЬНЫХ КОЛЛЕКТИВАХ

Байбородова Э.Ю.

МОУ СОШ №6 г. Павловский Посад, ГОУ ВО МО МГОУ

По данным Росстата самый высокий приток мигрантов в 2016 году отмечен в Московской области. Произошла социокультурная трансформация условий развития человека, кроме «мира реального» появился и «мир виртуальный» (интернет-мир) [10]. По мнению Д.И. Фельдштейна «в информационную эпоху современный ребенок стал не хуже или лучше своего сверстника тридцатилетней давности, а он просто стал другим» [11].

Отношения в школьном возрасте устанавливаются не только близкие, дружеские, но и «дальние», основанные на выполнении учебной деятельности и т. п. В таких условиях становится наиболее актуальным изучение особенностей взаимодействия обучающихся в школьных коллективах.

К проблеме взаимодействия в мире и между отдельными людьми обращались издавна. Еще философы античности рассматривали данную тему, в XX веке изучение взаимодействия началось в социологии, затем в психологии и педагогике.

В словаре практического психолога С.Ю. Головина дано следующее определение взаимодействия: «Взаимодействие – в психологии – процесс непосредственного или опосредованного воздействия объектов (субъектов) друг на друга, порождающий их взаимную обусловленность и связь, выступающий как интегрирующий фактор, способствующий образованию структур» [9, с. 64].

Г.Г. Почепцов: «Взаимодействие – поведенческие взаимосвязи между людьми, их влияние друг на друга, вызывающие взаимообусловленные поступки и действия, приводящие к их согласованности или конфронтации, противоборству» [6, с. 126].

Л.В. Байбородова проанализировала разные подходы к пониманию «взаимодействия» и сформулировала определение взаимодействия в групповых отношениях, «взаимодействие учащихся – это фактор развития личности в процессе освоения ею культуры ценностей и системы социальных ролей» [1, с. 10].

Характерной чертой человеческой жизнедеятельности является социальное взаимодействие. С.Г. Кареева на основе определения Г.В. Осипова сформулировала авторское синтезированное определение. «Социальное взаимодействие – фундаментальная основа функционирования всего общества... Оно характеризуется взаимной координацией поведения участников взаимодействия и всегда имеет определенное значение и последствия для обеих сторон» [4].

О.А. Врублевская отмечает, что на основе социального взаимодействия общество возникает, разворачивается и исчезает и одной из важных задач является повышение эффективности социального взаимодействия, «реальной возможностью социального взаимодействия является то, что им можно и нужно управлять» [2, с. 38].

В отечественной психологии взаимодействие рассматривается в межличностных отношениях. А.Л. Свенцицкий говорит: «Социальное взаимодействие подразумевает межличностные контакты, при которых двое или больше людей осуществляют какие-либо совместные действия» [7, с. 317].

Рассмотрим категорию взаимодействия в иерархии психологических феноменов.

Учеными установлена взаимосвязь общения и взаимодействия (Б.Г. Ананьев, А.Г. Асмолов, А.А. Леонтьев, С.Л. Рубинштейн и др.). Часть ученых говорят о том, что трудно разделить понятия общение и взаимодействие, другие рассматривают единство общения и деятельности и то, как разные формы общения являются результатом совместной деятельности.

А.А. Бодалев, М.Т. Громкова, М.С. Каган, М.И. Лисицина понятия «общение» и «взаимодействие» рассматривали как тождественные. В концепции Г.М. Андреевой одна из сторон, взаимодействие выступает как интерактивная сторона общения. Б.Г. Ананьев, Я.Л. Коломинский, Б.Ф. Ломов, В.Н. Мясищев, Н.Н. Обозов и др. Б.Ф. Ломов считает, что сущность общения проявляется в отдельных межличностных взаимодействиях.

В связи с изменениями в российском обществе к середине 90-х годов XX в. стали говорить о феномене доверие. Е.П. Ильин: «Доверие, с одной стороны, является результатом взаимодействия, с другой – оно само выступает неизменным фактором социального взаимодействия, в процессе которого оно получает постоянное развитие и влияет на все прочие стороны этого взаимодействия» [3, с. 13]. В исследованиях Т.П. Скрипкиной доверие изучалось как самостоятельное психологическое явление, осмысливается доверие как фундаментальное условие взаимодействия человека с миром, с другими. «При взаимодействии с другим человеком, этого другого можно рассматривать как ту часть мира, с которой взаимодействует человек в данных конкретных обстоятельствах» [8, с. 157]. Е.П. Ильин приводит высказывания В.П. Зинченко о том, что «необходимо понимать, чему следует доверять, а чему нет» [3, с. 16]. Как и раньше, так и сейчас в современном мире доверие во взаимодействиях становится механизмом в снижении сложностей [3].

Цель исследования: изучить особенности взаимодействия обучающихся в образовательном пространстве.

Гипотеза – в школьных коллективах с низким уровнем благополучия взаимоотношений преобладает недоверие к миру или к другим людям.

В исследовании приняли участие десятиклассники (20 человек) МОУ СОШ № 6.

Методики исследования: Методика исследования социально-психологического климата и взаимодействия в коллективе (Экспресс-методика О.С. Михалюк и А.И. Шалыто); Социометрия Дж. Морено (Методика Д.Л. Морено); Опросник уровня доверия (Т.П. Скрипкина); Изучение доверия/недоверия личности миру, другим людям, себе (А.Б. Купрейченко); Методика изучения доверия к себе (Н.Б. Астанина).

По результатам исследования психологического климата и взаимодействия в коллективе (О.С. Михалюк и А.И. Шалыто) выявлены положительные отношения. В коллективных взаимоотношениях преобладает эмоциональный и поведенческий компонент. Эмоциональный компонент основан на выборах на уровне «нравится – не нравится», а поведенческий компонент сформирован на «желании – нежелании учиться в данном коллективе, нежелание общаться с членами коллектива в сфере досуга».

Мы провели социометрические исследование (Д.Л. Морено, Я.Л. Коломинский), в нем приняли участие все учащиеся данного класса. Выявили, что благоприятные отношения в классе складываются в учебной деятельности. Я.Л. Коломинский считает, что ученики выбирают не тех одноклассников, к которым они «испытывают симпатию», а тех, кто «наиболее пригоден для выполнения определенной деятельности» [5, с. 149]. В нашем случае выбор ученики делали в отношении учебной деятельности, «Выбор в действии». Сопоставили результаты «Выбор в действии» и «Выбор товарища по парте» и выявили, что отношения в классе включающие в себя разные стороны взаимоотношений деловые и эмоциональные имеют низкий уровень. Как и раньше (результаты исследования Я.Л. Колминского), так и сейчас обучающиеся руководствуются «эмоционально-положительным отношением к одноклассникам».

Полученные нами данные по результатам исследования доверия/недоверия учащихся к миру, другим людям к себе (А.Б. Купрейченко) показали, что ярко выражено доверительное отношение обучающихся к себе (+23,7), а доверие со знаком «минус» по показателям «отношение к миру» и «отношение к другим». «Отношение, основанное на доверии к миру и одновременно к самому себе, позволяет личности быть целостной, устойчивой и при этом принимать мир таким, каков он есть, во всем его многообразии» [с. 46]. Е.П. Ильин говорит о важности всех компонентов доверия и о том, что «такая установка позволяет безболезненно вступать во взаимодействие» и при негативных воздействиях принимать позитивно «мир». Можно предположить, что у школьников могут возникать трудности в новых для них условиях.

Предложив учащимся ответить на вопросы (Т.П. Скрипкиной) мы определили, что 100% учащихся выбрали варианты ответов с «доверием себе» («полностью доверяю», «скорее доверяю», «доверяю частично») в разных видах деятельности: в трудовой деятельности; в интеллектуальной деятельности; в умении строить взаимоотношения с одноклассниками; в

умении строить взаимоотношения в семье; в умении интересно провести досуг. 95% учащихся выбрали варианты ответов с «доверием себе» по следующим показателям: в умении строить взаимоотношения с друзьями; в умении строить взаимоотношения с родителями; в умении интересно провести досуг. 90% учащихся в решении бытовых проблем «доверяют себе» и 80% «доверяют себе» в умении строить отношения с младшими.

Выявив то, что большинство учащихся доверяю себе в разных видах деятельности мы определили уровень доверия учащихся (Н.Б. Астанина). Проведенное нами исследование позволило установить, что в данной группе нет учащихся с высоким уровнем доверия к себе. У 95% учащихся средний уровень доверия к себе, у 5% – низкий уровень доверия. Ф. Перлз, Д. Сэмюэл, Э. Шостром считают, что достаточно доверяющий себе человек способен жить настоящим опираясь на самого себя [3]. Можно сделать вывод, что во взаимодействии учащиеся в большей степени ориентируются на свои потребности, а не на обстоятельства.

В результате выявили, что благоприятные отношения в школьном коллективе основаны на деловых связях. Как и в XX в., так и сейчас обучающиеся в выборе с тем, с кем готовы взаимодействовать руководствуются «эмоционально положительным отношением к одноклассникам». Учащиеся не знают особенности членов коллектива в результате отношения, включающие эмоциональный компонент имеют низкий уровень.

Во взаимодействии обучающихся 10 класса наблюдается степень утраты доверия в «отношении к другим людям» и в «отношении к миру», что может привести отсутствию взаимопонимания. Е.П. Ильин приводит исследования П. Штопка, Л.Д. Гудкова по данной теме и заключает, что Россия входит в число стран «низкого доверия», стран где уровень межличностного доверия низок. Данная тенденция наблюдается и в школьных коллективах.

Изучение особенностей взаимодействия в классных коллективах представляется важным в поликультурном образовательном пространстве в условиях трансформации условий развития человека, данные исследования будут способствовать эффективности социального взаимодействия.

СПИСОК ЛИТЕРАТУРЫ

1. Байбородова Л. В. Взаимодействие в разновозрастных группах учащихся/ Л.В. Байбородова. – Ярославль, Академия развития, 2007. – 336 с.
2. Врублевская О.А. Социальное партнерство как форма социального взаимодействия: дисс... канд. филос. наук. – Красноярск, 2012.
3. Ильин Е.П. Психология доверия. – СПб.: Питер, 2013. – 288 с.
4. Каропова С.Г. Социальное взаимодействие: исторический и современный аспект социологического знания : автореф. дисс...канд. соц. наук. – М., 2011.
5. Коломинский Я.Л. Социальная психология школьного класса : Науч.-метод. пособие для педагогов и психологов / Я.Л. Коломинский. – Мн.: ООО «ФУ Аинформ», 2003 – 312 с.
6. Почепцов Г.Г. Стратегические коммуникации. – Киев: Альтерпрес, 2008 – 216 с.
7. Свенцицкий А.Л. Социальная психология : учебник для бакалавров/ А.Л. Свенцицкий. – 2-е изд., перераб. и доп. – М.: Юрайт, 2015. – 408 с.
8. Скрипкина Т.П. Доверие как социально-психологическое явление : дисс... доктора психол. наук. – Ростов-на/Д., 1998.
9. Словарь практического психолога / сост. С.Ю. Головин. – Минск: Харвест, 1997. – 800 с.
10. Солдатова Г.У. Мы в новой реальности? Журнал «Дети в информационном обществе». М.: Фонд развития интернет. № 25/2016. Режим доступа: <http://detionline.com/assets/files/journal/25/kolonka.pdf> (20.04.2017)
11. Фельдштейн Д.И. Психолого-педагогические проблемы построения новой школы в условиях значимых изменений ребенка и ситуации его развития // Вестник практической психологии образования. – 2010. – № 2. Режим доступа: Портал психологических изданий PsyJournals.ru — http://psyjournals.ru/vestnik_psyobr/2010/n2/34549.shtml (20.04.2017)

РОЛЬ ПЕДАГОГИЧЕСКОЙ ДЕЯТЕЛЬНОСТИ В ОБРАЗОВАНИИ

Байниязова Г.М., Ерлепесова Х.Х.

Нукусский государственный педагогический институт имени Ажинияза,
Нукус, Узбекистан

В Древней Греции педагогом назывался раб, который был приставлен к ученику и сопровождал его в школу, прислуживал ему на занятиях и вне них. Педагогика образована от греч. *paides* – дети и *ago* – вести, в дословном переводе означает «детоводитель».

Позже слово педагогика стало употребляться в более общем смысле для обозначения искусства «вести ребенка по жизни», т.е. воспитывать его, обучать, направлять духовное и телесное развитие. Накопление знаний привело к возникновению особой науки о воспитании [1].

Главная задача педагогики - накопление и систематизация знаний о воспитании.

Перечислим функции педагогики:

- познавать причины и следствия различным образом организованного воспитания, образования, развития и обучения людей;
- указывать педагогической практике лучшие пути и способы достижения поставленных целей;
- вооружать педагогов-практиков профессиональными знаниями;
- вырабатывать умение проектировать, осуществлять и оценивать учебно-воспитательный процесс.

Термин предмет педагогики означает направленное развитие и формирование человеческой личности в условиях ее обучения, образования, воспитания. Кратко - это воспитание человека как особая функция общества.

Деятельность в общем смысле понимается как категория научного знания, специфическая форма общественно-исторического бытия людей с одной стороны, а с другой стороны - как способ их существования и развития, целенаправленное преобразование ими природной и социальной действительности. Социальные законы, в отличие от природных, обнаруживаются только через человеческую деятельность, создающую новые формы и свойства действительности, превращающую исходный материал в продукт. Любая деятельность, которая осуществляется ее субъектом, включает в себя цель, средство, сам процесс преобразования и его результат. Если учитывать, что деятельность выступает как форма бытия и способ существования человека, то она, во-первых, обеспечивает создание материальных условий жизни человека, удовлетворение естественных человеческих потребностей, а во-вторых, становится фактором развития его духовного мира, формой и условием реализации его культурных потребностей.

Деятельность представляет собой активную форму отношения субъекта к объекту. Истина постигается, открывается, изучается в познавательной деятельности; в трудовой деятельности создаются, сохраняются, совершенствуются материальные ценности; в художественной - воспринимается, интерпретируется, создается, воссоздается, транслируется художественный образ; в общественной - декларируются, пропагандируются, распространяются социально-ценностные идеи.

Педагогическая деятельность - особый вид человеческой деятельности, которая имеет целенаправленный характер, потому что педагог всегда ставит перед собой определенную цель (например научить читать географическую карту, воспитать такое качество личности, как патриотизм, и т.д.). В широком смысле педагогическая деятельность направлена на выполнение социальной функции, состоящей в передаче, трансляции будущим взрослым опыта, накопленного человечеством. Можно сказать, что педагогическая деятельность выступает как особая, социально и личностно детерминированная деятельность по приобщению человеческих существ к жизни общества.

Педагогическая деятельность возникла на заре цивилизации в ходе решения таких жизненно важных для общественного развития задач, как создание, хранение и передача подрастающим поколениям образцов (эталонов) производственных умений и норм социального поведения.

Раньше дети учились в общении со старшими, подражая и во всем следуя им, впоследствии стали создаваться классы, школы, гимназии. После того, как школа претерпела в разных странах на разных исторических этапах значительные изменения в целях, содержании и формах образования, она сформировалась как ведущий социальный институт, основное назначение которого – организация эффективной педагогической деятельности [2].

Педагогическую деятельность профессионально осуществляют только педагоги, а родители, производственные коллективы, общественные организации, средства массовой информации являются вольными или невольными участниками образовательно-воспитательного процесса.

Профессиональная педагогическая деятельность осуществляется в образовательных учреждениях: дошкольных заведениях, школах, гимназиях, лицеях, средних специальных и высших учебных заведениях, учреждениях дополнительного образования, повышения квалификации и переподготовки. Педагогическая деятельность имеет следующие характеристики: целеполагание, мотивированность, предметность.

Подведя итог можно сказать, что под педагогической деятельностью понимается особый вид социальной деятельности, направленной на передачу от старших поколений младшим накопленного человечеством культуры и опыта, а также создание условий для их личностного развития и подготовки к выполнению определенных социальных ролей в обществе.

СПИСОК ЛИТЕРАТУРЫ

1. Педагогика : учебник / под ред. доктора пед. наук, проф. А.П.Крившенко. – М.: Проспект, 2009.
2. Лутцева Е.А. Начальная ступень образования: структура, содержание, проблемы, перспективы // Начальное образование. – 2005. – № 4.

ЗАКОНОДАТЕЛЬНАЯ ДЕЯТЕЛЬНОСТЬ ВРЕМЕННОГО ПРАВИТЕЛЬСТВА

Баротова А.С., Крупейников К.В.

ГОУ ВО МО «Государственный гуманитарно-технологический университет»

В феврале 1917 года, Россия претерпела вторую буржуазно-демократическую революцию. Временное правительство из-за создавшегося двоевластия не обладало всей полнотой власти, но притязая на статус «законной власти», осознавало необходимость узаконить себя в максимально возможной степени, используя для этого все доступные правовые средства.

В первую очередь, создание работоспособного законодательного механизма, включающего в себя как систему государственных органов, обеспечивающих высокое качество законодательства так и приведения издаваемых нормативно-правовых актов в стройную систему.

Временное правительство в итоге не создало единого порядка разработки и принятия законодательных актов, но удалось утвердить в практической деятельности два способа формирования законов:

Первый способ – узковедомственный, когда законопроект разрабатывается в недрах соответствующего министерства или другой структурой, передается чиновникам министерства на экспертизу.

Второй способ – заключался в передаче подготовительного законопроекта в специализированный законосовещательный орган.

Статус органов был различен, и судьба обсуждаемых законопроектов оказывалась разной, но окончательное решение принимало Временное правительство.

Рекомендации Юридического совещания Временное правительство принимало почти всегда, рекомендации других же органов как, например Временного комитета Государственной Думы могли быть, как приняты так и не приняты.

Временное правительство начали действия по перестройке органов государственной власти и управления, рассматривался статус Совещания товарищей министров, который рассматривал вопросы не имеющих принципиального значения, но требующих немедленного

разрешения. Совещание товарищей министров принимало акты различного характера, которые имели статус если не законов, то, как минимум актов верховного управления.

Временный комитет Государственной Думы лоббировал отдельные законопроекты, организуя общественное мнение.

Юридическое совещание, создавалось в качестве профессионального экспертного органа, оно представляло правительству предварительные юридические заключения по законодательным актам. Целью его создания было формирование механизма «самоконтроля» правительства и обеспечения высокого качества юридической техники новых законов.

Временный совет Российской Республики, получил знаковое название – Парламента, и был образован для преодоления ведомственной разобщенности и усиления связи правительства с общественностью.

Шаг за шагом перестраивая организацию высшей государственной власти и высшего государственного управления Временное правительство решало вопросы ближайшего будущего страны. Авторитетные юристы – государствоведы готовили проведение в стране важнейшую реформу – конституционную. Для создания Конституции была сформирована Особая комиссия при Юридическом совещании во главе с Н.И. Лазаревским, позднее В.М. Гессеном. Комиссия создавала два проекта Конституции, которые строились на различных принципах.

В качестве временной Конституции переходного периода, должны были действовать «Заключение Совещания о порядке открытия Учредительного собрания и юридическим положением. Высшая государственная власть будет принадлежать Учредительному собранию.

Вторым был проект постоянной Конституции, центральным положением которого являлось введение в России парламентарной республики во главе с президентом. Но общенациональный кризис осени 1917 года не позволил воплотить эти конституционные проекты в жизнь.

Преобразование в системе и правовом регулировании местного самоуправления, предусматривало реформу в системе местного управления и самоуправления, предполагалось сделать:

- Органы самоуправления в губерниях, уездах, волостях и мелких сельских единицах, в городах и иных районах
- Органы правительственной администрации, несущие функции общего надзора и контроля в губернских и уездных центрах, и специальные органы правительственной администрации, выполняющие отдельные задачи управления.
- Органы административной юстиции в губернских и уездных центрах.

Реформированное земское самоуправление, должно было стать целостной общегосударственной системой. Предполагалось, что реформа повлечет за собой преобразования местных финансов и системы правоохранительных органов.

Однако реализация реформы встретила на своем пути огромные трудности, которые не позволили воплотиться ей в жизнь. Так как эта реформа носила – концептуальный характер. После революции власть на местах перешла к различного рода комитетам общественных организаций, которые отражали разнообразные, зачастую взаимопротиворечащие потребности и интересы населения.

Реформирование системы и правовой основы деятельности органов охраны правопорядка, началась с упразднения старой полиции и замене её на новую структуру – милицию.

Милиция – должна была рассматриваться как исполнительный орган государственной власти на местах, а Министерство внутренних дел должно было осуществлять лишь общее руководство, издавать указы и инструкции.

Но на практике руководство милиции было почти полностью децентрализовано и перешло в руки самоуправления. Низкая квалификация милицейских кадров, нехватка материальных средств и просто опыта привело к тому, сто создать единую структуру милиции также не удалось.

Законодательная деятельность Временного правительства в социально-экономической сфере, также реформировалось. Так формирование правовых основ решения проблем землепользования было посвящено разработке законодательства об аграрной реформе. Необходи-

мость была очевидна. Так Временное правительство пошло на создание системы земельных комитетов, в центре – Главный комитет, а на местах губернские, уездные и волостные. Главный земельный комитет, создавался как совещательный орган при Министерстве земледелия, он также отвечал за сбор сведений, для подготовки реформ и составления проекта этой реформы. Статус губернских и уездных земельных комитетов был другим, а именно приводить в исполнение постановления центральной власти по земельным делам.

Но на деле, Главный земельный комитет замыкался на теоретической проработке вопросов земельной реформы, а местные комитеты превращались из органов, которые должны проводить правительственную политику на местах, в органы аграрного переворота. В таких условиях, затягивался процесс подготовки и осуществления аграрной реформы. Временное правительство само обесценило всю эту работу.

Законодательное регулирование трудовых отношений в промышленности – рассматривало правовые основы и порядок трудовых отношений. Назрела необходимость в развитии профсоюзов, а также в пересмотре законодательства об охране труда, о продолжительности рабочего времени, об обеспечении трудящихся и развития социального страхования.

Однако, требования рабочего класса остались без удовлетворения, так введение 8-часового рабочего дня не было осуществлено, не был решен вопрос по страхованию.

Выбранная Временным правительствам стратегия не принесла результатов. Рост общественной поляризации сорвал правительственную программу социального сотрудничества.

Изменения правового регулирования в сфере народного образования, предполагалось созданием единой унифицированной школьной системой, где лица, окончившие одну школьную ступень, имели возможность поступить в другую вплоть до высшей школы. Реформа должна была решить и ряд других вопросов, таких как образование на родном языке, достижение светского характера школы, её общедоступности и улучшение профессионального образования.

Однако реализация этой программы затянулась и фактически была сорвана. Министерство народного просвещения не сделала для реализации реформы почти ничего.

Становилось очевидным, что реализация любых, даже самых прогрессивных реформ превращалась в весьма сомнительное дело. Время было безнадежно упущено. Эпоха Временного правительства заканчивалась. Страна стояла на пороге новой эпохи – эпохи советской власти.

СПИСОК ЛИТЕРАТУРЫ

1. История отечественного государства и права : учебник / под ред. Р.С. Мулукаева. – 2-е изд., перераб. и доп. – М.: Юнити-Дана, 2015. – 703 с. – Библиогр. в кн. – ISBN 978-5-238-01618-4; То же [Электронный ресурс]. – URL: <http://biblioclub.ru/index.php?page=book&id=115293>
2. История отечественного государства и права : учебное пособие / Г.Ю. Курскова, В.Ф. Калина, В.Н. Белоновский и др. ; под ред. Н.В. Михайловой, Г.Ю. Курсковой. – М.: Юнити-Дана, 2015. – 647 с. : табл. –Библиогр.: С. 630-635. – ISBN 978-5-238-02235-2 ; То же [Электронный ресурс]. - URL: <http://biblioclub.ru/index.php?page=book&id=115292>
3. История государственного управления в России : учебник / под ред. А.Н. Марковой, Ю.К. Федулова. – 3-е изд., перераб. и доп. – М.: Юнити-Дана, 2015. – 319 с. : табл., схемы – (Государственное и муниципальное управление). – Библиогр.: с. 313. – ISBN 978-5-238-01218-6; То же [Электронный ресурс]. – URL: <http://biblioclub.ru/index.php?page=book&id=115162>
4. Байнова, М.С. История государственного управления в России : учебное пособие / М.С. Байнова. – М.; Берлин : Директ-Медиа, 2016. – 429 с. : ил. – Библиогр. в кн. – ISBN 978-5-4475-6921-1; То же [Электронный ресурс]. – URL: <http://biblioclub.ru/index.php?page=book&id=434843>

ИСПОЛЬЗОВАНИЕ ТЕХНОЛОГИЙ НЕТВОРКИНГА В СОДЕЙСТВИИ ТРУДОУСТРОЙСТВА ВЫПУСКНИКОВ ВУЗА

Бегинина Е.С., Исаенко С.С., Земскова М.С.

Владимирский филиал ФГОУ ВО

«Финансовый университет при Правительстве Российской Федерации»

В настоящее время существует проблема трудоустройства выпускников вузов. Работодателям нужны высококвалифицированные кадры с качественным образованием и большим опытом практической работы, способные к восполнению и применению своих знаний, в том числе в смежных и других областях. На собеседовании студентам «многообещающе» говорят: «Мы Вам перезвоним». Зачастую в вузах производственные практики не дают нужного опыта. Также во время учебы студенты не могут устроиться на хорошую работу, так как не имеют диплома и не могут совмещать работу с учебой из-за графика обучения. Поэтому, у студентов если и имеется опыт работы то, только в должности официанта, разносчика и другой специальности, которые сейчас предлагают студентам в качестве дополнительного заработка. В дальнейшем данное обстоятельство вынуждает молодых специалистов менять сферу деятельности и работать не по специальности [2, с. 57].

Решением данной проблемы может стать нетворкинг – это построение деловых связей с целью получения определенных выгод в будущем. По данным исследования, опубликованного на сайте «Конструктор успеха» [6], четверть опрошенных россиян считают личные связи и знакомства одним из главных условий продвижения по карьерной лестнице. Более половины опрошенных не сомневаются, что связи – хорошее подспорье, хотя и не главное. Для тех и других – сеть связей друзей и знакомых означает наличие возможности получения рекомендации, хорошего совета или решения сложной проблемы с наименьшей затратой времени и сил. При поиске работы претендент на вакантное место, имеющий широкий круг знакомых, как правило, может претендовать и на несколько большую, чем у конкурента, зарплату, а предприниматель, «обросший» большим количеством нужных связей, получает возможность с меньшими усилиями добиться успеха в своем деле.

Нетворкинг (англицизм от networking – букв. плетение сети: net – сеть + work – работать) – это социальная и профессиональная деятельность, направленная на быстрое и эффективное решение задач с помощью круга друзей и знакомых эффективно (пример: устроить ребенка в детский сад, найти работу, познакомиться с будущим супругом) и бизнес-вопросы (пример: находить клиентов, нанимать лучших сотрудников, привлекать инвесторов). При этом в сути нетворкинга лежит выстраивание доверительных и долгосрочных отношений с людьми и взаимопомощь [1, с. 296].

В основе понятия «нетворкинг» лежит так называемая теория шести рукопожатий, разработанная в 1960-х годах американским социологом Стенли Милгрэмом и психологом Джеффри Трэверсом. Суть её в том, что каждый из нас опосредованно знаком с любым другим жителем планеты через цепочку общих знакомых. В среднем эта цепочка состоит из шести человек [5].

Существуют определённые принципы нетворкинга:

1. В поле зрения должны постоянно находиться потенциально полезные личности.
2. Проанализируйте собственный круг знакомых. Найдите тех, чьи связи смогут решить ваши проблемы.
3. Постоянно поддерживайте нужные связи. Не стремитесь вычеркивать знакомых из списка ненужных друзей.
4. Посещайте светские мероприятия, чтобы познакомиться с влиятельными людьми. Быть может именно они когда-нибудь протянут вам руку помощи.
5. Выберите наиболее подходящий путь контактирования с людьми. Порой социальные сети – лучший способ наладить контакт с нужным человеком.
6. «Стройте мосты» заранее. Не ищите людей непосредственно под свои проблемы. Найдите нужных вам знакомых заранее, чтобы в критический момент они смогли помочь.
7. Всегда помогайте тем, кто находится в кругу ваших знакомых: сделанное добро обязательно вернется вам добром же.

Все студенты часто слышали, что в вузе нужно приобретать полезные знакомства, окружать себя связями. С целью выяснить, что студенты знают о технологии нетворкинга и чем могут быть полезны друг другу был проведен опрос обучающихся Владимирского филиала Финансовой академии при Правительстве РФ. В опросе приняли участие 72 человека. Результаты опроса представлены в таблице 1.

В результате данного опроса было выявлено, что среди опрошенных респондентов (а именно молодых людей в возрасте 17-21 лет, 24% молодых людей и 76% девушек) большинство положительно относится к новым знакомствам, а именно 65%, остальные 35% нейтрально относятся к ним, причем 38% опрошенных считают себя экстравертами, и 26% – интровертами, оставшиеся 36% не смогли ответить на этот вопрос.

Было выявлено, что почти все считают, что связи играют большую роль в жизни, а именно 92%, и лишь 7% считают, что связи не всегда играют решающую роль. Помимо этого, 61% утверждают, что встречались на практике с тем, что связи помогли им в жизни пару раз, 32% же утверждают, что связи всегда помогали им в жизни.

Анализируя данные о безвозмездной помощи, можно сказать, что 81% готовы искренне оказывать помощь, не получая ничего взамен, и 19% – не готовы. Однако, что интересно, на вопрос о том, хотели бы респонденты получать помощь в ответ, большинство ответили, а именно 66%: «конечно, а как иначе?», и лишь 34% опрошенных не ждут ничего взамен.

Таблица 1

Результаты опроса респондентов по анкете «Нетворкинг»

Ответы	Количество	Проценты
Укажите свой пол, пожалуйста		
Мужской	17	24
Женский	55	76
Как Вы относитесь к новым знакомствам?		
Положительно	40	65
Нейтрально	22	35
Не люблю знакомиться	0	0
К какому типу людей вы себя относите?		
Экстраверт	27	38
Интроверт	19	26
Затрудняюсь ответить	26	36
Как вы считаете, нужны ли связи в наше время?		
Да, безусловно, важны	66	92
Не всегда	5	7
Знание важнее связей	1	1
Часто ли именно связи помогали Вам в различных ситуациях?		
Да, постоянно	23	32
Было пару раз	44	61
Никогда не сталкивался	5	7
Готовы ли Вы безвозмездно оказывать помощь другим?		
Да, всегда так делаю	59	81
Нет, не готов	14	19
Знакома ли Вам теория шести рукопожатий?		
Да, применял лично	7	10
Да, слышал, но не применял	48	67
Нет, никогда не слышал	17	24
Хотели бы Вы получать помощь в ответ?		
Конечно, а как иначе?	48	66
Я помогаю другим безвозмездно	25	34
Знаете ли Вы, что такое нетворкинг?		

Да, и встречался на практике	5	7
Да, но не применял на практике	26	36
Нет, не слышал о нем	41	57
Хотели бы вы узнать об этом?		
Да, хотел бы	24	33
Скорее да, чем нет	31	43
Скорее нет, чем да	11	15
Нет, не хотел бы	6	8

Таким образом, лишь 7% знают о нетворкинге и применяли его на практике, 36% – знают, но не сталкивались с ним, а 57% – никогда не слышали. Теория шести рукопожатий находится же в более выигрышном положении. Здесь 67% респондентов знают о теории, но не применяли ее, 10% – применяли данную теорию и 24% – никогда не слышали о данной теории.

Что касается интереса к нетворкингу, то тут мнения респондентов достаточно неоднозначны: большинство хотели бы получить больше информации о нетворкинге, однако, есть и те, кто не заинтересован в нетворкинге (76% – хотели бы, 24% – не хотели бы).

Таким образом, студенты университета заинтересованы в нетворкинге и хотели бы узнать о нём больше, хотели бы научиться применять на практике, поскольку считают, что именно он способен помочь в построении карьеры в будущем. Предлагается сделать это в новой интересной и доступной форме – создать «Клуб нетворкеров» для студентов и выпускников вуза. В клубе планируется проведение семинаров на тему: «Нетворкинг. Особенности нетворкинга и его роль в жизни людей, ищущих свое профессиональное кредо»; обработка анкет вступления в «Клуб нетворкеров»; создание группы в социальных сетях, посвященных нетворкингу.

Перед вступлением в клуб потенциальным участникам необходимо будет заполнить анкету, где необходимо максимально честно и полно ответить на предложенные вопросы. Таким образом, это позволит сократить время на поиск нужных людей, избавиться от неловкости при знакомстве и заранее продумать, что необходимо студенту и, что он может предложить взамен.

Ожидаемые результаты от создания клуба предполагаются следующие:

- высокий процент трудоустройства после вуза;
- крепкие взаимовыгодные отношения среди студентов;
- улучшение социального климата в университете;
- навыки публичных выступлений и совершенствование разговорной речи;
- расширения кругозора в процессе обмена мнениями;
- решение возникающих вопросов качественнее и оперативнее;
- повышение самооценки и ощущение полезности и нужности другим людям.

СПИСОК ЛИТЕРАТУРЫ

1. Феррацци К., Рэз Т. Никогда не ешьте в одиночку и другие правила нетворкинга. –М.: Манн, Иванов и Фербер, 2016. – 344с.
2. Несретдинова М.М. Проблемы трудоустройства выпускников вузов // Международный научно-исследовательский журнал. – 2013. – №7. – С. 94-99.
3. Анкетолог/ опрос «Нетворкинг» – <https://anketolog.ru/s/158059/COtkECds> (дата обращения: 03.04.2017 г.).
4. Вайнштейн А. Согласно теории шести рукопожатий, мы все знакомы друг с другом через общих знакомых. – <https://www.factroom.ru/facts/3736> (дата обращения: 01.04.2017 г.).
5. Группа «Клуб нетворкеров Финансового Университета». – <https://vk.com/club144418881> (дата обращения: 03.04.2017 г.)
6. "Конструктор успеха" – <http://constructorus.ru/uspeh/networking.html> (дата обращения: 01.04.2017 г.).
7. Матвеева В.М., Каменских Н.А., Корнышева И.Р. Сетевое взаимодействие как одно из направлений государственного регулирования эффективности подготовки кадров / В сбор-

нике: Сетевые формы взаимодействия образовательных организаций с целью повышения доступности образования для категорий граждан, включая лиц, оказавшихся в сложной жизненной ситуации : Сборник статей по материалам научно-практической конференции. – Орехово-Зуево, 2015. – С. 10.

РОЛЬ КАДРОВОЙ ПОЛИТИКИ В ПОВЫШЕНИИ ФИНАНСОВОЙ УСТОЙЧИВОСТИ ОРГАНИЗАЦИИ

Бегинина Е.С., Исаенко С.С., Мехдиев Ш.З.

Владимирский филиал ФГОУ ВО

«Финансовый университет при Правительстве Российской Федерации»

Финансовая устойчивость представляет собой способность организации своевременно и в полном объеме финансировать деятельность в постоянно изменяющейся внутренней внешней среде, обеспечивая расширенное воспроизводство в соответствии с оперативными, текущими и стратегическими планами, а также выполнять возложенные на нее социальные функции.

В теории финансов организации и финансового анализа отсутствует единый подход к определению понятия «финансовая устойчивость». Одни ученые характеризуют финансовую устойчивость как долговременную платежеспособность. Другие – как рациональную структуру и состав оборотных средств, их использование. Третьи считают, что она отражает стабильность деятельности компании в долгосрочной перспективе и определяется соотношением собственных средств или эффективным использованием ресурсов [1, с. 126].

Обеспечение финансовой устойчивости любой организации является стратегической задачей ее менеджмента. Финансовое состояние организации можно признать устойчивым, если при неблагоприятных изменениях внутренней и внешней среды она сохраняет способность адекватно функционировать, своевременно и полностью выполнять свои обязательства по расчетам с персоналом, поставщиками, банками, по платежам в бюджет и внебюджетные фонды и при этом выполнять свои текущие планы и стратегические программы [2, с. 108].

Г.В. Савицкая определяет финансовую устойчивость как способность субъекта хозяйствования функционировать и развиваться, соблюдая равновесие своих активов и пассивов в изменяющейся внутренней и внешней среде, гарантирующее его постоянную платежеспособность и инвестиционную привлекательность в границах допустимого уровня риска.

Финансовая устойчивость является главным элементом общей устойчивости организации, так как формируется в процессе всей производственно-хозяйственной деятельности.

На финансовую устойчивость организации оказывают влияние следующие факторы:

1. Положение на товарном рынке;
2. Степень зависимости от внешних кредиторов и инвесторов;
3. Потенциал в деловом сотрудничестве;
4. Производство и выпуск дешевой, пользующейся спросом продукции;
5. Наличие неплатежеспособных дебиторов;
6. Эффективность хозяйственных и финансовых операций и т. п.

Следует отметить, что на практике для характеристики финансового состояния в организации встречаются четыре типа финансовой устойчивости, которые характеризуют финансовую ситуацию на определенный момент времени. К ним относятся:

1. Абсолютная устойчивость.
2. Нормальная устойчивость.
3. Неустойчивое финансовое состояние.
4. Кризисное финансовое состояние [3, с. 242].

Благодаря комплексному анализу существует возможность исследовать плановые, фактические данные, выявлять резервы повышения эффективности производства, оценивать результаты деятельности, принимать управленческие решения, вырабатывать стратегию развития организации, направленные на обеспечение ее финансовой устойчивости. В связи с

этим, для решения этих сложных задач роль кадровой политики по управлению персоналом в сфере финансового менеджмента организации становится очевидной [6, с. 277].

Важность вопросов организации кадровой политики в настоящее время определяется тем, что от сотрудников (от их знаний, компетенции, квалификации, трудовой, технологической, финансовой дисциплины и культуры, инициативы, мотивации, способности решать локальные и стратегические проблемы и принимать управленческие и финансовые решения, восприимчивости к постоянному обучению) напрямую зависят показатели финансово-хозяйственной деятельности организации.

Да, безусловно, финансовые успехи организации заключаются в рациональном использовании заемных и собственных средств, в активном применении политики в области операционной, инвестиционной и финансовой деятельности. Но нельзя забывать, о том, что все эти сложные операции выполняются сотрудниками организации, которые являются носителями финансовых знаний, умений, навыков и мотивации.

Анализ литературы показывает, что к сожалению, в настоящее время многие авторы не обращают должного внимания на исследование роли кадровой политики в системе обеспечения финансовой устойчивости организации.

Кадровая политика организации всегда является одним из важнейших конкурентных преимуществ в проблеме повышения финансовой устойчивости организации. В условиях рыночной экономики, большинство организаций направляет свои усилия на улучшение финансовых показателей, за счет сокращения издержек, повышения оборачиваемости финансовых средств, увеличения рентабельности производства.

Повышение финансовой устойчивости организации может быть решена не только в результате активного использования всего комплекса макро- и микроэкономических факторов и условий, изменения структуры производства и занятости, повышения инвестиционной и инновационной активности, но и в результате постоянного улучшения качественного и количественного состава человеческих ресурсов, социально-демографической структуры коллектива, совершенствования социально-психологического климата в коллективе и современных методов кадровой работы.

С другой стороны необходимо отметить, что для повышения финансовой устойчивости организации важна не только высокая подготовленность финансовых менеджеров в экономических высших учебных заведениях, но и личностные качества специалиста: преданность делу, лояльность организации, добросовестность и честность, сознательное, творческое отношение к трудовой деятельности, заинтересованность в общем успехе коллектива и организации, взаимопомощь и доброжелательность в отношениях с коллегами по работе, толерантность, наличие высокого уровня финансовой культуры, нетерпимость к сознательному банкротству организации и многое другое. Безусловно, универсальных методов, позволяющих полностью снизить организации от негативных социально-экономических и политических факторов, влияющих на финансовую устойчивость организации пока еще нет. Однако есть возможность максимально снизить эту опасность, держать ее под контролем и избежать нежелательных последствий. Такая возможность, по нашему мнению, заключается в разработке и внедрении целенаправленной, сбалансированной и научно-обоснованной концепции кадровой политики, которая должна быть обращена на развитие финансового потенциала сотрудника, деятельность которого будет направлена на обеспечение финансовой устойчивости организации [7, с. 33].

Таким образом, рост финансовой устойчивости имеет большое значение для обеспечения конкурентоспособности организации на рынке. Он должен рассматриваться как источник экономических преобразований, повышения уровня конкурентоспособности организации и экономики в целом.

Вышеизложенное дает основания для вывода, что низкий уровень системы управления персоналом в сфере финансового менеджмента организации может стать угрозой для уменьшения роста ее финансовой устойчивости, снижая ее конкурентоспособность на рынке, что в свою очередь может негативно отражаться на экономической безопасности самой организации и социально-экономического благополучия ее сотрудников.

Изучение данной проблемы позволяет нам сформулировать основные направления повышения финансовой устойчивости организации:

1. Развитие методологии оценки финансовой устойчивости организации в направлении повышения качества анализа.
2. Формирование эффективной системы по подбору кадров с учетом квалификационного уровня потенциальных сотрудников, обладающих склонностью к самосовершенствованию и самообразованию в сфере финансового менеджмента.
3. Создание благоприятных условий, для развития и укрепления финансовой культуры сотрудников организации.
4. Наличие надлежащего финансового обеспечения деятельности организации.
5. Эффективное использование рабочего времени, снижение удельного веса потерь времени в общем фонде рабочего времени.
6. Разработка и развитие основополагающих принципов корпоративной социальной политики организации.
7. Повышение качества трудовой жизни, уровня социальной безопасности, снижение уровня конфликтности социально-трудовых отношений в организации.

СПИСОК ЛИТЕРАТУРЫ

1. Басовский Л.Е. Финансовый менеджмент : Учебник / Л.Е. Басовский. – М.: НИЦ ИНФРА-М, 2013.
2. Бригхэм Ю.Ф. Финансовый менеджмент : Экспресс-курс / Ю.Ф. Бригхэм. – СПб.: Питер, 2013.
3. Варламова Т.П. Финансовый менеджмент : Учебное пособие / Т.П. Варламова, М.А. Варламова. – М.: Дашков и К, 2015.
4. Мехдиев Ш.З. Проблемы повышения качества и эффективности управления персоналом в инновационной экономике: Актуальные проблемы права и экономики в 21 веке. - Сб. статей междунар. науч.-практ. конф., Владимир, 28 февр.-1 марта 2013 г.: В 2 ч. Финансовый университет при правительстве РФ, Владимирский филиал. – Владимир, ВИТ-ПРИНТ 2013. – С. 58-62.
5. Мехдиев Ш.З. Оценка качества и эффективности управления персоналом организации // Ученые записки: научно-практический журнал. – Владимир: Владимирский филиал ФГБОУ ВПО РАНХ и ГС при Президенте РФ, 2014. – С. 10-16.
6. Мехдиев Ш.З. Инновационные подходы к управлению персоналом организации. В сборнике: Инновационное развитие – от Шумпетера до наших дней: Экономика и образование. Сборник научных статей по материалам международной научно-практической конференции. ООО "Научный консультант". – М., 2015. – С. 276-278.
7. Мехдиев Ш.З., Новокупова И.Н. Оценка качества и эффективности управления предприятием и персоналом. – М.: Издательский центр "Науковедение". – Т. 8. Номер: 1 (32), 2016. – С. 33.
8. Корнышева И.Р. Философия менеджмента как рациональная рефлексия. Инновационное развитие социально-экономических систем: условия, результаты и возможности: Материалы III международной научно-практической конференции. Орехово-Зуево 31 марта-1 апреля 2015 г. Научное издание. – Орехово-Зуево, МГОГИ, 2015. – С. 121-124.
9. Каменских Н.А. Потенциал синергии для формирования инновационной среды на региональном уровне // Вестник Академии права и управления. – 2015. – №(3) 40. – С. 104-110.

ИСПОЛЬЗОВАНИЕ НЕСТАНДАРТНЫХ МАТЕМАТИЧЕСКИХ ЗАДАЧ ДЛЯ РАЗВИТИЯ ТВОРЧЕСКИХ СПОСОБНОСТЕЙ УЧАЩИХСЯ

Бегларян А.А., Морозова А.В., Силенко В.Е.

ГОУ ВО МО «Государственный гуманитарно-технологический университет»

Все чаще и чаще мы слышим по телевизору, радио, читаем в новостях и Интернете, что современное российское общество нуждается в творчески мыслящих людях. Из века в век люди передают своим потомкам опыт, который они усовершенствуют, привносят новизну, придумывают принципиально новые механизмы и получают новые продукты деятельности, решают возникающие нетривиальные задачи.

В Федеральном законе «Об образовании в Российской Федерации» № 273-ФЗ от 29 декабря 2012 года, «Национальной доктрине образования Российской Федерации до 2025 года», Федеральных образовательных стандартах общего образования и высшего профессионального образования сделан акцент на необходимость овладения обучающимися процессом творчества (поиск идей, рефлексия, моделирование, выдвижение гипотез и их доказательство и т.д.), культурой мышления, развития у них творческих способностей [4].

Средством развития творческого мышления, как показывает практика, являются познавательные задачи, решение которых предполагает интеллектуальную активность, генерирование новых идей, поиск продуктивных оригинальных решений.

Второй половине двадцатого столетия был характерен высокий интерес к «процессам», с помощью которых делают те или иные вещи, и математическое мышление – яркий тому пример. Так, Калев Гаттеню – один из самых влиятельных и продуктивных педагогов математики двадцатого века, известный представитель когнитивизма – разработал методiku, основанную на проблемно-поисковом подходе к организации учения.

Уже в 1961 вышел фильм К. Гаттеню «Математика под рукой/Mathematics at Your Fingertips», посвященный этой методике и ярко демонстрирующей ее. Например, вместо того, чтобы попросить ребенка написать « $2+2=4$ », Гаттеню просил создать номер 4 как можно большим количеством способов с цветными прутами.

В последнее время интерес к вычленению мыслительных процессов и творчества снова возрос. Методика К. Гаттеню была широко использована в книге «Математика – это просто.2.0. Думай математически» авторов Мейсон Дж., Бертон Л., Стейси К. Она написана в 2010 году и посвящена развитию математического мышления. Также призвана разбудить природные способности и интерес к математике. Подход к обучению математическому творчеству основан на пяти принципах:

- Вы можете мыслить математически.
- Математическое мышление можно развить практикой и анализом.
- Математическому мышлению способствуют чувство противоречия, напряжение и удивление.
- Математическое мышление укрепляется в атмосфере пытливости, вызова и анализа.
- Математическое мышление помогает разобраться в себе и окружающем мире.

Согласно Мейсону Дж., Бертону Л., Стейси К., процесс работы над любым вопросом подразделяется на 3 этапа: погружение, штурм и обзор. С переходом от одного этапа к другому изменяются и ощущения относительно данного вопроса, что отражает продвижение вперед или его отсутствие.

Этап погружения очень важен, и не стоит жалеть на него времени, так как именно здесь готовится почва для эффективного штурма. Очень важно на этом этапе внимательно прочитать условие! Это очевидный совет, которым учащиеся часто пренебрегают.

Еще один способ полноценно понять условие – экспериментирование. Цель экспериментирования – ощутить, в чем состоит вопрос, обрести уверенности и чувство узнавания предметов, о которых идет в речь в той или иной задаче.

После полного осознания вопроса следует этап штурма. Для него характерны основные математические процессы – это предположение и убедительное подтверждение, или доказательство. Но бывает и так, что наступает длительный период ожидания новой догадки или подхода. Это характерное для этапа штурма состояние. Однако лишь попав в него и спо-

койно приняв это, учащиеся смогут выбираться из подобного тупика. Во многом способствует этому этап обзора.

Этап обзора предполагает проверку решения, анализ ключевых идей и моментов, расширение на более общий контекст. Чтобы успешно реализовать все эти три пункта, стоит начать с обзора записи своего решения. Несмотря на эффективность этого этапа, он часто игнорируется учащимися. Все дело в том, что после приятного возбуждения от удачного штурма, в результате которого уверены, часто перспектива его проверки вызывает раздражение. А это значит, что упущена возможность глубже познать сущность математики.

Мы считаем, что для развития творческих способностей школьников целесообразно использовать целочисленные задачи. С одной стороны, эта тема не требует глубоких математических познаний, а свойства целых чисел начинают изучаться еще в 5-6 классах. С другой стороны, целочисленные задачи почти всегда встречаются в олимпиадах по математике, а также ЕГЭ профильного и базового уровня. Последнее, 19 задание профильного ЕГЭ является заданием олимпиадного уровня [3].

В рамках базовой кафедры физико-математического факультета ГГТУ нами были проведены занятия на тему «Удивительный мир чисел» с использованием данной методики. Приведем пример задачи «В какой руке?», которая разбиралась нами при проведении урока в шестом классе.

«Возьмите в одну руку 2 рубля, в другую в 5 рублей. Не показывайте, не говорите мне в какой руке какая монета. Я отгадаю это сам, если вы сделаете следующие: утройте то, что в правой, удвойте то, что в левой, сложите оба полученных числа и скажите мне только какой получился результат, четный или нечетный. Этого мне достаточно, чтобы безошибочно решить, какая монета зажата в правой руке, а какая в левой. Как же я это делаю?» [1, с. 160].

Этап погружения

Как уже говорилось ранее, один из способов полноценно понять условие – это экспериментирование. Для этого используем монеты достоинством в 2 рубля и 5 рублей. Предложим одному из учеников, согласно условию задачи, то, что в правой руке умножить на 3, а то, что в левой умножить на 2. Продолжаем этот эксперимент, каждый раз наугад меняя монеты в руках. Пусть, например, в правой руке у вас 2 рубля, в левой – 5 рублей. Ученик подсчитывает в уме результат и говорит другому ученику четный он или нет:

$$2 \cdot 3 + 5 \cdot 2 = 16 \text{ – четное}$$

После ряда таких экспериментов, замечаем, что когда результат оказывается четным, в правой руке оказывается двухрублевая монета.

Этап штурма

После этапа погружения появилось предположение, что четный результат получается только тогда, когда в правой руке двухрублевая монета. Учащимся остается только доказать это предположение, воспользовавшись имеющимися знаниями о четных и нечетных числах: если один из множителей – четное число, то и произведение четно, а если оба нечетны, то и произведение – нечетно. Таким образом, разгадка задачи получена.

Этап обзора

Для того, что бы убедиться в истинности доказанного предположения, числа 2 и 3 заменим на любые четные и нечетные числа соответственно. Таким образом, повторяя эксперимент для более общего случая, получаем расширенное решение задачи.

Рассмотрим примеры для более старших классов.

а) Решить в целых числах уравнение:

$$20x + 12y = 2017.$$

Этап погружения

Т.к. подобрать целые решения данного уравнения является достаточно трудной задачей, то обратим свое внимание на коэффициенты при x и y . Оба коэффициента четные числа, значит, $20x$ и $12y$ – четны.

Этап штурма

После рассуждений на этапе погружения, замечаем, что справа стоит нечетное число 2017. В тоже время, сумма $20x$ и $12y$, как сумма двух четных, всегда будет четна. Значит, уравнение решений не имеет.

б) Решить в целых числах уравнение:

$$5x + 7y = 19.$$

Этап погружения

Методом экспериментирования найдем некоторые частные решения. Например, $x_0 = 1, y_0 = 2$. Ребята находят разные частные решения, что наводит на вопрос: «Если решение не единственно, то сколько их?». На этапе штурма попробуем ответить на этот вопрос.

Этап штурма

Для того, чтобы найти две неизвестные, составим систему, воспользовавшись тем, что если $x_0 = 1, y_0 = 2$ – решения, то справедливо

$$5x_0 + 7y_0 = 19.$$

Вычитая из исходного уравнения полученное равенство имеем следующее:

$$5(x - x_0) + 7(y - y_0) = 0,$$

$$5(x - x_0) = -7(y - y_0).$$

После завершения элементарных преобразований, может возникнуть состояние «застряли». Чтобы выйти из него, ответим на вопрос «что я знаю?», «что мне нужно знать?». Заметим, что числа 5 и 7 взаимно простые. А это значит, что получено равенство будет выполняться только тогда, когда

$$x - x_0 = 7k, y - y_0 = -5k.$$

Значит, общее решение

$$x = 1 + 7k, y = 2 - 5k.$$

Этап обзора

Еще раз анализируя все звенья рассуждения, приходим к выводу, что мы нашли верное обоснование решения и ответили на поставленный нами выше вопрос: уравнение имеет бесконечно много решений.

Мы проанализировали процесс обучения девятиклассников данным видам задач в динамике и провели маленькую диагностическую работу в начале наших занятий (решение одного уравнения) и развернутую, достаточно объемную работу, в конце (кроме решения уже двух уравнений детям предлагалось провести рефлексию, оценить свои силы и значимость уроков для них в будущем, выразить отношение к ним).

Первая самостоятельная работа показала, что очень близки к верному ответу были 3 человека, а сдали пустые листочки – 8 человек. Рассуждения остальных школьников (14 человек) были неверны и далеки от правильного ответа.

К решению второй самостоятельной работы перешли все, и абсолютно пустых бланков не было. С обеими задачами справилось всего 3 человека, с какой-то одной – 12 человек. Анализ работ показал, что несмотря на то, что первая задача второй самостоятельной работы была труднее, чем первая, ребята с ней справились лучше. Но первая задача выполнялась по алгоритму, а вторая требовала найти сходство с задачей из первой самостоятельной работы (которую мы разобрали с учащимися). Это ярко демонстрирует, что учащиеся на уроках алгебры привыкают работать по алгоритму.

Стоит отметить, что многие ребята указали, что не готовы сдавать экзамены и считают данный урок трудным, но познавательным и полезным для себя. Это также показывает значимость данного раздела школьной математики.

В то же время, в младших классах дети были более эмоциональны и активны, не боялись высказывать свои, даже ошибочные, рассуждения.

СПИСОК ЛИТЕРАТУРЫ

1. Альберти М. Творчество в математике. Творчество в математике. По каким правилам ведутся игры разума. – М.: Де Агостини, 2014.
2. Глушко В.П., Старцев А.В. Школа гениальности. – Алматы: Дәуір, 2005.
3. Яценко И.В., Шестаков С.А., Трепалин А.С. Подготовка к ЕГЭ по математике в 2016 г. Профильный уровень. 19 задача. – М.: МЦНМО, 2016.
4. Федеральный закон "Об образовании в Российской Федерации" от 29.12.2012 N 273-ФЗ (последняя редакция) – http://www.consultant.ru/document/cons_doc_LAW_140174/ (05.05.2017).

ИЗУЧЕНИЕ РАЗВИТИЯ СКОТОВОДСТВА КАК ОДНОГО ИЗ ОСНОВНЫХ ОТРАСЛЕЙ ЖИВОТНОВОДСТВА

Бекбаев Х.

Нукусский филиал Ташкентского государственного аграрного университета,
Нукус, Узбекистан

Скотоводство – одна из основных отраслей животноводства нашей страны. От крупного рогатого скота получают высокоценные продукты питания. Крупный рогатый скот - основной производитель молока и более 95% производства этого ценного продукта приходится на молочное скотоводство [1].

Одна из главных предпосылок успешной интенсификации скотоводства - учет биологических требований животных к условиям содержания. Применяемые на фермах технологические решения не должны вступать в противоречия с биологическими потребностями животных. В то же время далеко не все технологические приемы, сложившиеся в приусадебном хозяйстве, оправданы с точки зрения физиологии. Поэтому задачи животновода состоят в том, чтобы с помощью технических средств и применения рациональных технологических приемов создать оптимальные условия содержания крупного рогатого скота, способствующие проявлению их продуктивных задатков. Если этого не достигается, то становится малоэффективной проводимая работа по повышению генетического потенциала животных.

На молочных фермах применяют два способа содержания коров, имеющих принципиальное отличие: привязный и беспривязный. При первом способе коров содержат в индивидуальных стойлах у кормушек, в которые корм задается нормировано, при втором - животных размещают в групповых секциях коровника со свободным доступом к кормам [2].

Крупный рогатый скот характеризуется выносливостью, неприхотливостью и приспособленностью к различным природным условиям.

Главное биологическое отличие крупного рогатого скота от других видов сельскохозяйственных животных заключается в строении и физиологии органов пищеварения. Желудок крупного рогатого скота многокамерный и включает рубец, сетку, книжку и сычуг. Первые три отдела не имеют пищеварительных желез и называются преджелудками.

Жвачные животные проглатывают корм не разжевывая, и он поступает в рубец и сетку. Рубец взрослых животных населен огромнейшим количеством микроорганизмов и простейших в основном трех типов: инфузориями, бактериями и грибами. Они подвергают корм механической обработке. Бактерии и дрожжи расщепляют почти все растворимые углеводы корма: сахара и крахмал - на 80-95%, клетчатку - на 40-45% до жирных кислот и спирта. Из летучих жирных кислот образуется уксусная (65-70%), пропионовая (15-20 %) и масляная (8-12%), масса которых достигает 4-4,5 кг в сутки.

Спустя некоторое время после кормления начинается жвачка - отрыгивание отдельными порциями съеденного корма. В ротовой полости корм тщательно измельчается, перетирается, пережевывается и увлажняется слюной, начинаются его химические превращения. После жвачки пища снова попадает в рубец и сетку, а далее - в книжку и сычуг.

Грубые корма стимулируют образование уксусной кислоты, до 80% которой усваивается тканями молочной железы для синтеза жира молока.

Строение и деятельность пищеварительного аппарата жвачных способствуют перевариванию большого количества дешевого грубого корма и превращению его питательных веществ в биологически ценные продукты питания для человека. Самая высокая эффективность использования питательных веществ корма наблюдается при производстве молока. Энергия корма трансформируется в энергию молока на 20%. протеина - на 30%, говядины на 15%.

Высокопродуктивные коровы поедают корма медленнее и лежат меньше по сравнению с низкопродуктивными. У высокопродуктивных коров больше времени уходит на жвачку, у них больше жвачных периодов, чем у низкопродуктивных. За сутки образуется в зависимости от количества съеденных кормов и состава рациона 15-45 кг кала и он выделяется 7-18 раз, объем мочи достигает 8-25 л., а мочеотделение составляет 5-12 раз. Коровы при бес-

привязном содержании лежат 620-680, при привязном - 660-670 мин. За сутки они ложатся 8-10 раз.

При нормальном обеспечении травой скот пасется исключительно днем, ночь предназначена для отдыха, а не для пастьбы. Общее время пастьбы (поедание травы) составляет не более 8 ч. в сутки, и в течение этого времени корова потребляет на высокопродуктивных пастбищах с хорошим травостоем до 80 кг травы и более. Высокопродуктивные коровы пасутся на 1-1,3 ч. больше, чем низкопродуктивные. Через 2-3 ч. пастьбы животные отдыхают лежа, реже стоя. Дневная пастьба чередуется с двумя отдыхами. Скот лежит в сутки 10-12 ч. Период жвачки длится 7-8 ч., число жвачных периодов бывает 15-20 раз в сутки. Жвачка происходит в основном лежа, реже стоя и при медленном движении. Поэтому в хозяйствах с высоким качеством травостоя культурных пастбищ целесообразно применять круглосуточный выпас коров. Характерно, что коровы способны отыскивать и поедать лечебные травы.

Крупный рогатый скот почти лишен цветного зрения и воспринимает только яркость освещения. Скот различает сладкое, кислое, горькое, соленое.

Крупный рогатый скот имеет очень низкую скорость размножения. Корова приносит одного теленка в год. Двойни бывают в 2% случаев. Скот растет и развивается сравнительно медленно и долго: до 5 лет - скороспелые и до 7 лет - позднеспелые породы. Естественная продолжительность жизни коров и быков - 20-25 лет, иногда до 35 лет. Активная функциональная деятельность у коров (высокая молочная продуктивность в сочетании с хорошей воспроизводительной способностью) проявляется до 6-8-го отела. У быков активно проявляется воспроизводительная функция до 8-10 лет. После этого чаще всего интенсивность обмена веществ постепенно снижается, воспроизводительная функция угасает, резистентность организма ослабевает и продуктивность животных уменьшается.

Средняя продолжительность стельности коров черно-пестрого скота составляет 285-375 дней. Оптимальная продолжительность лактационного периода равна 300-310 дней.

Крупный рогатый скот относительно неприхотлив и хорошо акклиматизируется в различных почвенно-климатических условиях, что способствует широкому его распространению. Зона температурного комфорта для крупного рогатого скота составляет от 2 до 18°C.

СПИСОК ЛИТЕРАТУРЫ

1. Зеленков И.П. Скотоводство / П.И. Зеленков, А.И. Баранников, А.П. Зеленков. – Ростов-н/Д.: Феникс, 2005.
2. Коба В.Г. Механизация и технология производства продукции животноводства : учебное пособие / В.Г. Коба, Н.В. Брагинцев, Д.Н. Мурусидзе и др. – М.: Колос, 2000.

ПРОБЛЕМЫ РАЗВИТИЯ И РАЗМЕЩЕНИЯ ЖИВОТНОВОДСТВА

Бекбаев Х.

Нукусский филиал Ташкентского государственного аграрного университета,
Нукус, Узбекистан

Сельское хозяйство – одна из наиважнейших отраслей материального производства, которая занимается выращиванием сельскохозяйственных культур (растениеводство) и разведением сельскохозяйственных животных (животноводство).

Сельское хозяйство связано со многими отраслями промышленности (пищевой, химической и др.), образуя агропромышленный комплекс, основной задачей которого является надежное обеспечение страны продовольствием и сельскохозяйственным сырьем.

В отличие от промышленности сельскохозяйственное производство ведется на обширных пространствах, где различны рельеф, климат, почвы. В сельском хозяйстве многие производственные процессы носят сезонный характер, так как связаны с естественными условиями роста растений и развития животных. Природные условия в большей степени влияют на процесс и результат сельскохозяйственного труда, чем промышленного. Вне зависи-

мости от природных условий уровень развития сельского хозяйства определяется количеством и качеством затраченного труда, степенью использования машин и удобрений [1].

Животноводство – отрасль сельского хозяйства; разведение животных для удовлетворения потребностей населения в пище, одежде.

Животноводство дает:

- живую тягловую силу: лошади, волы, ослы и др.;
- продукты питания, являющиеся также сырьем для пищевой промышленности;
- кожу, мех, шерсть, пух, волос и др.;
- костную муку и некоторые другие корма;
- лекарственные препараты: гормоны, сыворотки, пчелиный яд, прополис;
- навоз, который используется как органическое удобрение и как топливо (в сухом виде) в безлесных скотоводческих районах.

Скотоводство – важнейшая отрасль животноводства. В некоторых странах на долю скотоводства приходится более половины стоимости валовой продукции животноводства. Скотоводство является одной из ведущих отраслей животноводства (в мясном балансе говядина и телятина занимают более 40%), а на ее развитие в сельскохозяйственных предприятиях затрачивается половина всех материально-денежных средств.

В мировой практике признанным путем повышения экономической эффективности овцеводства являются создание и разведение новых пород овец комбинированного направления продуктивности, обладающих многоплодием, высокой шерстной продуктивностью и хорошими мясными качествами.

Представляется целесообразным объединение хозяйств, занимающихся разведением овец и переработкой продукции, в одну овцеводческую ассоциацию [2].

Задачами такой ассоциации (объединения) являются: координация отношений между производителями и потребителями овцеводческой продукции, выращивание и продажа племенного молодняка, решение проблем материально-технического обеспечения, сбыта и переработки сырья, организации выставок-аукционов, учебы кадров, научного и ветеринарного обеспечения.

СПИСОК ЛИТЕРАТУРЫ

1. Водяников В.Т. Организация и управление производством на сельскохозяйственных предприятиях. – М.: Издательство «КолосС», Изд-во СтГАУ «Агрус», 2008. – 506 с.
2. Волкова Н.А. Экономика сельского хозяйства и перерабатывающих предприятий. – М. «КолосС», 2007. – 426 с.

УСЛОВИЯ СОДЕРЖАНИЯ ЖИВОТНЫХ В ЗАКРЫТЫХ ПОМЕЩЕНИЯХ

Бекбаев Х.

Нукусский филиал Ташкентского государственного аграрного университета,
Нукус, Узбекистан

Привязное содержание скота предусматривает пребывание животных главным образом в закрытых специально построенных и оборудованных для этого помещениях. Привязывание скота стало особенно необходимой мерой в связи с развитием культурного скотоводства, которое потребовало дифференцированного подхода к кормлению отдельных животных, индивидуального учета продуктивности и затрат кормов на получаемую продукцию.

Содержание животных в закрытых помещениях создает определенные условия защиты их от вредного влияния погоды, особенно резких колебаний температуры, осадков, инсоляции. В то же время продолжительное, а при интенсивных системах ведения хозяйства – почти круглогодичное пребывание животных (коров) в коровниках может вызывать отрицательное влияние. Это наблюдается чаще всего в тех случаях, если коровы лишены возможности пользоваться регулярными прогулками, а помещения недостаточно вентилируются [1].

При привязной системе каждое животное занимает одно, нередко постоянное место – стойло. Животные в стойлах принимают корм из кормушек, отдыхают, а воду пьют из инди-

видуальных или групповых поилок. Помещения для привязного содержания скота должны быть удобными для размещения, кормления, эксплуатации его и ухода за ними. Они должны отвечать всем основным гигиеническим нормативам и ветеринарно-санитарным требованиям создания необходимого микроклимата, факторы которого вместе с полноценным кормлением способствуют поддержанию здоровья, продолжительной и высокой продуктивности животных.

Организация полноценного кормления животных основана на знании их потребностей в различных питательных веществах, витаминах, минеральных веществах и ценности определенного корма в питании животных.

Кормление, которое обеспечивает животным крепкое здоровье, нормальные воспроизводительные функции, высокую продуктивность и хорошее качество продукции при наименьших затратах корма, считается полноценным.

Полноценность кормления обуславливается наличием в рационах определенного количества энергии и питательных веществ в соответствии с потребностями животных. В полноценных рационах должно быть оптимальное соотношение между грубыми, сочными и концентрированными кормами. Необходимое условие полноценности рационов – корма высокого качества и хорошая поедаемость их животными.

Питание – это сложный процесс взаимодействия между организмом животного и поступающими в него кормовыми средствами. В этом процессе питательные вещества кормов воздействуют на организм животного не изолированно друг от друга, а в комплексе. Основным показателем полноценности этого комплекса в питании животного является его сбалансированность в соответствии с потребностями животных в энергии и сухом веществе, протеине, углеводах, жирах, минеральных элементах, витаминах и других биологически активных веществах.

Кормление влияет на развитие, интенсивность роста, массу тела и воспроизводительные функции животного. Только при полном обеспечении скота высококачественными кормами можно успешно развивать животноводство.

Молоко образуется из питательных веществ корма в молочной железе, которая интенсивно функционирует в период лактации. Для образования 1 кг молока через молочную железу протекает до 500-600 л крови.

По своему составу молоко существенно отличается как от питательных веществ корма, так и от крови. По сравнению с плазмой крови молоко коровы содержит в 90 раз больше сахара, в 18-20 раз больше жира, оно значительно богаче кальцием и фосфором. Казеина в крови нет совсем. В то же время в кормах нет молочного сахара, молочного жира, казеина и молочного альбумина. Это говорит о том, что питательные вещества корма, поступая в кровь, подвергаются в молочной железе коренному преобразованию.

Потребность в питательных веществах зависит от живой массы, уровня продуктивности, физиологического состояния, возраста животного и других факторов.

Высокопродуктивные коровы особенно большую потребность в энергии и питательных веществах испытывают после отела, когда питательные вещества рациона не покрывают расхода энергии, идущей на синтез молока. В связи с этим в начале лактации у них часто наблюдается значительный дефицит энергии, для покрытия которого организм интенсивно использует запасы питательных веществ, отложенных в теле [2].

Существенное снижение дефицита энергии в этот период может быть достигнуто введением в рационы кормов, богатых энергией, - концентратов, травяной резки и травяной муки высокого качества, корнеклубнеплодов и др.

СПИСОК ЛИТЕРАТУРЫ

1. Зеленков И.П. Скотоводство / П.И. Зеленков, А.И. Баранников, А.П. Зеленков. – Ростов-н/Д.: Феникс, 2005.
2. Коба В.Г. Механизация и технология производства продукции животноводства : учебное пособие / В.Г. Коба, Н.В. Брагинцев, Д.Н. Мурусидзе и др. – М.: Колос, 2000.

ИСПОЛЬЗОВАНИЕ НОВЫХ ИНФОРМАЦИОННЫХ ТЕХНОЛОГИЙ ПРИ ОБУЧЕНИИ ХИМИИ В ВУЗЕ

Бектурганова З.К., Султонов Д.К.,

Нукусский государственный педагогический институт имени Ажинияза,

Нукус, Узбекистан

Современный уровень развития общества, требует высокообразованных специалистов, людей творческих, способных к свободному мышлению. Это ставит перед современной педагогикой задачу выработать методы для развития такой конкурентно-способной личности. В последние десятилетия эта задача успешно решается с помощью разработки и внедрения в образовательный процесс различных педагогических технологий.

Педагогическая технология – это научно обоснованный выбор характера воздействия в процессе организуемого учителем взаимодействия с обучаемыми, производимый в целях максимального развития личности как субъекта окружающей действительности. Педагогическая технология есть некоторая проекция теории и методики воспитания на практику воспитания, индивидуализированная в силу широчайшего многообразия персональных особенностей личности преподавателя и студента [1].

Процесс целенаправленного воспитания личности, её информатизация и социализация, акты коррекции в её развитии и саморазвитии осуществляются в педагогических системах. Но многие до сих пор опасаются, что информационная технология приведёт к дегуманизации образования. Однако те, кто стоял у истоков компьютеризации общества в целом и образования в частности, видели, какой восторг охватывает студентов, которые обмениваются дружескими посланиями через океаны, могут констатировать: технология, напротив, способна гуманизировать среду образования. Вынуждая постоянно учиться, она превратит этот процесс в удовольствие и сразу же даст почувствовать практические результаты.

Для системы образования выигрыш от успешного развития информатизации заключается в высокой профессиональной подготовке работников за счёт передачи элитных знаний, компьютерной поддержки творческих способностей и интеллектуализации труда преподавателей и студентов.

Информатизация высшего образования – это реализация комплекса мер, направленных на повышение уровня подготовки специалистов путём расширения сферы использования вычислительной техники и компьютерных технологий в учебной и научно-исследовательской работе, в управлении учебным процессом.

Информатизация создаёт дополнительные возможности для стимулирования у студентов творческого мышления, усиливает значимость их самостоятельной работы, упрощаются контроль и самоконтроль самостоятельной работы. Повышается уровень индивидуальной работы преподавателя, изменяется соотношение между интеллектуальной и рутинной составляющими в учебной работе [2].

В настоящее время актуальным для человечества является создание открытого общества, так называемого «общества без границ». Важнейшим условием его формирования признаётся необходимость совершенствования системы образования на принципах открытости и свободы. Открытое и свободное образование предполагает создание единого образовательного пространства, предоставление равных возможностей всем участникам образовательного процесса получения доступа к информационным и образовательным ресурсам, даёт возможность каждому обучаемому максимально развить свои личностные качества. Особо это актуально для регионов, удалённых от ведущих образовательных центров.

Наиболее полно отвечает идеям открытого образования концепция личностно-ориентированного образования. Но смена парадигмы образования делает необходимым создание новой модели образования на основе совершенствования педагогических технологий в педагогических системах. В мировом образовании в настоящее время проявляется тенденция к созданию интегрированных образовательных систем на основе сетевых информационных технологий.

Для реализации идей открытого образования нужны новые подходы, образовательные инновационные технологии. Особое место в этой системе отводят дистанционным, «виртуальным» формам обучения, самостоятельной и индивидуальной работе учащегося.

СПИСОК ЛИТЕРАТУРЫ

1. Добрыдин С.Н. Некоторые аспекты использования новых информационных технологий в обучении // Материалы всероссийской конференции «Наука и образование». – М., 2002.
2. Самолысов П.В., Ромащенко Т.Ю. Нелинейные процедурные знания – основа построения систем дистанционного обучения // Образование и общество. – 2001. – № 5.

ФУНКЦИИ ЭПИТЕТОВ В ПОВЕСТИ А.П. ЧЕХОВА «СКУЧНАЯ ИСТОРИЯ»

Белова И.А., Колоскова Т.А.

ГОУ ВО МО «Государственный гуманитарно-технологический университет»

Изучение стиля Чехова является важным прежде всего для лингвистики: стоя в одном ряду с лучшими русскими писателями, Антон Павлович сумел создать своеобразную систему выразительных средств, и ее описание также необходимо, как описание других стилистических систем писателей. Одним из новых и неизученных аспектов рассмотрения данной темы является описание фоносемантических характеристик чеховских эпитетов. В связи с этим изучение творчества А.П. Чехова на сегодняшний день является особенно **актуальным**.

Однако в данной работе внимание будет уделено в первую очередь стилистической проблематике, а именно рассмотрению использования Чеховым такого стилистического приема, как эпитет, упомянутый нами выше. Материалом для исследования стали эпитеты из текста повести «Скучная история», написанная в 1889 г.

Целью этой работы является показать роль и функции эпитетов в художественном многообразии повести «Скучная история», раскрыть их связь с идейным содержанием произведения.

В соответствии с поставленной масштабной целью **задачами** данного исследования являются:

- 1) изучить историю и современное состояние вопроса о сущности эпитета как стилистического приема;
- 2) классифицировать собранный языковой материал с точки зрения формальных (морфологических и синтаксических) и смысловых разновидностей эпитетов;
- 3) охарактеризовать функции эпитетов в тексте романа А.П. Чехова «Скучная история» на примере монологов.

Названные цели и задачи определяют содержание работы. В первой главе рассматривается роль эпитетов в художественном произведении русской классической литературы, их классификация и функции.

Во второй главе раскрываются непосредственно стилистические особенности данного тропа на примере исследования монологов повести «Скучная история». Анализируется также язык и жанр произведения, а также название самой повести, содержащее в себе яркий эпитет.

В заключении делаются общие выводы по данной теме. Выбранное нами для анализа средство выразительности занимает главенствующую позицию. Эпитеты «Скучной истории» ярко выражают то идеологическое содержание, которое вложено писателем в персонажей, действующих в этом произведении.

Специфика творчества Чехова заключается в том, что писатель в очень лаконичной форме дает глубокое жизненное содержание и большое идейное богатство. Произведения Чехова поражают читателя своей пластичностью, художественной яркостью, непосредственной живостью и простотой.

Деятель науки и культуры должен иметь определенное социальное мировоззрение, «стержень», который скреплял бы собой творческие научные достижения и работу в области культуры. Как писатель-врач Чехов в своей повести дает психологический показ душевных

мук знаменитого ученого, с его оторванностью от жизни, с его одиночеством и критикой как своих, так и чужих переживаний.

По жанру произведение – дневник главного персонажа. Этим определяется основной речевой стиль произведения – монолог. В этих исповедях герой повествует, рассуждает, выражает эмоции. Этим и определен мой выбор художественного средства, которое преобладает в повести и играет наиболее существенную роль в характеристике системы персонажей и их образа жизни, – эпитет.

Разнообразие типов монологов в повести позволяет нам глубже проникнуться смыслом такого изобилия данного тропа. Например, монолог – повествование помогает нам представить главного героя – профессора Николая Степановича, раскрывающего тайны своего лекторского мастерства. Для этого автором мастерски подобрана яркая лексика, образно решающая поставленную задачу. (Эффект достигается при помощи ряда эпитетов: длинная вереница фраз, ясное представление, громадный материал, а также в речи самого лектора: литературная речь, фразы просты и красивы, определения кратки, точны.)

Вторым типом монологов в «Скучной истории» являются монологи-эмоции, при помощи которых профессор главным образом сообщает о своих болезненных переживаниях. Тонкий подбор таких слов очень ярко передают состояние больного человека. Нам дается один главный эпитет, который перерастает в сознании читателей. Это слово – страшно, страшно открыть глаза. Дальше страшно заменяется словом ужас с усиливающими смысл этого слова синонимичными эпитетами: безотчетный, животный.

Следующим типом, монологом-характеристикой, является размышление героя о своем коллеге Петре Игнатьевиче, монолога-портрета своего будущего зятя. Эпитеты, отчасти простые, отчасти метафорические выражены прилагательными, глаголами и именами существительными: трудолюбивый, скромный, сухарь, не человек, а золото, пороха не выдумает, работает, читает. Сочетание эпитетов очень контрастирующие.

Проанализировав различного рода монологи повести «Скучная история», мы можем сделать вывод, что все эпитеты можно сгруппировать, пользуясь классификацией, представленной нами в первой главе нашей работы. А именно: изобразительные (неметафорические), которые помогают ярче представить картину и не содержат явной оценки автора. «Эпитет должен рисовать предмет, давать образ», – говорил Л.Н. Толстой.

Другая группа – выразительные (оценочные, лирические, эмоциональные). Эти эпитеты выражают чувства автора (эмоции, оценку). Это, по определению Д.Э. Розенталя и И.Б. Голуб, «эпитеты, выраженные словами в переносных значениях». Эти эпитеты выполняют в речи особенно яркую образную функцию и содержат в себе скрытое сравнение.

Таблица 1.

Изобразительные эпитеты	Выразительные эпитеты
<ul style="list-style-type: none"> – фразы длинной вереницей – ясным представлением – бесконечное разнообразие форм – трудолюбивый, скромный, но бесталанный человек – кругозор его тесен и резко ограничен специальностью – наивен, как ребенок – не хозяин в науке, а работник – полное, гладкое лицо – игрушечное выражение – глаза у него выпуклые, рачьи, галстук похож на рачью шейку 	<ul style="list-style-type: none"> – говорю я неудержимо быстро, страстно – многоголовую гидру – громадного материала – широко улыбаются, глаза весело блестят – ужас безотчетный, животный – ученый тупица – характерные черты ломового коня – фанатическая вера в непогрешимость – рабское поклонение авторитетам – издает запах ракового супа

Таким образом, с одной стороны эпитеты описывают состояния героев, их мысли и чувства, уточняют отличительные признаки предмета, их качество, а с другой, передают отношение и оценку автора к тому, что он изображает. То есть выражают чувства писателя, наиболее, на мой взгляд, яркие, «говорящие».

Все они, безусловно, определяют индивидуальный чеховский стиль, подчеркивают красоту и стройность прозы, ее образность, убедительность. В современном русском языке мы активно употребляем лексику чеховской «Скучной истории», в частности, и художественное определение.

Необходимо осветить также роль эпитета в названии повести. Потрясающую историю ученого, пришедшего перед лицом смерти к выводу, что он напрасно прожил жизнь, Чехов, со своей нелюбовью к громким словам, навал скучной историей. Но можно ли назвать скучной те чувства, которые переживает герой повести? Отсутствие целостного представления о мире, сознания смысла жизни, разорванность мыслей и чувств, раздробленность сознания – все это неизбежно в обществе, не вдохновленном общей идеей, безвозвратную потерю которой осознает и чеховский герой.

Таким образом, эпитеты «Скучной истории» ярко выражают то идеологическое содержание, которое вложено в персонажей, действующих в этом произведении. Тем самым мы доказали, что данное средство художественной выразительности является главенствующим.

СПИСОК ЛИТЕРАТУРЫ

1. Введенский Д.Н. О языковом мастерстве А.П. Чехова. – М.: Учпедгиз, 1996.
2. Громов Л.П. Реализм А.П. Чехова второй половины 80-х годов. – Ростов-на/Д.: Ростовское книжное издательство, 2010.
3. Голуб И.Б. Стилистика русского языка : Учеб. пособие. – М., 2012.
4. Ермилов В.В. Чехов. – М.: Молодая гвардия, 1994.
5. Кожина М.Н., Дускаева Л.Р., Салимовский В.А. Стилистика русского языка. – М., 2013.
6. Сухих И.Н. Проблемы поэтики А.П. Чехова. – Ленинград: Издательство Ленинградского университета, 1998.
7. Цилевич Л.М. Сюжет Чеховского рассказа. – Рига, 1976.
8. Чехов А.П. Избранное : В 3 т. II том. Рассказы. Повести. – М.: Издатцентр, 1996.
9. Чудаков А.П. Антон Павлович Чехов. – М., 2015.

ТОПОС ПЕТЕРБУРГА В ТВОРЧЕСТВЕ А.АХМАТОВОЙ (ОБРАЗ ЦАРСКОГО СЕЛА)

Белова И.А., Лаврова Э.А.

ГОУ ВО МО «Государственный гуманитарно-технологический университет»

На рубеже прошлого и нынешнего столетий, накануне революции, в эпоху, потрясенную двумя мировыми войнами, в России возникла и сложилась, может быть, самая значительная во всей мировой литературе нового времени «женская» поэзия - поэзия Анны Ахматовой.

Важнейшая часть жизни Ахматовой была связана с Царским Селом, где прошли ее детские и юношеские годы.

В 1912 году у Ахматовой вышел первый сборник стихов "Вечер". Большая часть книги была написана в Царском Селе, реалии этого города стали находить отражение в ее поэзии. «Муза Ахматовой, – отмечает Э.Ф. Голлербах, – неразлучна с этим городом... Здесь ей "тревога путь пересекла", здесь томили ее печальные знакомые образы». Не только в первом, но и в последующих сборниках царскосельская тема стала занимать особое место в творчестве Ахматовой.

Этой ивы листы в девятнадцатом веке увяли,
Чтобы в строчке стиха серебриться свежее в стократ.
Одичалые розы пурпурным шиповником стали,

А лицейские гимны все так же заздравно звучат.
Полстолетья прошло... Щедро взыскана дивной судьбою,
Я в беспамятстве дней забывала течение годов, –
И туда не вернусь! Но возьму и за Лету с собою
Очертанья живые моих царско-сельских садов.
Этой ивы листья в девятнадцатом веке увяли...

Этот город стал особым знаком ее поэзии. Через много лет Ахматова не раз – и в стихах, и в прозе – вернется к Царскому Селу. Оно, по ее словам, – это исток жизни и вдохновения.

Обращение к прошлому – одно из важных свойств ее лирики. Она вспоминала свой город в поэмах "Реквием", "Русский Трианон", "Поэма без героя", во многих стихотворениях.

Образ Царского Села в творчестве Ахматовой не был статичен, он менялся, становился многоликим, и каждое новое его лицо было отражением новой ступени мировоззрения поэта.

Ахматова – достойная последовательница своих предшественников. Ее умение использовать в буквальном смысле слова «царскосельские» детали при создании лирических пейзажей поражает:

И прутья красные лозы,
И парковые водопады,
И две большие стрекозы
На ржавом чугуне ограды.

В Царском Селе она любила не только огромные влажные парки, статуи античных богов и героев, дворцы, Камелонову галерею, пушкинский Лицей, но знала, отчетливо помнила и стереоскопически выпукло воспроизвела через много лет его «изнанку»: казармы, мещанские домики, серые заборы, пыльные окраинные улочки...

«В 1905 году, – писала Ахматова, – мои родители расстались, и мама с детьми уехала на юг. Мы целый год прожили в Евпатории, где я дома проходила курс предпоследнего класса гимназии, тосковала по Царскому Селу и писала великое множество беспомощных стихов...».

В 1910 году Ахматова вышла замуж за Николая Гумилева и вернулась в Царское Село.

Впоследствии в русской поэзии Царское Село становится не только городом Екатерины II и Пушкина, но также Ахматовой и Гумилева. Находясь в эмиграции, Игорь Северянин описывает давнюю встречу с Гумилевым и Ахматовой, и в его стихотворении соединяется горестная тема грядущей гибели царскосельского поэта с мотивом безотрадной старости самого Царского Села:

И долго он, душой конкистадор,
Мне говорил, о чем сказать отрада,
Ахматова устала у стола,
Томима постоянною печалью,
Окутана невидимой вуалью
Ветшающего Царского Села...

Северянин И. Перед войной, 1924

Сама поэтесса будет до последних лет жизни ощущать свою неразрывную связь с царскосельскими садами, не подвластную ни превратностям жизни, ни неукротимому бегу времени, ни даже самой смерти:

Полстолетья прошло... Щедро взыскала дивной судьбою,
Я в беспамятстве дней забывала течение годов, -
И туда не вернусь! Но возьму и за Лету с собою
Очертанья живые моих царскосельских садов.

Ахматова А. А. Городу Пушкина

Трагическая гибель Н. Гумилева расстрелянного в 1921 году бросает зловещий отблеск на облик Царского Села в поэзии 20-х годов. Образ «волшебных садов» поэзии и красоты сменяется картиной мрачного кладбища. В «Царскосельских строках» и написанных

вскоре после смерти Гумилева, Ахматова рисует страшный, мертвенный лик прежде всего прекрасного города:

«Каждая клумба в парке
Кажется свежей могилой»

Время детства Анны Ахматовой пришлось на самый конец XIX века. Впоследствии она чуть наивно гордилась тем, что ей довелось застать краешек столетия, в котором жил Пушкин.

Когда по улицам Царского Села двигалась порой пышная похоронная процессия и за гробом шли какие-то важные старики и старухи, это, как она позднее написала, всегда были похороны «младших современников Пушкина», а значит, и прощание с XIX веком. Конечно, такие мысли не приходили тогда в голову, маленькой девочке, с любопытством и страхом взиравшей на маскированных лошадей, на светильники, которые держали сопровождавшие катафалк, но что-то связанное именно с прощанием и уходом навсегда осталось в ее памяти, когда она думала о своих первых царскосельских впечатлениях.

Пушкин был божеством Царского Села, его солнцем был для юной гимназистки Ани Горенко. Их сближало тогда даже сходство возраста: он – лицеист, она – гимназистка, и ей казалось, что его тень мелькает на дальних дорожках парка.

Пытаясь найти ответы на многие интересующие ее вопросы, она всю жизнь обращалась к Пушкину, будто сверяла с ним свои стихи. Пушкин был для нее высшим духовным и поэтическим авторитетом. Образ Пушкина сопровождал Ахматову на протяжении всей ее творческой жизни.

«Смуглый отрок бродил по аллеям...» – это первое дошедшее до нас напечатанное стихотворение, обращенное к Пушкину. Оно включает цикл «В Царском Селе». Ему предшествуют два стихотворения: «По аллее проводят лошадок...» и «...А там мой мраморный двойник...». Все части триптиха неразрывно связаны между собой тем, что являются эмоциональным откликом на воспоминания детства, прошедшего в Царском Селе. А так как имя Пушкина является неотъемлемой частью Царскосельского Лицея, Царскосельского парка и вообще Царского Села, возможно, именно этим объясняется, что стихотворение о «смуглом отроке» помещено последним.

В стихотворении Ахматовой, еще изначально были раздвинуты временные рамки. Восьми строчное стихотворение вмещает в себя почти всю жизнь Пушкина. Таким образом, стихотворение имеет кольцевую композицию, так как начинается и заканчивается одной и той же мыслью: показать Пушкина-отрока, Пушкина юношу, Пушкина – в зените славы.

Стихотворение пропитано любовью к первому поэту России. Ахматова видит и слышит его даже сто лет спустя.

И столетие мы лелеем...

«Лелеать» можно только самое дорогое, и Ахматова как поэт понимала, что Пушкин для России – все. Интересно, что глагол «лелеем» больше не встречается ни в одном стихотворении Ахматовой. Она употребила его только по отношению к Пушкину. Ахматова стала достойной его ученицей.

На протяжении трех столетий Царское Село «прожило» несколько жизней, то погружаясь в «смертный» сон, то вновь «возрождаясь». Оно знало и эпохи расцвета, и горькие годы старости и забвенья. Менялось с веками восприятие и изображение Царского Села в русской поэзии. Его литературный облик включает в себя самый сложный комплекс мотивов и образов. Но все же ведущими остаются следующие ипостаси Царского Села: земной Эдем, памятник Славе Российской и город муз. Подобно драгоценному камню, переливается разными гранями литературный образ Царского Села, самые разные лица видятся нашему сознанию среди тенистых аллей Екатерининского парка, у порфирных ступеней дворца, у стен Лицея. Но три лика неизменно проступают сквозь дымку времени, определяя собой то, что зовется «духом» Царского Села, без чего не понять этот «пленительный город загадок»: российская Минерва с милостивой улыбкой на царственных устах, курчавый лицеист с растрепанным томиком Парни в руках и стройная дама с черной челкой до грустных бровей и «ложноклассической» шалью на плечах.

СПИСОК ЛИТЕРАТУРЫ

1. Ахматова А.А. Сборник стихотворений. – М.: АСТ, Астрель, 2010 (электронная книга).
2. Ахматова А.А. От царскосельских лип. – М.: Правда, 1990 (электронная книга).
3. Богданович И.Ф. Стихотворения и поэмы. – Л., 1957.

ЗАВИСИМОСТЬ СОЦИАЛЬНО-ПСИХОЛОГИЧЕСКИХ УСТАНОВОК М.Ю. ЛЕРМОНТОВА НА СОЦИАЛЬНОМ УРОВНЕ ОТ ХАРАКТЕРА ПРОТЕКАНИЯ ДЕТСТВА И ЮНОСТИ

Белова И.А., Пузырёв А.В.

ГОУ ВО МО «Государственный гуманитарно-технологический университет»

Михаил Юрьевич Лермонтов

3.10.1814 – 15.07.1841 г.

Уровень 5 (социальный)

<i>Социальные установки</i>	
Способствовать созидательным процессам в социуме	Способствовать разрушительным процессам в социуме
1) <u>производящий, работающий, трудолюбивый</u>	1) <u>потребляющий</u> , ленивый, бездеятельный
2) коллективистский, благожелательный, человечный	2) <u>индивидуалистский, враждебный, бесчеловечный</u>
3) <u>грамотный, образованный, культурный</u>	3) неграмотный, невежественный, дикий
4) уважаемый, <u>добросовестный, ответственный</u>	4) <u>неуважаемый</u> , недобросовестный, безответственный
5) <u>свободный, освобождающий, отважный</u>	5) <u>несамостоятельный, порабощающий, губящий</u>

Имеющиеся сведения позволяют предполагать, что у М. Ю. Лермонтова в возрасте до 8 лет была сформирована на социальном уровне психологическая установка **«способствовать разрушительным процессам в социуме»**.

На наш взгляд, об этом свидетельствует тот факт, что Лермонтов из-за семейных конфликтов между отцом и бабушкой был замкнут в себе, не заводил друзей и приятелей, становился своенравным и избалованным, злым и жестоким ребенком.

Имеющиеся факты позволяют предполагать, что у Лермонтова в возрасте до 8 лет были сформированы такие качества, как: **трудолюбие, производительность, работоспособность**. Доказательство этому – большое количество написанных произведений писателя. В то же время Лермонтов обладал таким негативным качеством, как **потребительство**. Об этом свидетельствуют те факты, что с детства Михаил Юрьевич был привязан к бабушке, которая не в чем ему не отказывала, тратила большие суммы денег, нанимала слуг, которые выполняли прихоти мальчика и всю работу.

Имеющиеся факты позволяют предполагать, что Лермонтов в возрасте до 8 лет сформировал в себе такие качества, как **индивидуализм, враждебность, бесчеловечность**.

<Сознавая в себе от ранних лет гениальную натуру, задаток сверхчеловека, Лермонтов также рано сознавал и то злое начало, с которым он должен бороться, но которому скоро удалось, вместо борьбы, вызвать поэта лишь на идеализацию его. Четырнадцатилетний Лермонтов еще не умеет, как то следует, идеализировать своего демона и дает ему такое простое и точное описание: Он недоверчивость вселяет, Он презрел чистую любовь, Он все моленья отвергает, Он равнодушно видит кровь. И звук высоких ощущений Он давит голосом страстей, И муза кротких вдохновений Сграшится неземных очей.> (В. Соловьев, 1991, с. 12).

<Для всех же посторонних это был совсем другой человек: сосредоточенный в себе, необщительный, холодный; высокомерно-презрительное отношение его к людям сменялось

лишь язвительно-насмешливым, и если овладевал им бес иронии и саркастического смеха, он был беспощаден в своих убийственных колкостях и насмешках.> (А.М. Скабичевский, 2007, с. 32).

Данные качества личности подтверждают те факты, что Лермонтов не общался с курсниками, дичился и грубил им.

Имеющиеся факты позволяют предполагать, что у М. Лермонтова в возрасте до восьми лет сформировались такие качества, как: **грамотность, образованность, высокий культурный уровень**. Не для кого не секрет, что с раннего детства Лермонтов охотно учился, достигал больших успехов в литературе, играл на фортепьяно, скрипке, был обучен языкам.

<Не забыли и об эстетическом развитии мальчика. Он был обучен игре на фортепиано и на скрипке, отлично рисовал, лепил из крашеного воска целые сценки, вроде охоты за зайцами с борзыми, перехода через Граник и сражения при Арбелах со слонами и колесницами, украшенными стеклярусом и косами из фольги. В то же время одной из любимых забав ему служил театр марионеток. Так, мы видим, что в письме из Москвы он просит тетку выслать ему воску, потому что и в Москве он “делает театр, который довольно хорошо выходит и где будут играть восковые фигуры”. А. П. ШанГирей хорошо помнил эти куклы с вылепленными Лермонтовым головами. Среди них была кукла, излюбленная мальчиком-поэтом, носившая название “Berquin” и исполнявшая самые фантастические роли в пьесах, которые сочинял Лермонтов, заимствуя сюжеты или из слышанного, или из прочитанного. Наконец в 1828 году бабушка повезла Лермонтова в Москву, с целью определить его в Благородный университетский пансион.> (А.М. Скабичевский, 2007, с. 16).

Имеющиеся факты позволяют предполагать, что у М. Лермонтов в возрасте до 8 лет сформировал такие положительные качества, как **добросовестность, ответственность**. Наряду с этим сформировалось и **неуважение** к будущему писателю.

Сверстники не любили и не уважали Лермонтова, придумывали его разные прозвища, не обращали на будущего великого писателя никакого внимания. Тем не менее, это не мешало Михаилу Юрьевичу быть блистательным учеником, а затем и добросовестным и ответственным юнкером.

<Студент Лермонтов, в котором тогда никто из нас не мог предвидеть будущего замечательного поэта, имел тяжелый, несходчивый характер, держа себя совершенно отдельно от всех своих товарищей, за что, в свою очередь, ему платили тем же. Его не любили, отдалялись от него и, не имея с ним ничего общего, не обращали на него никакого внимания.> (Вистенгоф, 1989, с. 138).

<Но, будучи на хорошем счету у начальства, поэт наш, насмешливый и придирчивый, не был любим пансионскими товарищами, прозвавшими его «лягушкой».> (В.П. Авенариус, 1914, с. 8).

Имеющиеся факты позволяют предполагать, что М. Лермонтов в возрасте до 8 лет сформировал качества, став **свободным, отважным**. И в то же время он сформировал и отрицательные качества, проявив себя как: **несамостоятельный, поработящий, губящий** человек.

Из-за смерти матери юный Лермонтов с малых лет был на особенном попечении бабушки, после чего стал очень характерным, своенравным «маленьким барином».

<Все эти описания лермонтовского демона можно бы принять за пустые фантазии талантливой мальчишки, если бы не было известно из биографии поэта, что уже с детства, рядом с самыми симпатичными проявлениями души чувствительной и нежной, обнаруживались у него резкие черты злобы, прямо демонической. Один из панегиристов Лермонтова, более всех, кажется, им занимавшийся, сообщает, что «склонность к разрушению развивалась в нем необыкновенно. В саду он то и дело ломал кусты и срывал лучшие цветы, усыпая ими дорожки. Он с истинным удовольствием давил несчастную муху и радовался, когда брошенный камень сбивал с ног бедную курицу». Было бы, конечно, нелепо ставить все это в вину балованному мальчишке. Я бы и не упомянул даже об этой черте, если бы мы не знали из собственного интимного письма поэта, что взрослый Лермонтов совершенно так же вел себя относительно человеческого существования, особенно женского, как Лермонтов-ребенок – относительно цветов, мух и куриц. И тут опять значительно не то, что Лермонтов разрушал

спокойствие и честь светских барынь, – это может происходить и нечаянно, – а то, что он находил особенное наслаждение и радость в этом совершенно негодном деле, так же как он ребенком с истинным удовольствием давил мух и радовался зашибленной камнем курице. > (В. Соловьев, 1991, с. 14).

И в то же время умственно развитый и горячий поклонник Байрона, Шиллера и Руссо, Лермонтов преисполнен был уже в это время необузданных романтических порывов к безграничной свободе, о чем писал во многих своих произведениях.

Делая вывод из всего сказанного, можно утверждать, что в возрасте до 8 лет у будущего писателя Михаила Лермонтова на социальном уровне не была до конца сформирована **положительная социально-психологическая установка – способствовать созидательным процессам в социуме**, так как положительных и отрицательных качеств поровну. Все это отразилось на роли и значимости Лермонтова в обществе. Перечисленные характеристики повлияли и на творчество Михаила Юрьевича, но все же позволили ему стать великим писателем.

СПИСОК ЛИТЕРАТУРЫ

1. Авенариус В.П., М.Ю. Лермонтов: биографический очерк / В.П. Авенариус. – СПб.: Изд-во книжного магазина П.Б. Луковникова, 1914. – С. 20. (Электронная книга).
2. Вистенгроф П.Ф. Из моих воспоминаний // М.Ю. Лермонтов в воспоминаниях современников. – М., 1989. – С. 138 (Электронная книга).
3. Мережковский Д.С. М.Ю. Лермонтов. Поэт сверхчеловечества (статья). – М.: Эскмо-Пресс, 2002. – С. 5. (Электронная книга).
4. Скабичевский А.М. М.Ю. Лермонтов. Его жизнь и литературная деятельность. – Изд. Человек, 2007. – С. 16. (Электронная книга).
5. Соловьев В.С. Лермонтов (статья). – М.: Эскмо-Пресс, 2008. – С. 12. (Электронная книга).
6. Щеголев П.Е. Книга о Лермонтове. Вып. 1 / П.Е. Щеголев. – Л.: Прибой, 1929. – 22-23 с. (Электронная книга).

ТЕХНОЛОГИЯ ВИЗУАЛИЗАЦИИ КАК НЕОБХОДИМЫЙ ИНСТРУМЕНТ СОВРЕМЕННОГО МЕНЕДЖМЕНТА

Белова Н.Е., Боровкова А.А., Козлова Т.А., Поликанова О.А., Земскова М.С.

Владимирский филиал ФГОУ ВО

«Финансовый университет при Правительстве Российской Федерации»

Актуальность исследования обусловлена тем, что визуальный менеджмент является основой фундамента менеджмента организаций любых организационно-правовых форм. Проблемы в любой системе управления необходимо делать видимыми, только тогда появляется возможность профессионально управлять любым процессом и совершенствовать его.

Человек «сканирует» информацию глазами, находит интересные для себя моменты, бегло читает их, бежит дальше и вскоре все забывает. Чтобы выяснить, каким образом человеческий мозг лучше воспринимает и запоминает информацию, было проведено исследование. Вниманию аудитории, состоящей из 50 человек, предлагалось посмотреть и запомнить три вида реклам: первая была написана на буклете, вторая – воспроизводилась через аудиозапись, а третья – представлена рисунком.

Полученные результаты запоминаемости информации были следующие: 75% респондентов больше запомнили информацию, которую увидели, 13% – ту, которую услышали и 12% – прочитанную.

Сегодня найдется мало людей, которые ничего не слышали о визуализации. Визуализация стала популярна в самых разных областях деятельности, в первую очередь в спорте, науке, искусстве и бизнесе. Кто-то что-то слышал, кто-то что-то знает, а кто-то даже имеет практический опыт визуализации и, возможно даже получил какие-то положительные результаты [1].

Визуализация – это практика создания ярких, реалистичных, привлекательных образов своих будущих действий, своего желаемого будущего. При изучении данного понятия ученые пришли к выводу, что при визуализации какой-либо деятельности в мозгу человека происходят те же процессы, что и при решении аналогичной задачи в жизни [2].

Но время не стоит на месте и процесс использования визуального инструмента в управлении становится все более востребован. Рассмотрим современные технологии визуализации, которые используются:

1. **Скрайбинг** – это процесс визуализации сложного смысла простыми образами, при котором обрисовка образов происходит в процессе донесения информации [3]. Основная цель скрайбинга – описать, объяснить что-либо, это новый уникальный способ привлечь внимание, завоевать аудиторию, оказать влияние на нее, а также обеспечить дополнительной информацией и усилить ключевые моменты выступления.

Для эффективного управления менеджеру следует придерживаться четырех основным шагам при создании скрайба [3]:

1. Составить план работы. Любому менеджеру следует записать всю информацию, которую нужно донести на совещании. При желании для удобства можно записывать все на аудионоситель.

2. Проанализировать все, что планирует сказать и какие визуальные образы хочет использовать для презентации своих идей. Презентация должна быть понятна не только ему, но и окружающим.

3. Начать процесс визуализации. Не стоит бояться использовать как простые рисунки, так и более сложные, а также аудио- и видеоряд. Просчитать продолжительность всех частей работы.

4. Тайминг является очень важным условием. Важно помнить, что выступления всегда ограничены по времени, и это нужно учитывать, чтобы не осталось деталей, которые не успели осветить.

Грамотное сочетание слов и иллюстраций, способное наглядно отобразить основные идеи презентации – это и есть скрайбинг. Пример образов, которые используются в скрайбинге представлен на рисунке 2



Рис. 1 Основные шаги для создания скрайба

Популярность скрайбинга обусловлена его эффективностью, универсальностью, минимумом затрат, качественным усвоением информации и запоминанием ключевых моментов презентации.

2. **Инфографика** – это графический способ подачи информации, данных и знаний, целью которого является быстро и четко преподнести сложную информацию. Она показывает скрытое, объясняет запутанное и адаптирует непонятное. На сегодняшний день этот способ подачи информации активно используется в различных областях и где бы ни была размещена инфографика – она оставит далеко позади любые иные способы подачи информации [5].

В современных коммерческих и некоммерческих организациях инфографика становится важным помощником в жизни самих компаний. Ежегодные отчеты, основные направления развития компаний – все это и многое другое сейчас начинают демонстрировать путём использования презентаций, насыщенных инфографикой, это будет эффективней и гораздо

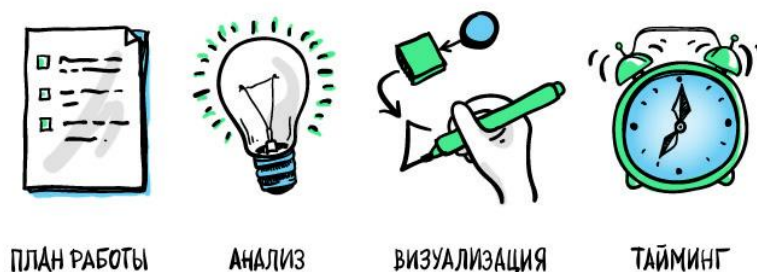
интересней, чем двухчасовой доклад одного из маркетологов. На рис. 2 представлены этапы создания инфографики [5].



Рис. 2 Этапы создания инфографики

В качестве апробации данных методов визуализации была применена технология скрайбинга по главе 4 книги Сидоровой Н.А, Анисинковой Е.Б. «Тайм-менеджмент» (рис. 3).

На рисунке наглядно и систематично представлена информация о том, что представляет собой тайм-менеджмент, кто является тайм – менеджером и самое главное, как правильно человеку распланировать свое время и сделать его более эффективным. Весь материал изображен с помощью простых образов. Посмотрев на это грамотное сочетание слов и иллюстраций, человек способен не только быстро запомнить изложенную информацию, но и долгое время сможет проиллюстрировать ее у себя в голове [6].

ОСОБЕННОСТИ ОБУЧЕНИЯ ДЕТЕЙ С ОГРАНИЧЕННЫМИ ВОЗМОЖНОСТЯМИ ЗДОРОВЬЯ В СОВРЕМЕННОЙ ШКОЛЕ

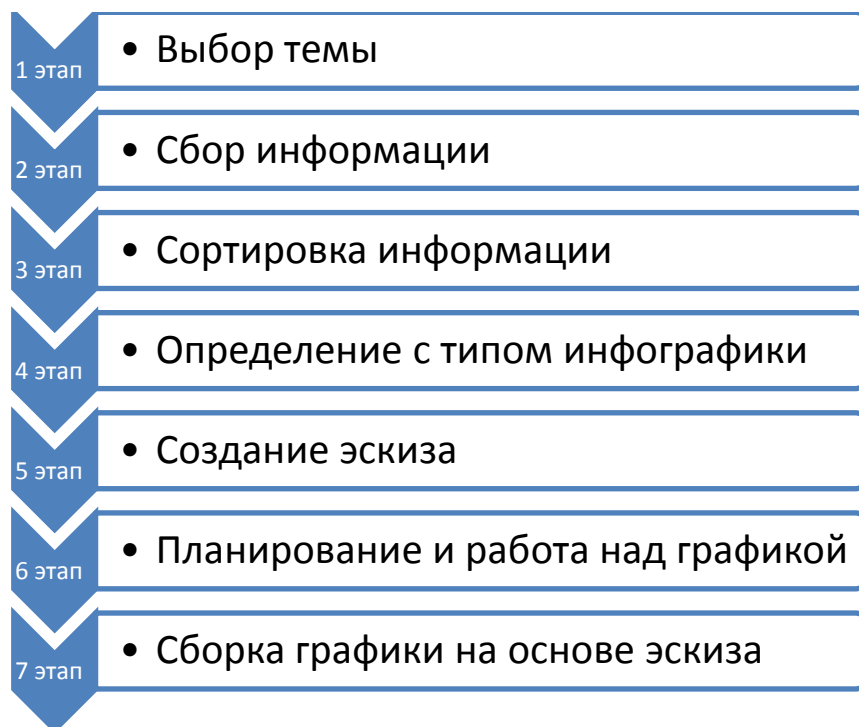
Белякова А.С., Юсупова Т.Г.

ГОУ ВО МО «Государственный гуманитарно-технологический университет»

Главной проблемой ребёнка с ограниченными возможностями здоровья (ОВЗ) является в нарушении его связей с окружающим миром, в ограничении мобильности, фактическом отсутствии контактов со сверстниками и взрослыми (не считая близких), в ограничении в общении с природой, недоступности ряда культурных ценностей, а иногда и элементарного образования. На современном этапе решение проблемы образования детей с ОВЗ актуально в силу объективной сложности социального функционирования и становления такого ребенка личностью, путем включения его в общество, без границ и ограничений. Применение инклюзии в образовании обеспечит последующую гуманизацию в образовании, а также признание прав лиц с ограниченными возможностями на доступное и качественное образование [2, с. 216]. Эффективная социальная интеграция в последующие годы будет обеспечивать и педагогическую интеграцию ребенка с проблемами в развитии при обучении в обычном классе общеобразовательной школы, а значит, одним из необходимых условий для социально-педагогической интеграции детей с отклонениями в развитии будет коррекция отношения участников процесса интеграции (как детей, так и их педагогов) друг к другу. Подготовленное общество – дети, родители, ученики), подготовленные педагогические кадры, условия обучения (доступная среда не только в школе, но и в городе, особая учебная и методическая литература), плавное вхождение ученика с особыми образовательными потребностями в класс – вот условия для успешного инклюзивного образования [2, с. 218]. Отсутствие хотя бы одного из этих условий делает инклюзию бесполезной и иногда даже губительной для ребенка. К сожалению, не каждый учитель готов работать с такими детьми, лишь те, кто обладают особыми методиками и специфическими знаниями в области педагогики, психологии, медицины могут успешно работать с детьми с ОВЗ [1, с. 22].

Моя работа выстраивалась на основе учета особенностей работы педагогов из ЦО «Технологии обучения», г. Москва. Спецификой данной школы является обучение детей с ограниченными возможностями здоровья. В центре занятия с учащимися могут проводиться в учреждении, на дому, дистанционно (онлайн) и так далее. Занятия проводятся индивидуально и в группах – для решения задач формирования коммуникативных навыков и социальной адаптации учащихся. Выбор вариантов проведения занятий зависит от нескольких факторов:

- особенностей психофизического развития и возможностей обучающихся;
- сложности структуры дефекта;
- особенностей эмоционально-волевой сферы;
- характера течения заболевания;
- рекомендаций лечебно-профилактического учреждения, психолого-медико-педагогического консилиума;
- возможностей доставки обучающегося в учреждение;
- отсутствия противопоказаний для занятий в группе;

Одной из основных задач обучения и воспитания детей с ограниченными возможностями является становление личности каждого в целом, оптимальное развитие потенциальных возможностей их познавательной деятельности, а также подготовка и включение в среду в качестве полноправных членов общества, где ребенок не будет ограничен своим дефектом [2, с. 207].

Можно выделить несколько особенностей в работе с детьми с особыми образовательными потребностями.

1. Прежде всего, должна быть создана моральная, материальная, педагогическая среда, адаптированная к образовательным потребностям любого ребенка; которую возможно обеспечить только при тесном сотрудничестве с родителями, в сплоченном командном взаимодействии всех участников образовательного процесса [6]. Здесь должны

- работать люди, готовые изменяться вместе с ребенком и ради ребенка, причем нужно понимать его не как «особого», а как самого обычного ребенка.
2. При работе с такими детьми должны быть учтены их природные особенности:
 - двигательные расстройства разной степени выраженности;
 - нарушение слуха, зрения, речевого аппарата
 - недостаточность психических процессов – памяти, внимания, мышления;
 - снижение мотивационного компонента деятельности и др.

3. Поиск и использование активных форм, методов и приёмов обучения. Данное условие является одним из необходимых средств повышения эффективности работы учителя, так как у большинства учеников с ОВЗ отмечается недостаточный уровень познавательной активности, незрелость мотивации к учебной деятельности, сниженный уровень работоспособности и самостоятельности [6].

Исходя из вышеперечисленного, можно составить общие рекомендации для работы с детьми с ограниченными возможностями здоровья:

- обязательное проведение физкультминутки, в том числе гимнастики для глаз;
- индивидуальный, адаптированный ритм занятий;
- использование наглядности, составление схем, планов, таблиц. Чередование зрительной и слуховой нагрузки
- снижение нагрузки в период лечения.
- оказание дозированной помощи; развитие коммуникативных функций.

Обучение некоторых категорий детей происходит по адаптированной основной общеобразовательной программе, которая представляет собой нормативно-управленческий документ, который характеризует достижения и проблемы, имеющиеся у ребенка, основные тенденции, главные цели, задачи и направления обучения, воспитания, развития обучающегося с ограниченными возможностями здоровья, особенности организации, кадрового и методического обеспечения педагогического процесса и инновационных преобразований учебно-воспитательной системы, критерии, основные планируемые конечные результаты [6].

При реализации данной программы в рамках деятельности школы осуществляется развитие модели адаптивной школы, в которой обучение, воспитание, развитие и коррекция здоровья каждого ребёнка с ОВЗ в условиях общеобразовательной школы осуществляется на основе лично-ориентированного подхода при помощи модернизации приоритетов деятельности всех педагогов в коллективе, что приводит к формированию у детей с ОВЗ жизненно необходимых компетенций и подготавливает детей с особыми образовательными потребностями к активной жизни в семье, а также общению и взаимодействию в социуме [5, с. 67].

Индивидуальное учебно-тематическое планирование таких детей и система работы на уроке должна строиться с учетом индивидуальных особенностей учащихся и рекомендаций специалистов:

- для детей с нарушениями опорно-двигательного аппарата (НОДА) – соблюдать ортопедический режим (специальный стул, фиксаторы), напоминать о необходимости смены позы во время урока [4, с. 63];
- для детей с задержкой психического развития (ЗПР) – учитывать темп работы, уменьшать объем заданий, увеличивать время на выполнение работы [3, с. 154];
- для детей с нарушениями слуха или зрения - подключать специальные возможности компьютера (увеличение курсора, размера текста, озвучивание фразы, замедление передвижения курсора и т.д.) [4, с. 78].

Обучение, воспитание и развитие детей с отклонениями в психофизиологическом развитии и поведении – сложная социально-педагогическая проблема. Основной целью специальной педагогики является раннее выявление и преодоление недостатков в развитии личности ребенка. Помощником в успешном освоении картины мира и адекватной интеграции в социум выступает учитель, задачей которого будет уже не просто научить ребенка, а создать необходимые для этого условия, используя авторские педагогические технологии, а также повысить свою профессиональную компетентность.

СПИСОК ЛИТЕРАТУРЫ

1. Абрамова И.В. Подготовка специалистов для инклюзивного образования / И.В. Абрамова, Е.И. Пушкова // Гуманитарные науки и образование. – 2011. – № 1 (5). – С. 30-33.
2. Аверкин А.В. Особенности инклюзивного обучения / А.В. Аверкин // Сборник научных трудов к 100-летию Нижегородского государственного педагогического университета. – Н. Новгород: Изд-во НГАСУ, 2010.
3. Винник М.О. Задержка психического развития у детей: методические принципы и технологии диагностической и коррекционной работы. – Ростов-на/Д.: Феникс, 2007.
4. Забрамная С.Д. Программа изучения ребенка различными специалистами // Воспитание и обучение детей с нарушениями развития. – 2004. – № 3. – С. 64-67.
5. Кокосова И.В. Организация психологического сопровождения детей с отклонениями в развитии // Воспитание и обучение детей с нарушениями развития. – 2005. – № 3. – С. 66-72.
6. Проекты адаптированных основных общеобразовательных программ в редакции 19 октября 2015 года [Электронный ресурс] http://fgos-ovz.herzen.spb.ru/?page_id=628 (дата обращения 24 марта 2017 г.)

СИСТЕМА ПЕРСОНАЖЕЙ ЕВРОПЕЙСКОЙ СКАЗКИ

Белякова А.С., Котова Е.Г.

ГОУ ВО МО «Государственный гуманитарно-технологический университет»

Персонажи представляют менталитет своего народа и выражают его в языке, что дает нам право говорить о формировании стереотипа внутри того или иного общества и о его месте в сказочном творчестве. В сказке каждый герой несет свой ценностный смысл, свою собственную роль, в нем всегда есть место духовности, нравственности и культуре, персонажи воспитывают любовь и уважение к людям, своей Родине, принятие других народов.

В.Я. Пропп в книге «Морфология волшебной сказки» отмечал: «персонаж – это действующее лицо сюжетного художественного произведения» [2, с.155]. Среди их многообразия он выделяет главные, второстепенные и эпизодические категории персонажей.

Главных персонажей помещают в центр сюжета, их наделяют самостоятельными характеристиками и прямо связывают со всеми уровнями содержания. В.Я. Пропп выделял несколько категорий в иерархии действующих лиц: герой – это персонаж, которому следует пройти сказку от начала и до самого конца, его линия в сказке начинается с какой-либо утраты, ведь только такой персонаж, у которого в начале сказки отняли что-либо важное и нужное, может стать «героем» [2, с.153]. Данное условие – необходимое, но не достаточное, как правило, для того, чтобы стать «героем», персонаж должен отправиться на поиск похищенного, пройти испытание, чтобы получить «Волшебный дар» и сразиться с «антагонистом» – второй категорией, по мнению В.Я. Проппа [2, с. 157]. Это тоже довольно важная фигура, без которой волшебной сказки не будет, «антагонист» по сути, ответственен за осуществление потери у «героя» и, соответственно, надление сказочного процесса необходимой энергией. Главный герой сказки, как носитель нравственных ценностей народа, является основным средством раскрытия темы и идеи произведения, его образ, являясь центром сюжета, объединяет вокруг себя других персонажей и обеспечивает единство произведения в целом. Главной целью сказки является испытание героя, проверка того, сможет ли он справиться с трудным заданием. Главный герой должен доказать, такой ли он умный, смелый и сильный. Волшебной сказкой мы можем представить некое здание, где вершина – счастливый конец, иных концов в этом жанре сказок фактически не бывает. Все строение сказки направлено к данной вершине, подготавливая окончательную победу героя и его награждение.

Второстепенные персонажи достаточно активно принимают участие в сюжете, они наделены собственным характером, хотя им и дается меньше времени в общем количестве сказания, чаще всего им отведена функция – помощника в раскрытии образа главного героя и антагониста. Среди них выделяют «Дарителя» и «Помощника». Первый венчает триаду нужных для волшебных сказок фигур. Он выступает владельцем некоего волшебного дара – ре-

курс, при помощи которого можно одержать победу над «антагонистом». Основной функцией «дарителя» становится не позволить «герою» завладеть этим волшебным даром, пока второй не пройдет все испытания, которые находятся за гранью привычных ему возможностей. «Помощники» – это персонажи, неожиданно встречающиеся по пути «героя» в то время, когда им самим необходима помощь. Их главной задачей становится проверка «героя» на то, способен ли он находить контакт с миром без малейшей корысти. При успешном прохождении этой проверки он получает доступ к ресурсу, которым наделяют его помощники. По Проппу, они выполняют «информационную и транспортную функцию», но борьба с Антагонистом остается единоличной задачей Героя.

Эпизодические герои, в свою очередь, появляются в одном-двух эпизодах, зачастую «не обладают собственным характером, стоят на периферии авторского внимания; их основная функция – давать нужный толчок сюжетному действию или оттенять черты характера главных и второстепенных персонажей» [3, с. 78]. Пропп относит к этой категории «родителей». Чья функция – отправить Героя в путь, а также «приз» – персонаж, который ничего не делает, но которым все хотят обладать, на психоаналитическом языке – это объект желания.

Также по Проппу, существуют две разновидности «героя» волшебной сказки: так называемые «высокий» и «низкий». «Высокий» герой обладает благородным происхождением и сверхъестественными способностями. «Низкий» герой – социально-обездоленный персонаж, который лишён каких бы то ни было достоинств и который впоследствии неожиданно совершает какой-либо подвиг, либо получает поддержку волшебных сил, становясь счастливым. Каким бы герой не был, он является собирательным образом, в котором уместаются все основные нравственно-моральные качества, издавна идеализируемые в народе [3, с. 104].

Герои европейских сказок кардинально отличаются от русских богатырей и олицетворяют собой такие нравственные добродетели, как отзывчивость, покорность, любовь и трудолюбие. Они не так сильны, умны и хитры, как персонажи русского фольклора.

Англичане верят в существование таких сказочных существ, как феи («Портной и феи», «Феи Мерлиновой скалы», «Питер Пен»), тролли («Граф и злобный тролль»), орки, домовые («Воду заперли», «Домовой из Хилтона»), великаны (Джек - победитель великанов), эльфы («Подмененыш и эльфы»), гоблины (страшные сказочные существа, живущие в пещерах, не переносящие дневного света), волшебник Мерлин, король Артур, рыцари. Всё это отразилось в их сказках. В английской волшебной сказке часто вредителем является сказочное существо (великаны, огры, демоны, король темных эльфов, домовый, призраки и черт или реже – злой человек (например, Капитан Крюк). Главным героем и в английских сказках является человек, юноша («Крошка-Малышка») или девушка («Крошка Мэтти и король»). В английских сказках героем может быть как бедный, так и богатый, и в конце бедный становится богатым, а богатый становится счастливым [4]. Это люди каких-либо конкретных профессий: фермеры, крестьяне, торговцы. Типичные имена героев таких сказок Питер-Простачок (Peter Simpleton), Джек-ленивец (Lazy Jack). Вообще, герой по имени Jack (Джек) наделен, довольно часто, только положительными чертами характера. «В царствование доброго короля Артура в графстве Корнуэлл, на мысу Лэнд-энд жил крестьянин, и был у этого крестьянина единственный сын по имени Джек». Джек – ловкий парень с таким быстрым и живым умом, что никто ни в чём не может с ним потягаться («Джек – победитель великанов»). Jack (Джек) – это такой же собирательный образ в английской народной сказке, как Иван-дурак в русской, но в отличие от него, Джек в английском фольклоре представляется нам городским парнем (a boy), сыном из небогатой семьи (a son), старым солдатом (an old soldier) и т.д. У него тоже есть стремление к счастью, потребность любви и поиск счастья [5].

Среди современных персонажей, особо хотелось бы отметить героиню сказочных повестей детской писательницы Памелы Треверс, няню-волшебницу, воспитывающую детей одной лондонской семьи. Ее имя известно каждому – Мэри Поппинс – оно стало нарицательным, так традиционно называют хороших нянь и воспитательниц. Откуда взялась Мэри Поппинс перед дверью дома Бэнксов – неизвестно, Мэри Поппинс – очень необычная няня, второй такой просто не существует. Она волшебница, но волшебница, которая целиком сосредоточена на детских проблемах, и появляется всегда там, где требуется помощь детям.

В качестве героев французских народных сказок обычно мы видим простых людей (Синяя борода), представителей королевской власти (Барбовер зеленая борода или Сказка о принце), животных, наделенных человеческими качествами или умениями («Дракон из Староскона»), а также сказочных существ и предметов – феи, гномы, дьявол («Волшебный свисток и золотые яблоки», «Замок Дьявола») [1].

Герои русских народных сказок создают мифическую, а порой даже мистическую реальность русских народных сказок, ведь эти герои – это отдельная часть жизни наших предков. Все те волшебные силы, которыми они владели и в которые верили древние жители дошли до нас, хоть и описанные более современным языком, но при этом не потерявшие каждый свою уникальность и типаж. Иван-царевич, Иван-дурак. Их основными качествами всегда были и есть доброта и благородство. Во всех сказках Иван помогает другим людям и, в конце концов, живет счастливо. Персонаж русских народных сказок Иван-дурак учит нас слушать своё сердце и прислушиваться к интуиции, с честью проходить через все сложности и не падать духом. В сказках про Ивана практически всегда наблюдается обязательное присутствие серого волка или верного коня. Волк обычно символизирует ум и хитрость, а конь, например, Сивка-Бурка – преданность и верность, помогая герою во всех его приключениях. Следующий знакомый всем персонаж русских народных сказок – это Снегурочка. Эта героиня – символ женской нежности и ранимости, светлой души и чистоты.

Сказки показывают, что человек может сделать всё, чего пожелает, его потенциал не имеет границ, но то, что создано им не имеет сердца и потому рано или поздно исчезает, уходит в небытие [1]. Сказки одновременно отражают национальное своеобразие фольклора каждого народа, а герои сказок – походят и своей речью, и поведением, на людей той страны, где бытуют эти сказки, иначе и быть не может, так как она всегда выступала в качестве отражения жизни народа.

Рассматривая сказки народов мира, мы смогли заметить, что многие волшебные сказки восходят к схожей архетипической структуре, которая заключается в том, что определенные персонажи выполняют определенные действия, а место персонажа и его категориальная позиция зависят от степени его участия в сюжете и, конечно, объема текста, отведенного данному персонажу, а также оттого, насколько данный персонаж важен для раскрытия сюжета и сторон художественного содержания.

СПИСОК ЛИТЕРАТУРЫ

1. Новик Е.С. Фольклор и постфольклор: структура, типология, семиотика. – [Электронный ресурс] URL:file:///C:/DOCUME~1/Admin/LOCALS~1/Temp/Rar\$EX00.812/novik2.htm (дата обращения 10.02.17).
2. Пропп В.Я. Русская сказка (Собрание трудов В.Я. Проппа). Научная редакция, комментарии Ю. С. Рассказова. – М.: Лабиринт, 2000. – 416 с.
3. Пропп В.Я. Морфология волшебной сказки. Научная редакция, текстологический комментарий И.В. Пешкова. – М.: Лабиринт, 2001. – 512 с.
4. Сказка. Статья Wikipedia [Электронный ресурс]. URL: <https://ru.wikipedia.org/wiki/%D0%A1%D0%BA%D0%B0%D0%B7%D0%BA%D0%B0> (дата обращения 8.02.17).
5. Сказочные существа в английских сказках [Электронный ресурс]. URL: <http://www.dreams4kids.ru/o-skazkah/skazochnye-sushhestva-v-anglijskix-skazkah/> (дата обращения 10.02.17).

ЯЗЫКОВЫЕ ОСОБЕННОСТИ ТРАДИЦИОННЫХ ПОЗДРАВЛЕНИЙ БРИТАНЦЕВ К ПРАЗДНИКУ ПАСХИ

Белянкина Е.А., Борецкая У.А.

ГОУ ВО МО «Государственный гуманитарно-технологический университет»

Актуальность нашего исследования обусловлена значимостью этого праздника: Пасха второе по величине религиозное событие после Рождества, как в России, так и в Великобритании. Пасхальные дни важны даже для людей, не празднующих этот Светлый праздник как религиозный обряд.

Обратимся к традициям этого праздника в Великобритании. Английское название Easter произошло от имени древнегерманской богини весны *Ostary (Eostre)*. Ряд исследователей возводит её к общеевропейской богине рассвета.

Этот день означает для всего христианского мира не только радостное событие, но также и конец строгого и длинного поста. На улицах Лондона можно увидеть различные торжества, ярмарки и фестивали. У детей в Великобритании на Пасху двухнедельные каникулы, а пятница и понедельник являются официальными государственными выходными.

Самым распространенным и неотъемлемым символом Пасхи являются крашеные яйца. Обычай их приготовления уходит корнями в глубокую древность. В западной литературе есть сведения, что первые христиане Месопотамии окрашивали пасхальные яйца в красный цвет – в цвет крови распятого Христа. Возможно, именно с тех далеких времен праздник Воскресения Христова неразрывно связан с украшением яиц. Сегодня дарить друг другу пасхальные яйца считается общепринято. Однако издревле крашеными яйцами одаривали слуг, а влюбленные обменивались яйцами на Пасху в знак признания в романтических чувствах.

Известно, что британцы едят приблизительно 80 миллионов яиц на Пасху. Это впечатляющая цифра для страны, у которой популярность составляет лишь 63 миллиона человек. В Англии есть старая ирландская поговорка, с которой взрослые на Пасху обмениваются яйцами: “*One egg for the true gentleman; two eggs for the gentleman; three eggs for the churl; four eggs for the lowest churl*”.

Один из символов празднования Пасхи в Англии является пасхальный кролик – *Easter Bunny (Easter Rabbit or Easter Hare)*. Его история берет начало ещё в дохристианской Германии, когда люди поклонялись языческим богам. Одной из почитаемых богинь того времени была богиня весны и плодородия *Eostre*, а символом дня весеннего равноденствия – праздника наступления весны – был кролик, так как он считался самым плодовитым животным, который символизировал рождаемость. Однако нет однозначного ответа на вопрос: почему именно кролик прячет яйца? Есть предположения, что обычная курица просто не могла нести такие красивые и яркие яйца, и люди придумали известного нам сказочного персонажа.

В современной Англии и дети, и взрослые ищут в саду разноцветные яйца. Есть поверье, что нашедший пасхальное яйцо, снесенное кроликом, в течение всего года будет счастлив. Загадкой остается, кто придумал прятать яйца. Некоторые историки полагают, что такое развлечение предложил Гете своим гостям.

В Англии пасхального кролика называют *Easter Rabbit* или *Easter Hare*. Для британцев слова *Rabbit* и *Hare* являются синонимами, они часто говорят: «*These words are technically interchangeable. What is the difference between?*». Тем не менее, среди различающих черт англичане называют размер (*hares are larger, bigger*), длину ушей и ног, место проживания (*one is wild, one is farmed*). Но исследование показало, что понятие *Rabbit* является для носителей английского языка основным.

В средние века на Пасху было принято устраивать свадьбы. Невесты тогда покрывали головы разнообразными шляпками – *Easter bonnet*. Стремление женщин продемонстрировать самый необычный головной убор породило еще одно интересное событие, символизирующее Пасху современного Лондона, – *Easter Parade* – парад пасхальных шляпок. Он традиционно проводится в парке Баттерси, где всеобщему вниманию представляются собственноручно расшитые, украшенные цветами шляпки.

В Рэдли близ Оксфорда сохранилась и другая пасхальная традиция – прихожане берутся за руки и «обнимают» свой храм, образуя вокруг него живой круг.

В период пасхальных каникул на улицах, в городских парках вы можете встретить людей, переодетых в знаменитого сказочного персонажа, защитника бедняков и угнетенных – Робин Гуда. Они выступают с особым танцем – Morris Dancing.

Пасха в Англии – один из любимых христианских праздников, поэтому англичане говорят: «*Easter so longed for is gone in a day*», что означает «Пасху ждут всегда очень долго, а проходит она за один день». Есть и другая поговорка, объясняющая, почему в этот праздничный день нужно разбивать пасхальные яйца одно о другое: «*As hard as an egg at Easter*».

Из традиционных английских пожеланий на светлый праздник Пасхи можно выделить следующие: «*Sending you a basket of warm wishes for a bright and happy Easter*»; «*While he leads, we cannot fall. May the Lord guide you, protect you and bless you on Easter and always*».

Уместно привести в качестве примера поздравлений и такое английское стихотворение: **Easter**

*The tulips in the garden are wearing yellow hats,
The pussy willows by the brook have fur like any cats
The bee is honey hunting; the robin's chirp is gay;
And all the World is singing,
«Oh, Happy Easter day!»*

В Англии не принято «христосоваться», то есть приветствовать друг друга словами: «Христос воскрес!» – «Воистину воскрес!», при этом три раза обмениваться поцелуями. Это славянская традиция. Жители Англии могут не понять вас, если вы вдруг решите таким образом поприветствовать их.

В данной работе мы сделали краткий обзор традиций празднования Пасхи в Англии, а также представили вашему вниманию традиционные поздравления в этот светлый праздник, сравнив их с русскими обычаями. В современной Англии многие старинные традиции празднования Пасхи уже не соблюдаются. Молодое поколение воспринимает Пасху в основном просто как веселый весенний праздник, в который дарят милые сувениры и собираются за семейным праздничным столом.

СПИСОК ЛИТЕРАТУРЫ

1. Эйсмонт П.М. Образ зайца в наивной языковой картине. // Вестник Пермского университета. Российская и зарубежная филология. – 2016. – № 3 (35).
2. Красный цвет / О.В. Белова // Славянские древности: Этнолингвистический словарь : В 5 т. / под общ. ред. Н.И.Толстого; Институт славяноведения РАН. — М.: Межд. отношения, 1999. – Т. 2: Д (Давать) – К (Крошки). – С. 647–651.
3. Английские традиции: католическая Пасха. - [https://lingua-airlines.ru/articles/angliyskie-tradicii-katolicheskaya-pasha/\(12.04.2017\)](https://lingua-airlines.ru/articles/angliyskie-tradicii-katolicheskaya-pasha/(12.04.2017))
4. Интересные традиции празднования Пасхи в разных странах мира – <http://tradicii.com/interesnye-tradicii-prazdnovaniya-paskhi-v-raznykh-stranakh-mira.html> (5.04.2017)
5. Исторические особенности возникновения пасхальных яиц - [http://gatchina3000.ru/eggs/05/\(11.04/2017\)](http://gatchina3000.ru/eggs/05/(11.04/2017))
6. Billson, Charles J. "Пасхальный Заяц".// Фольклорный выпуск. № 4(3) /1892
7. Eostre -[https://en.wikipedia.org/wiki/Eostre\(7.04.2017\)](https://en.wikipedia.org/wiki/Eostre(7.04.2017))
8. The Morris & Sword: Dances of England - <http://www.umilta.net/morris.html> (12.04.2017)

ЛИЧНОСТНЫЙ ПОДХОД К ВОСПИТАНИЮ В ОБРАЗОВАТЕЛЬНОМ УЧРЕЖДЕНИИ

Берданова П.

Нукусский государственный педагогический институт имени Ажинияза,
Нукус, Узбекистан

Психолого-педагогические исследования последних десятилетий показали, что перво-степенное значение в личностном подходе имеет не столько знания воспитательного возраста и индивидуальных особенностей, сколько учет личностных характеристик и возможностей воспитанников. Личностный подход понимается как опора на личностные качества, которые выражают важные для воспитания характеристики – направленность личности; ее ценностные ориентации, жизненные планы, сформировавшиеся установки, доминирующие мотивы деятельности и поведения.

Ни возраст, взятый в отдельности, ни индивидуальные особенности личности (характер, темперамент, воля и др.), просматриваемые изолированно от названных ведущих качеств, не обеспечивают достаточных оснований для высококачественного личностно – ориентированного воспитания. Ценностная ориентация, жизненные планы, направление личности, безусловно, связаны с возрастом и индивидуальными особенностями. Но только приоритет главных личностных характеристик выводит на правильный учет данных качеств [1].

Принцип личностного подхода в воспитании требует, чтобы воспитатель:

1. Постоянно изучал и хорошо знал индивидуальные особенности темперамента, черты характера, взгляды, вкусы, привычки своих воспитанников.

2. Умел диагностировать и знал реальный уровень сформированности таких важных личностных качеств, как образ мышления, мотивы, интересы, установки, направленность личности, отношение к жизни, труду, ценностные ориентации, жизненные планы и др.

3. Постоянно привлекал каждого воспитанника к посильной для него и все усложняющейся по трудности воспитательной деятельности, обеспечивающей прогрессивное развитие личности.

4. Своевременно выявлял и устранял причины, которые могут помешать достижению цели, а если эти причины не удалось вовремя выявить и устранить – оперативно изменял тактику воспитания в зависимости от новых сложившихся условий и обстоятельств.

5. Максимально опирался на собственную активность личности.

6. Сочетал воспитание с самовоспитанием личности, помогал в выборе целей, методов, форм самовоспитания.

7. Развивал самостоятельность, инициативу, самостоятельность воспитанников, не столько руководил, сколько умело организовывал и направлял ведущую к успеху деятельность.

Проектируя будущие результаты воспитания, надо помнить о постепенном снижении потенциальных возможностей воспитанников при выработке ряда качеств из-за уменьшения с возрастом пластичности нервной системы, нарастания психологической сопротивляемости внешнему воздействию и необратимости периодов [2].

Учитывая возросший уровень знаний современных школьников, их разнообразные интересы, воспитатель и сам должен всесторонне развиваться: не только в области своей специальности, но и в области политики, искусства, общей культуры, должен быть для своих воспитанников высоким примером нравственности, носителем человеческих достоинств и ценностей.

СПИСОК ЛИТЕРАТУРЫ

1. Нартова-Бочавер С. Психология личности и межличностных отношений. – М.: ЭКСМО-Пресс, 2001.
2. Абрамова Г.С. Возрастная психология : Учебник для студентов вузов. – М.: Академический Проект, 2001.

БАНКИ БУДУЩЕГО: РЕОРГАНИЗАЦИЯ ДЕЯТЕЛЬНОСТИ РАДИ КЛИЕНТА ИЛИ КОНКУРЕНЦИЯ ИТ-КОМПАНИЯМ?

Березин М.А., Денисова А.Я.

ГОУ ВО МО «Государственный гуманитарно-технологический университет»
Промышленно-экономический колледж

Глобализация финансового пространства, интенсивное развитие коммуникационных и информационных технологий, обусловившие снятие ограничений на свободное перемещение капитала в экономике, усиление конкурентной борьбы на финансовых рынках повышают значимость обоснования инструментов, способных формировать и поддерживать конкурентные преимущества коммерческих банков на высококонцентрированных и динамично растущих рынках. В последние годы финансовая сфера становится более комплексной и универсальной за счет появления новых форм обслуживания и новых функций. И именно инновации создают неограниченные возможности для широкого спектра предоставления банковских услуг корпоративным и частным клиентам.

Инновации в настоящее время – не просто одно из явлений, определяющих экономический рост, развитие, структурные сдвиги и т.п. Инновации стали сутью современного развития во всех сферах экономики, в том числе и в банковском деле. Они представляют собой внедренные в производство или в сферу услуг новшества в форме объектов, технологий, продуктов, являющихся результатом научных исследований, изобретений и открытий и качественно отличающихся от своих аналогов (или не имеющих аналогов) [1].

По мнению экономистов, можно констатировать, что в настоящее время в наиболее развитых странах осуществляется новый тип экономического развития – инновационный как выражение продолжающейся технологической революции. Экономика находится в процессе постоянных изменений – эволюционирующего развития. Этот процесс существенным образом затронул банковскую сферу и как область приложения (объект) инноваций и как фактор, способствующий их внедрению в экономику в целом.

Высокие компьютерные, инновационные технологии являются основой для глобализации финансовой сферы. Активно формирующаяся глобальная финансовая система приводит к столь же глобальной финансовой конкуренции. Для национальных банков складывается принципиально новая внешняя среда деятельности. Вместе с тем не следует и преувеличивать степень финансовой глобализации, поскольку этот процесс характеризуется противоречивостью и определенной ограниченностью. Изменения глобальной финансовой среды тесно взаимосвязаны с созданием единого информационного поля.

Необходимость внедрения современных инновационных технологий, позволяющих коммерческим банкам разрабатывать и продвигать на рынок востребованные рыночными субъектами услуги, обусловлена наличием ряда проблем в развитии российских финансово-кредитных институтов, среди которых важно отметить:

- использование «интуитивных» методов работы с клиентами, неэффективных в условиях конкуренции;
- слабое внедрение маркетинговых исследований для изучения потребительских предпочтений и потребностей;
- отставание от иностранных банков-конкурентов в разработке и реализации новых банковских продуктов;
- кадровые дефициты, сдерживающие процесс повышения качества обслуживания;
- недостаточная подготовка персонала для индивидуальной работы с ключевыми клиентами [3].

В связи с этими проблемами в долгосрочной Стратегии социально-экономического развития России до 2020 года акцент сделан на развитие социально-ориентированной, инновационной экономики, главная цель которой заключается в повышении конкурентоспособности нашей страны через реализацию конкурентных преимуществ товаров и услуг, ресурсов и институтов. Постепенный переход к инновационному развитию предполагает повышение уровня социально-экономического развития [8].

Увеличение степени инновационности российской экономики, с одной стороны, является одним из необходимых условий для повышения социально-экономического развития российского общества. С другой стороны, рост уровня социально-экономического развития должен способствовать увеличению инноваций, что позволит Российской Федерации обеспечить конкурентные преимущества в процессе глобальной конкуренции. Соответственно, текущая стадия экономических реформ связана с решением двух взаимодополняющих задач: переходом к устойчивому инновационному росту экономики и обеспечении инновационной деятельности субъектов экономики достаточными источниками финансирования и кредитования. В достижении поставленных задач значительная роль отводится финансово-банковской системе. Российская банковская система сегодня использует на практике самые современные технологии и банковские продукты.

Вместе с тем коммерческие банки вынуждены постоянно заниматься инновационной деятельностью для успешного функционирования на финансовом рынке в условиях жесткой конкуренции, приспособления к регулирующим воздействиям со стороны государства и к общеэкономической ситуации в стране. Занять выгодное положение на финансовом рынке – задача не простая, требующая глубокого понимания клиентов. В связи с этим банки по всему миру тратят миллиарды долларов на маркетинговые исследования, проливающие свет на пожелания потребителей.

Важнейшими участниками инновационно-инвестиционной деятельности являются коммерческие банки, которыми накоплен определенный опыт привлечения и размещения финансовых ресурсов в реализацию инновационных программ и проектов. Масштабность стоящих перед банковской системой России задач по финансовой поддержке перехода к инновационной экономике порождает необходимость внедрения инновационных технологий собственно в банковский бизнес, что особенно актуально для региональных банков [2].

Среди наиболее часто используемых сегодня в банковской сфере новшеств можно назвать активное использование электронных денег, применение технологии для расчетов интернет-банкинга и другие технологии удаленного управления счетами. К продуктовым инновациям банков можно отнести инновационный лизинг (если, его объектом являются основные средства, участвующие в процессе инновационной деятельности фирмы), факторинг, представляющий собой переуступку банку неоплаченных долговых требований, франчайзинг, который является формой делового сотрудничества крупного и малого бизнеса, форфейтинг, предоставление услуги эквайринга, системы дистанционного управления счетом, пакетное предоставление страховых услуг, а также кредитование банком инновационных проектов в реальной экономике [4].

Банки вынуждены вводить в ассортимент банковские инновации еще и в связи с тем, что изменилось поведение потребителей. Так что же такого изменилось в поведении потребителей, что сами банки вынуждены измениться? Попробуем ответить на этот вопрос.

В первую очередь – это новый уровень удобства в банкинге. Клиенты все активнее используют технологии, а также стараются решать свои вопросы незамедлительно. Второе – это потребность в более «личных» взаимоотношениях с банком. В последнее время в связи с бурным развитием сферы услуг клиенты хотят получать от банка более персональное внимание, а не ощущать себя как часть какого-то целевого сегмента. Третье – это желание надежности и безопасности. Ну тут все просто: клиенты хотят внедрения технологий, увеличивающую защиту их денежных средств и персональных данных. И последний пункт – это Диджитал-ускорение, то есть банки должны интегрировать все новые технологии в свою деятельность как можно быстрее. И это связано с тем, что миллениалов стало больше, чем представителей прошлого поколения, а, как известно – миллениалы являются активными пользователями всех новых технологий [6].

Разобравшись с потребностями клиентов, зададимся вопросом, но что же будет с банками на самом деле? На какие тренды им нужно ориентироваться, и какие изменения произойдут?

Начнем с трендов. Первый тренд заключается в демократизации денег. То есть за счет развития электронной коммерции упрощается процесс получения денег. Второе – это влияние цифровых технологий. То есть клиент будет доступен везде и всегда. Третье –

изменение сути работы под влиянием глобальности. Тут подразумевается, что все уходит в интернет, а, следовательно, как процесс зарабатывания денег, так и сама суть работы будут видоизменяться. Четвертое – изменение характера повседневной жизни. За счет практически одинаковых потребностей и продуктов решающую роль для покупателя стали играть отличия в способах покупки (например, подписка, аренда и так далее), а также клиентский опыт. И последнее это – искусственный интеллект. Про него в последнее время говорят очень много и это небезосновательно, ведь это не совсем далекое будущее. А конкретно в банковской сфере искусственный интеллект позволит точно и правильно заниматься расчетами денежных средств, а также определять риски [9].

Теперь перейдем к изменениям в банковской сфере, которые уже произошли или произойдут в ближайшее время.

Первое: розничный банкинг изменится благодаря расширению использования онлайн-каналов и более узкой специализации, т.е. будет уменьшаться количество отделений всех банков, а также банки будут стараться увеличить свою прибыль за счет более узкой специализации на меньшем количестве продуктов.

Второе: кредитование станет менее традиционным, меньше бумажной волокиты и развитие таких нетрадиционных способов кредитования как p2p. (без банка, народное финансирование через сайты).

Третье: Big Data станет корнем любого бизнеса. К 2020 году без данных не получится бизнеса. Банк будет генерировать еще больше данных, а инструменты их анализа будут совершенствоваться: машинное обучение, процессинг в облаке и другие. К концу 2016 года станет возможным сократить разрыв между получением результата анализа данных и реакцией. Получение, использование информации и принятие решений будет происходить в реальном времени. Машинное обучение сделает данные чище [10].

В настоящее время финансовый рынок и рынок IT-технологий тесно переплетены, и это взаимодействие носит двусторонний характер. С одной стороны, развитие новых информационных технологий предлагает инновационные решения для банковского бизнеса, позволяющие значительно увеличить эффективность работы финансовой организации и повысить качество предоставляемых клиентам услуг, что стимулирует появление определенных нововведений и в наборе предлагаемых банковских продуктов и услуг. В то же время и бурное развитие банковского сектора приводит к ускорению информационных разработок в других отраслях экономики, так как IT-компании стараются удовлетворить всевозрастающий спрос на инновационные решения со стороны финансовых организаций.

Так как же в итоге будет выглядеть банк будущего? Он либо перестанет существовать, либо превратится в IT-компанию.

СПИСОК ЛИТЕРАТУРЫ

1. Бовин А.А. Управление инновациями в организации : учеб. пособие по специальности «Менеджмент организации» / А.А. Бовин, Л.Е. Чередников, В.А. Якимович. – 2-е изд., стер. – М.: Омега-Л, 2012. – 415 с.
2. Ванин А., Сумманен К. Банк, который всегда с тобой // Банковские технологии. – 2008. – № 4. – С. 46-52.
3. Виханский О.С., Наумов А.И. Менеджмент: человек, стратегия, организация, процесс : Учебник. – М.: Гардарики, 2013. – 385 с.
4. Воеводская Н.Д. Новые банковские технологии // Банковские услуги. – 2009. – № 11-12. – С. 15-18.
5. Володина В.Н. Об элементах стратегии разработки новых банковских продуктов (Введение в проблему) // Банковские услуги. – 2009. – № 10. – С. 18-19.
6. Использование новейшей технологии для обслуживания банковских клиентов: обзор статей французских специалистов Ж. Муте и Ж. Гаспермана / Автор обзора — Л.А. Зубченко // Вестник АРБ: Приложение «Банковское дело: зарубежный опыт. Аналитические и реферативные материалы». – М., 2008. – № 4. – С. 55-56.
7. Истенберг-Шик Г. Многоканальная банковская деятельность – путь к клиенту // Бизнес и банки. – 2008. – № 43. – С. 6-7.

8. <http://www.economy.gov.ru> – официальный сайт Министерства экономического развития РФ.
9. <http://www.mforum.ru / analit> – аналитический форум.
10. <https://www.terrasoft.ru/>

ПРОТОТИП РОБОТА-МАНИПУЛЯТОРА С ОБРАТНОЙ СВЯЗЬЮ

Бизюк А.В., Лазарев М.В.

МУ ДО ЦДТ «Родник»

Манипуляторы используют в различных областях: на конвейерах, в конструкциях военных роботов, в сортировке и погрузке тяжёлых предметов, в работе в опасных для человеческого организма условиях. Одним из недостатков манипуляторов является невозможность тактильного ощущения предмета (невозможно определить размеры, форму и жёсткость предмета). Из-за отсутствия данной функции работа с хрупкими или визуально недоступными предметами будет, как минимум, осложнена, а в некоторых случаях – невозможна.

В процессе поиска решений обозначенной проблемы не было найдено ни конструкций, способных передавать физические параметры предметов, ни их устройства, а информации о способах решения этой проблемы оказалось крайне мало и недостаточно для проектирования механизма. В связи с этим был разработан собственный прототип манипулятора, позволяющего ощущать сопротивление предмета в захвате.

Конструкция прототипа состоит из нескольких функциональных частей: рычажного механизма, тормозной системы, захвата, схемы датчиков и системы калибровки.

Рычажной механизм состоит из упора для руки оператора, рычага и фиксированной оси, в которую встроен переменный резистор, позволяющий определить положение пальцев руки относительно упора.

Эскиз захвата представлен на рисунке 1. Корпус захвата сделан из пластика. Некоторые детали напечатаны на 3D принтере. Два сервопривода приводят в движение схваты, меняя их положение в зависимости от выходного напряжения на переменном резисторе.

Датчики давления расположены на алюминиевой плоскости захвата и на упоре в рычажном механизме. Их показания считываются, сравниваются, программно обрабатываются, и, в зависимости от их значений, на движители подаётся определённое напряжение.

Тормозная система представлена в виде двух движителей, управляемых полевыми транзисторами. Движители препятствуют движению руки оператора, создавая физическое сопротивление.

Рычажной механизм и тормозная система установлены на манипулятор (рис. 2).



Рис. 1. Эскиз захвата



Рис. 2. Эскиз манипулятора

При использовании манипулятора вал переменного резистора может смещаться, поэтому для калибровки диапазона работы, на плату были установлены 2 кнопки. При нажатии правой кнопки текущее положение манипулятора будет считаться максимальным, а при нажатии левой – минимальным. После калибровки захват будет работать в установленном диапазоне.

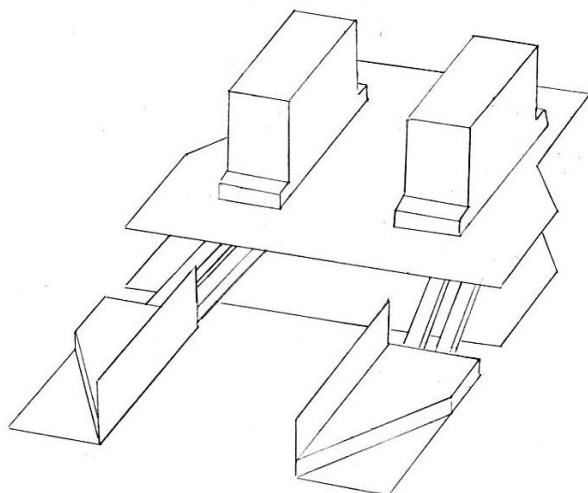
Манипулятор и захват соединяются с контроллером «Arduino», который, в свою очередь, подключается к системе питания. Общая электрическая схема представлена на рисунке 3.

Манипулятор данного типа имеет множество полезных функций, таких как определение некоторых физических параметров предмета, возможность работы с хрупкими предметами, без опасения их раздавить. Становится возможной манипуляция предметами без

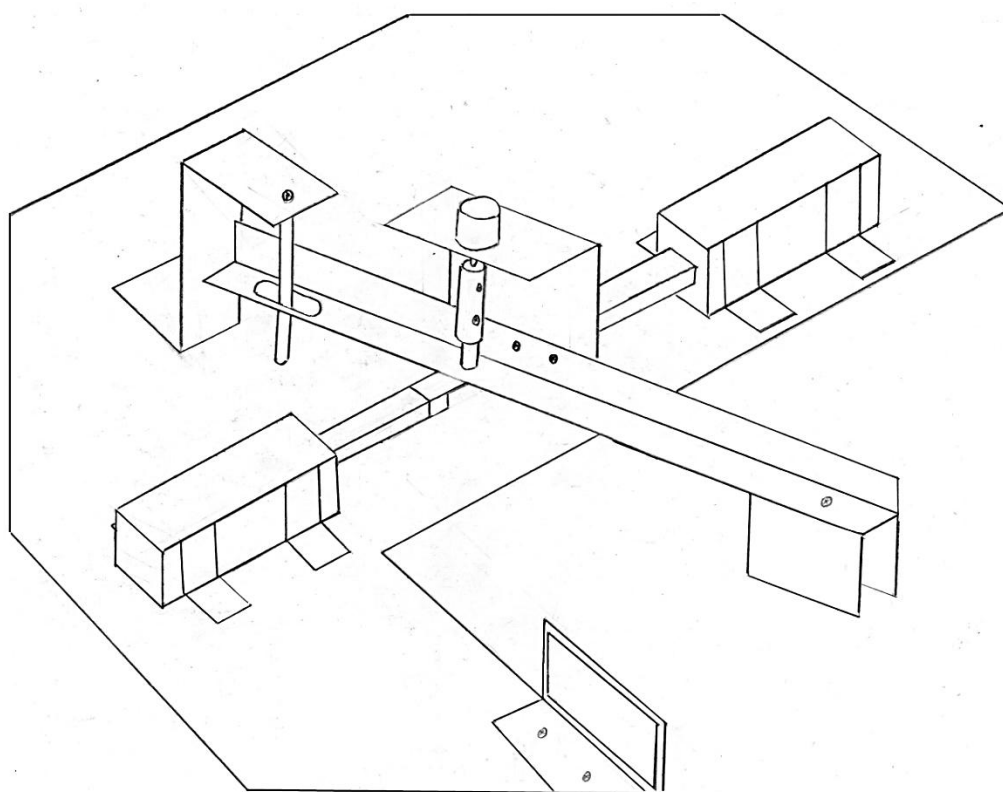
визуального контакта с ними, а также работа, требующая тактильного контакта с предметом, в опасных для человеческой жизни условиях.

Все эти возможности могут быть использованы в самых различных сферах: в космосе, в хирургии, на большой глубине под водой, в местах с повышенной радиацией, в работе с хрупкими предметами, в условиях нулевой видимости, в протезировании, при дистанционной работе с объектами. Это только часть того, где можно использовать подобное устройство.

На данном этапе созданное устройство является лишь прототипом, отражающим принцип работы. В дальнейшем планируется модернизировать конструкцию. Более компактное размещение двигателей может позволить создать мобильный манипулятор с функцией переноса его на руке. Установка модулей радиопередачи даст возможность работы захвата на большом расстоянии от манипулятора. Увеличение числа свобод позволит сделать устройство более универсальным.



Рис. 3. Общая схема прототипа манипулятора

СПИСОК ЛИТЕРАТУРЫ

1. Физика. 10 класс: учеб. для общеобразоват. организаций с прил. на электрон. носителе: базовый уровень / Г.Я. Мякишев, Б.Б. Буховцев, Н.Н. Сотский; под ред. Н.А. Парфентьевой. – М.: Просвещение, 2014.
2. Физика. 11 класс: учеб. для общеобразоват. организаций с прил. на электрон. носителе: базовый уровень / Г.Я. Мякишев, Б.Б. Буховцев, В.М. Чаругин; под ред. Н.А. Парфентьевой. – М.: Просвещение, 2014.
3. Бачинин А., Панкратов В., Накоряков В. Основы программирования микроконтроллеров. – ООО «Амперика», 2013.
4. Сайт научно-исследовательского института научно-учебного комплекса. <http://niism.bmstu.ru> (06.05.2017).
5. Манипулятор (механизм). [https://ru.wikipedia.org/wiki/Манипулятор_\(механизм\)](https://ru.wikipedia.org/wiki/Манипулятор_(механизм)) (06.05.2017).

АНГЛИЦИЗМЫ В РУССКОМ ЯЗЫКЕ

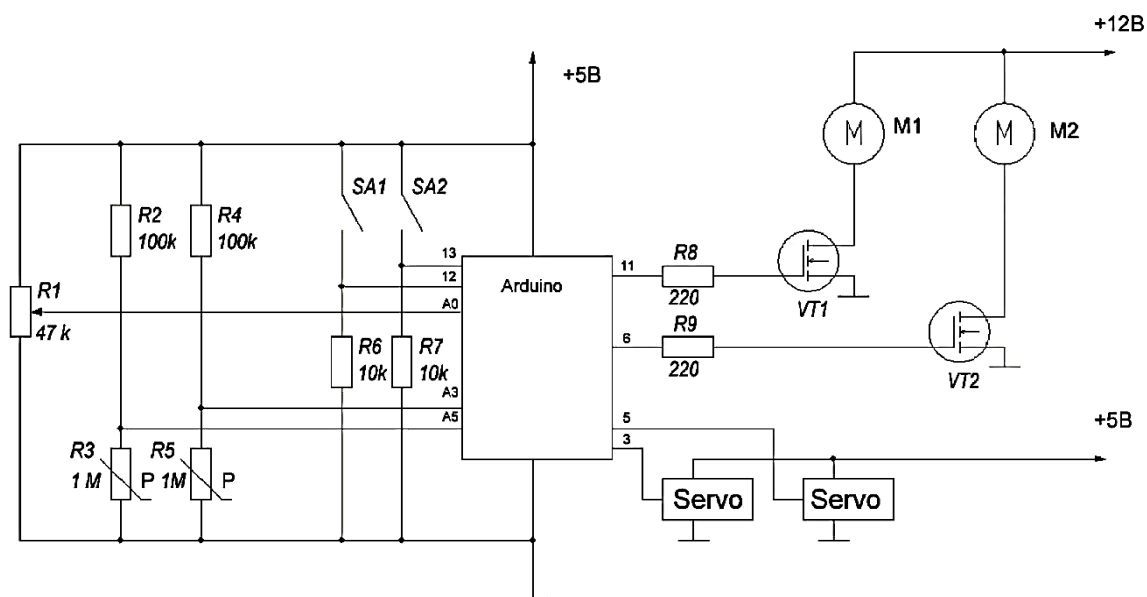
Блохина В., Аникина О., Захарова Е.М.

Муниципальное бюджетное общеобразовательное учреждение
средняя общеобразовательная школа №1 г. Петушки Владимирской обл.

На переломе веков время несется с такой скоростью, что не успеваешь осмыслить все новое, что появилось в буквальном смысле слова вчера и сегодня утром. Столь же стремительно меняется язык. В процессе исторического развития человеческие языки постоянно вступали и продолжают вступать в определенные контакты друг с другом. Языковым контактом называется взаимодействие двух или более языков, оказывающих какое-либо влияние на структуру и словарь одного или многих из них. В настоящее время интерес лингвистов сосредоточен на русско-английском языковом контакте. Как саранча, замельтешили в русском языке «консенсусы», «саммиты», «дилеры», «киллеры», «брокеры», «кворумы», «форумы», «презентации», «резервации», «аудиторы», «ипотеки», «клиринги» и многие, многие другие. Количество таких заимствований продолжает расти. Появление большого количества иноязычных слов английского происхождения, их быстрое закрепление в русском языке объясняется стремительными переменами в общественной и научной жизни. Усиление информационных потоков, появление глобальной компьютерной системы Интернет, расширение межгосударственных и международных отношений, развитие мирового рынка, экономики, информационных технологий, участие в олимпиадах, международных фестивалях, показах мод – все это не могло не привести к вхождению в русский язык новых слов.

Причинами заимствований могут быть:

- Общемировая тенденция к интернационализации лексического фонда;
- Потребность в наименовании новых предметов, понятий и явлений (ноутбук, органайзер, сканер);
- Отсутствие соответствующего (более точного) наименования (или его проигрыш с заимствованием) – 15% новейших англицизмов прочно вошли в словарь делового человека именно в связи с отсутствием соответствующего наименования в языке-рецепторе (спонсор, спрей, дайджест, виртуальный);
- Необходимость выразить при помощи англицизма многозначные описательные обороты (термопот – термос и чайник в одном, пиллинг-крем – крем, убирающий верхний слой кожи, квиз – радио- или телевизионная игра в вопросы и ответы на различные темы с призами);
- Пополнение языка более выразительными средствами (имидж – вместо образ, прайс-лист – вместо прейскурант, шоу – вместо представление);
- Восприятие иноязычного слова как более престижного, «ученого», «красиво звучащего» (презентация – вместо представление; эксклюзивный – вместо исключительный);
- Необходимость конкретизации значения слова (сэндвич – гамбургер, фишбургер, чисбургер, чикенбургер; киллер – профессиональный убийца, убийца-наемник; плеер и проигрыватель – не эквивалентны по своей семантике).

Все заимствования можно разделить на две группы: оправданные и неоправданные.

Оправданным является заимствование, которое означает в языке то понятие, которого ранее в этом языке не существовало. Например, таких понятий, как "шоколад", "галоши", "телефон" и многих других, в русском языке не было. Эти вещи вошли в наш мир, и, соответственно, слова, их обозначающие, появились в языке. В основном, оправданные заимствования встречаются в медицине, науке и технике.

Неоправданным заимствованием является слово, которое вводится в язык из иностранного языка (и используется в нём) в качестве синонима для определения того или иного понятия, при том что русские слова, определяющие это понятие, уже имеются в наличии.

Ненужные английские заимствования употребляют сейчас все: политики, дикторы радио и телевидения, предприниматели, ученики. В речи молодежи можно насчитать около 1000 неоправданно-используемых английских слов, таких как "прессинг", "никнейм", "гол-

кипер", "делит", "логин", "тренинг" и т.д. В настоящее время наблюдается процесс варваризации русского языка, то есть проникновение в речь иноязычных слов, имеющих в русском языке эквиваленты. Увлечение англицизмами стало своеобразной модой, оно обусловлено созданными в обществе стереотипами, идеалами. Таким стереотипом зачастую служит образ идеализированного американского общества, в котором уровень жизни намного выше, и высокие темпы технического прогресса ведут за собой весь мир. И добавляя в свою речь английские заимствования, люди, особенно молодежь, хотят определенным образом приблизиться к этому стереотипу, приобщаются к американской культуре и стилю жизни.

Прислушиваясь к речи одноклассников, знакомых, друзей-сверстников и взрослых, можно обнаружить очень много английских слов, которые они произносят на русский манер и не всегда могут выразить то же самое словами родного языка.

Например: "инглиш"- перенос из жаргона школьников от "English" - английский язык ("На инглиш идешь?"); "холидей" - от "holiday" - каникулы ("В моей жизни все ОК, скоро будет холидей"); "маус" - от "mouse" - компьютерная мышь ("У тебя такой навороченный маус"); "френд, френдиться" - от "friend" - друг, дружить ("Он мой лучший френд"); "боты" - от "boot" - обувь, туфли ("Столько ботов, а бутиться не во что"); "фейс" - от "face" - лицо ("На уроке главное - фейсом в грязь не упасть"); "комп" - от "computer" - компьютер ("Опять мой комп завис"); "дивидишник" - от "DVD-player" - DVD плеер ("Дай что-нибудь посмотреть по дивидишнику").

Конечно, в современном мире неизбежно проникновение в язык иностранных слов, однако почему мы с такой лёгкостью заменяем русские слова на иностранные, когда в этом нет необходимости. Почему «маркетёр», а не «продавец»? Почему «креатив», а не «творчество»? Почему «супервайзер», а не «контролёр»? Почему «голкипер», а не «вратарь»? Сто тысяч почему ... Да, по-русски чуть длиннее, нежели по-английски, но зато понятнее.

Не подлежит сомнению тот факт, что процесс заимствования весьма долговременный. Иноязычное слово «не приживётся» в русском языке ни за один день и даже ни за неделю. Учёные-лингвисты выделяют несколько стадий усвоения иноязычных структурных элементов в русском языке. Рассмотрю подобное этапное деление на основе статьи О.П. Сологуба.

На первой стадии иноязычные элементы выделяются как регулярно повторяющиеся отрезки в ряде слов. Например, русским языком в последнее время заимствуется большой поток английских слов с суффиксом -инг- (маркетинг, кинднэппинг, холдинг, кастинг, боулинг, лизинг и т.д.).

На втором этапе иноязычный структурный элемент уже начинает формироваться как самостоятельная морфема в русском языке, так как слова, включающие данный компонент, уже четко осознаются в языке с точки зрения их состава, структуры. Они еще не получили широкого распространения в русском языке, но тем не менее уже сформировалось их словообразовательное значение, выделяется и четко осознается в русском языке производящая база. Кроме этого, они начинают в определенной степени развивать свою словообразовательную активность, что считается важным фактором усвоения иноязычных морфем заимствующим языком.

Третий этап характеризуется дальнейшим функционированием иноязычной морфемы в русском языке. На этом этапе морфема является многозначной. В качестве иллюстрации можно привести иноязычный суффикс *-ант-*, который в русском языке функционирует в нескольких значениях: 1) лицо по производимому действию или по роду деятельности (*адресант, диверсант, квартирант, симулянт*), 2) лицо по объекту занятий или владения (*дипломант, диссертант, музыкант, фабрикант*), 3) лицо - объект действия (*арестант*), 4) лицо - участник совместного действия (*дуэлянт, конкурсант, концертант, экскурсант*), 5) лицо по отношению к месту работы или учебы (*курсант, лаборант*), 6) лицо - член коллектива (*оркестрант, сектант*), 7) лицо по отношению к тому, кем оно готовится стать (*докторант, магистрант*). Но сфера действия таких морфем ограничивается пока только иноязычными основами (за исключением единичных случаев окказионального характера - *содержант*).

Четвертая ступень освоения иноязычных структурных элементов характеризуется определенной словообразовательной активностью иноязычных морфем в русском языке, когда становятся возможными единичные образования на почве русского языка с участием рус-

ских производящих основ, нередко окказионального характера. Так, элемент *-дром-* присоединяясь к иноязычным основам (*велодром, танкодром, космодром*), начал проявлять свою активность и на русской почве (*смеходром, стиходром, скачкодром, скалодром*).

На пятой стадии иноязычный структурный элемент уже прочно завоевывает свои позиции в системе русского языка. Это полноценная морфема, которая четко выделяется в русском языке как структурный элемент слова, имеет вполне определенное значение и функционирует в языке как продуктивный словообразующий формант, образуя новые слова и на базе русских основ. Прежде всего это относится к некоторым приставкам, поскольку именно приставкам присуща способность легко присоединяться к различным основам, не вызывая каких-либо изменений. Так, приставка *анти-* считается в русском языке регулярной и продуктивной морфемой.

На шестом этапе морфемы иноязычного происхождения начинают развивать свою словообразующую активность, становятся все более продуктивными, притягивая к себе все большее число основ для образования новых слов, в том числе и на русской почве, тем самым расширяя свое значение и развивая многозначность.

Проанализировав исследуемый материал, приходим к мнению, что процесс заимствования происходит очень долго. Он зависит от целого ряда лингвистических факторов: 1) наличие "пустой ячейки" для выражения определенного значения (в качестве примера можно привести морфемы *-дром-* со значением "площадка для проведения соревнований или испытаний", *-гейт-* со значением "скандал, связанный с каким-либо государством или лицом" и под.); 2) необходимость синонимичного выражения определенных отношений (ср., например, суффиксы со значением отвлеченного действия *-ниј-*, *-н(я)*, *-б(а)* и *-инг-*, приставки со значением противоположности, противодействия *противо-* и *анти-* и под.); 3) наличие ряда однокоренных слов как основы для формирования у заимствованного слова словообразовательной структуры; 4) развитие словообразовательной активности иноязычного элемента с участием как иноязычных, так и русских производящих основ; 5) развитие многозначности иноязычных морфем в русском языке как результат их высокой словообразовательной продуктивности.

Также нам хотелось бы рассмотреть группы иностранных заимствований, их классификацию. В ходе данной работы было выяснено, что на сегодняшний день выделяют 5 основных групп.

1. Прямые заимствования. Слово, которое существует в английском языке, русский человек начинает употреблять приблизительно в том же значении и виде, что в иностранном языке. Например, слово «мани» в английском языке носит значение «деньги», русский язык же перенял его, и сегодня из уст подростков, да и людей более зрелого возраста, можно услышать слово в данном варианте и в том же значении.

2. Гибриды. В данной группе происходит смесь иностранных и русских морфем, т.е. берут иностранный корень и прибавляют к нему русский суффикс, приставку и окончание. Но в этом случае оттенок значения несколько видоизменяется. Например, слово «busy» в английском языке носит значение беспокойный, но оно пришло и в наш язык, его употребляют несколько в ином значении, в русском языке употребляется слово «бузить».

3. Иноязычные вкрапления. Заимствование слово имеет русский лексический эквивалент, но стилистически от него отличается и чаще всего экспрессивно окрашено. Например, *okey* и *OK*, *WOW* и *вау*.

4. Калька. Слово, которое имеет иноязычное происхождение, употребляется с сохранением фонетического и графического облика. Например, слово «*menu*», английского происхождения, в русском языке схоже по звучанию и написанию – «меню».

5. Композиты. Слова, которые относят к данной группе, состоят из двух частей – английских слов. Например, «сэконд-хэнд» – магазин, торгующий одеждой, бывшей в употреблении, «супермаркет» - в нашей стране есть эквивалент – «универсам».

Но рассмотренная классификация неполная. Существует огромное число групп и подгрупп иностранных заимствований, которые образуются за счёт общих черт.

Следует сказать об источниках появления англицизмов. Их выделяют несколько. В своей работе мы предоставим самые из них распространённые.

- Реклама.
- Интернет.
- Кинематограф.
- Музыка.
- Спортивная лексика.
- Косметические термины.

По данной проблеме в нашей школе проходил ряд мероприятий. Учителя русского языка провели в каждом классе урок на тему: «Роль англицизмов в русском языке», на котором обсудили с учениками, стоит ли заменять бездумно, по велению моды, русские слова английскими. Ученики 11 класса создали и распространили на уроках таблицы «Словарь англицизмов», которые должны способствовать снижению неоправданного употребления иноязычных слов.

ФИЛОСОФИЯ ТВОРЧЕСТВА ДЖ. Д. СЭЛИНДЖЕРА (НА ПРИМЕРЕ СБОРНИКА ПРОИЗВЕДЕНИЙ «9 РАССКАЗОВ»)

Боброва Т.М., Ларина С.Г.

ГОУ ВО МО «Государственный гуманитарно-технологический университет»

Джером Дэвид Сэлинджер – один из самых загадочных авторов XX века. Он известен читателям во всем мире как автор романа «Над пропастью во ржи», по которому не одно поколение молодёжи с интересом и сочувствием следит за взрослением героя книги Холдена Колфилда.

Сэлинджер удивляет читателя отсутствием прямых объяснений и понятных выводов. Символизм образов в его произведениях завораживает, часто его произведения трудно понять, даже прочитав несколько раз, необходимо изучать их философский подтекст.

Говоря о таинственности и мистичности автора, нужно отметить, что, читая рассказы Сэлинджера, мы не всегда понимаем, что хочет сказать писатель – большей частью нам самим приходится догадываться и достраивать сюжет. Например, в рассказе «Человек, который смеялся», где встречаются, а затем расстаются двое молодых людей, Джон Гесудски и Мэри Хадсон, маленький мальчик-рассказчик, от лица которого ведется повествование, не дает никаких комментариев. Мы даже не сразу понимаем, что молодые люди расстаются, не сразу можем связать их переживания и сказку о «человеке, который смеялся», выдуманную Джоном. Или рассказ «Тедди», в конце которого главный герой, мальчик-пророк, рассказывает американскому журналисту, как он погибнет. «Я спущусь вниз, там будет бассейн, а там будет смена воды, я встану, воду уже сольют, а я этого не увижу, я упаду в бассейн, и так я погибну». Мальчик спускается к бассейну, журналист подозревает что-то неладное, начинает тревожиться, внезапно раздаётся детский крик. На этом рассказ заканчивается. Погиб ли Тедди? Это остаётся вопросом. Сэлинджер, приверженец индуистско-буддийской философии, словно пытается нам объяснить, что все в нашей жизни предопределено, что есть некий «замысел мира». Его тексты и рассказы сродни буддийским текстам, позволяющим расширить сознание.

Если задаться вопросом, почему сборник носит название «9 рассказов» и имеет ли какое-то символическое значение это число, то, по мнению исследователей творчества Сэлинджера, приблизиться к ответу нам поможет концепция традиционной индийской поэтики «дхвани-раса». Согласно ей, понять смысл литературного произведения возможно через ассоциации и представления, которые вызывают образы повествования. Такое скрытое значение – «дхвани» – понятно лишь избранным ценителям, обладателям «эстетической сверхчувствительности», интуиции, которые могут постигать сокровенный смысл произведений, получать истинное удовольствие от их поэтического настроения.

Согласно теории «дхвани», строить художественное поэтическое произведение нужно так, чтобы в нем присутствовал скрытый смысл, намек, позволяющий внушать то или иное из девяти поэтических настроений. В каждой новелле есть собственная «нить», свое «главное чувство», и, что важно, рассказы следуют друг за другом в соответствии с определенной

классификацией настроений, чувств: «Хорошо ловится рыбка-бананка» – любовь, «Лапарастяпа» – смех, ирония, «Перед самой войной с эскимосами» – сострадание, «Человек, который смеялся» – гнев, «В лодке» – мужество, «Дорогой Эсме с любовью и всякой мерзостью» – страх, «И эти губы, и глаза зеленые...» – отвращение, «Голубой период де Домье-Смита» – откровение, «Тедди» – отречение от мира.

Каждое настроение имеет особую цветовую символику: любовь – коричневый или синевато-бурый – цвет кожи бога мистической и эротической любви Кришны, смех – белый, сострадание – серый, гнев – красный, мужество – померанцевый (дикий апельсин), страх – черный, отвращение – синий, откровение – желтый.

В первой новелле «Хорошо ловится рыбка-бананка» мы открываем для себя такое поэтическое настроение, как любовь. Главный герой повествования Симор Глас – человек просветленный, существующий вне этого мира, его имя также имеет скрытое значение: Seymour – see more (видит больше, чем все). О любви в новелле прямо не говорится, но уже в самом названии рассказа заложено сообщение о ней. Банан – символ любви в индийской философии. Впрочем, в рассказе нам встречается и цветовой символ любви – синий цвет: синие плавки Симора, желтый купальник Сибиллы кажется ему синим, пальто Мюриэль тоже синее. Все потому, что этот цвет вызывает ассоциации с синим лотосом, одним из атрибутов бога любви Камы. Мертвенная бледность Симора в древнеиндийской философии – первый признак одержимости любовью. Любовь в рассказе имеет разрушительный характер. Это объясняется тем, что в индийской философии жизнь – это бесконечная цепь страданий, любовь же продлевает жизни, а вместе с тем продлевает несчастье и зло. Таким образом, любовь в индуизме приводит к смерти, наступающей в результате самоубийства или душевной болезни. Но в рассказе есть и другой, скрытый смысл, повествующий о том, что самоубийство Симора Гласса – это вовсе не печальный акт, не трагический итог неудачной женитьбы, а всего лишь этап на пути спасения личности в духе индуизма – отрешение от всяческих желаний, вознесение над радостью и печалью, жизнью и смертью.

На том же «пути» мы застаем и юного мудреца Тедди Макардля, героя последнего произведения. Рассказы в сборнике композиционно расположены в форме кольца, последний рассказ как бы повторяет тот же религиозно-философский мотив, что звучит в начале, – мотив добровольной смерти героя как осознанного им этапа на пути к нирване. Разница лишь в том, что в начале книги мотив этот «доносится, как отзвук, как эхо, которое не всякий способен услышать», т. е. выступает в виде затаенного, не выраженного словами эффекта, а в конце, напротив, он выражен словами и как раз и «есть то, что хотят сказать».

Помимо темы спасения личности, многие свои произведения Сэлинджер посвящает проблеме перехода из мира ребенка, мира неподдельных и искренних чувств, в мир взрослых, мир жестких рамок, диктующих стиль поведения, мысли, внутренний мир; или же сравнению этих двух миров. К рамкам очень сложно привыкнуть, они калечат и убивают все естественное и живое. Эта тема раскрывается в рассказе «Человек, который смеялся», особый оттенок которому придает неповторимая тоска мальчика-повествователя, тоска по безвозвратно ушедшему детскому счастью, непонимание всего «взрослого», что так горько отравляет взрослую жизнь. В рассказе подчеркивается, что дети и взрослые – два разных мира, тесно взаимодействующих между собой – один воплощен в радостно орущей, бегающей, подвижной детской ораве, второй же задумчив, сложен, неоднозначен и непонятен, он принадлежит здесь всего лишь двум людям – Вождю и Мэри.

В сущности, вождь сам придумал красивую историю о «человеке, который смеялся», взяв за основу события его собственной жизни. Вождь, казалось бы, уже изначально стоит выше, он уже студент и во всех отношениях взрослее «команчей»: его ценят за взрослые качества, его покровительством и благосклонностью гордятся. Но вместе с тем, он все еще ребенок, любящий и умеющий рассказывать сказки. Причина его взросления – любовь. Проблемы молодого человека в его новой взрослой жизни изменяют действие сказки: он испытывает разочарование – и «человека, который смеется» берут в плен; он теряет любовь – и «человек, который смеялся» убит. Просто потому, что для Вождя закончилась эта сказка, он из нее вырос, и продолжения у этой сказки никогда уже больше не будет.

Загадочность Сэлинджера не перестает изумлять читателей. Произведения Сэлинджера полны художественно-философского шифра, понять который можно только изучая эстетические каноны древнеиндийской поэтики. Его творчество пронизано темой поиска эталона любви, добра, высшего, идеального человека. Сам писатель своих произведений практически не комментировал. Сэлинджер порвал всякие контакты с обществом. Бежали от людей, как Бадди Гласс в лесную избушку, или пытались бежать, как Холден из «Над пропастью во ржи», и его герои. «Обретенности себя» – вот чего, по мнению писателя, не хватает сегодня урбанистическому человеку.

Таким образом, можно смело сказать, что творчество Сэлинджера, с его взглядами на мир и поисками идеального человека, пропитанное философской мыслью древней Индии, буддизма, конфуцианства и западной философии еще очень долго будет вызывать большой интерес к его произведениям, как со стороны читателей, так и со стороны философов и мыслителей.

СПИСОК ЛИТЕРАТУРЫ

1. Борисенко А. Сэлинджер начинает и выигрывает // Иностранная литература. – 2009. – № 7. – С. 115-118.
2. Галинская И.Л. Загадки известных книг. – М.: Наука, 1986. – 128 с.
3. Завадская Е.В. // Культура Востока в современном западном мире / Отв. ред. Л.П. Делюсин. – М.: Главная редакция восточной литературы изд-ва «Наука», 1977. – С. 116-168.
4. Фаликов Б.З. Ради толстой тёти. Духовные поиски Дж. Д. Сэлинджера // Иностранная литература. – 2009. – № 2. – С. 203-216.
5. Петренко Д.И. Роман Дж. Д. Сэлинджера «Над пропастью во ржи» и его переводы на русский язык / Под ред. проф. К.Э. Штайн. – Ставрополь: Изд-во СГУ, 2009. – 240 с.

ВЛИЯНИЕ «КИЕВСКОГО СИНОПСИСА» 1674 ГОДА НА РУССКУЮ ИСТОРИЧЕСКУЮ МЫСЛЬ XVIII ВЕКА

Богунов И.В.

ГОУ ВО МО «Государственный гуманитарно-технологический университет»

Данная работа актуальна, так как сюжеты «Синописа» жили, живут и продолжают жить по сей день в нашей исторической учебной литературе.

Цель работы заключается в изучении основных сюжетов «Киевского Синописа» и их влияния на русскую историческую мысль XVIII столетия.

Само слово «Синопис», в переводе с греческого языка, означает обозрение, хронологическое изложение некоего материала. «Киевский Синопис» – это первый печатный учебник (учебное пособие) по русской истории, автором которого считают архимандрита «Киево-Печерской» лавры и ректора «Киево-Могилянской» коллегии Иннокентия Гизеля.

По своей структуре «Синопис» отличался от предшествующих ему летописей и хронографов. В нем отсутствует погодная сетка, материал излагается в хронологическом порядке небольшими пунктами рассказами, каждый из которых имеет определенное название и несет определенный смысл. Отсылки к чужим работам автор указывал на полях, а также отмечал порядковый номер страницы, что придает «Синопису» вид научного труда. Следует отметить, что составитель «Синописа» пользовался различными источниками: древнерусскими, польскими, украинскими, московскими, брав из них нужные и необходимые факты. Начинается «Синопис» изложением исторических событий с сыновей библейского Ноя [5, с. 34].

Следует подчеркнуть, что «Синопис» издавался во время вхождения Левобережной Украины в состав России, что являлось собой немаловажным фактором его появления. Будучи издаваясь в «Киево-Могилянской» коллегии, «Синопис» был широко распространен и имел высокую популярность как в России, так и на Украине, он долгие десятилетия служил учебным пособием по русской истории целым поколениям русских людей.

Нашей же главной задачей является понять, почему «Киевский Синописис» имел столь высокую популярность и оказал столь значимое влияние не только на обычных читателей, но и на русскую историческую мысль XVIII и последующих столетий. Далее, в данном контексте, хотелось бы привести высказывание П.Н. Милюкова, который подчеркивал, что: «через школу Синописиса должны были пройти все они, и не будет удивительным, если мы найдем, что дух Синописиса царит в нашей историографии XVIII века, определяет вкусы и интересы читателей, служит исходной точкой для большинства исследователей, вызывает протесты со стороны наиболее серьезных из них, – одним словом, служит основным фоном, на котором совершается развитие исторической науки прошлого столетия» [7, с. 7].

Чтобы лучше разобраться в этом вопросе, обратимся к работам самих историописателей XVIII столетия и попробуем понять, как именно сюжеты «Киевского Синописиса» нашли свое отражение в их исторических сочинениях. Но прежде чем перейти к данному вопросу, следует указать, что критикуя «басни и фантастические рассказы» (сюжеты) «Синописиса», «мы критикуем их за явный вымысел, за несоответствие нашим историческим знаниям» [5, с. 35].

Первый «сюжет-басня» «Киевского Синописиса» на который мы обратим свое внимание, связан с дарованием грамоты Александром Македонским славянам за службу. Вот как об этом «событии» сказано в самом «Синописисе»: «Даде Александр Славяном привилей или грамоту на пергамени златом написанную» [9, с. 3]. Эта басня-сказка была широко распространена в чешско-польской историографии, а по скольку И.Гизель пользовался польскими источниками, то этот сюжет и был помещен в «Синописис» дабы подчеркнуть особую древность и роль славян в истории. «Сообщение о столь героическом прошлом предков было не без удовольствия воспринято рядом русских историков екатерининской поры, лелеявших подобные патриотические сказки» [5, с. 35-36]. Так в своей работе «Российская история ...» историописатель XVIII века Федор Эмин, ссылаясь на данную басню «Синописиса», сделал вывод что: «Чехи оною же грамотою <...> думали нас чрезмерно расхвалить. Но такая похвала нас мало украшает, когда мы имели Петра I, который всеми делами больше великаго Александра» [11, с. 27]. Другой историк XVIII столетия князь М. Щербатов оставил этот сюжет («Синописиса») на обозрение (совесть) читателей, написав в своей работе: «о сем приключении (славян) оставляем на рассуждение наших читателей» [10, с. 31-32].

Следующий сюжет «Киевского Синописиса», который широко распространен в отечественной исторической литературе касается построения города Владимира на Клязьме. Автор «Синописиса» указывает: «По сем Владимир святыи <...> поиде из Киева в страны Суздальские и Ростовские и заложил тамо град над рекою Клязьмой и нарече его первым своим именем Владимир» [9, с. 56]. Здесь следует отметить ошибку автора, так как мы знаем (еще со школьной скамьи), что Владимир I основал Владимир на Волыни (Владимир-Волынский), а не на Клязьме.

Эта ошибка автора свидетельствует о том, что данный сюжет неоднократно переписывался, искажался, т.к. И. Гизель сослался в данном случае на польского историка М. Стрыйковского [5, с. 50].

Отражение этой ошибки мы можем проследить в работах Ф. Эмина и М. Щербатова. Вот как на это событие указал (построение города) Ф. Эмин: «[Владимир] поставил на Клязьме город, и назвал его от своего имени Владимиром» [11, с. 341]; также об этом событии пишет и М. Щербатов: «Владимир, <...> нашед удобное место не подалеку от Суздаля, построил град, который наименовал во имя свое Владимир» [10, с. 275].

При изучении данной темы, непосредственный интерес вызывает приведенная в «Синописисе» теория происхождения славян. Этой теории в «Синописисе» посвящено несколько глав: «О народе Сарматском и о наречии его», «О народе Роксоланском и о наречии его». Описывая древность славян, автор «Синописиса» воспользовался польской Сармато-Роксоланской концепцией возникновения славян [5, с. 36]. Автор «Синописиса» указывает, что от тех же Сармат «народ Русский изыде (имеется в виду русский) <...> от негоже нации нарицахуся Россы, а иные Аланы, а потом прозвашася Роксоланы аки бы Россы и Аланы» [9, с. 8].

Эту концепцию использовал в своих сочинениях М.В. Ломоносов («для которого «Синописис» являлся важным источником»). В своем «Кратком Летописце» М.В. Ломоносов подчеркнул, что: «Единородство Славян с Сарматами <...> для многих ясных доказательств неоспоримо». Далее он заметил «В древние времена Россы именовались Роксоланами, для того что Россы были соединены с Аланами» [4, с. 3-4]. Этой же концепции придерживался и И. Болтин который указывал: «Сие только есть верно, что Руссы, от кого бы они первоначальные свое ни влекли, с Сарматскими племенами очень были помешены» [1, с. 18].

Эту теорию происхождения славян опровергал Миллер в своем труде: «О народах издревле в России обитавших» написав: «Многие писатели неосновательно думают, говоря, якобы Сарматы и Славяне все одно почти значит» [6, с. 28-29].

Нужно отметить, что Сармато-Роксоланская концепция происхождения славян нашла свое отражение и в дальнейших исторических работах. Подчеркнем, что «современные историки Сахаров, Буганов, Зырянов в своем учебнике по русской истории нашли славян в россомонах» [5, с. 37].

Следующий не менее важный сюжет – басня «Киевского Синописиса» связан с библейским («героем») Мосохом. В «Синописисе» Мосох – есть прародитель славенороссийский. «Мосох, шестой сын Афетов (сын Иафета) внук Ноев <...> от расширения великих и множественных народов (имеется в виду отец народов) Московских(русские), Славенороссийских(украинцы и белорусы), Польских, Сербских <...> всех обще елико их есть, Славенска языка природне употребляющих». Далее автор «Синописиса» указывает, что Москва названа в честь Мосоха. «Наречие то Москва, от имени праотца Мосоха изшедше» [9, с. 10-11].

Подобный сюжет «Синописиса» поместил в своей работе и Ф.Эмин, продолжив легенду: «Славян поселившихся во время Мосоховых внуков, от которых мы наше происхождение имеем прежде назывались Мосахи». Далее Эмин заключил: «Как древнейшими, так и новейшими историками доказано, что Славяне происходят от Мосоха» [11, с. 25]. Т.е. автор (Эмин) также как и в «Синописисе» напрямую заключил, что Мосох есть прародитель славян, в честь которого названа Москва. Подобные сюжеты (« о москах», «москах») мы можем встретить и у других историков XVIII века.

На основе всего вышеизложенного следует заключить, что «Киевский Синописис» и его сюжеты являются наиболее ярким и неотъемлемым элементом (нашей) исторической культуры. Будучи, служа нескольким поколениям русских людей (являясь учебным пособием по русской истории), он был ориентирован на читателя, на создание новой социально ориентированной исторической памяти, поэтому «Синописис» и был столь популярен, а его сюжеты находят свое отражение в нашей исторической литературе и по сей день.

СПИСОК ЛИТЕРАТУРЫ

1. Болтин И. Примечания на историю древняя и нынешнюю России Г. Леклерка, сочиненная генералом-майором Иваном Болтиным. – Т. 1. – СПб., 1788.
2. Коялович М.О. История русского самосознания по историческим памятникам и научным сочинениям. Институт русской цивилизации. – М., 2011.
3. Лаппо-Данилевский А.С. История русской общественной мысли и культуры 17–18 вв. – М.: Наука, 1990.
4. Ломоносов М. Краткий Российский летописец с родословием. – СПб., 1760.
5. Маловичко С.И., Шумакова Е.В. История общественной мысли в России : Учеб. пособие. Ч. 1. – М., 2012.
6. Миллер Г.Ф. О народах издревле в России обитавших. – СПб., 1773.
7. Милюков П.Н. Главные течения русской исторической мысли. – СПб., 1913.
8. Пештич С.П. «Синописис» как историческое произведение // Труды Отдела древнерусской литературы Института русской литературы АП СССР. – Т. 15. – М.; Л., 1958.
9. Синописис. – 2 изд. – Киев, 1823.
10. Щербатов М. История Российская от древнейших времен. – Т. 1. – СПб., 1770.
11. Эмин Ф. Российская история жизни всех древних от самого начала России государей. – Т. 1. – СПб., 1767.

ВЛИЯНИЕ ТЯЖЕЛЫХ МЕТАЛЛОВ (Ni и Zn) НА РОСТОВЫЕ ПРОЦЕССЫ КАРТОФЕЛЯ СОРТА ДЕЗИРЕ

Бозарова Г.К., Колотовкина Я.Б.

ГОУ ВО МО «Государственный гуманитарно-технологический университет»

Проблема загрязнения окружающей среды тяжелыми металлами в наши дни становится особенно актуальной. Общеизвестно, что именно тяжелые металлы в отличие от других, надолго входят в круговорот органического вещества, что их невозможно удалить путем химической и биологической трансформации из окружающей среды. Так как они не деградируют и устойчивы в среде. В связи со значительным увеличением техногенного производства, во всем мире возрастание содержания тяжелых металлов в почве и воде, в атмосфере становится серьезной экологической проблемой современности.

Увеличение в почве концентрации тяжелых металлов отразится в избыточном накоплении их в растениях. Это не только негативно отражается на жизнедеятельности самих растений, но и представляет серьезную угрозу здоровью человека и животных. В связи с этим в настоящее время большое внимание во всем мире уделяют проблеме изучения действия тяжелых металлов на процессы роста и развития растений.

Цель работы: Изучить влияние тяжелых металлов (Ni, Zn) на процессы роста и развития растений картофеля сорта Дезире с применением микрочеренкового метода в культуре *in vitro*.

Задачи исследования

1. Изучить влияния тяжелых металлов Ni и Zn на процессы роста картофеля Дезире в культуре *in vitro*.
2. Выявить специфику физиологического действия различных концентраций солей Ni и Zn, введенных в питательную среду.
3. Определить изменение содержания хлорофиллов a,b и каротиноидов в растениях картофеля сорта Дезире в культуре *in vitro* под действием изучаемых металлов.
4. Намечить пути повышения продуктивности растений картофеля с помощью оптимизации состава минерального питания в культуре *in vitro*.

Объект исследования: черенки картофеля сорта Дезире в культуре *in vitro*.

Предмет исследования: рост и развитие картофеля, выращенного в культуре *in vitro* в разных концентрациях солей никеля и цинка.

Практическая значимость: результаты исследований могут быть использованы специалистами в области сельского хозяйства, а также данная информация может быть интересна учителям, ведущим научную деятельность с учащимися в школах.

Эксперименты проводили на культивируемых *in vitro* растениях картофеля сорта Дезире с применением микрочеренкового метода. Модель представляла собой одноузловые черенки, взятые из средней области побега исходного растения (стебли растений нарезали на одноузловые черенки с листом и пазушной почкой; черенки высаживали по одному в пробирки со средой Мурасиге и Скуга). Часть растений культивировали *in vitro* на агаризованной среде Мурасиге и Скуга, содержащей витамины B₁ и B₆, 2% сахарозу и соль никеля Ni(NO₃)₂·6H₂O в концентрациях 20, 50, 100, 200 мкМ; другую часть растений культивировали на той же среде, но с добавлением соли цинка Zn(NO₃)₂·6H₂O в концентрациях 20, 50, 100, 200, 500, 1000 мкМ. Питательные среды разливали в пробирки (1/3 объема), из расчета 500 мл на штатив (30 пробирок на штативе). На каждый вариант опыта брали по 15 пробирок. Повторность опытов – четырехкратная. Растения выращивали в факторостатной камере при 20°C и 16-часовом освещении люминесцентными лампами белого света.

Содержание основных пигментов фотосинтеза в тканях листьев определяли методом спиртовой вытяжки без их предварительного разделения, с использованием спектрофотометра СФ-26, спектральная область которого 186-1100 нм. Вытяжки пигментов были приготовлены из свежего материала. В качестве растворителя использовали 70% этиловый спирт. Оптическую плотность полученного экстракта измеряли на спектрофотометре при двух длинах волны, соответствующих максимумам поглощения хлорофиллов a и b (663 нм и 646 нм, со-

ответственно) в красной области спектра, и при длине волны абсорбционного максимума каротиноидов 470 нм. Экстракт разбавляли до такой степени, чтобы получить величину оптической плотности (E) в пределах от 0,1 до 0,8 при λ max. Концентрацию пигментов (C) рассчитывали по уравнениям, составленным на основании экспериментально полученных удельных коэффициентов поглощения. Использовали уравнения Винтерманса и де Мотса, применяемые для 70% этанола:

Концентрации здесь и далее даны в мг/л.

$C_{\text{хл.а}} = 13,70 * E_{665} - 5,76 * E_{649}$; $C_{\text{хл.б}} = 25,80 * E_{649} - 7,60 * E_{665}$; $C_{\text{хл.а+б}} = 6,10 * E_{665} + 20,04 * E_{649}$; $C_{\text{кар.}} = 4,695 * E_{440,5} - 0,268 (C_{\text{хл а}} + C_{\text{хл б}})$

Рассчитав концентрацию пигмента в вытяжке, определяли его содержание (A) в исследуемом материале с учетом объема вытяжки и навески:

$$A = (C * V) / (P * 1000),$$

где A – содержание пигмента, мг/г сырого веса; C – концентрация пигмента, мг/л; V – объем вытяжки, мл; P – навеска растительного материала, г сырого веса.

Опыты проводили в 4-х кратной повторности.

Результаты и их обсуждения

Как показывают результаты опытов, в диапазоне концентраций никеля до 100мкМ, а цинка-до 500мкМ не наблюдалось явных признаков фитотоксичности металлов, наоборот, наблюдается активация роста и развития растений картофеля, как надземной части, так и корневой системы, которая начинает образовываться на 4-5 дней раньше, чем в контроле и на 6-8 дней раньше, чем в вариантах с более высокими концентрациями ТМ (200мкМ для никеля и 1000мкМ для цинка). В данном случае можно говорить, что ТМ играют роль микроэлементов.

Концентрации Ni (200 мкМ) и Zn(1000 мкМ) оказывают отрицательное действие на растения картофеля сорта Дезире. Наблюдали торможение роста корней, уменьшение их длины, отмирание корневых волосков и снижение биомассы.



Рис.1. Влияние различных концентраций Ni на рост вегетативного побега картофеля сорта (Desire)



Рис.2. Влияние различных концентраций Zn на рост и развитие картофеля сорта Дезире в культуре in vitro

Одним из симптомов токсичности ТМ является их негативное действие на содержание зеленых пигментов. В присутствии высоких концентраций никеля и цинка отмечается снижение количества хлорофиллов a и b. При этом степень негативного влияния ТМ усиливается с увеличением их концентрации в корнеобитаемой среде и продолжительности воздействия. Уменьшение количества зеленых пигментов в листьях растений картофеля связано с подавлением биосинтеза хлорофилла, нарушением ультраструктуры хлоропластов, с изменением в минеральном питании. Отрицательное влияние ТМ на фотосинтез проявляется и в снижении количества каротиноидов (при высоких концентрациях металлов).

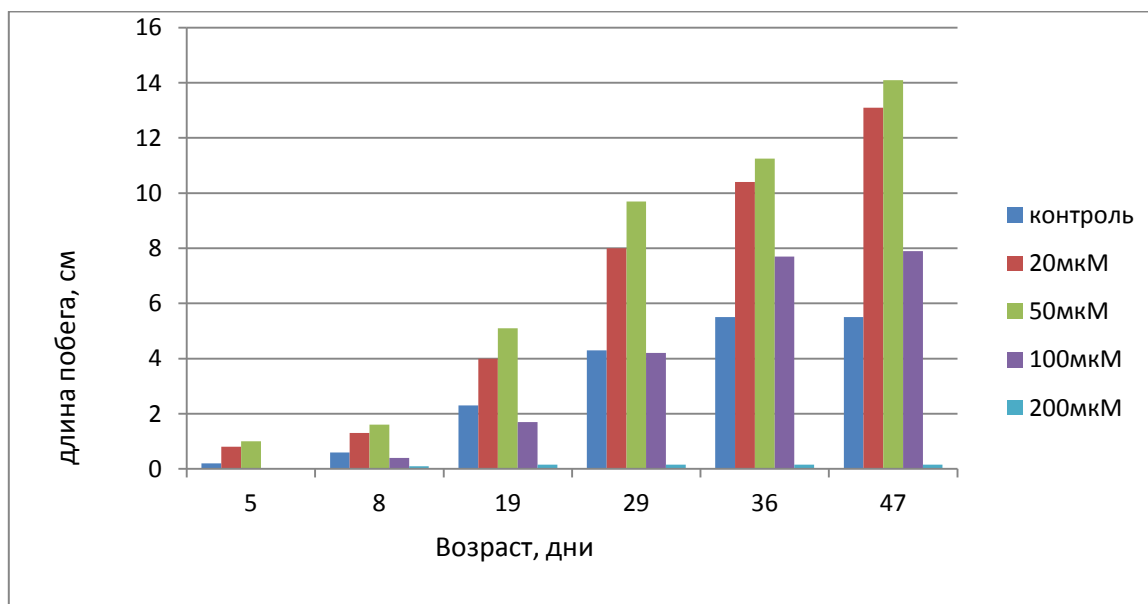

Рис.3. Влияние различных концентраций Ni на содержание хлорофиллов (a и b) и каротиноидов

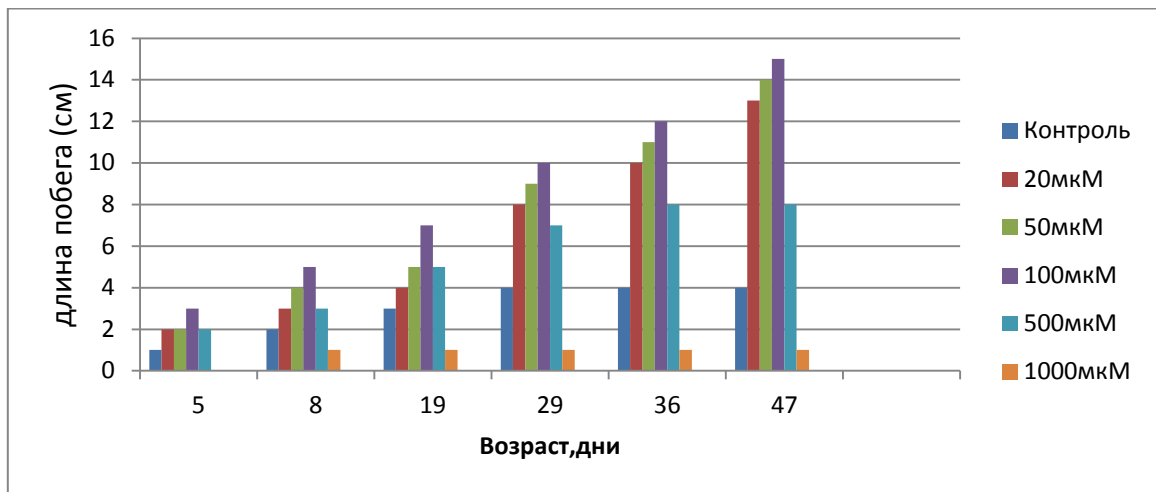

Рис.4. Влияние различных концентраций Zn на содержание хлорофиллов (a и b) и каротиноидов

СПИСОК ЛИТЕРАТУРЫ

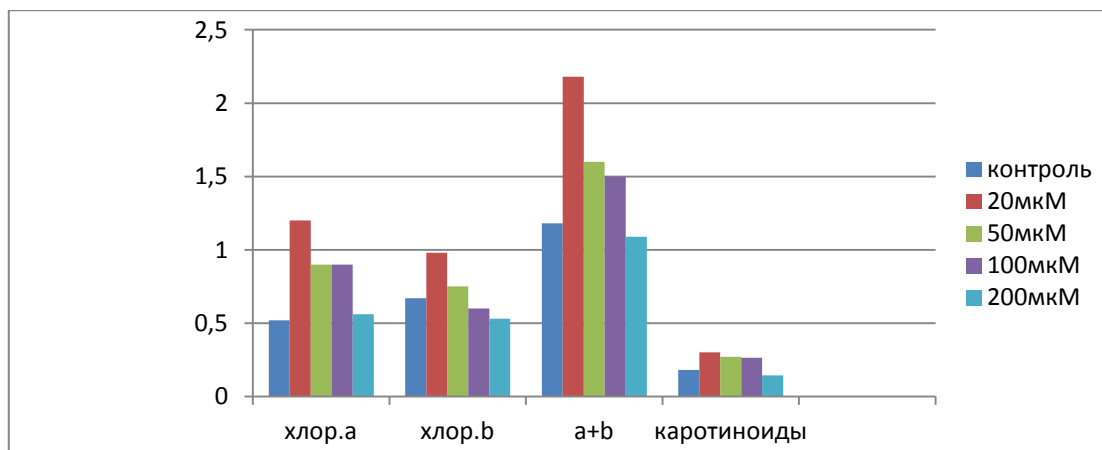
1. Бакланов И.А. Накопление, распределение и действие никеля на растения-гипераккумуляторы и исключатели из рода *Alyssum*. – М., 2011.
2. Белецкий Е.М., Кулибаба Р.А., Владыкин К.П. Никель: польза и вред для живых организмов. – Институт птицеводства НААН, 2012.
3. Гольд М., Гаевский Н.А., Голованова Т.И., Белоног Н.П., Горбанева Т.Б. Электронный учебно-методический комплекс по дисциплине «Физиология растений». – Красноярск, 2008.
4. Кузнецов В.В., Дмитриева Г.А. Физиология растений. – 4-е изд. – Т. 1. – М., 2016.
5. Титов А.Ф., Таланова В.В., Казнина Н.М. Физиологические основы устойчивости растений к тяжелым металлам. – Петрозаводск, 2011.

СОСТОЯНИЕ КАТИОНОВ ЖЕЛЕЗА(III) В СМЕШАННОЛИГАНДНОЙ СИСТЕМЕ СУЛЬФОСАЛИЦИЛОВАЯ КИСЛОТА - *dtpa* - ВОДА

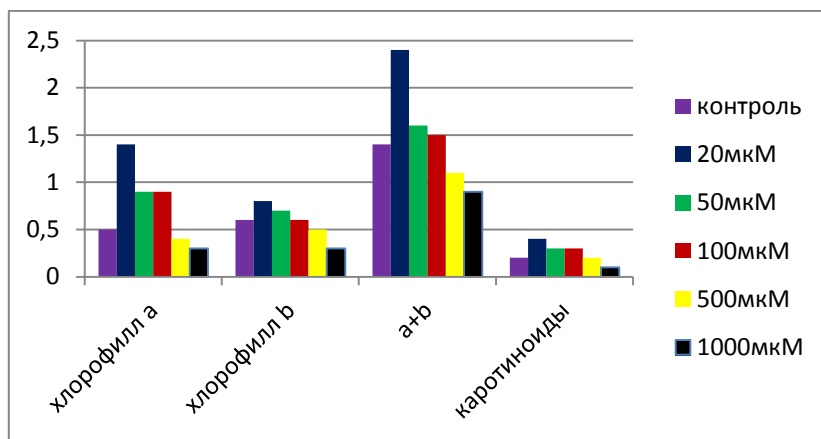
¹Бозарова Г.К., ¹Попова Т.В., ²Щеглова Н.В.

¹ГОУ ВО МО «Государственный гуманитарно-технологический университет»

²ФГБОУ ВО «Марийский государственный университет»

Железо является одним из очень важных биометаллов, участвующих в биохимических реакциях как металл-лигандного, так и окислительно-восстановительного гомеостаза. Биологическая роль железа, определяющаяся его способностью легко изменять степени окисления, а также возможностью образовывать большое число комплексных соединений с биолигандами, является чрезвычайно значимой [1].

Методы определения содержания железа в различных объектах окружающей среды основаны, как правило, на использовании реакций образования комплексных соединений железа(III) и железа(II). Особой популярностью среди методик фотометрического анализа пользуется методика фотометрического определения содержания железа с сульфосалициловой кислотой (ssk). Высокая скорость образования окрашенных сульфосалицилатных комплексов железа(III), их оптическая активность в видимой части спектра, достаточная устойчивость образующихся комплексов, доступность реактивов и простота оборудования обеспечивают выгодные преимущества этой методики [2].

Литературные данные об устойчивости сульфосалицилатов железа(III) весьма противоречивы. По данным разных литературных источников отличие численных значений констант устойчивости составляет более 10 порядков. Неоднозначность оптических характеристик сульфосалицилатов железа(III) с разным мольным соотношением, указанные во всех нормативных документах, создают сложности практического применения этой методики и ставят под сомнение точность такого анализа.

В выполненной работе спектрофотометрическим методом в видимой части спектра изучено влияние показателя кислотности на состав сульфосалицилатных комплексов железа(III). Установлены интервалы pH образования и оптимальные диапазоны pH для сульфосалицилатов железа(III) с мольным соотношением 1:1, 1:2 и 1:3. Рассчитаны константы устойчивости моно- и бис-сульфосалицилатов Fe(III) в водном растворе [3]. Установлено, что сульфосалицилатный комплекс железа(III) с мольным соотношением 1:1 имеет одну ярко выраженную полосу поглощения с максимумом на длине волны 500 нм. Увеличение концентрации лиганда приводит к образованию бис- и трис-сульфосалицилатов, максимумы поглощения которых гипсохромно смещены в ультрафиолетовую область спектра. Образование комплекса железа(III) 1:1 происходит в интервале значений pH 0,0-2,0, а оптимальная область pH для этого комплекса очень узкая – это интервал pH от 2,0 до 3,0. Затем комплекс быстро разрушается и оптическая плотность резко уменьшается. Это и является основной трудностью применения методики фотометрического определения содержания железа в виде моносульфосалицилата в видимой области спектра.

Бис-сульфосалицилат железа(III) образуется в условиях избытка лиганда в интервале значений pH от 3,0 до 5,0. Оптимальный интервал pH для нахождения этого комплекса в рас-

творе составляет более широкий диапазон от 5,0 до 8,0 единиц рН. При увеличении рН растворов и при наличии в системе избытка сульфосалициловой кислоты, начиная с рН 8,0, бис-сульфосалицилат переходит в трис-комплекс. Но оптический контраст между этими комплексами как в электронных спектрах поглощения, так и в зависимостях от рН практически отсутствует.

Хелатирование катионов железа(III) анионами полиаминополикарбоновых кислот, содержащих в составе молекул глицинатные фрагменты белков, и великолепно имитирующих биолиганды, обеспечивает образование весьма устойчивых неокрашенных комплексов. Диэтиленetriаминпентауксусная кислота (*dtpa*) образует прочный хелатный комплекс железа(III), который не поглощает свет в видимой области спектра. Применение таких реакций в методиках количественного определения содержания железа в условиях стандартных химических лабораторий, оказывается затруднительным, а порой, невозможным. Экспериментально установлено, что образование *dtpa*-комплекса железа(III) с мольным соотношением 1:1 происходит в интервале значений рН 0,0-2,0 (рис.1). Депротонированный *dtpa*-комплекс железа(III) устойчив в водном растворе в широком интервале значений рН 2,0-10,0. Интервал рН образования *dtpa*-комплекса железа(III) абсолютно совпадает с интервалом рН образования сульфосалицилата 1:1, а оптимальный интервал рН для всех сульфосалицилатных комплексов железа(III) укладывается в этот широкий оптимальный интервал рН для *dtpa*-комплекса. Рассчитанные константы устойчивости всех возможных *dtpa*-комплексонатов железа(III) с мольным соотношением компонентов 1:1 и разным составом координационной сферы представлены в таблице 1.

Результаты, полученные для отдельных изученных лигандов – сульфосалициловая кислота и диэтиленetriаминпентауксусная кислота были использованы для изучения состояния катионов железа(III) в разнолигандной системе



Рис 1. Зависимость оптической плотности растворов от рН для системы Fe^{3+} -*dtpa*- H_2O с мольным соотношением металл : лиганд = 1:1, 1 - $\lambda = 260$ нм, 2- $\lambda = 270$ нм



Рис.2. Электронные спектры поглощения растворов $C(Fe^{3+}):C(ssk), C(dtpa) = 1:1$; x, 1- 8 – x=1,2,3,4,5,6,7,8 соответственно

Таблица 1. Константы устойчивости *dtpa*-комплексов железа(III), рассчитанные по данным УФ-спектроскопии

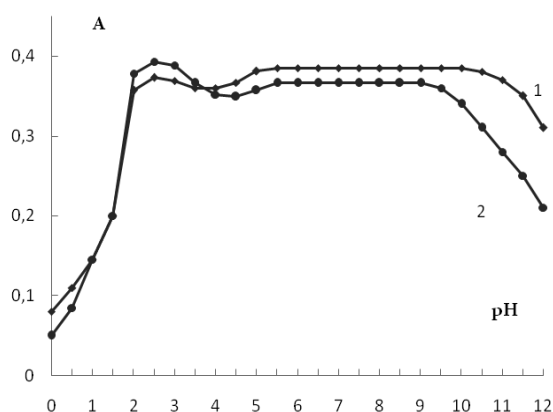
Тип комплексной частицы	Уравнение реакции комплексообразования	K_p	$lg\beta$
FeH_3dtpa^+	$Fe^{3+} + H_5dtpa \leftrightarrow 2H^+ + FeH_3dtpa^+$	960	7,33
FeH_2dtpa	$Fe^{3+} + H_4dtpa \leftrightarrow 2H^+ + FeH_2dtpa$	$2,0 \cdot 10^3$	10,27
	$Fe^{3+} + H_5dtpa \leftrightarrow 3H^+ + FeH_2dtpa$	251	10,60
$FeHdtpa^-$	$FeH_2dtpa \leftrightarrow H^+ + FeHdtpa^-$	$2,7 \cdot 10^4$	20,35
	$Fe^{3+} + H_4dtpa \leftrightarrow 3H^+ + FeHdtpa^-$	$6,8 \cdot 10^4$	20,57

$Fedtpa^{2-}$	$Fe^{3+} + H_3dtpa^{2-} \leftrightarrow 3H^+ + Fedtpa^{2-}$	$6,8 \cdot 10^4$	28,43
	$FeH_2dtpa \leftrightarrow 2H^+ + Fedtpa^{2-}$	$2,7 \cdot 10^4$	28,03
	$Fe^{3+} + H_5dtpa \leftrightarrow 5H^+ + Fedtpa^{2-}$	960	30,61

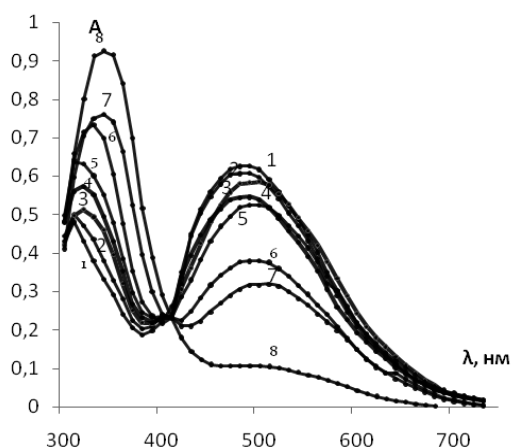
Установлено, что при насыщении сульфосалицилата железа(III) 1:1 лигандом *dtpa* происходит постепенное разрушение сульфосалицилата и образование термодинамически более выгодного хелата. Оптическая плотность растворов в смешаннолигандной системе на длине волны 500 нм, постепенно понижается с ростом мольной доли *dtpa*. По мере того, как уменьшается концентрация сульфосалицилата железа(III) с мольным отношением 1:1, содержание сульфосалицилата 1:2 увеличивается, что регистрируется постепенным формированием максимума светопоглощения на длине волны 350 нм.

Наличие изобестической точки на длине волны 410 нм указывает на релаксирующее равновесие в разнолигандной системе двух окрашенных комплексных сульфосалицилатных частиц (рис. 2).

Графическая зависимость оптической плотности от концентрации катионов железа(III) для длины волны 350 нм представляется линейной и при увеличении мольной доли *dtpa*-лиганда от $0 \leq X \leq 8$ удовлетворительно описывается уравнением вида

$$A = 0,54 - 0,052 \cdot C,$$

которое получено методом наименьших квадратов для линейных зависимостей. По равновесию окрашенного бис-сульфосалицилата и неокрашенного *dtpa*-хелата была рассчитана константа устойчивости неокрашенного *dtpa*-комплекса железа(III), численное значение которой хорошо согласуется с результатом, полученным методом УФ-спектроскопии (табл. 1) и с константой, известной в литературе (табл. 2).

Разработанная нами методика успешно применена при анализе образцов воды и почвы на содержание железа. Для исследования были взяты образцы почв с опытных участков АБС ГГТУ. Методами химического и физико-химического анализа установлен состав водорастворимых веществ этих образцов почвы.

Таблица 2. Константы устойчивости *dtpa*-комплексов железа(III)

ΔpH	Уравнение реакции комплексообразования	$lg \beta$ (рассчитанные)		$lg \beta$ (литер.) [4]
		Однородно-лигандная система	Разнолигандная система	
4,0 – 7,0	$Fe^{3+} + H_5dtpa \leftrightarrow 5H^+ + Fedtpa^{2-}$	28,43	-	27,50
5,0 – 7,0	$Fe(ssk)_2^{3-} + H_4dtpa \leftrightarrow Fedtpa^{2-} + 2H_2aak^-$	-	27,05	

Общее содержание железа в водных вытяжках образцов почв определяли фотометрическим методом в видимой области спектра по разработанной нами методике с использованием разнолигандной системы. Измерение оптической плотности растворов проводили на длинах волн 350 и 500 нм. Результаты экспериментального определения химических показателей анализируемых образцов почвы представлены в таблице 3.

По разработанной методике были проанализированы и два образца воды – родниковая вода и водопроводная вода из окрестностей г. Петушки Владимирской области. Результаты экспериментального определения химических показателей анализируемых образцов воды представлены в таблице 4. Установлено что в воде водопроводной неудовлетворительными показателями качества являются pH, общая жесткость воды и содержание железа.

Таблица 3. Результаты химического анализа образцов почвы

<i>Показатель</i>	<i>Образец №1</i>	<i>Образец №2</i>	<i>Образец №3</i>	<i>Образец №4</i>	<i>СанПиН</i>
NO_3^- , мг/кг	44,4	11,8	25,8	40,3	130
SO_4^{2-} , мг/кг	-	943,2	-	-	160
Cl^- , мг/кг	209,5	-	115,8	102,6	500
HCO_3^- , мг/кг	419,2	-	268,4	317,2	1000
pH, ед. pH	5,79	2,04	5,75	5,90	5,8-6,3
Ca^{2+} , мг/кг	92,0	128,0	50,0	28,0	100,0
Mg^{2+} , мг/кг	93,6	163,2	37,2	55,2	50,0
Fe^{3+} , мг/кг	72,0	367,4	50,4	72,0	54,0
Cu^{2+} , мг/кг	-	12,8	-	-	3,0

Таблица 4. Результаты химического анализа образцов воды

<i>Показатель</i>	<i>Образец №1 (Родниковая)</i>	<i>Образец №2 (Водопроводная)</i>	<i>СанПиН (питьевая вода)</i>
pH, ед. pH	5,66	7,78	7,2 – 7,6
Cl^- , мг/л	13,49	10,30	350
SO_4^{2-} , мг/л	86,36	45,45	500
HCO_3^- , мг/л	27,54	594,5	1000
Общая жесткость, °Ж	4,2	8,0	7,0
Ca^{2+} , мг/л	30,0	100,0	140
Mg^{2+} , мг/л	27,36	21,6	85
Fe^{3+} , мг/л	0,03	0,54	0,3
NO_3^- , мг/л	0,85	2,05	45

СПИСОК ЛИТЕРАТУРЫ

1. Кукушкин Ю.Н. Переходные металлы в живых организмах // Соросовский образовательный журнал. – 1998. – № 5. – С. 54.
2. Трубачева Л.В. Исследование возможности определения низких концентраций ионов железа(III) в природных водах фотометрическим методом в присутствии сульфасалициловой кислоты / Л.В. Трубачева, С.Ю. Лоханина, О.О. Кошечкина // Вестник Удмуртского университета. – 2010. – Вып. 1. – С. 67-72.
3. Попова Т.В. Катионы железа(III) в реакциях конкурирующего разнолигандного комплексообразования / Т.В. Попова, Н.В. Щеглова, С.Ю. Софьина // Вестник технологического университета. – 2016. – Т. 19. – № 15. – С. 54-57.
4. Stability Constants Database SCQUERY. Version 1.38. – IUPAC and Academia software SCQUERY. – 1997.

ОЦЕНКА ФИНАНСОВЫХ РЕЗУЛЬТОВ И ИСПОЛЬЗОВАНИЕ ПРИБЫЛИ НА ПРЕДПРИЯТИИ

Бубнов Н.С., Шмелева Л.А.

Владимирский филиал ФГОУ ВО

«Финансовый университет при Правительстве Российской Федерации»

Главной целью любой предпринимательской деятельности является получение прибыли. На современном этапе прибыль является не только источником развития предприятия, но и создает базу для роста национальной экономики в целом.

Прибыль является движущим мотивом деятельности организации, а также основным источником формирования финансовых ресурсов на предприятии. Следует помнить, что прибыль – это главный критерий эффективности производственной деятельности.

Существует достаточно большое количество методов управления прибылью на предприятии. Метод – это способ воздействия субъекта управления на изучаемый объект для получения определенного результата [3]. Однако анализируя существующие методы, мы можем сгруппировать их по нескольким видам: экономические методы, организационно-распорядительные методы и социально-психологические методы [6].

Экономические методы управления прибылью предприятия – это система мероприятий, которая при помощи экономических рычагов и стимулов направляет деятельность компании в нужное для общества направление, тем самым, оказывая косвенное влияние на производство [2].

Организационно-распорядительные методы управления прибылью предприятия основываются на правах и ответственности людей. В эти методы входят разные способы воздействия субъектом на объект при помощи влияния силы и власти – законов, инструкций, приказов, распоряжений и др. [4].

Социально-психологические методы управления прибылью на предприятии основываются на фундаменте нравственных ценностей общества, а так же на отношении к личности [5].

В результате анализа хозяйственной деятельности Владимирского отделения Верхне-Волжского филиала АО «Ростехинвентаризация – Федеральное БТИ» можно выявить изменение финансового результата предприятия за 2016 год в сравнении с 2015 г.

Одной из самых значимых характеристик предприятия считается – рентабельность. Рентабельность является показателем экономической эффективности деятельности организации и рассчитывается как процентное отношение прибыли к величине активов, затрат, выручки или капитала.

Благодаря данной характеристики появляется возможность определять эффективность разнообразных направлений функционирования предприятия.

Рассчитаем уровень относительного показателя прибыльности – уровень рентабельности за 2015–2016 гг.

По результатам расчетов составим сводную аналитическую таблицу (таблица 1).

Таблица 1

Динамика финансовых показателей за 2015–2016 гг.

Наименование показателей	2015 год, тыс. руб.	2016 год, тыс. руб.	Абсолютное отклонение, тыс. руб.	Темп роста, %
			2016/2015	2016/2015
Прибыль от реализации продукции	6 620,0	7 400,0	780	11,8
Чистая прибыль	6 100,0	6 700,0	600	9,8
Себестоимость	1 840,0	2 300,0	460,0	25,0
	2015 год	2016 год	Изменение показателя	
Рентабельность продукции	3,6	3,2	-0,4	

В 2016 году по сравнению с 2015 годом прибыль от реализации услуг увеличился на 780,0 тыс. руб. или 11,78% (111,78 – 100), чистая прибыль в 2016 году возросла на 600 тыс. руб. (6700,0 – 6100,0 тыс. руб.) или на 9,8%.

На основании полученных данных можно сделать вывод, что предприятие достигло достаточно высоких финансовых результатов в хозяйственной деятельности, однако отрицательным результатом деятельности является уменьшение величины рентабельности в 2016 году по сравнению с 2015 годом с показателя 3,6 до 3,2. Это обозначает, что хозяйствующий субъект получил прибыли на каждый рубль затрат в осуществлении услуг в 2016 году меньше по сравнению с 2015 годом.

Таким образом, размер упущенной прибыли в 2016 году по сравнению с 2015 годом составила – 920,0 тыс. руб.

Для БТИ может быть предложена следующая модель усовершенствования маркетинговой стратегии – усовершенствование организационной структуры посредством открытия нового отдела маркетинга [7].

В настоящее время на предприятии слабо развита рекламная кампания и доведение информации о своих услугах до граждан. В основном граждане слабо представляют себе картину, чем занимается БТИ, в основном знают только в общих чертах. Что же касается детального представления о деятельности организации граждане плохо проинформированы. Если человеку потребуется получить какую-либо услугу, то он идет в офис БТИ и получает консультацию в окне справок, что увеличивает его посещение организации в 1 дополнительный прием и занимает рабочее время сотрудника. Если бы человек имел подробное представление о деятельности организации и возможностях это помогло бы сократить время и той и другой стороны в 2 раза.

Ожидаемый рост объема оказываемых услуг после внедрения отдела составит примерно 15–20%. Спецификой деятельности данного уровня организаций является то, что рост объема оказываемых услуг не приведет к пропорциональному росту переменных издержек, постоянные издержки останутся примерно на прежнем уровне. Следовательно, можно говорить о том, что рост прибыли от реализации продукции составит 1110,0 тыс. руб., а рост чистой прибыли составит не менее 12 %. О перспективных показателях можно сделать вывод из данных таблицы.

Таблица 2

Прогнозное значение финансовых результатов деятельности организации

Наименование показателя, тыс. руб.	2016 г., тыс. руб.	Прогноз, тыс. руб.	Изменение, тыс. руб.	Темп роста, %
Прибыль от реализации продукции	7 400,0	8 510,0	1 110,0	15,0
Чистая прибыль	6 700,0	7 504,0	804,0	12,0
Себестоимость	2 300	2 400,0	100,0	4,3
	2015 год	2016 год	Изменение показателя	
Рентабельность продукции	3,2	3,55	+0,35	

В результате уровень рентабельности также вырос со значения 3,2 до 3,55. Таким образом, мы выяснили, что для эффективного управления прибылью на предприятии необходимо обращать внимание на множество факторов, которые зависят как от самого хозяйствующего субъекта, (обоснование принятия управленческих решений, имеющихся внутренних возможностей и рациональности их использования).

СПИСОК ЛИТЕРАТУРЫ

1. Афанасьева Л.П. Экономика предприятия (фирмы) [Текст]: Практикум / Л.П. Афанасьева. – М.: Инфра-М, 2011. – 319 с.
2. Бланк И.А. Управление прибылью [Текст] / И.А. Бланк. – М.: Ника-Центр, 2014. – 240 с.
3. Колчина Н.В. Финансовый менеджмент [Текст]: Учебник / Н.В. Колчина. – М.: Юнити, 2012. – 464 с.

4. Овчинникова О.А., Парушина Н.В. Трансформация отчетности для отражения интеллектуального капитала [Текст] // Вестник Самарского государственного экономического университета. – 2015. - № 4. – С. 77-79.
5. Шафронов А.Н. Эффективность производства и факторы её роста [Текст] // АПК: Экономика и управление. – 2013. - № 4. – С. 22.
6. Искяндерова Т.А., Горбатенко Е.Н., Мануйлов Н.Н., Новокупова И.Н. Экономико-математические и маркетинговые подходы в планировании производства // Экономика и управление в машиностроении. – 2015. – № 6(42). – С. 36-38.
7. Искяндерова Т.А., Майорова К. Создание службы маркетинга в инновационной организации / Инновационное развитие социально-экономических систем: условия, результаты и возможности / Материалы IV международная научно-практическая конференция (31.03 - 01.04.2016). – Орехово-Зуево: ГГТУ, 2016. – С. 91-98.
8. Каменских Н.А. Анализ конкурентных преимуществ консолидации ресурсов государства, бизнес-сообщества и образовательных организаций для реализации региональных программ развития системы профессионального образования // Известия Московского государственного технического университета МАМИ, 2015. – Т. 5. – № 4 (26). – С. 292-297.

КОСМИЧЕСКИЕ ЛУЧИ

Будкин А.С., Уткин А.И.

ГОУ ВО МО «Государственный гуманитарно-технологический университет»

Исследование вопроса происхождения космических лучей привлекает внимание исследователей длительное время [2, 4, 5]. В частности наибольший интерес представляет собой исследование космических лучей сверхвысоких энергий, поскольку вопрос об их происхождении остается открытым [1, 7]. Сделаем небольшой обзор. Космические лучи (высокоэнергетические элементарные частицы и ядра атомов) были открыты в 1912 году австро-американским физиком Виктором Гессом. За их открытие В. Гесс в 1936 году получил нобелевскую премию. Различают первичные и вторичные космические лучи [1, 5]. Первичные – это космические лучи до входа в атмосферу (с энергией до 10^{21} эВ). Вторичные – это лучи образовавшиеся в результате процессов взаимодействия первичных космических лучей с атмосферой Земли. Различают следующие типы первичных космических лучей: солнечные космические лучи – космические частицы, генерируемые Солнцем; галактические космические лучи – космические частицы, приходящие на Землю из недр нашей Галактики (взрывы сверхновых звезд). Рассмотрим характеристики первичных космических лучей [1].

Таблица 1. Характеристики космических лучей

	Галактические космические лучи	Солнечные космические лучи
Поток	$\sim 1 \text{ см}^{-2} \cdot \text{с}^{-1}$	Во время солнечных вспышек может достигать $\sim 10^6 \text{ см}^{-2} \cdot \text{с}^{-1}$
Состав	<ol style="list-style-type: none"> 1. Ядерная компонента - $\sim 90\%$ протонов, $\sim 10\%$ ядер гелия, $\sim 1\%$ более тяжелых ядер 2. Электроны ($\sim 1\%$ от числа ядер) 3. Позитроны ($\sim 10\%$ от числа электронов) 4. Антиадроны $< 1\%$ 	98-99% протоны, $\sim 1.5\%$ ядра гелия
Диапазон энергий	$10^6 - 10^{21}$ эВ	$10^5 - 10^{11}$ эВ

В результате взаимодействия с ядрами атмосферы первичные космические лучи (в основном протоны) создают большое число вторичных частиц – пионов, протонов, нейтронов, мюонов, электронов, альфа-частиц, позитронов и фотонов. Таким образом, вместо одной

первичной частицы возникает большое число вторичных частиц, которые делятся на адронную, мюонную и электронно-фотонную компоненты [6]. Такой каскад покрывает большую территорию и называется широким атмосферным ливнем. Интересно отметить существование так называемого радиационного пояса Земли (радиационный пояс Ван Аллена) – область магнитосферы, в которой накапливаются и удерживаются проникшие в высокоэнергичные заряженные частицы (в основном протоны и электроны). Существуют: внутренний радиационный пояс на высоте около 4000 км, состоящий преимущественно из протонов с энергией в десятки МэВ и внешний радиационный пояс на высоте около 17 000 км, состоящий преимущественно из электронов с энергией в десятки кэВ.

Наглядную информацию об ионизирующих частицах позволяют получить трековые приборы: конденсационные, пузырьковые и искровые камеры, ядерные фотоэмульсии. В таких приборах заряженные частицы оставляют видимый след, формирующийся на ионах, образованных частицей при торможении в веществе [6]. В конденсационной камере, содержащей пересыщенный пар, треки состоят из сконденсировавшихся на ионах капелек жидкости. В нашей работе используется высокотемпературная диффузионная камера Вильсона (рисунок 1). Крышка и стенки камеры выполнены из стекла. В верхней части камеры расположен электронагреватель и испаритель. В качестве рабочей жидкости используется глицерин. На металлическом стенде установлены: высокотемпературная диффузионная камера, лазерный осветитель, вентилятор, светозащитный бокс со сдвижным экраном, цифровая видеокамера. В нижней части диффузионной камеры расположены заглушка с компенсационным отверстием. Контроль теплового режима диффузионной камеры осуществляется датчиком температуры. Треки в диффузионной камере могут различаться по плотности, размеру и форме. Эти признаки позволяют идентифицировать зарегистрированные частицы. В частности нами были зарегистрированы альфа-частицы и электроны. Источником альфа-частиц послужил естественный радиационный фон окружающей среды.



Рисунок 1. Высокотемпературная диффузионная камера Вильсона

Камера Вильсона – один из первых в истории приборов для регистрации следов (треков) заряженных частиц, изобретена шотландским физиком Чарльзом Вильсоном между 1910 и 1912 годом. Принцип действия камеры использует явление конденсации перенасыщенного пара: при появлении в среде перенасыщенного пара каких-либо центров конденсации (в частности ионов, сопровождающих след быстрой заряженной частицы) на них образуются мелкие капли жидкости. Эти капли достигают значительных размеров и могут быть сфотографированы.

Взаимосвязь между средней длиной пробега альфа-частицы R (см) в любом веществе и ее энергией E (МэВ) приближенно описывается соотношением [3]:

$$R \approx \left(\frac{AE^3}{\rho} \right)^{0,5} \cdot 10^4 \quad (1)$$

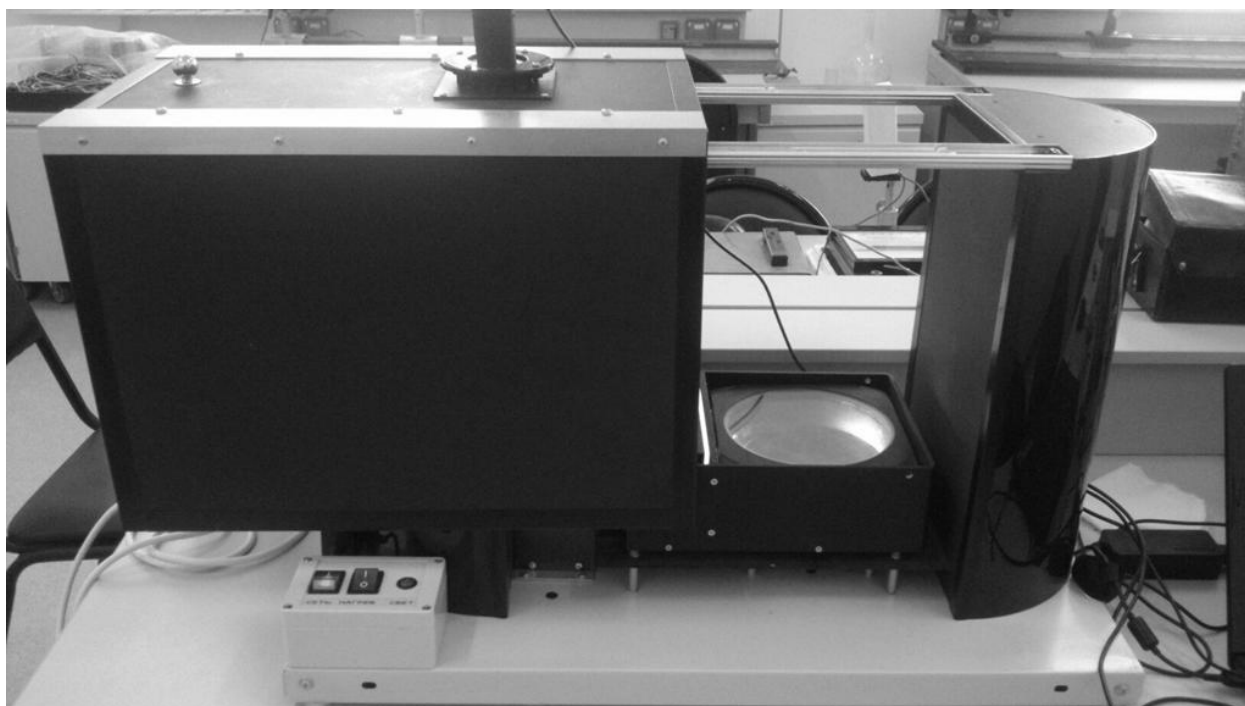
A (а.е.м) – атомный вес вещества-поглотителя, ρ (г/см³) – плотность вещества поглотителя.

Если веществом-поглотителем является глицерин, то выражение (1) принимает простой вид:

$$R \approx 0,32E^{1,5} \quad (2)$$

Для электронов же работает эмпирическая формула:

$$R \approx 0,4E^{1,4} \quad (3)$$

Используя программу Mathcad, мы смогли определить энергии зарегистрированных частиц по длине их треков (рисунок 2).



Рисунок 2. Взаимосвязь между средней длиной пробега R (см) альфа-частицы (слева) и бета-частицы (справа) и ее энергией E (МэВ)

Таким образом: $E_\alpha = 3,51$ МэВ, $E_\beta = 920$ кэВ. Видеозапись из нашей высокотемпературной диффузионной камеры Вильсона доступна по ссылке: <https://yadi.sk/i/BnPtFBQn3HUAdy>

СПИСОК ЛИТЕРАТУРЫ

1. Amsler C., Olive K.A., Agashe K. et al., Review of cosmic rays // Physics Letters B. Vol. 667. 2008. P. 1–1340.
2. Гинзбург В.Л., Сыроватский С.И. Современное состояние вопроса о происхождении космических лучей // УФН. № 7. 1960. – С. 411-469.
3. Дергобузов К.А. Взаимодействие излучений с веществом. <http://teachmen.ru/work/interaction/> (10.04.2017 г.).
4. Дорман Л.И. Экспериментальные и теоретические основы астрофизики космических лучей. – М.: Наука, 1975.
5. Мурзин С.В. Введение в физику космических лучей. – М.: Атомиздат, 1979.
6. Савельев И.В. Курс общей физики. Т. 5. Квантовая оптика. Атомная физика. Физика твердого тела. Физика атомного ядра и элементарных частиц. – СПб.: Лань, 2011.
7. Филоненко А.Д. Радиоастрономический метод измерения потоков космических частиц сверхвысокой энергии // УФН. Т.182. 2012. – С. 793-827.

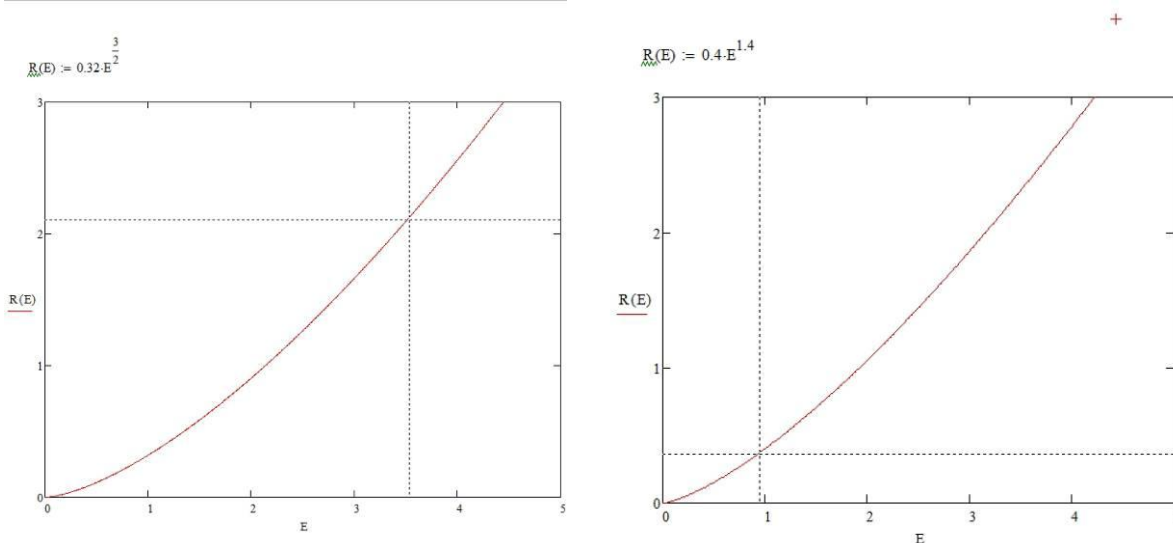
ВЫЯВЛЕНИЕ НАПРАВЛЕНИЙ СОВЕРШЕНСТВОВАНИЯ ОРГАНИЗАЦИОННОЙ КУЛЬТУРЫ НА ПРИМЕРЕ КОМИТЕТА ПО УПРАВЛЕНИЮ ИМУЩЕСТВОМ

Буланова В.С., Матвеева В.М.

ГОУ ВО МО «Государственный гуманитарно-технологический университет»

Актуальность изучаемой тематике придает тот факт, что в последнее десятилетие для повышения эффективности любой деятельности (как коммерческой так и не коммерческой) используются комплексные программы управления человеческими ресурсами, ведущую роль в которых отводится организационной культуре. Понятно, что носителями организационной культуры являются люди. Но когда организационная культура разрабатывается, она становится атрибутом организации, то есть ее частью, оказывающей активное воздействие на работников.

Отсюда следует, что сколь культура играет важную роль в жизни организации, то она должна являться предметом пристального внимания со стороны руководства.

Важным обстоятельством является и то, что вопрос организационной культуры является относительно новым и мало изученным в нашей стране и за рубежом. В связи с чем мы поставили перед собой задачу выявить в нашей работе на конкретном примере проблемные стороны организационной культуры Комитета по управлению имуществом администрации Орехово-Зуевского муниципального района. Полагаем, что проведенное исследование укажет и возможные направления ее совершенствования. Что потребовало в практической части исследования разработать показатели оценки эффективности организационной культуры.

В порядке постановки задачи отметим следующее. Особое значение в нашем исследовании играла методология исследований систем управления. Так, мы использовали направление научного познания и практической деятельности, в основе которого лежит исследование любого объекта как сложной целостной социально-экономической системы, т.е. системный подход. Системный анализ помог нам получить ряд важных исследовательских выводов по установлению особенностей функционирования социально-экономической системы и её отдельных частей; выявлению условий, обеспечивающих достижение поставленных целей; сбору данных для разработки мероприятий по совершенствованию действующей системы управления.

Организационную культуру, сложившуюся в Комитете по управлению имуществом администрации Орехово-Зуевского муниципального района, мы изучали разными методами, среди которых выделяются следующие:

- интервью;
- косвенные методы;
- анкетирование;
- изучение устного фольклора;
- анализ документов;
- изучение сложившихся в администрации правил, традиций, церемоний и ритуалов;
- изучение сложившейся практики управления.

В нашем исследовании мы использовали следующие из вышеназванных методов.

Интервью. Один из способов, которым можно начать изучение культуры, – опросить работников администрации. Можно начать с вопроса: «Можете ли вы описать культуру, которая сложилась в вашей администрации?».

Анкетный опрос. При изучении организационной культуры конкретной администрации важно обеспечить достоверность получаемой информации. Этому способствует использование целого комплекса методов, где анкетирование работников администрации может играть важнейшую роль. Можно проводить также и анкетирование руководящего состава администрации. На основании ответов руководителей можно протестировать организацию на преобладающий в ней тип организационной культуры.

Изучение устного фольклора. В любой администрации есть свой фольклор, который нигде не записан и передается из уст в уста. Именно в нем находят отражение основные чер-

ты сложившейся организационной культуры. Ценности, установки, которые оказывают решающее влияние на поведение работников администрации, не передаются путем письменных инструкций, приказов или распоряжений. Преимущественно они передаются и проявляются в неформальном общении. В качестве героев историй выступают те из членов администрации (работающие сейчас или работавшие раньше), образцы, поведения которых лучше всего пропагандируют ценности и приоритеты сложившейся организационной культуры.

Изучение сложившихся в администрации правил, традиций, церемоний и ритуалов получившее у исследователей название «истории про "героев"» показывает, что администрации выполняют ряд функций, связанных с пропагандой желательных ценностей:

- показывают достижимость (возможность) успеха;
- дают образцы для подражания (ролевые модели);
- устанавливают стандарты работы;
- мотивируют исполнителей.

Результаты исследования можно сформулировать следующим образом.

В итоге применения вышеуказанных подходов к исследованию нами были разработаны параметры показателей позволяющих оценить эффективность организационной культуры Комитета по управлению имуществом администрации Орехово-Зуевского муниципального района. Для оценки структуры и взаимосвязи элементов культуры организации нами был применен известный подход А. Маслоу к отражению потребностей человека («пирамида потребностей»). При этом мы интерпретировали предложенные А. Маслоу положения, и в нашем случае при ранжировании ответов служащих построенная в исследовании пирамида имеет вид «двуглавой».

Для получения составляющих ее характеристик нами была разработана анкета для служащих с просьбой ответить на вопросы, позволяющие оценить сложившуюся организационную культуру Комитета по управлению имуществом администрации Орехово-Зуевского муниципального района. При этом характеристики касались как ее внутренних, так и внешних сторон.

Полученные ответы были нами структурированы в разработанной нами анкете, представленной в виде таблицы 1, в результате чего мы могли получить оценки организационной культуры служащими Комитета по управлению имуществом администрации Орехово-Зуевского муниципального района.

Таблица 1

АНКЕТА

Опросные позиции анкетирования служащих Комитета по управлению имуществом администрации Орехово-Зуевского муниципального района о сложившихся в организационной культуре внутренних и внешних сторонах

Вопросы анкеты
1. Просьба к служащим подготовить ответ на вопрос о понимании их служебной ответственности.
2. Просьба к служащим подготовить ответ на вопрос о сложившемся фольклоре администрации т.е.
3. Просьба к служащим подготовить ответ на вопрос о сложившейся в администрации системе правил и традиций.
4. Просьба к служащим подготовить ответ на вопрос о сложившейся практике управления.
5. Опрос об основных принципах управления и контроля в Комитете по управлению имуществом.
6. Просьба к служащим подготовить ответ на вопрос: – Какие положительные ценности, нормы, образцы поведения, традиции и т.п., которые есть сейчас в Комитете по управлению имуществом и будут нужны в будущем?
7. Просьба к служащим подготовить ответ на вопрос: – Какие из нижеследующих конкретных мероприятий и изменений в администрации Комитета по управлению имуществом администрации Орехово-Зуевского муниципального района сегодня уже разрабатываются и осуществляются, направленные на устранение не-

гативных элементов, поддержание существующих и формирование новых положительных составляющих оргкультуры?
8. Просьба к служащим подготовить ответ на вопрос: – Какова система обучения и повышения квалификации персонала в Комитете по управлению имуществом призванные не только передавать работникам необходимые знания и развивать у них профессиональные навыки и это принято руководством поощряться, подкрепляться, приветствоваться?
9. Просьба к служащим подготовить ответ на вопрос: – Какова система стимулирования в Комитете по управлению имуществом?
10. Просьба к служащим подготовить ответ на вопрос: – Каковы критерии (отметив из числа предложенных критериев отбора в организацию) и каких работников мы хотим видеть в администрации Комитета по управлению имуществом администрации Орехово-Зуевского муниципального района?

Источник: разработано автором.

Анализ полученных ответов на вопросы представленной анкеты позволил сделать такой следующий вывод, что организационная культура в Многофункциональном Центре предоставления государственных и муниципальных услуг, способствует благоприятному социально-психологическому климату в коллективе, обеспечивая прочность, жизнеспособность и долговечность организации.

В порядке заключения можно отметить следующее. В результате исследовательской работы разработанная анкета представляет своего рода модель проведения аудита организационной культуры, позволяющая выделить основные критерии, по которым рекомендуется проводить такую диагностику. Практическая значимость нашего исследования заключается, на наш взгляд в возможностях использования материалов разработанного нами макета анкеты практического исследования в учебно-педагогическом процессе и при изучении проблем управления, а также в научно-исследовательской работе по данной тематике.

СПИСОК ЛИТЕРАТУРЫ

1. Конституция Российской Федерации от 21 июля 2014г./Государственное учреждение – Издательство "Юридическая литература" Администрации Президента Российской Федерации, 2014.
2. Закон Московской области от 18 октября 2016 г. N 121/2016-ОЗ "О поправках к Уставу Московской области" (постановление Московской областной Думы от 6 октября 2016г.N12/2-П) ГАРАНТ.РУ: http://www.garant.ru/hotlaw/mos_obl/978504/#ixzz4Q042Gb22
3. Федеральный закон "О государственной гражданской службе Российской Федерации" от 27 июля 2004г. N79-ФЗ (с изменениями от 23 июля 2008г.) // РГ 31 июля 2004 г.; 30 июля 2008.
4. Байдаков С., Озеров Г. Многофункциональный центр предоставления государственных услуг. Модель, назначение и принципы организации. Опыт Центрального округа. 2012. – 188 с. – ISBN 978-5-9693-0226-6.
5. Государственные и муниципальные услуги. Методология, инструментарий и опыт оценки удовлетворительности граждан. Ч. 1. Ч. 2. 2012. – 186 с. – ISBN 978-5-7749-0775-5.
6. Каменских Н.А. Муниципальное управление: эффективность стратегического планирования Инновационное развитие социально-экономических систем: условия, результаты и возможности: Материалы II международной научно-практической конференции. Орехово-Зуево 21 марта 2014 г. Научное издание. – Орехово-Зуево, МГОГИ, 2014. – С. 83-87.
7. Паршин М. Качество государственных и муниципальных услуг. На пути к сервисному государству. – 2013. – 272 с. ISBN 978-5-8354-0926-6.

ОЦЕНКА ЭФФЕКТИВНОСТИ ДЕЯТЕЛЬНОСТИ АДМИНИСТРАЦИИ СЕЛЬСКОГО ПОСЕЛЕНИЯ

Бурдин П.А., Попова Л.Н.

ГОУ ВО МО «Государственный гуманитарно-технологический университет»

Анализ эффективности управления органов местной власти и ее оценка проводится на основе оценки степени соответствия запланированному уровню затрат и эффективному использованию денежных средств путем сопоставления фактических и плановых объемов финансирования. Также исследуется степень достижения целей и задач в целом путем сопоставления фактически достигнутых значений показателей (индикаторов) стратегии и их плановых заданий, и включает оценку затрат и результатов. Эффективность управленческой деятельности часто еще связывают с эффективностью распределения и контроля расходов, которые осуществляют органы исполнительной власти в рамках установленного бюджета. Ведь любая статья бюджета – это вложение средств в содержание кого-то или чего-то. Современное вложение средств осуществляется в организационные изменения, которые запланированы в соответствующих сферах деятельности администрации сельского поселения.

Формирование бюджета муниципального образования – это выделение ресурсов под конкретные цели, результат, поэтому бюджет должен планироваться в соответствии с возможностями сельского поселения, его потенциалом в достижении целей и ожидаемым результатом.

Главная проблема Петушинского сельского поселения, как и многих других муниципальных образований – это финансовая необеспеченность, когда расходная часть бюджета подгоняется под планируемые доходы, а такой подход не позволяет предусмотреть в бюджете поселения средства на более крупные, значимые стратегические задачи. В таких условиях администрация поселения вынуждена финансировать многие социально-значимые обязательства по остаточному принципу.

Большинство активных граждан считает, что «власть должна быть эффективной». Однако нередко дискуссии об «эффективности» – это в действительности споры о том, какие ценности власть должна проводить в жизнь. Обычно программы эффективности отождествляются с сокращением расходов, обращая внимание на знаменатель эффективности – расходы на власть и не обращая внимания на числитель – результат работы местной власти. В нашем конкретном случае, с бюджетом Петушинского сельского поселения, мы должны констатировать подобное положение. Расходы на так называемые общегосударственные вопросы составляют почти 50% бюджета поселения. Так что здесь есть возможности из 10-12 миллионов рублей, при желании, изыскать несколько миллионов на более важные для поселения дела.

Прежде, чем сопоставить фактические и плановые объемы финансирования мероприятий по реализации стратегии социально-экономического развития поселения, подчеркнем один из положительных показателей бюджета, являющегося целевым индикатором. Доля собственных доходов бюджета поселения постоянно растет: с 18,1 млн. рублей в 2015 году до 20,3 млн. рублей в 2016 году. Прогноз на 2017 год – 22,9 млн. рублей. Соответственно, растет финансирование мероприятий по реализации стратегических программ. Можно сказать, что бюджет сельского поселения имеет ориентированный характер, направленный на реальный и устойчивый рост уровня и качества жизни населения даже при ограниченных финансовых ресурсах.

Также можно признать, что бюджет сельского поселения является бюджетом развития, так как совокупность доходов и расходов направлены на совершенствование и развитие хозяйства сельского поселения. А с точки зрения планирования хозяйственной деятельности и реализации стратегических задач развития сельского поселения бюджет Петушинского сельского поселения является краткосрочным годовым бюджетом.

Характерной чертой бюджетной политики сельского поселения в настоящее время является повышение эффективности и результативности бюджетных расходов. И в этом направлении администрация сельского поселения обеспечивает выполнение расходных обяза-

тельств в полном объеме и решает приоритетные задачи социально-экономического развития поселения, исходя из имеющейся доходной части бюджета.

Финансирование мероприятий по реализации стратегии социально-экономического развития сельского поселения осуществляется по направлениям, указанным в приведенной ниже таблице 1.

Таблица 1

Основные фактические и плановые объемы финансирования внедренных позиций стратегического планирования

Позиции стратегического планирования (в руб.)	2015 год	2016 год	Прогноз 2017 год
Жилищно-коммунальное хозяйство всего:	3039270,6	3689000	4427612
в том числе: жилищное хозяйство	500000	500000	500000
благоустройство	2539270,6	3189000	3927612
Охрана окружающей среды	1017170,9	1050000	1620000
Социальная политика	704932	733000	735600
Культура	2013016,6	2672798,56	2848964
Физическая культура и спорт	23394	30000	50000
Экономика	205000	150000	150000

При оценке эффективности мы сравниваем соответствующие результаты деятельности администрации поселения по годам. Оценивая эффективность того или иного результата, мы сравниваем его с единицей, свидетельствующей о сохранении показателей. Таким образом, чем больше коэффициент от единицы в сторону увеличения, тем выше эффективность деятельности администрации поселения по данному направлению, тем выше качество и уровень жизни населения.

В нашем конкретном случае, если мы берем показатели расходной части бюджета по указанным направлениям развития за 2015 год за единицу, то получаем за 2016 год следующее:

- коэффициент по ЖКХ составляет 1,21, в том числе по благоустройству – 1,25;
- коэффициент по статье культура 1,3;
- коэффициент социальной политики, охраны окружающей среды 1,03.

В современных условиях стратегическое социально-экономическое развитие сельского поселения зависит не столько от объемов имеющихся финансовых ресурсов, сколько от способности управленческих кадров муниципального образования их эффективно использовать.

За рассматриваемый период расходы по указанным статьям бюджета сельского поселения увеличивались. Основной статьей расходов бюджета 2015 года являются расходы на ЖКХ и охрану окружающей среды, порядка 22-24% всей расходной части бюджета, а также на культуру – 10-12%. В тоже время наименьшую долю расходов в 2015–2016 годах составляют расходы на экономику, социальную политику, физическую культуру и спорт. В этих же пределах было выполнено планирование и финансирование мероприятий реализации стратегии и в 2016 году. Несмотря на увеличение доли собственных доходов бюджета, удельный вес расходов бюджета на ЖКХ и охрану окружающей среды в 2016 году составил те же 22-24%, хотя и увеличился. Здесь же хотелось бы подчеркнуть, что именно распределение собственных доходов бюджета заставляет администрацию поселения относиться к этому вопросу ответственно, вдумчиво, проявлять хозяйскую инициативу. При прохождении практики в данном сельском поселении, не раз приходилось сталкиваться с ситуацией, когда на обращения граждан по вопросу содержания дорог в населенных пунктах, они слышали ответ об отсутствии денег. Оказывается, из бюджета муниципального образования «Петушинский рай-

он» на ремонт и содержание внутрипоселковых дорог выделяются финансовые средства, причем, не маленькие для поселения. Так, в 2016 году было выделено 3002634 рубля, на 2017 год планируется 4290274 рубля. Этот источник бюджета создает у местной власти поселения иждивенческие настроения. Вот придут деньги, тогда мы и займемся делами.

Для своевременного и эффективного использования финансовых средств необходимо менять структуру бюджетных расходов в пользу расходов, направленных на развитие, а не на поддержание всего поселкового хозяйства в нынешнем состоянии под лозунгом – как бы не стало хуже. Не исчерпаны возможности для наращивания как доходной части бюджета, так и общего объема расходов в пользу приоритетных направлений и проектов развития. Администрации сельского поселения в своей деятельности нужно руководствоваться государственной программой «Развитие федеративных отношений и создание условий для эффективного и ответственного управления региональными и муниципальными финансами» в части внедрения системы долгосрочного бюджетного планирования, развития программно-целевого метода управления бюджетными процессами, что позволит повысить самостоятельность и качество управления финансами [1]. Необходимо управлять финансами, то есть рационально планировать и управлять даже небольшими бюджетными доходами, анализировать и разрабатывать новые финансовые источники, искать инвесторов.

Положительная оценка деятельности администрации подтверждается Решением Совета народных депутатов сельского поселения [2].

Рассматривая результаты выполненных мероприятий стратегического планирования за тот же 2016 год можно считать, что они незначительны и, что не может быть никакой речи об эффективности, настолько малы и незначительны их показатели. Так, перечень устранения небольших проблем сельского поселения – пусть даже этот перечень небольших проблем достаточно широк и разнообразен: починена дорога (несколько десятков метров), установили два контейнера для мусора, очистили и отремонтировали колодец в деревне, пробурили скважину в другой и т.д., причем затраты на решение этих вопросов невелики.

Однако, хотелось бы это подчеркнуть, положительный социальный эффект от нового уличного фонаря в отдаленной деревне (установка которого и оплата потребляемой электроэнергии обойдется бюджету поселения в 8 тыс. рублей) может многократно превышать эффект от установки в районной больнице оборудования на миллионы рублей. Так как формирование мнения сельского жителя о комфортности условий и качестве жизни происходит именно под воздействием решения таких вот небольших, локальных проблем, именно, что важно, в его родной деревне.

Таким образом, можно с уверенностью сказать, что внедрение позиций стратегического планирования по социально-экономическому развитию сельского поселения дает положительный эффект, который заключается в том, что происходит стабилизация социально-экономического положения поселения, улучшение состояния жилищно-коммунального хозяйства, социальной сферы, благоустройства территории, эффективное использование бюджетных средств, также необходимо учитывать положительный синергетический эффект в рамках взаимодействия потенциальных партнеров [3].

СПИСОК ЛИТЕРАТУРЫ

1. Государственная программа «Развитие федеративных отношений и создание условий для эффективного и ответственного управления региональными и муниципальными финансами» (утверждена Правительством РФ от 18.05.2016 года №445) // «Собрание законодательства Российской Федерации», 2016, № 22, ст. 3224.
2. Решение Совета народных депутатов Петушинского сельского поселения №1/1 от 6.02.2017года «Об утверждении «Отчета Главы администрации о работе администрации Петушинского сельского поселения за 2016 год» // Газета «Сельская сторона». – 2017. – 24 февр. – № 2 (54).
3. Каменских Н.А. Потенциал синергии для формирования инновационной среды на региональном уровне // Вестник Академии права и управления. – 2015. – № 40. – С. 104-109.

ПРОБЛЕМЫ ДЕЛОВОЙ РЕПУТАЦИИ В ФИНАНСОВОЙ УСТОЙЧИВОСТИ ОРГАНИЗАЦИИ

Буркова Т.О., Искяндерова Т.А.

Финансовый университет при Правительстве Российской Федерации
Владимирский филиал

Деловая репутация является нематериальным активом организации. Который может приносить доход, или же дополнительные траты. Положительная деловая репутация может увеличить стоимость организации, в счет ожидаемых положительных результатов. Отрицательная репутация наоборот, заставляет делать скидку на стоимость самой организации, в счет будущих негативных нюансов.

Прогресс – направление развития от низшего к высшему, поступательное движение вперед, к лучшему[1].

Актуальность выбранной темы заключается в том, что определив проблемы деловой репутации, организация будет способна лидировать на рынке конкурентной борьбы. Целью работы является определение влияния деловой репутации на финансовую устойчивость организации.

В рамках поставленной цели решались следующие задачи:

- рассмотреть значимость деловой репутации в финансовой устойчивости организации;
- рассмотреть проблемы связанные с деловой репутацией.

В условиях современного экономического кризиса огромное количество организаций заканчивает свое существование, не зависимо от места, занимаемого на рынке. В число таких организаций входят и всем известные корпорации и малознакомые индивидуальные предприятия. Связано это в большем случае со снижением финансовой устойчивости организации. Снижается поток потребителей, а вместе с тем ухудшаются основные показатели финансовой устойчивости: платежеспособность, кредитоспособность, рентабельность и ликвидность предприятия.

Когда на экономическом рынке существует нестабильность (банковские выплаты и проценты, налоги и пошлины, возможность поставок и осуществление исполнения договоров по тем условиям, которые заключались изначально), основной возможностью организации не только «продержаться на плаву», но так же и развиваться является увеличение внимания потребителей. «Гонка за клиентом» является актуальной частью работы любой организации и предприятия. Все организационные структуры рынка работают на спрос, создавая продукт, которыми и живет фирма. Надо признать, что российский рынок переполнен избытком товара и услуг. Каждый производитель стремится заполучить если не всю аудиторию, то большую часть потребителей. Анализируя и предполагая их предпочтения. В ход идут все средства привлечения: более низкая цена, или же наоборот-более высокая (продукты предприятия или фермерские товары), красивая упаковка (игрушки), надежные характеристики (работа ЖЭКа или техника) и многое другое. Соответственно спрос базируется на определенных условиях, которые потребитель ставит перед производителем. Выбирая автомобиль, клиент спросит технические характеристики, гарантию, цену, но изначально он пойдет в автосалон той фирмы, автомобиль которой он захотел приобрести. Желание клиента сформировалось еще раньше его потребности. Он увидел рекламу по телевизору и определился с дизайном, он увидел точно такой же автомобиль у своего друга и узнал о надежности этой марки автомобиля, он зашел на сайт этой фирмы и, увидев стоимость данного автомобиля, подобрал варианты его приобретения. То есть информация. Полученная от третьих лиц стала ключевым моментом обращения потребителя именно в определенный автосалон для приобретения товара. Это и есть деловая репутация, благодаря которой. Организации либо получают приток денежных средств. Увеличивая свою устойчивость, либо прекращает существование.

Деловая репутация есть у каждой фирмы, не зависимо от неё самой. Это либо положительная репутация, сложившаяся со временем, либо негативная, или существует еще нулевая репутация присущая для организаций только что вошедших на рынок [2]. Деловая ре-

путация является нематериальным активом организации. Который может приносить доход, или же дополнительные траты. Положительная деловая репутация может увеличить стоимость организации, в счет ожидаемых положительных результатов. Отрицательная репутация наоборот, заставляет делать скидку на стоимость самой организации, в счет будущих негативных нюансов (недостаточно высокое качество, непрофессиональное управление, отсутствие деловых связей и др.). Положительная деловая репутация нарабатывается годами и огромным вливанием сил всех элементов существования организации. Но разрушить репутацию можно практически мгновенно, приняв неверное решение или сделав неверный поступок, независимо от влияния внутренних или внешних факторов воздействия.

Нельзя недооценивать деловую репутацию. В лучшем случае она дает организации конкурентные преимущества на рынке труда, капиталов и ценных бумаг. Облегчает доступ к различным ресурсам (кредитным, материальным, финансовым) и многое другое.

Деловая репутация дает возможность преждевременно оценить организацию. Это важно для потребителей (не зная ключевых аспектов производства получать товар или пользоваться услугами), для кредиторов (зная надежность организации. Выдавать кредиты и ссуды), для сотрудников (привлекательные условия труда надежной развивающейся компании). Для государства (надежная развивающаяся организация-растущие выплачиваемые налоги).

Для того чтобы поддерживать свою положительную репутацию многие организации определяют цель и миссию дальнейшей работы [3]. Чаще всего цель большинства предприятий – рост выручки и увеличение производственных мощностей. Но, не редко выбрав направление дальнейшей деятельности, вложив достаточно сил и времени, результат, полученный в итоге. Оказывается проигрышным. Расширяя производство, или выпуская новый продукт или услугу, в конце намеченного плана часто производители сталкиваются с проблемой отсутствия спроса на новый продукт, т.к., новинка является неактуальной на настоящий момент. Тому есть много причин, как то. Что конкурент сделал подобное и вывел на рынок раньше, результат оказался не тем, который готовили изначально, цена не соответствует предъявленным характеристикам и др. В таких случаях организация несет огромные денежные потери. То есть для стабильного развития необходимо выбирать такую цель, которая бы предвидела возможные скачки прогресса, а лучше всего была нацелена именно на сам прогресс [4].

Наличие у организации перспективного видения. Миссии и стратегии, говорят о понимании компанией своего предназначения и ее стремлении динамично развиваться. Только та организация, которая имеет четко обозначенный план развития, вызывает доверие у деловых партнеров, кредиторов и потребителей.

То есть на данный момент, в тяжелых условиях конкурентной борьбы на рынке, в выигрыше останется та организация, которая «идет в ногу со временем» и является организационно-технологически развитой. Именно у такой организации будет большой спрос на товар/услугу.

Здесь важно различать понятия «качество» и «прогресс». Можно бесконечно увеличивать качество работ и обслуживания, но при этом не достигать прогресса. Таким образом, организация, повышающая качество различных аспектов жизнедеятельности организации, будет известна как «надежная» организация. Но когда в виде направления деятельности выбран прогресс. Организация скорее будет известна как «современная» и «популярна».

Как пример можно рассмотреть ситуацию на рынке сотовых телефонов. Самым популярным производителем сотовых телефонов в 2015 году считалась корпорация Apple. Компания из Купертино заняла первое место на российском рынке смартфонов в денежном исчислении и второе по количественным объемам продаж. Стильный дизайн, удобная операционная система собственной разработки, высочайшее качество устройств и конечно же обширнейший магазин приложений делает мобильные устройства данной компании своеобразным эталоном мобильных девайсов-объектом для подражания. Но буквально несколько месяцев спустя в лидеры среди производителей телефонов становится южнокорейская компания Samsung (по данным маркетинговых исследований, ежегодно проводимых консалтинговой компанией Interbrand). Бренд Samsung занимает лидирующую позицию как производитель сотовых телефонов.

Кроме узнаваемого дизайна с физической кнопкой Home, на фоне других недорогих устройств связи они традиционно отличаются неплохими (по сравнению с конкурентами) камерами. Впрочем. Мощная камера Samsung-вопрос принципиальный. Независимо от модели телефона. Некоторым моделям данной марки не страшны пыль, влага, падения благодаря исполнению IP67 [5].

В такой ситуации наглядно видно, что наиболее важным аспектом в репутации фирмы играет именно прогресс. Чем больше модель является современной и интересной, тем больше спрос на нее.

На развитие деловой репутации, как фактора увеличения устойчивости организации влияет не только прогресс для потребителя. Так же в осуществление увеличения финансовой устойчивости не стоит забывать о предоставлении более современных условий труда работников организации. Внутренняя репутация фирмы, репутация компании в глазах ее сотрудников-наиболее недооцениваемая часть формулы деловой репутации в целом.

Вместе с тем поставщикам сырья и материалов всегда будет легче и интереснее работать с компаниями, которые используют более современные, а значит более лёгкие и удобные способы осуществления приема поставок, способы выплат расходов, способы заключения договоренностей.

В качестве еще одного наглядного примера можно сказать о владимирском филиале организации по производству и продаже программного обеспечения ООО «РЦ «Аскон-Поволжье». В недавней встрече с исполнительным директором филиала Николаевым С.О. он признался, что «...Бывает, иногда слышим отказ в сотрудничестве, в связи с тем, что мы занимаемся продажей только собственными программными продуктами. Они современные и более гибкие в применении, но программа AutoCAD для двух- и трёхмерного автоматизированного проектирования и черчения, разработанная калифорнийской компанией Autodesk больше известна на международном рынке, благодаря своей богатой истории (с 1982 г.). Наша компания молодая (с 2000 г.) и поэтому ей не доверяют так сильно как мировым гигантам, но это вопрос времени. У нас есть несколько программ лидирующих в своих областях применения, только за счет того, что они по сравнению с другими имеют расширение практически для любого ПК, легки в использовании и удобны в работе».

Исходя из всего вышесказанного, мы считаем. Что наиболее актуальной проблемой деловой репутации в финансовой устойчивости организации является недостаточная направленность организации на прогресс.

В заключении можно сделать вывод, что для решения выявленной проблемы необходимо тщательно сформировывать и разрабатывать цели и миссии компании, следовать им до конца. Стремится быть лидерами в современных условиях не только перед потребителями, но перед всеми контрагентами. Контактирующими в той или иной степени с организацией. Только так на наш взгляд можно добиться развития и процветания организации.

СПИСОК ЛИТЕРАТУРЫ

1. Козлова Н. Особенности формирования деловой репутации современной компании. – М.: «Дашков и К», 2014. – С. 93-96.
2. Бердникова Т.Б. Анализ и диагностика финансово-хозяйственной деятельности предприятия : учеб. пособие для вузов / Т.Б. Бердникова. – М.: Инфра-М, 2011. – 224 с.
3. Кравченко Е.Н., Тажибов Т.Г. Финансовая устойчивость организации: формирование, учет и анализ. – Волгоград: Волгоградский филиал РГТЭУ, 2012.
4. Искандерова Т.А. Инновативность рекламных средств как фактор повышения конкурентоспособности международных рекламных кампаний // Этап: экономическая теория, анализ, практика. – М., 2013. – № 2. – С. 146-150.
5. Википедия. Электронный ресурс. <https://ru.wikipedia.org/wiki/>

ЛИНЕЙНО-КВАДРАТИЧНАЯ МОДЕЛЬ ОПТИМИЗАЦИИ ПРОИЗВОДСТВА С ИНФОРМИРОВАННОЙ НЕОПРЕДЕЛЕННОСТЬЮ

Буянова Е.В., Бардин А.Е.

ГОУ ВО МО «Государственный гуманитарно-технологический университет»

В статье формализуется новая игровая модель принятия решений в условиях действия неконтролируемых (неопределенных) факторов. Принципиальное отличие от известных моделей состоит в том, что «природа» реагирует на выбор лица, принимающего решения (ЛПР) своих стратегий, изменяя область возможных значений.

Пусть фирма производит и поставляет на рынок определенный вид продукции. Объем этого продукта обозначим x . После принятия решения о количестве произведенной продукции появляется новый игрок (компания-импортер). Причем о действиях импортера имеется неполная информация. Далее будем считать, что объем поставляемой импортной продукции зависит от величины $x \in [0, c]$ и равен $y(x) \in Y[x]$, где множество

$$Y[x] = \{y(x) \in [d_1, d_2] \mid d_1 - l_1x \leq y(x) \leq d_2 - l_2x\}.$$

Здесь предполагаем, что выполнены неравенства: $0 < d_1 < d_2$, $0 \leq l_2 \leq l_1 < 1$, а также справедливо соотношение $(\forall x \in X)(d_1 - l_1x > 0)$. Данные условия гарантируют справедливость неравенств $0 < d_1 - l_1x < d_2 - l_2x$. Суммарный объем указанного вида продукции на рынке равен $x + y(x)$. Будем считать, что издержки производства для данной фирмы являются линейными функциями от выпуска $x \in [0, c]$, именно, затраты равны величине kx , где константа $k > 0$.

Предположим, что на рынке в зависимости от спроса устанавливается цена, определяемая следующей формулой:

$$p(x, y(x)) = a - b(x + y(x)),$$

где число $a > 0$ – начальная цена товара, а число $b > 0$ – коэффициент, который показывает, как уменьшается цена продукта при поступлении на рынок единицы продукции. Тогда выручка фирмы равна $f(x, y(x)) = p(x, y(x))x - kx$.

Формализуем данную задачу в форме иерархической игры с природой

$$\Gamma = \langle X, Y[x], f(x, y(x)) \rangle,$$

где множество $X = [0, c]$ – совокупность стратегий игрока верхнего уровня (центра). Множество $Y[x], x \in X$ есть совокупность неопределенностей y (стратегий игрока нижнего уровня, то есть природы), которые могут реализоваться в результате выбранной центром стратегии $x \in X$. В игре Γ центр стремится максимизировать свою функцию выигрыша. При этом он должен учитывать возможность реализации любой неопределенности $y(x) \in Y[x]$.

Перейдем к иерархической «процедуре» принятия решений в игре Γ (рис. 1). Первый ход делает игрок верхнего уровня. Второй ход делает природа, которая реализует информированную неопределенность $y(x) \in Y[x]$.



Рис. 1. Очередность ходов в игре Γ

Для учета действий неконтролируемых факторов центр может использовать различные концепции принятия решений в задачах при неопределенности. В теории игр с природой известна концепция “осторожного поведения” (принцип Вальда), которая соответствует пессимистическому отношению игрока к возможным исходам игры.

Согласно критерию Вальда игра с природой ведется как игра с разумным, причем агрессивным противником, делающим все для того, чтобы помешать лицу, принимающему решение, достигнуть успеха. Предположим, что игрок верхнего уровня ориентируется на возможность реализации самой неблагоприятной для него неопределенности $y^*(x) \in Y[x]$, именно,

$$f(x, y^*(x)) = \min_{y \in Y[x]} f(x, y(x)).$$

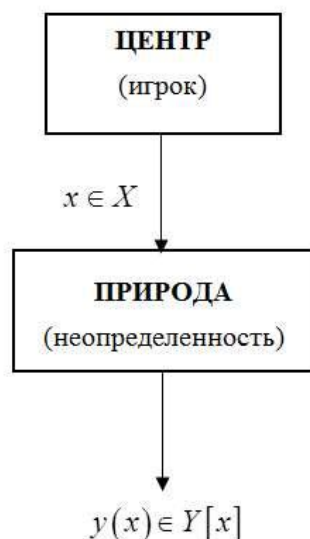
Преобразуем функцию выигрыша центра. Получим

$$f(x, y(x)) = -bx^2 + (a - by(x) - k)x = b \left[-x^2 + 2 \left(h - \frac{y(x)}{2} \right) x \right],$$

где параметр $h = \frac{a-k}{2b}$. Далее предполагаем выполнение условия

$$(\forall y \in Y[x]) \left(h - \frac{y(x)}{2} \right) \geq 0.$$

Имеем $y^*(x) = d_2 - l_2x$, соответственно,

$$f(x, y^*(x)) = f(x, d_2 - l_2x) = b \left[-(1-l_2)x^2 + 2 \left(h - \frac{d_2}{2} \right) x \right]$$

Если выполнено неравенство $2h - d_2 \leq 2c(1-l_2)$, то оптимальное по Вальду решение для игрока верхнего уровня равно

$$x^V = \frac{2h - d_2}{2(1-l_2)}.$$

Тогда

$$\max_{x \in X} f(x, y^*(x)) = \max_{x \in X} \min_{y \in Y[x]} f(x, y(x)) = f(x^V, y^*(x^V)).$$

Пусть ЛПР осуществляет рискованный выбор в игре с природой, именно, использует критерий Сэвиджа. Этот критерий ориентируется не на максимизацию выигрыша, а на минимизацию сожаления. В качестве оптимальной стратегии выбирается та стратегия, при ко-

торой величина функции сожаления

$$\Phi(x, y(x)) = \max_{x \in X} f(x, y(x)) - f(x, y(x))$$

в наихудших условиях принимает минимальное значение.

Рассмотрим частный случай, когда величины $d_1 = l_1 = l_2 = 0$. Тогда границы изменения неопределенности не зависят от величины $x \in [0, c]$ и значение $y \in [0, d_2]$. Стратегическое сожаление по Сэвиджу определим как

$$R_S(x) = \max_{y \in Y} \Phi(x, y) - \min_{x \in X} \max_{y \in Y} \Phi(x, y).$$

Получаем, что $\Phi(x, y) = b(x^*(y) - x)^2$, где $x^*(y) = h - \frac{y}{2}$. Окончательно имеем:

$$\max_y \Phi(x, y) = \begin{cases} b(h-x)^2, & 0 \leq x \leq h - \frac{d_2}{4}, \\ b\left(h - x - \frac{d_2}{2}\right)^2, & h - \frac{d_2}{4} \leq x \leq c \end{cases}.$$

Тогда $x^S = h - \frac{d_2}{4}$ и минимальное гарантированное сожаление равно

$$\min_{x \in X} \max_{y \in Y} \Phi(x, y) = \frac{bd_2^2}{16}.$$

Тогда

$$R_S(x) = \max_{y \in Y} \Phi(x, y) - \min_{x \in X} \max_{y \in Y} \Phi(x, y) = \begin{cases} b\left[(h-x)^2 - \frac{d_2^2}{16}\right], & 0 \leq x \leq h - \frac{d_2}{4}, \\ b\left[\left(h - x - \frac{d_2}{2}\right)^2 - \frac{d_2^2}{16}\right], & h - \frac{d_2}{4} \leq x \leq c \end{cases}.$$

Для рассмотренного частного случая определим риск ЛПР в задаче принятия решений при неопределенности, именно, стратегический риск $R_V(x)$ по Вальду положим

$$R_V(x) = \max_{x \in X} \min_{y \in Y} f(x, y) - \min_{y \in Y} f(x, y).$$

Тогда значение риска равно $R_V(x) = b(x - x^V)^2$, где $x^V = \frac{2h - d_2}{2}$.

Решение $x_U \in X$ в данной задаче назовем *U-оптимальным по рискам и сожалениям*, если оно является минимальным для функции $F(x) = R_V^2(x) + R_S^2(x), x \in X$.

ПРИМЕР. Пусть в исходной задаче заданы параметры модели:

$$a = 7, b = k = 1, c = d_2 = 4, d_1 = l_1 = l_2 = 0.$$

Тогда $h = \frac{a-k}{2b} = 3$ и выполнено условие $h \leq c$. Получаем, что выручка фирмы равна

$$f(x, y) = -x^2 + (6-y)x.$$

Предположим, что ЛПР – рискофоб, т.е. ориентируется на возможность реализации самой неблагоприятной для него неопределенности $y \in Y = [0, 4]$, именно, $y_V = 4$. Тогда оптимальное по Вальду решение равно

$$x^V = \frac{a-k-bd}{2b} = 1.$$

Соответственно, прибыль фирмы равна $f(x^V, y) = 5 - y$. Имеем, что в зависимости от значения неопределенности $y \in Y = [0, 4]$, $1 \leq f(x^V, y) \leq 5$.

Пусть ЛПР – рискофил, т.е. ориентируется не на максимизацию выигрыша, а на минимизацию своего сожаления. Тогда оптимальное по Сэвиджу решение равно

$$x^S = h - \frac{d}{4} = 2.$$

В этом случае, прибыль фирмы равна $f(x^S, y) = 8 - 2y$. Имеем, что в зависимости от значения неопределенности $y \in Y = [0, 4]$, $0 \leq f(x^S, y) \leq 8$.

Для нахождения U -оптимального по рискам и сожалениям решения получаем классическую оптимизационную задачу

$$\begin{cases} R_V^2(x) + R_S^2(x) \rightarrow \min, \\ x \in [0, 4] \end{cases} \quad (1)$$

Здесь стратегический риск по Вальду равен

$$R_V(x) = b(x - x_V)^2 = (x - 1)^2,$$

а стратегическое сожаление по Сэвиджу есть функция

$$R_S(x) = \begin{cases} [(3-x)^2 - 1], 0 \leq x \leq 2, \\ [(x-1)^2 - 1], 2 \leq x \leq 4 \end{cases}.$$

Решая численно задачу минимизации (1), получим U -оптимальное по рискам и сожалениям решение $x^U \approx 1,8$. Соответственно, прибыль фирмы равна $f(x^U, y) \approx 14,07 - 1,8y$. Следовательно, в зависимости от значения неопределенности $y \in [0, 4]$ получаем следующую оценку значения выигрыша: $6,86 \leq f(x^U, y) \leq 14,07$.

СПИСОК ЛИТЕРАТУРЫ

1. Бардин А.Е., Житенева Ю.Н., Макаркина Т.В. Построение оптимального портфеля в условиях неопределенности с учетом рисков и сожалений // Таврический Вестник Информатики и Математики. – Симферополь, 2015. – № 2. – С. 33-45.
2. Жуковский В.И., Кудрявцев К.Н., Смирнова Л.В. Гарантированные решения конфликтов и их приложения. – М.: URSS, КРАСАНД, 2013.

РОЛЬ МАЛОГО И СРЕДНЕГО БИЗНЕСА В ФОРМИРОВАНИИ РОССИЙСКОГО РЫНКА ТОВАРОВ И УСЛУГ

Буянова Е.В., Петрушенко А.Д.

ГОУ ВО МО «Государственный гуманитарно-технологический университет»

В современной мировой экономике самый массовый вид предпринимательства – малый и средний бизнес. Как правило, это небольшие предприятия, которые выпускают однородную продукцию и занимают небольшой удельный вес на рынке. В развитых странах существует система государственной поддержки такого бизнеса, так как он оперативно удовлетворяет ежедневные мелкие нужды людей, одновременно обеспечивая широкую занятость населения [1, с. 15]. Социальная значимость малого и среднего бизнеса определяется массовостью группы мелких собственников – владельцев малых и средних предприятий и их наёмных работников, общая численность которых является одной из наиболее существенных качественных характеристик любой страны с развитой рыночной экономикой. Именно эта группа занятого населения обслуживает основную массу потребителей, создавая комплекс продуктов и услуг в соответствии с быстро изменяющимися требованиями рынка.

Занятие малым и средним бизнесом является не только источником средств существования значительного числа людей, но и способом раскрытия внутреннего потенциала личности. Сектор малого и среднего предпринимательства способен создавать новые рабочие места, а, следовательно, – обеспечить снижение уровня безработицы и социальной напряженности в стране.

Во-первых, он расширяет глубокую специализацию и кооперацию труда, мобильность в условиях рынка, без которой немыслима его высокая эффективность. Во-вторых, он способен не только быстро заполнять ниши, образующиеся в потребительской сфере, но и сравнительно быстро окупаться. В-третьих, он помогает воспроизводить атмосферу конкуренции, способствующей повышению ответственности бизнеса перед обществом за качество своей работы. В-четвертых, он создаёт ту среду и дух предпринимательства, без которых рыночная экономика невозможна. Наконец, развитие малого и среднего предпринимательства необходимо и потому, что оно интегрировано с крупномасштабными предприятиями и в сотрудничестве с ними получает выгоду как для себя, так и для рыночной экономики в целом. Вот почему за рубежом ему отводится важное место в системе воспроизводственных отношений. Например, в США на малый бизнес приходится 34,9% чистого дохода, а в Японии 56,6% всей продукции обрабатывающей промышленности производят предприятия малого бизнеса [4, с. 15].

Структура рыночной экономики в масштабах России насчитывает 10-12 миллионов малых предприятий, работающих на предпринимательских началах, но фактически действует 300-400 тысяч. Это означает, что малое предпринимательство как особый сектор рыночной экономики еще не сформировался, а значит, фактически не используется его потенциал.

Современное российское законодательство устанавливает количественные параметры отнесения предприятий к тем или иным группам бизнеса. По уровню дохода они составляют: 120 млн. руб. – для микропредприятий; 800 млн. руб. – для малых предприятий; 2 млрд. руб. – средних предприятий [2, с. 15]. С 1 января 2017 года лимит доходов для упрощенцев составит 120 млн. руб. (все упрощенцы автоматически приравниваются к малым предприятиям, при численности до 15 человек – к микропредприятиям) [3, с. 15].

Если говорить о критериях разграничения предприятий по количеству занятых, то они в настоящее время в России составляют: до 15 человек – микропредприятие, от 15 до 100 человек – малое предприятие, от 101 до 250 человек – среднее предприятие.

Функционирование малого и среднего бизнеса постоянно находится под воздействием внутренних и внешних социально-экономических факторов, что неизбежно отражается на динамике его развития. Это проявляется как в региональном, так и государственном масштабе. Например, в Московской области сфере малого бизнеса в 2015 году количество малых предприятий (включая микропредприятия) в расчете на 1000 человек населения составило 10,6 единиц, в 2016 году составит 10,9 единиц. При этом рост числа малых предприятий (включая микропредприятия) за указанный период составит 103,4%. В 2017–2019 годах, по прогнозу, тенденция роста указанного показателя сохранится. В 2019 году он может достичь 11,3 единиц на 1000 человек населения по первому варианту прогноза [5, с. 15]. Прогнозируемые изменения количества малых предприятий по сравнению с оценкой 2016 года будут сопровождаться увеличением численности работников малых предприятий во всех видах экономической деятельности.

Согласно данным Федеральной службы государственной статистики, численность малых предприятий, в том числе и микро предприятий, с 2010 года по 2014 увеличилась с 1644,3 до 2103,8 тыс., или в полтора раза, а численность средних предприятий уменьшилась с 25,2 до 13,7 тыс., или почти в два раза. Среднесписочная численность работников на малых и микро предприятиях возросла с 9790,2 до 10789,5, а на средних предприятиях уменьшилась с 2426,7 до 1585,8; численность внешних совместителей сократилась на всех предприятиях.

Сложные воспроизводственные условия российской экономики через систему межотраслевых связей в разной степени затрагивают экономическое положение малого и среднего бизнеса. Так, за 2010–2014 гг. торговый оборот малых и микро предприятий увеличился с 18933,8 до 26392,2 млрд. руб., однако у средних фирм он уменьшился с 7416,2 до 5027,8 млрд. руб. Однонаправленной выглядела динамика инвестиций у всех групп предприятий: они возросли на малых предприятиях с 520,3 до 664,4 млрд. руб., на средних – с 209,3 до 289,9 млрд. руб. Это позволило им частично модернизировать материально-техническую базу, улучшить организацию производства, быстрее решать и различные экономические задачи. Внеоборотные активы малых предприятий увеличились с 16527,2 до 22504,2 млрд. руб., или на 136%, а средних – с 1232,5 до 1833,9 млрд. руб., или на 148,8%. Оборотные активы ма-

лых организаций возросли с 13010,2 до 43731,3 млрд. руб. (более чем в 3 раза), средних – с 2185,6 до 4265,0 млрд. руб. (почти в два раза) [6, с. 10]. Более высокий рост внеоборотных активов у средних предприятий свидетельствует о том, что у них обновление основного капитала происходило в больших масштабах ввиду особенностей отраслевой дислокации производства, требующей больших инвестиций в материально-техническую базу.

Анализ данных государственной статистики показал, что основная масса малых фирм ориентирована на сбыт товаров, оказание услуг, операции с недвижимостью, а не на развитие очень необходимых стране обрабатывающих производств. Например, их распределение по сферам деятельности в 2015 г. выглядело следующим образом: отрасли материального производства – 79,6 тыс. (32,8% всех малых предприятий), оптовая и розничная торговля, ремонт транспортных средств, бытовых изделий и предметов личного пользования – 75,7 тыс. (33,2%), гостиницы и рестораны – 10,3 тыс. (4,1%), транспорт и связь – 13,6 тыс. (5,8%), финансовая деятельность – 2,0 тыс. (0,9%), операции с недвижимостью – 46,1 тыс. (19,1%) [7, с. 206]. Как следует из этих данных, деятельность малого бизнеса сводится к спекулятивным операциям на рынке: купить дешевле, продать дороже. Это модель поведения малого бизнеса вызывает у населения страны оправданное недовольство и негативное отношение к бизнесу вообще.

В сфере материального производства, по данным выборочных обследований Росстата, стоимостный оборот малых предприятий в 2015 г. составил лишь 26,4% от всего его объема, в том числе в обрабатывающих производствах – 11,3%. Главным вектором их развития стали оптовая и розничная торговля, оказание услуг по ремонту автотранспортных средств, бытовой техники, где доля оборота составила 55,4% от всего его объема по малому бизнесу [7, с. 208]. Это объясняется сравнительно низкой капиталоемкостью этих видов деятельности, а также достаточно высокой скоростью оборота капитала, что является важным условием для выживания данных предприятий.

Малые и средние предприятия являются наиболее перспективными на долгосрочный и краткосрочный периоды времени, поскольку при адекватных условиях могут более гибко приспосабливаться к меняющейся конъюнктуре рынка, имеют более быструю отдачу на вложенный капитал, чем средние и крупные. Руководящие органы страны в своей политике учитывают актуальность развития малого и среднего предпринимательства и необходимость повышения их роли в национальной экономике. Распоряжением Правительства Российской Федерации от 2 июня 2016 г. № 1083-р утверждена Стратегия развития малого и среднего предпринимательства в Российской Федерации на период до 2030 года. Цель Стратегии – создание конкурентоспособной на мировом уровне, гибкой и адаптивной современной экономики, которая обеспечивает высокий уровень индивидуализации товаров и услуг, высокую скорость технологического обновления и стабильную занятость, а также является основой для устойчивого повышения качества жизни людей и роста доли среднего класса путем развития сферы малого и среднего предпринимательства. Наиболее значимые для бизнеса мероприятия Стратегии будут реализованы в формате системных проектов с использованием методов проектного управления.

Для реализации государственной политики оказания помощи новым формам предпринимательства в Минэкономразвития России утвержден перечень приоритетных проектов, в число которых вошел проект «Поддержка малого и среднего предпринимательства: переход к новому качеству». С 2017 года организации и индивидуальные предприятия, относящиеся к субъектам малого предпринимательства, получили ряд преимуществ. В частности, они могут вести упрощенный бухучет; подавать в ИФНС меньший комплект документов в составе бухгалтерской отчетности; платить региональный единый налог на УСН по пониженной ставке (если такая ставка установлена на региональном уровне); избежать неналоговых проверок (в некоторых случаях действуют «надзорные каникулы»).

Эволюция малого и среднего предпринимательства в России на современном этапе сталкивается с рядом трудностей. Наиболее существенными из них являются: негативное отношение к предпринимателям со стороны населения; отсутствие дипломированных специалистов, из-за чего страдает качество продукции; минимальные расценки, которые диктует рынок, толкают предпринимателей на экономию на всём и на нечестные действия. Кроме

того, на них оказывают сильное давление монополии, крупные корпорации, и «свои фирмы администрации» – это те, кто выживает и может даже нелюбожительно жить, высасывая деньги из регионов и из российской экономики. Обладая явными и скрытыми конкурентными преимуществами, они не дают развиваться малым предпринимателям [9, с. 15].

Таким образом, малый и средний бизнес играет положительную роль в формировании российского рынка товаров и услуг. Благодаря его деятельности уменьшается безработица, на рынке формируется разнообразный ассортимент товаров и услуг, достигается улучшение финансового обеспечения развития народного хозяйства. В этой связи он должен пользоваться повышенным вниманием и всесторонней поддержкой со стороны федеральных и местных органов государственных власти. Данный сектор экономики нуждается в притоке новых инвестиций, пополнении рядов предпринимателей молодыми, инициативными людьми, способными сделать позитивный вклад в экономическое возрождение России.

СПИСОК ЛИТЕРАТУРЫ

1. «Бизнес» – <https://ru.wikipedia.org/wiki/Бизнес> (дата обращения: 17.04. 2017).
2. «Критерии малого бизнеса с 1 августа 2016: что изменилось» – <http://buhguru.com/effektivniy-buhgalter/kriterii-malogo-biznesa.html> (дата обращения: 17.04.2017).
3. «Положительные изменения – критерии малого предприятия с 1 августа 2016 года» – <http://niejournal.ru/polozhitelnyie-izmeneniya-kriterii-malogo-predpriyatiya-s-1-avgusta-2016-goda/> (дата обращения: 18.04.2017).
4. «Мелкий и средний бизнес, понятие и сущность» – http://otherreferats.allbest.ru/economy/00101104_0.html (дата обращения: 18.04.2017).
5. Прогноз социально-экономического развития Московской области на 2017 – 2019 годы. – <http://16.old.me.mosreg.ru/dokumenty/prognoz-sotsialnogo-ekonomicheskogo-razvitiya-moskovskoy-oblasti-na-srednesrochnyy-period/> (дата обращения: 10. 04.2017).
6. «Малое и среднее предпринимательство в России 2015». – http://www.gks.ru/free_doc/doc_2015/mal-pred15.pdf (дата обращения: 27. 10. 2016)
7. «Россия в цифрах 2016». – http://www.gks.ru/free_doc/doc_2016/rusfig/rus16.pdf (дата обращения: 06.01.2017).
8. Прогноз социально-экономического развития Российской Федерации на 2017 год и на плановый период 2018 и 2019 годов. – [http://asozd2.duma.gov.ru/work/dz.nsf/ByID/6E4CC4CF25C632074325805A0064C0D7/\\$File/%D0%BF%D1%80%D0%BE%D0%B3%D0%BD%D0%BE%D0%B72017-2019.pdf?OpenElement](http://asozd2.duma.gov.ru/work/dz.nsf/ByID/6E4CC4CF25C632074325805A0064C0D7/$File/%D0%BF%D1%80%D0%BE%D0%B3%D0%BD%D0%BE%D0%B72017-2019.pdf?OpenElement) (дата обращения: 4.04.2017).
9. «Анализ проблем малого бизнеса в России» – <https://nstarikov.ru/blog/67569> (дата обращения: 2.04.2017).

ПРОБЛЕМЫ ИННОВАЦИОННОГО РАЗВИТИЯ ЭКОНОМИКИ И НЕФТЕЗАМЕЩЕНИЯ В РОССИИ

Васильев Н. С., Назаршоев Н. М.

ГОУ ВО МО «Государственный гуманитарно-технологический университет»

Рассмотрим проблему зависимости экономики России от продуктов энергоресурсов. Почему страны, чья экономика построена на добыче и экспорте сырья являются менее экономически развитыми?

Основными причинами являются:

- 1) снижение конкурентоспособности других секторов экономики, вызванное увеличением реального обменного курса, связанным с притоком в страну доходов от ресурсов;
- 2) высокая изменчивость доходов от продажи ресурсов на мировом рынке;
- 3) ошибки в государственном регулировании или развитие коррупции, связанные с притоком «лёгких» денег в экономику;
- 4) отсутствие настоящей мотивации и реальной необходимости развития реального производственного сектора, так как сырьевые доходы позволяют поддерживать некоторый

стабильный уровень жизни при текущем государственном строе и устройстве экономики (застой и стагнация);

5) доходы от ресурсов идут на импортные товары, так как внутреннее производство деградирует.

На фоне общего роста доходов – за счет экспорта углеводородов и опережающего роста потребления – Россия деградировала практически во всех областях экономики, так и не создав конкурентной производительной сферы.

Следовательно, делаем вывод, Зависимость современной России от добычи ресурсов – актуальная проблема. Порядка 47,6% доходов федерального бюджета составили доходы от добычи и экспорта сырья на 2017 г.

Экономика России полностью зависит от добычи и экспорта сырья, при этом секторы экономики, помимо добычи сырья не развиваются. Получается, то что в России производственный сектор находится в упадке и едва ли может конкурировать с другими развивающимися странами.

От мировых цен на нефть во многом зависит стоимость российской валюты. Доказанные запасы нефти в России по данным за 2016 год составляют около 547,5 млн т. Это шестой показатель в мире. Под понятием «доказанные запасы» понимают количество полезных ископаемых, которые можно добыть, используя современные технологии. Многие специалисты склоняются к мысли, что поскольку нефть является стратегическим сырьем, некоторые страны могут сознательно занижать или завышать собственные запасы. Что касается добычи нефти в РФ, то по итогам 2016 года, было извлечено 547,499 млн тонн. При этом экспорт российской нефти в страны дальнего зарубежья в 2016 году составил 235,813 млн тонн, что составляет 4,723 млн баррелей в сутки. Таким образом, в 2016 году было экспортировано на 7,0% больше нефти, чем годом ранее. Общая стоимость объема экспорта сырой нефти из РФ в 2016 году составила 153.88 млрд. долларов США.

По доказанным запасам природного газа Российская Федерация занимает первое место в мире. Россия располагает 47.6 трлн. кубических метров газа. Это составляет 32% от всех мировых запасов. После РФ, важнейшими поставщиками «голубого топлива» являются страны Ближнего Востока. По итогам 2016 года в России было добыто 637 млрд кубических метров природного газа.

Итог на сегодняшний день:

- Нефтегазовые доходы (налоги и таможенные сборы) продолжают оставаться основой формирования бюджета России и в последние годы их роль только возрастает. Принятый федеральный бюджет на 2015–2017 гг. показывает неподготовленность российской экономики к продолжительным негативным тенденциям на мировом рынке углеводородов.

- Существующая система налогообложения отрасли находится в стадии исчерпания своих возможностей по обеспечению стабильного развития нефтегазового комплекса и сохранения устойчивого уровня нефтегазовых доходов федерального бюджета.

- Остро стоит проблема геологоразведки и наращивания фонда нефтегазовых ресурсов, обеспечения притока современных технологий и оборудования для обеспечения высокой эффективности и современного уровня отрасли, сохранения объемов производства и планового ввода в эксплуатацию новых месторождений.

- Вызовом ближайших лет для российских нефтегазовых предприятий станет вопрос реструктуризации существующих долгов и поиск новых источников финансирования. Ввиду этого следует ожидать замедление деловой активности, пересмотр инвестиционных программ и усиление борьбы за инвестиционные ресурсы.

- Спрос на нефтегазовые ресурсы в долгосрочной перспективе будет расти, преимущественно за счет азиатского региона и роста благосостояния населения, проживающего на его территории.

- Цены на нефть и газ остаются крайне неопределенным вопросом в виду поступления на мировой рынок сланцевой нефти и газа из Северной Америки и негативных фундаментальных факторов развития мировой экономики.

- Улучшение ценовой конъюнктуры будет тесно связано с изменением сценария будущего развития мирового энергетического рынка, в т.ч. роли отдельных видов углеводородов.

- Несмотря на ухудшение геополитической и экономической ситуации в развитии нефтегазового комплекса России произошел ряд знаковых событий, в т.ч. установлен новый максимум добычи, открыто крупное месторождение на шельфе Карского моря, получен коммерческий результат от разработки арктического шельфа, заключен долгосрочный контракт на поставку газа в КНР, дан стимул развития инфраструктуры в восточной части России, возобновлена биржевая торговля газом.

Россия избавляется от нефтяной иглы за счет снижения стоимости углеводород и увеличения инвестиций в перерабатывающие отрасли. Необходимость формирования открытой экономики в России, поскольку это позволяет снизить количество трудностей при избавлении от сырьевой зависимости. Необходимо снизить риски для бизнеса и обеспечить надежную защиту прав собственности. Использовать опыт других государств, которым все же удалось снизить нефтяную зависимость при помощи реформ, наиболее эффективно реформы проводятся при участии высококвалифицированных специалистов из-за рубежа.

В заключение, сырьевой комплекс Российской Федерации – это серьезный рычаг, от которого зависит экономическое состояние всей экономики (все секторы экономики) и благосостояние населения государства. Нефтегазовый комплекс Российской Федерации повинен в слабости других отраслей экономики, отсутствии инноваций, неразвитости экономических институтов.

СПИСОК ЛИТЕРАТУРЫ

1. Поиск взаимосвязей на примере Нефть-Рубль. – <https://habrahabr.ru/post/253285/> (14 апреля 2017 г.).
2. Миф о нефтяной игле. – http://interserfer.blogspot.ru/2011/11/blog-post_29.html (14 апреля 2017 г.).
3. Как рост цены на нефть повлиял на рост экономик стран-экспортеров нефти. – <http://luckyea77.livejournal.com/204819.html> (14 апреля 2017 г.).

ЭТНИЧЕСКОЕ САМОСОЗНАНИЕ И ЭТНИЧЕСКАЯ ИДЕНТИЧНОСТЬ КАК ФАКТОРЫ КОММУНИКАЦИИ

Висаитова Р.Х., Афанасьев В.В.

ГОУ ВО МО «Государственный гуманитарно-технологический университет»

Государственно-педагогический колледж

Этническая идентичность – сегодня одна из самых острых и широко дискутируемых проблем, так как ее интерпретация зависит от решения фундаментальных вопросов этнологической теории – укорененности или конструируемости этнического на уровне личности и на уровне общности [1, с. 130].

Этническая идентичность обычно понимается:

- как факт самосознания индивида и группы, связанный с осознанием единства и отличия от других (подобных групп и индивидов) по соответствующему набору признаков (язык, стереотип поведения и прочие качества, приписываемые этнической общности в приведенных нами выше определениях этноса);

- как переживание человеком своего тождества с определенной этнической группой [1, с. 131].

Без данного чувства социализация человека невозможна. С первых дней жизни мы находимся в обществе, в котором коммуникация является необходимостью. Для успешного формирования личности необходимы правильные установки во всех сферах жизни. Этническое осознание личности и идентичность – как составляющая дальнейшего его развития. В котором общение с окружающими людьми становится первостепенной значимости. Следо-

вательно, нужно этому уделять особое внимание. А так же, совершенствоваться и улучшать своё сознание.

В наши дни, общество полно проблем, касающихся людей абсолютно разных категорий и этносов. Это говорит о том, что нужно быть толерантным друг к другу и быть готовым жить в таком обществе. Коммуникация – как наша основная деятельность, имеет прямое влияние на нас и важное значение для активности личности. Движение – это жизнь, сказано не зря.

Этническое самосознание – это идентификация, т. е. отнесение человеком себя к той или иной национальности, его представление о своем народе, его характерных чертах, культуре, языке, территории проживания, историческом прошлом, т. е. образ «мы».

Все эти представления эмоционально отражены, к ним вырабатывается определенное отношение, например, чувство гордости, сопереживания, способные стимулировать поступки людей.

Некоторые исследователи выделяют 4 «этнических источника», питающих национальное самосознание: «родовой», «психологический», «культурный» и «социальный».

Этническое самосознание выражается в познавательной, эмоциональной и прочих формах.

Познавательная сторона включает в себя, во-первых, осознание человеком этнической принадлежности; во-вторых, осознание им своего социального положения; в-третьих, осознание санкционированных этнической общностью традиций, норм – моделей поведения, осознание своих жизненных интересов и насущных потребностей. Эмоциональная сторона этнического самосознания включает чувство национальной гордости, чувство собственного достоинства за вклад в приумножение богатства своей страны. Структура этнического самосознания не до конца определена [2].

Следовательно, осознание себя, своей национальности – является неотъемлемой частью адаптации человека к жизни, понимания своего существования в этом мире. Человек, который не знает своих корней, никогда не распустит красивые плоды. Важно узнавать историю своей страны, нации, рода, религии и так далее. А самое главное, принять и понять это. Уважать. И передавать из поколения в поколение. Вот тогда общество будет достойно относиться друг к другу. Так как для этого, сперва необходимо уважать себя. Этническое самосознание, как специфическая разновидность самосознания личности, в структурном отношении включает в себя также такие элементы, как представления об общности происхождения, мировоззрение, личный опыт, этноразличительные особенности языка, культуры, ощущение эмоциональной близости с определенной общностью, этностереотипы. В принципе, компоненты этнического самосознания могут варьироваться. Но, как бы то ни было, в формировании этнического самосознания индивида всегда есть универсалии, которые не подвластны внешним ситуациям. Это, прежде всего, личный опыт, эмоциональные установки, мировоззрение, автостереотипы, т.е. те представления, которые выработаны и преобразованы индивидом в ходе деятельности и воздействия на его психику объективных признаков этнических общностей – этнонима, языка, культуры [3].

Человеку свойственно принимать и не принимать определенные жизненные факты. Кто-то с легкостью меняет религию, страну проживания, семью и так далее. Всё это говорит об обесценивании жизненно-важных ценностей прошлых лет. Всё то, на чём держится мораль нашей Земли, начинает потихоньку становиться не столь важным. Что ни есть хорошо. С каждым поколением люди теряют смысл прошлых подвигов героев собственной страны и своей истории. Что очень сказывается на этнической идентичности и сознании личности.

Подводя итоги, нужно сказать, что данной тематике отведено много внимания. И проблема постоянно освещается различными педагогами и психологами. К тому же, в наши дни активное участие принимает СМИ в публичности и доступности подобных тем. Этническая идентичность и этническое сознание личности всегда подвергается изменениям и влиянию окружающего мира. Поэтому, важно иметь твёрдую, устоявшуюся позицию каждого человека. Тогда не будет проблем с коммуникацией в обществе. Звучит как утопия. Однако, эта цель достижима, хотя бы в малых количествах. А это уже результат.

Нужно быть открытым к будущему, но не забывать прошлое, а настоящее – стремиться сделать лучше. Тогда в обществе будет меньше этнопедагогических проблем. А сознание человека будет свободно от предрассудков.

Людям нужно понимать, что их будущее – зависит от них самих. И совершенствовать его нужно начинать с себя самого, в первую очередь.

Наша страна, славится своей огромной территорией и многонациональностью. Нужно понимать свою индивидуальность и улучшать условия собственной жизни, и жизни окружающих путём правильных коммуникаций. Сила человека в его мыслях и сознании. Нужно всегда стремиться становиться лучше и помогать в этом другим. Ведь когда человек один, он слаб, а вместе – сила. И людям свойственно жить в тесной связи с окружающими, несмотря на различия между собой. Это даже делает общение ещё интересней и эффективней. В процессе коммуникации каждый из нас, приносит своей этнической идентичностью неповторимый отпечаток в жизни людей. Поэтому важно осознавать особенность своей культуры.

СПИСОК ЛИТЕРАТУРЫ

1. Бережнова Л.Н., Набок И.Л., Щеглов В.И. Этнопедагогика. – М.: Издательский центр «Академия», 2007.
2. Российский государственный социальный университет, Этносоциология <http://www.studfiles.ru/preview/594190/>.
3. Файзуллин Фаниль. Этническое самосознание и факторы его формирования. <http://vatandash.ru/?article=2322>

РАСЧЕТ ПОЛОЖЕНИЯ КОНТРОЛЬНЫХ ТОЧЕК АВТОМОБИЛЬНОЙ ДОРОГИ ПРИ ЕЕ ЗАКРУГЛЕНИИ

Войтенко А.С., Чудина Е.Ю.

ГОУ ВПО «Донбасская национальная академия строительства и архитектуры»

Введение. Трассирование автомобильных дорог выполняют с учетом требований удобства и безопасности движения. Необходимо выдерживать определенные правила плавного сочетания элементов плана и продольного профиля, чтобы дорога наилучшим образом удовлетворяла этим требованиям. Длина прямых участков не должна превышать 4-6 км, радиусы сопрягающихся или расположенных недалеко друг от друга кривых в плане не должны различаться более чем в 1,3 раза [1].

Трассу по возможности следует располагать ближе к воздушной линии, огибая крупные формы рельефа и пересекая мелкие, следует обходить населенные пункты, ценные земли, неблагоприятные по инженерно-геологическим условиям участки. При этом устанавливают контрольные точки, через которые должна пройти трасса при обходе или пересечении контурных, высотных препятствий, больших рек, автомобильных и железных дорог [2].

Существует два основных метода нанесения хода автодороги: традиционный (полигональное, или тангенциальное трассирование) и метод гибкой линейки (клотоидное трассирование) [1]. Традиционный принцип трассирования дорог, который принято называть принципом полигонального (тангенциального) трассирования, до сих пор является доминирующим в практике проектирования. Суть этого метода заключается в том, что определяется тангенциальный ход и в каждый излом этого хода последовательно вписываются закругления. Если расчет закруглений содержит определенный математический алгоритм, то способ назначения самого тангенциального хода основывается лишь на интуиции и профессиональном опыте инженера-проектировщика.

Метод гибкой линейки состоит в том, что на топографической карте с помощью гибкой линейки моделируют план трассы, а затем определяют элементы трассы, устанавливая радиусы закруглений и параметры переходных кривых.

При трассировании необходимо соблюдать правила плавного сочетания элементов плана и продольного профиля. К дорогам различных категорий предъявляются разные требования. Длину прямых в плане следует ограничивать согласно таблице 1 [2]. В благоприят-

ных условиях при проектировании трассы на дорогах всех категорий назначают наибольшие радиусы, не менее 3000 м, условия движения при этом практически не отличаются от прямых.

Таблица 1 – Максимальная длина прямых в плане

Категория дороги	Предельная длина прямой в плане (м)	
	Равнинная местность	Пересеченная местность
I	3500-500	2000-3000
II, III	2000-3500	1500-2000
IV, V	1500-2000	1500

На кривых малых радиусов трудно обеспечить движение с расчетной скоростью в ночное время [1]. Предельно допустимые нормы принимают согласно таблице 2, исходя из расчетных скоростей движения [2].

Таблица 2 – Предельно допустимые нормы проектирования плана

Расчетная скорость, км/ч	Наименьшее расстояние видимости, м		Наименьший радиус кривых в плане, м
	для остановки	до встречного автомобиля	
140	300	-	1200
120	250	450	800
100	200	350	600
80	150	250	300
60	85	170	150
50	75	130	100
40	55	110	60
30	45	90	30

При малых углах поворота дороги в плане рекомендуется применять радиусы круговых кривых, не менее приведенных в таблице 3.

Таблица 3 – Минимальные радиусы горизонтальных кривых в зависимости от угла поворота

Угол поворота, градусы	1	2	3	4	5	6	7-8
Наименьший радиус круговой кривой, м	30 000	20 000	10 000	6 000	5 000	3 000	2 500

Таким образом, расчет элементов трассы зависит от категории дороги, выбора контрольных точек трассы, угла поворота и радиуса закругления (рис. 1). В геодезической практике на углах поворота трассы производят разбивку главных точек кривой: начала кривой (K_1), конца кривой (K_2). Предварительно рассчитывают пикетажное положение главных точек кривой. Пикетажным положением называется положение пикетов на местности. Пикетами (в геодезии) называют точки на местности (обозначенные колышком), служащие ориентиром для установки реек при нивелировании и для закрепления трассы на местности [3].



Рисунок 1

Постановка задачи. Таким образом, нашими исходными данными становятся: координаты точек A, B, C и величина радиуса закругления дороги R (на основе данных таблиц 1-3). Решение задачи сводится к тому, чтобы найти координаты точек начала и конца кривой (K_1 и K_2). В качестве кривой мы выбираем дугу окружности заданного радиуса.

Результаты. Проведем биссектрису BD угла ABC . По свойству биссектрисы треугольника составим пропорцию:

$$\frac{AD}{DC} = \frac{AB}{BC} = \lambda.$$

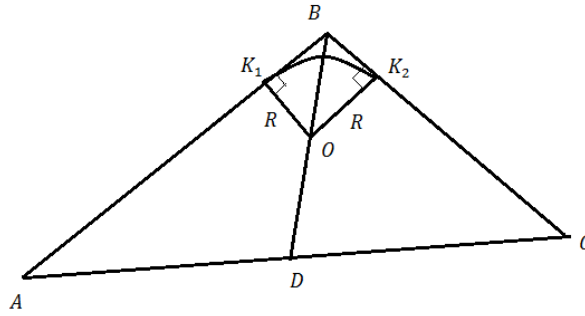
Отсюда:

$$\lambda = \frac{\sqrt{(x_B - x_A)^2 + (y_B - y_A)^2}}{\sqrt{(x_C - x_B)^2 + (y_C - y_B)^2}}.$$

Находим координаты точки D , подставив значение λ :

$$x_D = \frac{x_A + \lambda x_C}{1 + \lambda}; \quad y_D = \frac{y_A + \lambda y_C}{1 + \lambda};$$

$$x_D = \frac{x_A \sqrt{(x_C - x_B)^2 + (y_C - y_B)^2} + x_C \sqrt{(x_B - x_A)^2 + (y_B - y_A)^2}}{\sqrt{(x_C - x_B)^2 + (y_C - y_B)^2} + \sqrt{(x_B - x_A)^2 + (y_B - y_A)^2}};$$

$$y_D = \frac{y_A \sqrt{(x_C - x_B)^2 + (y_C - y_B)^2} + y_C \sqrt{(x_B - x_A)^2 + (y_B - y_A)^2}}{\sqrt{(x_C - x_B)^2 + (y_C - y_B)^2} + \sqrt{(x_B - x_A)^2 + (y_B - y_A)^2}}.$$

Далее составим уравнение биссектрисы BD :

$$A_B x + B_B y + C_B = 0.$$

Составим уравнение прямой BD и приведем его к общему виду. Из уравнения биссектрисы BD найдем A_B, B_B, C_B , подставив координаты $(x_D; y_D)$:

$$\frac{x - x_B}{x_D - x_B} = \frac{y - y_B}{y_D - y_B}.$$

Отсюда

$$A_B = y_D - y_B; \quad B_B = x_B - x_D; \quad C_B = x_D y_B - x_B y_D.$$

Составим уравнение прямой AB :

$$A_1 x + B_1 y + C_1 = 0,$$

$$\text{где } A_1 = y_B - y_A; \quad B_1 = x_A - x_B; \quad C_1 = x_B y_A - x_A y_B.$$

Найдем точку $O(x_0; y_0)$, принадлежащую биссектрисе и удаленную от прямых AB и BC на расстояние R (точка $O(x_0; y_0) \in BD$). Составим и решим систему:

$$\begin{cases} \frac{(A_1 x_0 + B_1 y_0 + C_1)^2}{A_1^2 + B_1^2} = R^2; \\ A_B x_0 + B_B y_0 + C_B = 0. \end{cases}$$

Решение данной системы приведет к квадратному уравнению вида:

$$x_0^2 \left(A_1^2 + \frac{A_B^2 B_1^2}{B_B^2} \right) + x_0 \left(-\frac{2A_1 B_1 C_B}{B_B} - \frac{2A_1 A_B B_1}{B_B} + \frac{2A_B B_1^2 C_B}{B_B^2} - \frac{2A_B B_1 C_1}{B_B} + 2A_1 C_1 \right) + \left(\frac{B_1^2 C_B^2}{B_B^2} - \frac{2B_1 C_1 C_B}{B_B} + C_1 - R^2 (A_1^2 + B_1^2) \right) = 0.$$

В результате мы получим два решения $(x_{01}; y_{01})$ и $(x_{02}; y_{02})$. Выбираем те значения координат $(x; y)$, которые соответствуют точке O , лежащей по одну сторону с точкой D от прямой AB .

Подставим в уравнение прямой AB координаты точки D . Определим знак:

$$\Delta A = x_D (y_B - y_A) + y_D (x_A - x_B) + (x_B y_A - x_A y_B);$$

$$\Delta A = \left(\frac{x_A \sqrt{(x_C - x_B)^2 + (y_C - y_B)^2} + x_C \sqrt{(x_B - x_A)^2 + (y_B - y_A)^2}}{(x_C - x_B)^2 + (y_C - y_B)^2 + (x_B - x_A)^2 + (y_B - y_A)^2} \right) (y_B - y_A) + \left(\frac{y_A \sqrt{(x_C - x_B)^2 + (y_C - y_B)^2} + y_C \sqrt{(x_B - x_A)^2 + (y_B - y_A)^2}}{(x_C - x_B)^2 + (y_C - y_B)^2 + (x_B - x_A)^2 + (y_B - y_A)^2} \right) (x_B - x_A) + (x_B y_A - x_A y_B).$$

Далее, подставив в уравнение прямой AB координаты $(x_{01}; y_{02})$ получим ΔA_{01} и, подставив $(x_{02}; y_{02})$, получим ΔA_{02} . Выберем точку, в которой ΔA_{0i} имеет тот же знак, что и ΔA . Это значит, что точки лежат по одну сторону от прямой AB и именно эта точка является центром окружности, описывающей закругление дороги.

Составим уравнение окружности и найдем координаты точки K_1 , которая принадлежит отрезку AB и окружности. Для этого решим систему:

$$\begin{cases} A_1 x + B_1 y + C_1 = 0; \\ (x - x_0)^2 + (y - y_0)^2 = R^2. \end{cases}$$

Решая эту систему, получим координаты точки $K_1(x_{k1}; y_{k1})$. Координаты точки K_2 находим аналогично, составив уравнение прямой BC .

В геодезической практике исходными данными для решения задачи являются: пикетажное положение вершины угла поворота трассы, радиус закругления R и величина угла поворота. С помощью тангенса половинного угла поворота получают длины отрезков OK_1 и OK_2 , которые затем наносят на план. Координаты контрольных точек K_1 и K_2 затем определяют по чертежу плана. В геодезии тангенс означает не отношение катетов, а величину длины отрезков BK_1 и BK_2 , именно поэтому данный метод трассирования автомобильных дорог называется методом «тангенциального трассирования».

Выводы. Решение описанной задачи позволяет найти положение главных точек кривой аналитически. Данный материал может быть использован для нахождения длины отдельных элементов дороги или для нахождения координат контрольных точек и построения точного чертежа. Также эти выкладки могут быть использованы для написания программы расчета элементов автомобильной дороги.

СПИСОК ЛИТЕРАТУРЫ

1. Малофеев, А.Г. Изыскания и проектирование трассы и земляного полотна : учебное пособие [Текст] / А.Г. Малофеев, И.А. Шевцова. – Омск: СибАДИ, 2014. – 224 с.
2. СП 34.13330.2012. Автомобильные дороги [Текст]. – М.: ООО «Аналитик», 2013. – 112 с.
3. Улашина С.А. Методические указания к выполнению расчетно-графических работ по nivelированию для студентов всех специальностей [Текст] / С.А. Улашина, А.Ф. Щетинина. – Макеевка: МакИСИ, 1990. – 39 с.

ПСИХОЛОГИЧЕСКАЯ ГОТОВНОСТЬ ЛЕГКОАТЛЕТОВ-БЕГУНОВ НА СРЕДНИЕ И ДЛИННЫЕ ДИСТАНЦИИ

Волков С.В., Наговицын Р.С.

ФГБОУ ВО «Глазовский государственный педагогический
институт им. В.Г. Короленко»

Большое количество литературы и выступлений физиологов, медиков, тренеров и самих спортсменов в основном касаются биологических факторов спортивной подготовки. Ряд учебно-методических и монографических исследований посвящён характеристикам и проблемам развития двигательных качеств молодежи. Только в некоторых из них, наряду с вопросами методики развития физических качеств, рассматриваются, в частности, вопросы психо-физической готовности.

Цель исследования – осветить ключевые психо-физические моменты в подготовке легкоатлетов на средние, длинные и сверхдлинные дистанции.

Организация исследования

В настоящее время подавляющее большинство тренеров научилось применять и варьировать современные методы в подготовке бегунов, в том числе два ведущих: «марафонский» и интервальный. Наряду с этим на первый план вышли вопросы психологической устойчивости спортсменов. Тренерам приходится обращать особое внимание на нравственное, морально-этическое воспитание, на совершенствование интеллектуальных качеств, на ликвидацию пробелов в развитии воли и других черт характера.

На основе изучения специальной литературы следует выявить особенности психологической подготовки спортсмена:

- морально-этическое воспитание;
- совершенствование интеллектуальных качеств;
- волевая подготовка;
- повышение помехоустойчивости и подготовку к преодолению неожиданно возникающих препятствий;
- настройку на безусловное выполнение упражнений;
- умение регулировать неблагоприятные внутренние состояния;
- умение критически оценивать свои возможности и результаты предыдущих соревнований;
- умение сохранять оптимизм и нервно-психическую свежесть.

Следует также отдельно выделить следующие аспекты специальной психической подготовки:

- создание уверенности в возможности победить и показать высокий результат;
- способность рационально управлять действиями, чувствами и мыслями в различных острых ситуациях;
- создание и сохранение оптимального уровня эмоционального возбуждения и помехоустойчивости в соревновании и перед ним.

Повышение работоспособности спортсменов происходит потому, что физические качества (быстрота, сила, выносливость и т. д.) воспитываются одновременно с формированием простых и сложных двигательных навыков и умений, благодаря определенной системности в деятельности коры больших полушарий. Что касается выносливости, то это качество развивается во все возрастающей по длительности мышечной деятельности. При овладении спортсменом техникой бега непременно образуются временные связи между центрами различных анализаторов в коре больших полушарий, ведущие к согласованной деятельности.

В основе этого лежит возникновение условных связей между афферентными полями этих анализаторов к образованию динамического стереотипа, объединяющего деятельность всех систем в единое целое.

Наука о психике, как функции мозга, должна объяснить некоторые психологические особенности спортивной деятельности и закономерности ее влияния на личность спортсмена. В нашу задачу входит изучение психологических особенностей бега на выносливость

(тренировочные занятия и участие в соревнованиях) и закономерности его влияния на личность спортсмена. Тренировка в беге на выносливость, а также и участие в соревнованиях по бегу на средние, длинные и сверхдлинные дистанции имеют определенные психологические особенности.

По нашему мнению, основными источниками возникновения затруднений в процессе тренировочных занятий по легкой атлетике на длинные дистанции:

- неблагоприятные атмосферные условия, плохой грунт, несоответствующие костюм, обувь и т. п.;
- накопившееся утомление, связанное с производственной или учебной деятельностью до тренировки;
- чрезмерная легкость или трудность тренировочных планов, их однообразие;
- сомнение в правильности используемой методики спортивной тренировки, в квалификации тренера;
- совместное участие в тренировке спортсменов, значительно превосходящих по уровню подготовки, или, наоборот, отсутствие достойных партнеров;
- психологическая несовместимость внутри команды и с тренером;
- ощущение тяжести, вызываемое несвоевременным принятием пищи или же плохим ее качеством, недостаточностью, излишеством и т. д.

Во время соревнования имеют место несколько иные затруднения и вызываемые ими переживания:

- нарушение распорядка соревнования;
- предположение о сомнительном состоянии своей формы, а также предположение о неправильности проведения разминки или отдыха перед соревнованием;
- неблагоприятные атмосферные условия (ветер, высокая или низкая температура и т. д.);
- неудовлетворенность состоянием беговой дорожки;
- рвотные и слабляющие действия некоторых питательных продуктов;
- неожиданные успешные тактические действия противников;
- невыполнение намеченного графика бега;
- сомнение в правильности комплектования состава забегов (отсутствие сильных, достойных партнеров или* наоборот, присутствие чрезмерно сильных соперников).

А. Ц. Пуни определенным образом характеризует состояние психической готовности к соревнованиям. Это состояние, как всякое психическое, представляет сложное целостное проявление личности. «Оно характеризуется трезвой уверенностью спортсмена в своих силах, стремлением активно и увлеченно, с полной отдачей сил, бороться до конца..., оптимальным уровнем эмоционального возбуждения, высокой степенью помехоустойчивости..., способностью произвольно управлять своими действиями, чувствами, всем поведением в бесконечно изменчивых условиях спортивной борьбы...».

Данную характеристику психической готовности, по нашему мнению, возможно перенести и на тренировочные занятия. Умение создавать тренером и преодолевать спортсменом и тренером трудности во время тренировочного занятия явится тем фундаментом, на котором может обосновываться спортивный успех, высокое достижение.

Результаты

В проведенных предварительных пилотных экспериментах также подтвердилась мысль о специфичности некоторых функций центральной нервной системы, избирательно отвечающих на различный характер и направленность тренировочных средств, а также гипотеза о необходимости постоянного обучения финишированию в любом состоянии и условиях.

Преодоление возникающих; трудностей должно обеспечиваться выполнением следующих условий:

- формированием моральных качеств (чувства долга, коллективизма и т. д.);
- разъяснением отрицательного влияния фактов лени;
- наличием конкретной перспективы, пониманием значимости тренировки;
- постоянным выполнением трудных, но доступных задач;
- примером известных спортсменов-легкоатлетов;

- выполнением намеченного плана тренировки в любых условиях;
- проведением тренировки в намеренно усложненных условиях;
- приучением спортсменов к финишированию на высокой скорости в любом состоянии;
- совместным выполнением задания с более быстрым спортсменом;
- выполнением в ходе ответственных соревнований оригинального, смелого тактического плана;
- предварительным изучением физических, морально-волевых особенностей противника, их графиков бега.

Выводы

Реакции на трудности связаны с определенным сигнальным значением и опосредованы отражением их в сознании легкоатлетов на длинные дистанции. Эти трудности переживаются субъективно и могут быть преодолены при преобладании мобилизующих сигналов. Использование в тренировке рекомендаций, освещенных в данном исследовании на наш взгляд, позволит более успешно решать задачу подготовки легкоатлетов на средние, длинные и сверхдлинные дистанции.

СПИСОК ЛИТЕРАТУРЫ

1. Быстрицкая Е. В. Система организации самостоятельной учебной деятельности студентов и ее моделирование по психолого-педагогическим дисциплинам подготовки педагога по физической культуре : автореф. дис. ... д-ра пед. наук. – М., 2013. – 46 с.
2. Волков П.Б. Адаптивная физическая культура / В сборнике педагогические достижения – 2016: сборник материалов, научных и образовательных концепций. – Красноярск, 2016. – С. 23.
3. Волков П.Б., Владыкина И.В., Наговицын Р.С., Сокольникова Э.И., Тутолмин А.В. Программное управление совершенствованием физической культуры студентов с применением мобильных средств // Теория и практика физической культуры. – 2015. – № 4. – С. 11-14.
4. Волков П.Б. Реализация национально-регионального компонента содержания непрерывного образования по учебному предмету «Физическая культура» / сб. материалов Всероссийской научно-практической конференции с международным участием. – Вятский государственный университет, 2016. – С. 31-35.
5. Выготский Л. С. Педагогическая психология. – М.: Педагогика-Пресс, 1996. – 536 с.
6. Наговицын Р.С., Ипатов И.В. Теоретико-методологические основы формирования физической культуры личности студента // Вестник Казанского технологического университета. – 2013. – Т. 16. – № 15. – С. 244.
7. Наговицын Р.С., Рассолова Е.А., Сенатор С.Ю., Торбина И.И. Разработка веб-портала для подготовки к тестированию по нормам ГТО // Теория и практика физической культуры. – 2016. – № 1. – С. 39-42.
8. Наговицын Р.С., Рассолова Е.А., Сокольникова Э.И., Сенатор С.Ю., Торбина И.И. Технология развития физических качеств молодежи на основе мобильного обучения // Теория и практика физической культуры. – 2015. – № 11. – С. 100-102.
9. Пуни А.Ц. Психологическая подготовка к соревнованию в спорте. – М.: ФиС, 1969. – 88 с.
10. Пуни А. Ц. Психология спорта: автореф. дис. ... д-ра психол. наук. – Л., 1952. – 45 с.

ОБЩЕНИЕ НА ПРОСТОРАХ СЕТИ ИНТЕРНЕТ: ОТ СВОБОДЫ СЛОВА ДО СВОБОДЫ ХАМСТВА

Воробьёва Н.Ю., Потапова Д.С.
МОУ СОШ № 4 г.о. Орехово-Зуево

Человек, как известно, издавна боролся за свои права. Эта проблема всегда была предметом острых классовых битв, которые велись за обладание правами и их расширение. Согласно Конституции РФ от 12 декабря 1993 года граждане нашего государства получили законодательно закреплённые права и свободы. Одним из пунктов является провозглашение свободы мысли и слова [2]. Как же правильно трактовать эту гарантию? С целью получить ответ на данный вопрос, мы провели опрос учащихся 5-11 классов МОУ СОШ №4 г.о. Орехово-Зуево.

Среди учащихся самыми распространёнными ответами были следующие:

- «Свобода слова – возможность говорить всё, что захочешь».
- «Это право человека выразить свою точку зрения».
- «Если в государстве провозглашена свобода слова, то граждане имеют право на своё мнение».
- «Свобода слова – это безграничность речи».
- «Право человека на самовыражение».
- «Это право свободного выражения своей мысли».
- «Свобода слова – это возможность излагать собственную точку зрения».

Для того чтобы оценить правильность суждений, мы обратились к нормативным документам.

В Комментариях к Конституции РФ четко прописаны цели свободы слова. Свобода самовыражения нужна для того, чтобы «свободный народ мог управлять собой», высказываясь открыто, публично и многократно. Далее отмечено, что свобода слова не может быть абсолютна, например, не может использоваться для оправдания насилия, клеветы, подрывной деятельности или использования непристойной брани [1].

Таким образом, делаем вывод о том, что свобода слова многогранна и не безгранична. Данное положение не могло нас не заинтересовать. Ведь если в большинстве современные подростки обозначают свободу слова как «возможность говорить всё, что захочешь», распознают ли они грань между свободой слова и хамством?

Для ответа на этот вопрос мы провели анкетирование учащихся 5-11 классов МОУ СОШ №4 г.о. Орехово-Зуево. Всего в анкетировании участвовало 236 человек. Результаты представлены в таблице.

Понятие об ограниченности свободы слова в подростковой среде

Вопрос	Да	Нет	Затруднились ответить
Является ли свобода слова безграничной возможностью выразить свою позицию?	46%	23%	31%
Может ли свобода слова использоваться для оправдания насилия, клеветы, подрывной деятельности или использования непристойной брани?	19%	61%	20%
Должно ли общество бороться с высказываниями, которые поощряют насилие, запугивают или подрывают чью-либо деятельность?	54%	10%	36%

Результаты анкетирования показывают, что современные подростки не до конца понимают сущность свободы слова, а также не видят граней этой свободы. Это свидетельствует о том, что в подростковой среде зачастую происходят случаи нарушения данной правовой гарантии. Причём, если живое общение может хоть как то контролироваться общественностью, то установить такой контроль над виртуальным общением, столь популярным в современном мире, является весьма затруднительным, а порой и невозможным.

Виртуальный мир для многих людей стал импровизированной трибуной, взобравшись на которую, можно высказать свое мнение по поводу волнующих проблем, обстановки в стране и мире, действий политиков, или, например, поведения соседа, живущего этажом выше. И не только высказаться, но и дожидаться обратной связи – ответов сторонников или противников высказанной точки зрения, возможности поспорить, развить тему, подискутировать и доказать свою правоту.

Какие же сайты и приложения являются наиболее популярными среди наших подростков? Мы получили ответ на этот вопрос опросив учащихся 5-11 классов МОУ СОШ №4 г.о. Орехово-Зуево (236 человек).

Популярность сайтов и приложений в подростковой среде

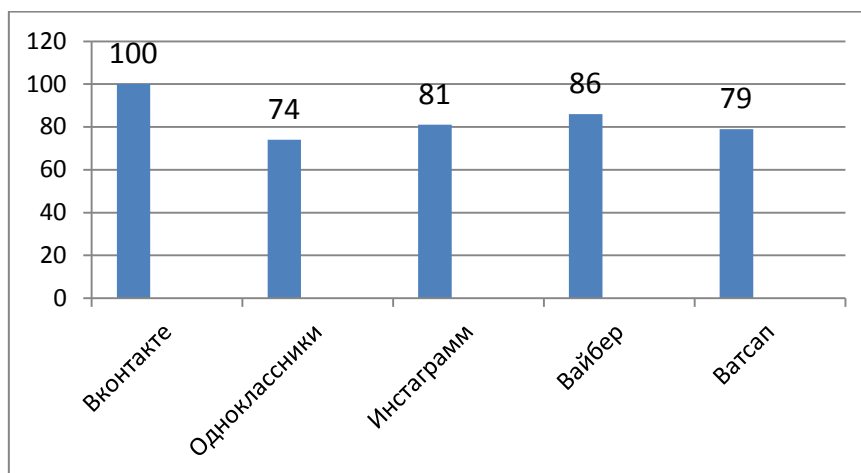

Как видно из диаграммы вовлечённость подростков в интернет общение весьма велика и приближается к 100 %. Ребята активно делятся своими фотографиями, выкладывают заметки и публикации, комментируют записи других пользователей, обмениваются текстовыми и голосовыми сообщениями. Конечно, это весьма удобно и информативно, но соблюдается ли здесь свобода слова?

Мы посетили одну из популярных групп в социальной сети ВКонтакте «Подслушано в Орехово-Зуево» (<https://vk.com/podslushanooz>). Каждый пост данной группой сопровождается нецензурной лексикой, грамматическими и лексическими ошибками. Кроме этого мы можем увидеть оскорбления связанные с национальной и религиозной рознью, оскорбления внешности участников группы. Причём, проанализировав возрастной состав авторов постов, делаем вывод, что возраст их варьируется от 13 до 20 лет в среднем. Что это? Реализация свободы слова или беспредельное хамство?

С этим вопросом мы обратились к администрации данной группы, которая несёт ответственность за все публикации на своей странице. Ответ нами получен не был, кроме этого нас исключили из читателей данной страницы, а администрация занесла нас в чёрный список, а значит обратиться к ней мы более не сможем.

Тогда мы решили обратиться к самим пользователям социальной сети ВКонтакте. Мы задали им следующие вопросы:

- 1) Как вы относитесь к нецензурной речи в социальных сетях и блогах?
- 2) Используете ли вы ненормативную и оскорбительную лексику при общении в сети Интернет?
- 3) Почему, на ваш взгляд, подростки переступают грань свободы слова, превращая её в хамство?

Отношение подростков к нецензурной речи в социальных сетях и блогах

	Положительно	Отрицательно	Нейтрально
Как вы относитесь к нецензурной речи в социальных сетях и блогах?	13%	21%	66%

Использование ненормативной и оскорбительной лексики подростками в сети Интернет

	Использую часто	Иногда использую	Никогда не использую
Используете ли вы ненормативную и оскорбительную лексику при общении в сети Интернет?	17%	53%	30%

Почему подростки переступают грань свободы слова, превращая её в хамство?

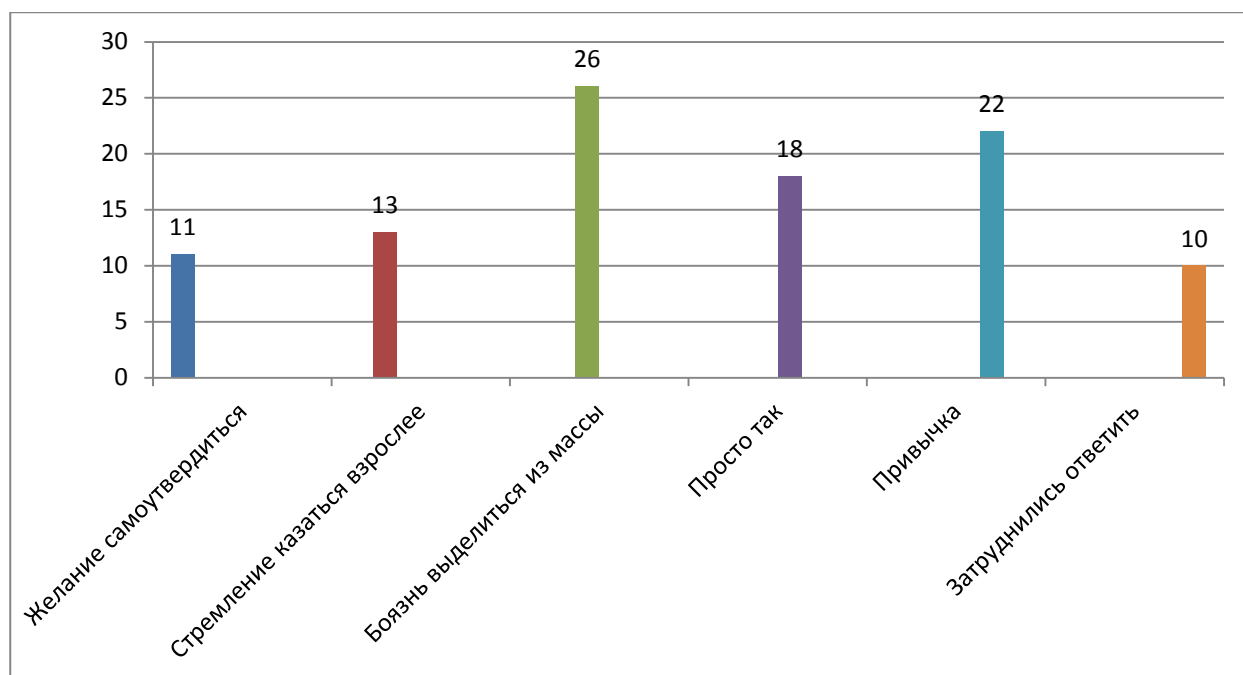

Как видно из диаграммы большинство подростков злоупотребляют свободой слова из-за боязни выделиться из общей массы пользователей сети, а также по привычке используют ненормативную лексику, так сказать на автомате. Они забывают, что в России законодательно запрещается злоупотребление свободой массовой информации.

Причём не являясь уроком и случаи наложения юридической ответственности на подобных нарушителей.

Так, блогер из Сыктывкара Савва Терентьев написал комментарий к записи в одном блоге. В комментарии мужчина, не стеснясь в выражениях, выразил свое крайне негативное отношение к сотрудникам полиции, а заодно – пожелал им трагической смерти.

Написанный в сердцах текст, стал основанием для возбуждения уголовного дела: Савву Терентьева привлекли по статье 282 Уголовного кодекса "Возбуждение ненависти либо вражды, а равно унижение человеческого достоинства". "Дело Терентьева" вызвало широкий резонанс, и для многих российских пользователей стало символом отсутствия свободы слова в российском интернете.

Также, руководство Владимирской области подало в суд на участника некоего местного форума за то, что он оклеветал и оскорбил региональную администрацию. Ещё интернет-пользователя Александра Втулкина приговорили к полутора годам лишения свободы в колонии-поселении за виртуальные угрозы в адрес губернатора Ленинградской области.

Однако, несмотря на единичные «образцово-показательные» случаи, свободу слова в интернете действительно никто всерьез не ограничивает. Достаточно мельком взглянуть на обсуждаемые в блогах и социальных сетях социальные и политические темы, чтобы увидеть, что пользователи свободно выражают свое – зачастую критическое – мнение по самым раз-

ным вопросам. И никто их за это не преследует. Прячась за безликим экраном монитора, люди чувствуют свою безнаказанность и думают, что им все дозволено. Пример тому и наше несостоявшееся общение с администрацией группы «Подслушано в Орехово-Зуево».

СПИСОК ЛИТЕРАТУРЫ

1. Баглай М.В., Габричидзе Б.Н. Конституционное право Российской Федерации. – М.: Юрайт, 2006.
2. Коваленко А.И. Конституционное право России. Курс лекций. – М.: Юрист, 2008.

НЕКОТОРЫЕ АСПЕКТЫ СОВЕРШЕСТВОВАНИЯ СУДЕБНОЙ СИСТЕМЫ В РЕСПУБЛИКЕ КАЗАХСТАН

Гаганина Е.М., Кадырова Г.Г.

Российский Экономический Университет им. Г.В. Плеханова
Усть-Каменогорский филиал, Республика Казахстан

За годы независимости в Республике Казахстан была создана судебная система, которая действительно стала представлять собой отдельную и самостоятельную ветвь власти. При этом одним из основных принципов судебной системы был провозглашен принцип «независимости», который действительно реализован на практике и детально регламентируется нормами закона.

Кроме этого за годы независимости в Казахстане сформирован профессиональный судейский корпус, который обеспечивает соблюдение прав и свобод человека, верховенство закона, равный доступ всем гражданам к судебной системе при возникновении спорных ситуаций. Это огромное достижение нашей республики, так как далеко не в каждом государстве мира существует эффективная судебная система. При этом нельзя сказать, что все реформы, произведенные в судебной системе дали результат сразу и остаются неизменными. Нет, приходилось вносить изменения, корректировать или коренным образом изменять законодательство, преследуя цель – создание независимой судебной ветви власти, способной стать основой для казахстанской государственности, занять достойное место в системе сдержек и противовесов между законодательной и исполнительной ветвями власти.

На сегодняшний день успешно проведено материально-техническое обновление судов, установлена система аудио-видео фиксации судебных процессов, введена система электронного документооборота и другие достижения технического прогресса в области коммуникационных связей взяты на вооружение в судебной системе. Также положительно влияет на процедуру отправления правосудия внедрение и успешное действие института судебной медиации, упрощение системы рассмотрения некоторых категорий гражданских дел, в уголовном процессе введен и действует институт «следственного судьи», введено понятие «сделки» и другие новеллы.

2014–2016 годы стали важной вехой уже в истории Казахстана, так как идет реализация Плана нации «100 конкретных шагов», что привело к существенному изменению законодательства, в том числе, связанного с судебной системой и отправления правосудия. Так были приняты новые кодексы: Уголовный, Уголовно-процессуальный, Кодекс об административных правонарушениях, Уголовно-исполнительный, Гражданско-процессуальный, Трудовой, обновлено коррупционное законодательство, также были приняты и многочисленные законы, которые изменяют в целом, правовую среду в Казахстане.

Республика Казахстан является активным участником международного сообщества, смело перенимает положительный опыт зарубежных государств в области организации судебной власти. Все предпринятые меры за последние годы, позволили улучшить различные показатели в международных, мировых рейтингах, проводимых неправительственными организациями, например, по отчету Международной неправительственной организацией World Justice Project, по индексу «Судебная независимость» Республика Казахстан поднялась на 14 позиций вверх, по критерию «верховенство права» поднялись на 6 пунктов вверх.

Говоря об успехах, нельзя сказать о том, что нормы права в настоящее время идеальны и не требуют дальнейшего изменения и совершенства. На наш взгляд работа должна быть продолжена. Остановимся на следующих аспектах:

Во-первых, мы считаем, что необходимо внести изменения в Закон РК «О судебной системе и статусе судей Республики Казахстан» в статью 34 и 34-1 регулирующие срок осуществления полномочий судьи. Так в пункте 12 статьи 34 основанием освобождения от должности и прекращения полномочий председателя суда, председателя судебной коллегии и судьи является достижение пенсионного или предельного возраста пребывания в должности судьи. Статья 34-1 дает указание, что подразумевается под предельным возрастом пребывания в должности судьи. Так законом предусмотрено, что если судья достиг пенсионного возраста (в Казахстане установлен 63 года) то дальнейшее пребывание в должности допускается Председателем Верховного Суда с согласия Высшего Судебного Совета – до достижения предельного возраста – 65 лет, в исключительных случаях, может быть продлен не более чем на пять лет.

Не понятно, почему законодатель отдает такое предпочтение и льготы судьям в отличие от других граждан и государственных служащих. Например, Закон РК «О государственной службе Республики Казахстан» от 23 ноября 2015 г. в статье 61 устанавливает, что одним из оснований прекращения государственной службы административными государственными служащими является достижение ими пенсионного возраста, установленного законом Республики Казахстан, с правом продления срока их пребывания на государственной службе на один год по взаимному согласию сторон.

Считаем, что должно быть приведено к единообразию нормы данных двух законов, так как в нынешней трактовке явно существует предпочтение для судей, на наш взгляд это необоснованно и существует угроза коррупционной составляющей, тем более что Закон «О судебной системе и статусе судей Республики Казахстан» не дает детального описания, что подразумевается под «исключительными случаями», дающим право быть в судебском корпусе пожилому человеку до 68-70 лет.

Во-вторых, судебная практика показывает, что многие судьи судов первой, апелляционной, кассационной инстанции не применяют положения Нормативных постановлений Верховного Суда РК. Бывают случаи, что и сотрудники правоохранительных органов также игнорируют постановления Верховного Суда при рассмотрении уголовных дел, говоря тем же адвокатам: «...идите, мол, в суд там и применяйте эти постановления, а у нас есть УК РК, УПК РК их нормы мы и используем». Что, в принципе не допустимо, так как Нормативные постановления Верховного суда РК включены в систему действующего права, являются официальным толкованием норм закона и обязательны к применению.

Проиллюстрируем это утверждение примером из практики. Так, Суд № 2 г. Усть-Каменогорска в 2014 году, рассматривая уголовное дело по статье 222 УК РК в отношении бывшего директора ТОО вынес обвинительный приговор, но иск ГУ «Прокуратура ВКО» к подсудимой о возмещении причиненного ущерба отказал, мотивируя свое решения ссылаясь на п. 4 Нормативного постановления Верховного Суда РК от 27.02.2013 г. «О судебной практике применения налогового законодательства», где четко указано, что: «по делам о взыскании ущерба, причиненного преступлением, предусмотренным ст. 222 УК РК, следует иметь в виду, что налоги начисляются в связи с деятельностью юридического лица, которое и является налогоплательщиком. Согласно общему правилу, установленному п.1 ст. 31 Налогового кодекса, исполнение налогового обязательства осуществляется налогоплательщиком самостоятельно. В результате преступных действий виновного физического лица уклоняется от уплаты налогов юридическое лицо, следовательно, оно и должно уплатить налоговую задолженность. После самостоятельного исполнения налогового обязательства юридическое лицо имеет право обратного требования (регресса) к виновному физическому лицу в размере уплаченных пени и штрафов».

На данный Приговор суда был принесен Протест прокурора и Апелляционная судебная коллегия Восточно-Казахстанского областного суда изменила Приговор в части гражданского иска и полностью удовлетворила требования прокурора в полном объеме и взыска-

ла с осужденной сумму причиненного ущерба в виде неуплаченных налогов юридического лица.

Суд апелляционной инстанции делает следующие выводы в Постановлении, что: «Из смысла раздела 5 Уголовно-процессуального кодекса, предъявления иска к юридическим лицам в рамках уголовного судопроизводства за преступные действия другого физического лица, кроме случаев признания его владельцем источника повышенной опасности, не предусмотрено. Таким образом, в уголовном судопроизводстве гражданские иски предъявляются только физическим лицам, совершившим общественно опасные деяния, а также к лицам несущим материальную ответственность за их действия».

Данные выводы суда апелляционной инстанции являются незаконными и вынесены с нарушением норм материального и процессуального права, полностью проигнорированы не использованы процитированные выше положения п.4 Нормативного Постановления Верховного Суда РК.

В настоящее время по данному уголовному делу подана кассационная жалоба в Верховный Суд и надеемся, что справедливость восторжествует и будет принято окончательно правильное, законное решение.

По итогам рассмотрения данного примера, считаем необходимым внести в нормы процессуального права положения о том, что не применение положений Нормативных постановлений Верховного Суда РК при отправлении правосудия следует расценивать как грубейшее нарушение норм процессуального права.

Судебная система в Республике Казахстан – это одна из важных составляющих основ нашего государства, эффективный рычаг демократического развития страны на пути новой модернизации в социальной, экономической и политической сфере. Независимая судебная власть является одной из важных гарантий гармоничного взаимодействия государства и гражданского общества, а также главным инструментом защиты конституционных прав граждан, юридических лиц.

СПИСОК ЛИТЕРАТУРЫ

1. План нации «100 конкретных шагов». Программа Президента Республики Казахстан от 20 мая 2015г. // adilet.zan.kz (10.05.2017)
2. Конституционный закон Республики Казахстан «О судебной системе и статусе судей Республики Казахстан» от 25 декабря 2000 г. № 132 // adilet.zan.kz (10.05.2017)
3. Закон РК «О государственной службе Республики Казахстан» от 23 ноября 2015 г. // adilet.zan.kz (10.05.2017)
4. Архив Суда № 2 г. Усть-Каменогорска, 2014 год (дело № 4567/2014)
5. Нормативное постановление Верховного Суда РК от 27.02.2013 г. «О судебной практике применения налогового законодательства» // adilet.zan.kz (10.05.2017)
6. Сокольская Л.В. Взаимовлияние этнических и общечеловеческих ценностей (теоретический аспект) // Этнография Алтая и сопредельных территорий. Материалы международной научно-практической конференции. – Барнаул, 2003. – С. 61-64.

ПСИХОЛОГИЧЕСКИЕ УСЛОВИЯ ФОРМИРОВАНИЯ КОПИНГ-ПОВЕДЕНИЯ МЛАДШИХ ШКОЛЬНИКОВ

Гаджибекова Э.А.

ГОУ ВО МО «Государственный гуманитарно-технологический университет»

Реализация ФГОС начального образования тесно связана с усилением роли педагога-психолога в поддержании психологического здоровья учащихся. Психолог, работающий в сфере образования, вынужден сегодня «решать значительный круг задач психолого-педагогического сопровождения обучающихся, включая, наряду с задачей сопровождения обучения, профилактические, просветительские, диагностические, коррекционно-развивающие и социальные задачи» [2, с. 265], в том числе, формировать способность учащихся справляться со стрессовыми ситуациями.

Термин «копинг» происходит от английского слова «соре», которое переводится как «преодолевать». В российской психологической литературе его интерпретируют как адаптивное, «совладающее» поведение или «психологическое преодоление». Этот термин начал активно использоваться в зарубежной психологии, а именно в американской, в начале 60-х годов XX века для изучения особенностей реакций и поведения индивида в стрессовых условиях. Эти исследования, равным образом, стали частью когнитивного движения, которое начало формироваться в 60-е годы работами И. Джамса (1958), М. Арнольда (1960), Л. Мерфи (1962), Дж. Роттера (1966), Р. Лазаруса (1966).

В большинстве исследований замечено, что при неполном развитии конструктивных форм копинг-поведения повышается патогенность жизненных событий, и эти события могут стать «пусковым механизмом» в процессе возникновения психосоматических и других заболеваний. Негативные последствия столкновения с трудными жизненными ситуациями могут быть смягчены адаптивными стратегиями их преодоления (совладания). Именно поэтому копинг-стратегии являются важным фактором психологического благополучия, здоровья и успешности деятельности [3].

В младшем школьном возрасте основную роль в становлении психологической защиты играют ранние взаимодействия ребенка в семье. Защитные механизмы возникают, с одной стороны, как результат приобретения типичных паттернов защитного поведения, которые демонстрируются значимыми взрослыми, прежде всего, родителями, а с другой – как результат негативного воздействия с их стороны [4].

Одной из главных причин нарушения внутренней гармонии у детей являются, как уже отмечалось выше, негативные отношения с родителями. Семья влияет на развитие ребенка и формирование характерных для него способов поведения. Значительно повышать уровень стресса у ребенка могут дисгармоничные типы семейных отношений: гиперпротекция, гипопротекция, скрытое эмоциональное отвержение, завышенные требования к ребенку, неустойчивое родительское воспитание и т.д.

Множество психологических трудностей и переживаний у ребенка могут возникать в школе. Оценка учителя может выступать как обобщенная оценка личности школьника. При неуспешности в учебной деятельности у детей часто формируется чувство вины, неуверенность в себе, фрустрация, повышается общий уровень тревожности, установка на избегание ситуаций соревнования. К школьным стрессовым ситуациям относится отсутствие дружеских отношений или неприятие детским коллективом, проявляющееся в оскорблениях, издевательствах и угрозах со стороны одноклассников. Высокий уровень развития воображения младших школьников может порождать фантазии, усиливающие страхи и опасения [1].

В отличие от взрослых, дети не всегда могут конструктивно совладать со стрессом. Способность преодоления стрессовых ситуаций, нередко сопровождающих школьника, зависит от множества факторов: воспитания, особенностей нервной системы, социального окружения и т.д. Исследования показывают, что коммуникативные эмоции также являются одним из главных факторов, влияющих на формирование копинга детей и подростков [5]. Умение справляться со сложными ситуациями, вырабатывая при этом широкий набор конструктивных способов преодоления стресса (копинг-стратегий), является важным показателем уровня развития личности школьника, проявляясь по-разному у девочек и мальчиков [6].

Целью данного исследования являлось определение психологических условий формирования копинг-поведения младших школьников. Выдвигалась гипотеза о том, что формирование копинг-стратегий в младшем школьном возрасте зависит от когнитивных, эмоциональных и социальных факторов.

В эмпирическом исследовании участвовали 77 учащихся 4-х классов МОУ лицей г. Орехово-Зуево Московской области. В качестве методик использовались: культурно-свободный тест интеллекта Р.Б. Кеттелла, предназначенный для измерения уровня интеллектуального развития независимо от влияния факторов окружающей среды (культура, образование и т.п.); тест умственного развития младших школьников (авторы: Е.М. Борисова, В.П. Арсланьян), анкета копинг-поведения, разработанная И.М. Никольской и Р.М. Грановской; метод социометрических измерений (Социометрия) Дж. Морено; опросник школьной тревожности (Б.Н. Филлипс). Для обработки результатов были привлечены математико-

статистические методы анализа экспериментальных данных, в частности, корреляционный анализ Пирсона.

В исследовании ставилась задача выявления корреляций между выбираемыми копинг-стратегиями и когнитивным развитием, уровнем тревожности, социометрическим статусом.

Результаты исследования показали, что стратегия «Плачу или грущу» выбирается младшими школьниками при переживании социального стресса, фрустрации достижения успеха и страха не соответствовать ожиданиям окружающих.

Низкий IQ наблюдается у детей, выбирающих стратегию «Остаюсь один», а высокий – у детей со стратегий «Обнимаю кого-то близкого». Детям с низким уровнем умственного развития совладать со стрессом помогает стратегия «Ем или пью».

Школьники с высоким социальным статусом предпочитают справляться со стрессом с помощью игры: «Играю во что-нибудь» и «Стараюсь забыть».

Таким образом, гипотеза о зависимости формирования копинг-стратегий в младшем школьном возрасте от когнитивных, эмоциональных и социальных факторов подтвердилась.

Результаты данного исследования могут помочь учителю и школьному психологу в работе с детьми младшего школьного возраста, испытывающими сильное внутреннее напряжение и стресс. Анализируя успеваемость и личностные особенности учащихся, педагог-психолог может определить, какие копинг-стратегии выбирает младший школьник, находясь в стрессовой ситуации, и если они деструктивны или малоэффективны, то научить детей конструктивным и высокоэффективным стратегиям и способам совладания со стрессом.

СПИСОК ЛИТЕРАТУРЫ

1. Зеленкова Т.В. Активизация творческого воображения у младших школьников // Начальная школа. – 1995. – № 10. – С. 4-7.
2. Зеленкова Т.В. Исследовательская и практическая психология: на пути от «схизиса» к «схезису» // Взаимоотношения исследовательской и практической психологии / под ред. А.Л. Журавлева, А.В. Юревича. – М.: Изд-во «Институт психологии РАН», 2015. – 558 с. (Методология, теория и история психологии). – С. 265-308.
3. Исаева Е.Р. Копинг-поведение и психологическая защита личности в условиях здоровья и болезни. – СПб.: Издательство СПбГМУ, 2009. – 136 с.
4. Никольская И.М., Грановская Р.М. Психологическая защита у детей – СПб.: Речь, 2010. 352 с.
5. Рачкова К.С., Зеленкова Т.В. Взаимосвязь креативности, личностных черт и копинг-стратегий у подростков // Труды молодых ученых. Сборник материалов и докладов. – Орехово-Зуево, МГОГИ, 2012. – С. 142-144.
6. Сенчило К.Е., Зеленкова Т.В. Изучение копинг-поведения у детей и подростков // Студенческая наука Подмосквю: материалы международной научной конференции молодых ученых. – Орехово-Зуево: ГГТУ, 2016. – С. 578-581.

УПРАВЛЕНИЕ ИНВЕСТИЦИОННЫМИ ПРОЕКТАМИ НА ПРЕДПРИЯТИИ (НА ПРИМЕРЕ ЗАО «ФЕРРЕРО РУССИЯ»)¹

Галыбина Н.Г., Искандерова Т.А.

Владимирский филиал ФГОУ ВО

«Финансовый университет при Правительстве Российской Федерации»

Инвестиционная деятельность на предприятии – это наиболее сложный вид управленческой деятельности, так как связан с будущим состоянием и жизнеспособности компании, которое необходимо правильно спрогнозировать, проанализировать, или предвидеть. Поэтому, для каждого инвестиционного проекта необходимо управление.

¹ Исследование выполнено при финансовой поддержке РГНФ, проект 16-12-33005/16 – Региональный конкурс «Центральная Россия: прошлое, настоящее, будущее» 2016 – Владимирская область – «Разработка эффективной системы управления маркетингом инновационных продуктов промышленных предприятий».

Управление представляет собой регулярный процесс осуществления контроля за материальными, финансовыми, людскими ресурсами и распоряжения ими в течение всего жизненного цикла инвестиционного проекта в целях достижения результатов [2].

Инвестиции и инвестиционные проекты позволяют не только приносить прибыль, конкурентоспособность, жизнеспособность компании, но и способствуют контролю воздействия намечаемой деятельности на окружающую среду, а также улучшению производственных показателей техники безопасности и охраны труда в компании [1].

Актуальность выбранной темы обуславливается необходимостью понимания значимости управлением инвестиционными проектами на предприятии.

Целью является показать систему управления инвестиционными проектами на предприятии ЗАО «Ферреро Россия» и точно выявить зоны для улучшения в управлении проектами.

В рамках поставленной цели решались следующие задачи:

- рассмотреть систему управления инвестиционными проектами на предприятии;
- рассмотреть проблемы, возникающие внутри самой организации при управлении инвестиционными проектами.

За время присутствия в регионе компания «Ферреро» стала одним из ведущих иностранных инвесторов, создав более 1500 рабочих мест. Эффективная деятельность кондитерской фабрики вносит значительный вклад в экономическое и социальное развитие Владимирской области, более того, способствует повышению инвестиционной привлекательности региона. На четырех производственных линиях фабрики производится 33 000 тонн продукции в год, а общий объем инвестиций за 5 лет составил 250 млн. евро, что на сегодняшний день является самым значительным инвестиционным проектом, реализованным во Владимирской области.

Инвестиционная и социальная деятельность ЗАО «Ферреро Россия» во Владимирской области была неоднократно отмечена на самом высоком уровне [3].

При реализации инвестиционных проектов на фабрики «Ферреро» используется *проектная структура* управления. При проектной структуре управления назначается менеджер проекта и создается команда специалистов, состоящая из маркетинга, финансового отдела, отдела планирования, отдела закупок, специалиста по упаковке, инженера технической службы, технолога производства продукта и производственного отдела. Организационная команда несет ответственность за развитие стратегии проекта, а производственная команда за ее осуществление.

Такой вид структуры управления позволяет собрать в одну команду самых квалифицированных специалистов для осуществления сложного проекта в установленные сроки с заданным уровнем качества и затрат.

Менеджер проекта формирует план действий (Action plan) в данном плане прописан весь жизненный цикл проекта, согласно указанному периоду назначает командное совещание и рассылается итоги встречи всем вовлеченным в процесс людям. Своевременные командные совещания позволяют определить реальную стадию жизненного цикла проекта и минимизировать риски инвестиционного проекта.

Каждый участник команды принимает активное участие в проекте, а именно:

- составление производственного цикла для инвестиционного проекта. Это позволяет определить возможности производственных мощностей при реализации продукта, объемы, которые мы можем предоставить Бизнесу, масштаб затрат (человеческого ресурса, материала, сырья и т.п.);
- тестирование оборудования и материала. Позволяет минимизировать риски при запуске проекта на производстве и избегать непредвиденных проблем (несоответствие технических характеристик оборудования, материала и т.п.);
- обучение производственного персонала. Позволяет сократить время старта проекта, сократить процент брака упаковочного материала и/или готового продукта, а также в кратчайшее время достигнуть целевых показателей, указанных в бюджетном цикле.

Рассмотрим проблемы, возникающие внутри фабрики «Ферреро» при управлении инвестиционными проектами:

1) инвестиционный проект нового ассортимента продукта – это всегда риск при составлении производственного цикла. Так как создание цикла происходит на первом этапе проекта и не всегда известен полный производственный процесс сборки продукта по операциям. Следовательно, непосредственно в производстве, может выясниться, что необходим дополнительный персонал для выполнения нормы указанной в цикле. Данная проблема увеличивает затраты чел/часа на производство продукта и (или) невыполнение запланированного объема производства с указанным объемом продаж;

2) установка технического оборудования на производстве, не всегда соответствует удобству в работе для персонала, что потенциально может привести к снижению эффективности труда персонала и (или) потребуются дополнительная модернизация нового оборудования, что потребует дополнительных финансовых вложений;

3) на этапе тестового запуска проекта, в процессе тестирования оборудования, сотрудники технической службы и специалист по упаковке могут внести конструктивные изменения в упаковочный материал, что повлечет за собой: изменения производственного процесса, несоответствия запланированного бюджетного цикла с производственным циклом, повлияет на себестоимость продукта.

Результаты проведенных исследований позволили определить, что во избежание проблем при запуске инвестиционного проекта, необходимо:

1) разработать специальную оперативную процедуру (инструкцию), в которой будет прописан процесс управления инвестиционным проектом по этапам, а также будет построена схема взаимодействия со службами для каждого этапа. Данная процедура позволит сократить указанные выше несоответствия, которые могут возникнуть при запуске проекта. Например:

а) во избежание несоответствия в производственном цикле, нужно, заранее требовать все необходимые материалы для расчета операций (упаковочный материал, исходный продукт). Необходимо предусмотреть видео материал рабочего процесса. Данное мероприятия позволит создать корректный бюджетный цикл, что положительно скажется на производственном процессе;

б) отправить специалистов из команды проекта на фабрику Ферреро, где производят данный вид продукции и аналог успешно работает. Данное мероприятие позволит проанализировать технологический процесс внешней стороны и сравнить с процессом, который запланирован за фабрики и при необходимости скорректировать процесс для достижения целей (расстановка персонала, работа оборудования и т.п.);

2) техническому отделу совместно с производственной службой, до изготовления оборудования, произвести имитацию производственного процесса, рассмотреть все недостатки рабочего процесса тем самым изменить (скорректировать) лэйаут (Layout) линии;

3) поскольку компания «Ферреро» является транснациональной компанией, новые проекты зачастую – это локализация уже имеющихся проектов других Европейских фабрик Ферреро. Поэтому, запуск нового проекта сводится к копированию технологии. Однако, вследствие технического отставания от запада, 100% копирование технологии (упаковки) невозможно, поэтому нам необходимо адаптировать упаковочный материал под реальные возможности российских поставщиков. Данное мероприятие позволит запустить производство продукта в установленный срок и не потребует дополнительных денежных вложений.

В заключение следует отметить, что инвестиционные проекты закладывают основу будущих успехов, а решение поставленных задач требует выявления основных подходов к управлению изменениями.

СПИСОК ЛИТЕРАТУРЫ

1. Николаева И.П. Инвестиции: учебник для студ. бакалавриата ВПО по направлениям подготовки "Экономика" и "Менеджмент"; рек. МОН РФ / И.П. Николаева. – М.: Дашков и К, 2013. – 256 с. – (Учебные издания для бакалавров). – ISBN 978-5-394-01410-9.
2. Управление инвестициями: учебное пособие / Н. Н. Воротилова [и др.]. – М.: Дашков и К, 2013. – 188 с. – ISBN 978-5-394-01780-3.

3. NEWS ARCHIVE Электронный ресурс <https://www.ferrero.ru/ferrero-group/5-years-anniversary>
4. Искьяндрова Т.А., Крылов О.А. Современные инструменты инвестиционной деятельности организации / Инновационное развитие социально-экономических систем: условия, результаты и возможности / Материалы IV международная научно-практическая конференция (31.03.-01.04.2016). – Орехово-Зуево: ГГТУ, 2016. – С. 124-127.
5. Официальный сайт Ферреро Электронный ресурс <https://www.ferrero.ru/>
6. Каменских Н.А. Потенциал синергии для формирования инновационной среды на региональном уровне // Вестник Академии права и управления. – 2015. – № 40. – С. 104-109.

ВАЛИДНОСТЬ ТЕСТА КАК КОНТРОЛЬНО-ОЦЕНОЧНОГО ДОКУМЕНТА В ПРОЦЕССЕ ИЗУЧЕНИЯ ИНОСТРАННОГО ЯЗЫКА

Гидаятова К.Р., Савельева Е.Б.

ГОУ ВО МО «Государственный гуманитарно-технологический университет»

Работа посвящена проблеме использования тестового контроля в процессе изучения иностранного языка. Актуальность темы связана с необходимостью объективной оценки уровня знаний обучающихся, кроме того, качественная информация о сформированности знаниевых компетенций нужна как учителю-предметнику, так и учащемуся.

Приобретая навыки в чтении, грамматике, повышая уровень корректной письменной речи, занимаясь аудированием, необходимым и обязательным условием их формирования, является контроль и оценка любого учебного действия. Именно они отличаются разнообразием видов, форм и служат определенным целям в процессе изучения иностранного языка. Очевидно, что в современной системе обучения контроль все чаще сводится к тестированию, это средство приоритетно и востребовано. Известно, что уже по завершению начальной школы обучающихся ждет тестирование по нескольким предметам, в том числе и по иностранному языку.

Начнем с того, что понимается под контролем. Контроль рассматривается в широком и узком смысле слова. В широком смысле, в частности, в обучении иностранному языку понимается как определение уровня владения языком (уровня знаний, умений и навыков), который учащиеся достигли за определенный период обучения. В узком смысле контроль рассматривается как часть урока, во время которого учитель с помощью различных заданий и упражнений оценивает степень усвоения учебного материала на ближайшую перспективу.

По мнению известного отечественного методиста И.Л. Бим, контроль является одним из методов обучения иностранному языку. Она утверждает: «Контроль, адекватный той или иной деятельности, и стимулируемый им сознательный самоконтроль составляют целостную систему взаимодействия учителя и учащихся» [2].

С помощью контроля учитель получает два вида информации, то есть речь идет:

1. О результатах работы учащихся в целом и каждого учащегося в отдельности.
2. О результатах своей профессиональной деятельности (насколько эффективны приемы обучения, каковы сложности в работе и пути их преодоления, все это позволяет внести изменения в программу обучения и учебный процесс в целом).

Что касается обучающихся, то контроль позволяет: во-первых, повысить мотивацию в обучении, так как контрольный режим работы дает информацию об успехах или неудачах при выполнении определенных заданий. Во-вторых, более усердно учиться, успешно корректировать свою учебную деятельность.

Для диагностики успешности обучения разрабатываются специальные методы и приемы, под которыми авторы-методисты понимают тестирование. Что же такое тестирование?

По мнению ученых-методистов (Бим И.Л., Брейгина М.Е., Вайбурд М.Л., Поляков О.А., Рапопорт И.А., Климентенко А.Д., Миньяр-Белоручев Р.К., Миролюбов А.А. и др.) одним из адекватных приемов контроля рецептивных видов речевой деятельности является тестирование. Оно позволяет обучающемуся сосредоточиться на понимании предложенно-

го варианта, а не усилиях по формированию и формулированию собственного варианта ответа выполняемого задания. Функциональная простота осуществления обратной связи в время тестирования, возможность фиксировать результаты, определять по заданным параметрам качество речевого умения, работать с большой группой испытуемых, использовать обучающий потенциал тестов для управления учебной деятельностью учащихся – вот главные слабые стороны популярности и успешности применения тестового подхода проверки уровня знаний.

По определению Коньшиевой А.В., тестирование – это форма измерения знаний учащихся, основанная на применении педагогических тестов. Включает в себя подготовку качественных тестов, собственно проведение тестирования и последующую обработку результатов, которая дает оценку обученности тестируемых [4].

Как термин, слово «тест» было введено в научный обиход американским психологом Дж. Кеттелом в 1890 году для наименования психологических проб, т.е. специально разработанных стандартизированных методик, с помощью которых пытались измерить различия между индивидами, реакциями одного индивида в разных условиях. Однако ни в психологии, ни в других научных областях, таких как социология, педагогика, медицина, физиология и других до сих пор все еще нет единого определения данного термина [1].

Вместе с тем, видов, форм, вариантов тестов достаточно много.

Так в обучении иностранным языкам используются как узконаправленные, так и комплексные тесты. Узконаправленные тесты проверяют уровень развития одного умения. Процедура комплексного тестирования предполагает целостную проверку усвоения языкового материала и развития умений и использует серии тестов.

При рассмотрении контроля уровня обученности учащихся во времени принято выделять *предварительный, текущий* (следящий, постоянно действующий), *промежуточный* (периодический) и *итоговый* контроль. На это в своем учебном пособии «Обучение иностранным языкам: Теория и практика» указывает Щукин А.Н. [7].

О разнице между текущим и промежуточном контроле убедительно говорится в статье Полякова О.Г. «О некоторых проблемах использования тестов как одного из средств контроля обучения школьников по иностранному языку». Текущий контроль является самым распространенным и наиболее эффективным видом контроля и осуществляется в процессе усвоения нового учебного материала. Промежуточный контроль проводится, как правило, с целью проверки усвоения большого объема материала, например, за четверть или за полугодие. С помощью итогового контроля определяется степень овладения материалом за определенный период времени, например, за год или за весь период обучения. Итак, все виды контроля в какой-то степени повторяют логику учебного процесса и составляют как бы единую систему: текущий контроль подготавливает промежуточный, а последний в свою очередь готовит к итоговому контролю [6].

О предварительном контроле идет речь, когда необходимо проверить уровень подготовки отдельных учащихся с целью определения их в уже сложившиеся учебные группы. Предварительный контроль может быть необходим для получения данных об индивидуальных особенностях личности, имеющих значение для овладения иностранным языком.

Для целей контроля применяются следующие формы: устный опрос (фронтальный, индивидуальный, взаимный, то есть работа в парах), письменное контрольное испытание, экзамен. Однако, есть отрицательный момент в подобных традиционных формах контроля результатов обучения, так как они основаны на экспертной оценке учителя, которая достаточно часто носит субъективный характер. Что может представлять собой тест?

Как контрольный документ или учебная разработка тестом является совокупность или система заданий, которая может делиться на субтесты письменной речи или аспектов языка: фонетики, грамматики, лексики.

Качество любого теста, определяется в первую очередь показателями его надежности и *валидности*.

Показатель надежности свидетельствует о том, насколько последовательны результаты контрольных измерений. *Валидным* будет считаться тест, измеряющий уровень развития тех умений, навыков, знаний, для измерения которых он предназначался составителем.

Валидность (практически в любом ее виде) будет определять правомерность интерпретации результатов тестирования. Очевидно, что применение определенного теста в целях, для которого он не был предназначен, при составлении автоматически делает его невалидным, поэтому цель тестирования должна быть четко обозначена до его проведения. Таким образом, можно заключить, что тестирование в обучении иностранным языкам проводится для выявления:

- 1) Уровня достижения в определенном виде деятельности.
- 2) Способностей к определенному виду деятельности.
- 3) Трудностей в овладении тем или иным видом деятельности и возможных способов их преодоления [3].

В практической деятельности учителям и испытуемым чаще приходится встречаться с тестами первой группы. Такие тесты могут измерять общие навыки и умения в речевой деятельности в процессе усвоения конкретной программы обучения.

Кроме того, тесты могут определять уровень обученности и/или языковой компетенции обучающегося относительно уровня других тестируемых (нормо-ориентировочный тест) или относительно определенного критерия, например уровня обученности тому или иному виду речевой деятельности (критериально-ориентированный).

Не подменяя плановый контроль знаний, тесты являются не только наиболее экономной формой контроля, но, порой, более объективным показателем степени усвоения обучающимися учебного материала, чем, например, данные обычной текущей или индивидуальной проверки [5].

Таким образом, валидный тест как контрольно-оценочный документ способен применяться на любом этапе обучения иностранному языку, а так же может использоваться в качестве итогового, тематического, промежуточного контроля. Тесты просты в применении и не требуют много времени для проверочной работы. Они эффективно демонстрируют учителю уровень знаний обучающихся.

СПИСОК ЛИТЕРАТУРЫ

1. Аванесов В.С. Научные проблемы тестового контроля. – М., 1994. – 156 с.
2. Бим И.Л. К вопросу о методах и приемах обучения иностранным языкам // Иностранные языки в школе. – 1994. – № 2. – С. 2-4.
3. Денисова Л.Г., Симкин В.Н. Об итоговом контроле обученности иностранным языкам // Иностранные языки в школе. – 1995. – № 2. – С. 36.
4. Кобышева А.В. Контроль результатов обучения иностранному языку. – М., 2004. – 188 с.
5. Нейман Ю.М., Хлебников В.А. Педагогическое тестирование как измерение. – Ч. 1. – М.: Центр тестирования МО РФ, 2002. – 136 с.
6. Поляков О.Г. О некоторых проблемах использования тестов как одного из средств контроля обучения школьников по иностранному языку // Иностранные языки в школе. – 2008. – № 2(24).
7. Щукин А.Н. Обучение иностранным языкам: Теория и практика : Учеб. пособие для преподавателей и студентов. – М.: Филоматис, 2004. – С. 416(93).

ФОРМИРОВАНИЕ ТЕХНИЧЕСКОГО МАСТЕРСТВА ШКОЛЬНИКОВ, ЗАНИМАЮЩИХСЯ В СЕКЦИИ ВОЛЕЙБОЛА

Главатских С.Н., Кондратьев Н.В.

ФГБОУ ВО «Глазовский государственный педагогический
институт им. В.Г. Короленко»

В организации занятий волейболом в общеобразовательной школе с подростками среднего возраста сложилось следующее противоречие: между необходимостью повышения физических кондиций, технико-тактических командных действий, требующих фронтального и группового подходов в проведении занятий, совершенствованию аспектов спортивного мастерства юных волейболистов, которые тренируются на основе индивидуальных программ, т.е. с применением индивидуального подхода.

Цель работы – теоретически обосновать и экспериментально проверить эффективность индивидуального подбора средств и методов для формирования технического мастерства школьников, занимающихся в секции волейбола.

Методы исследования: анализ литературы, наблюдение, педагогический эксперимент, тестирование, математико-статистическая обработка данных.

Организация исследования

Занятия в экспериментальной группе проводились в течение недели: три занятия по волейболу: в спортивном зале по 90 мин каждое для подростков среднего школьного возраста. Основная особенность – индивидуализация обучения юных волейболистов через игровые методы, фронтальное обучение техническим, тактическим элементам. Занятия в контрольной группе проводились также в течение недели: три занятия по волейболу: в спортивном зале по 90 мин каждое для подростков среднего школьного возраста, но особое внимание уделялось упражнениям скоростно-силовой направленности.

Представим результаты тестирования технического мастерства у юных волейболистов контрольной и экспериментальной групп до проведения педагогического эксперимента (Табл.1, Рис. 1).

Таблица 1

Результаты тестирования технического мастерства у юных волейболистов контрольной и экспериментальной групп до проведения педагогического эксперимента

Показатели	Экспериментальная группа (n=12 чел) Количество ошибок в упр. $X \pm m$	Контрольная группа (n=12 чел) Количество ошибок в упр. $X \pm m$
- уровень проявления координации движений туловища и ног в движении: выпады в приеме волейбольного мяча -3 мин.;	22,0±2,0	24,0±2,0
- жонглирование в движении с мячом- 3 минуты;	28,0±2,0	30,0±2,0
- уровень проявления согласованности движений конечностей и туловища: выполнение замаха для «ложного» удара - передача мяча партнеру (5 попыток).	9,0±2,0	9,6±2,0



Рис. 1. Результаты тестирования технического мастерства у юных волейболистов контрольной и экспериментальной групп до проведения педагогического эксперимента

Анализ показателей таблицы 1 и рисунка 1 показал, что показатели тестирования технического мастерства у юных волейболистов контрольной и экспериментальной групп до проведения педагогического эксперимента имели следующие различия:

- на уровень проявления координации движений туловища и ног в движении: выпад в приеме мяча – 3 мин. $(22,0/24,0 \times 100\%) = 8\%$;
- жонглирование в движении с мячом – 3 минуты: 7%;
- на уровень проявления согласованности движений конечностей и туловища: выполнение замаха для «ложного» удара – передача мяча партнеру (5 попыток): 6%

Таким образом, среднее арифметическое показателей тестирования технического мастерства у юных волейболистов контрольной и экспериментальной групп до проведения педагогического эксперимента составило 7%, т.е. различия между показателями контрольной и экспериментальной групп не значительны.

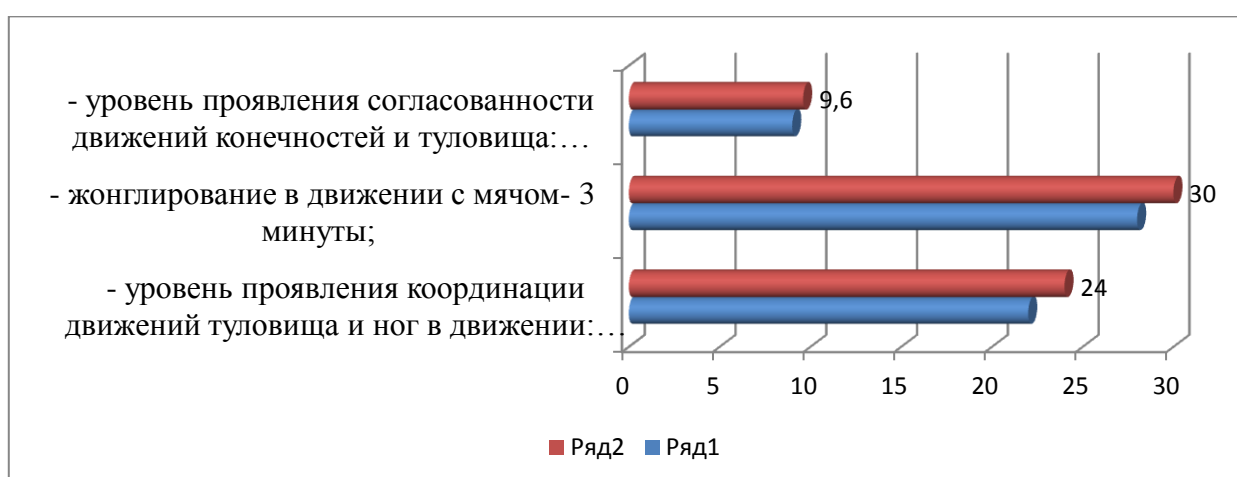
Представим результаты тестирования технического мастерства у юных волейболистов контрольной и экспериментальной групп до проведения педагогического эксперимента (Табл. 2, Рис. 2).

Таблица 2

Результаты тестирования технического мастерства у юных волейболистов контрольной и экспериментальной групп по окончании педагогического эксперимента

Показатели	Количество ошибок в выполнении упр. до педагогического эксперимента, $X \pm m$	Количество ошибок в выполнении упр. до педагогического эксперимента, $X \pm m$
- уровень проявления координации движений туловища и ног в движении: выпад в приеме волейбольного мяча -3 мин.;	11,0 \pm 2,0	20,0 \pm 2,0
- жонглирование в движении с мячом- 3 минуты;	9,0 \pm 1,0	20,0 \pm 2,0
- уровень проявления согласованности движений конечностей и туловища: выполнение замаха для «ложного» удара - передача мяча партнеру (5 попыток).	4,0 \pm 2,0	7,6 \pm 2,0



Рис. 2. Результаты тестирования технического мастерства у юных волейболистов контрольной и экспериментальной групп по окончании педагогического эксперимента

Анализ показателей таблиц 2 и рисунка 2 определил, что показатели тестирования технического мастерства у юных волейболистов контрольной и экспериментальной групп по окончании педагогического эксперимента имели следующие различия:

- уровень проявления сложной реакции на скорость движений тела и ног в движении: выпады в приеме мяча (11,0/20,0 x100%) =45%
- жонглирование в движении с мячом 3 минуты: 55%
- на уровень проявления согласованности движений конечностей и туловища: выполнение замаха для «ложного» удара – передача мяча партнеру (5 попыток): 50%

Таким образом, среднее арифметическое показателей тестирования технического мастерства у юных волейболистов контрольной и экспериментальной групп после проведения педагогического эксперимента составило 45%, т.е. различия между показателями контрольной и экспериментальной групп значительны.

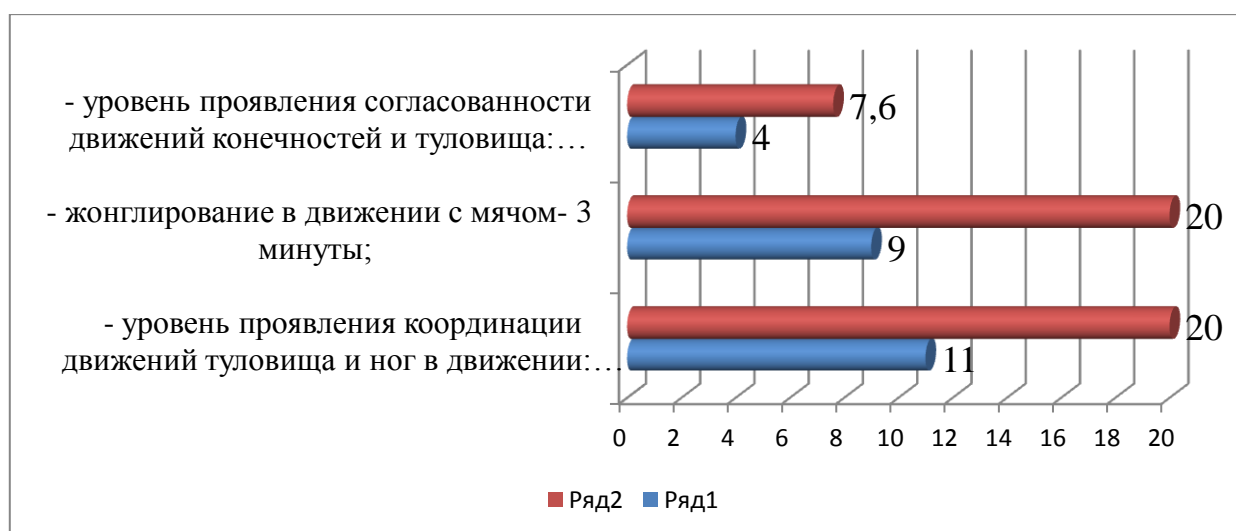
Таким образом, гипотеза о том, индивидуальный подбор средств и методов обучения подростков среднего школьного возраста, позволят добиться достаточно высокого результата по развитию скоростных способностей и технического мастерства, по сравнению с развитием быстроты и технического мастерства фронтальным и групповым подходами и методами у сверстников, нашла свое подтверждение во всех проводимых в педагогическом эксперименте случаях.

Особенность в выполнении упражнений под постоянным контролем тренера. Это вызвано тем, что количество упражнений строго регламентировано (для развития простой реакции скорости) и сложностью специальных упражнений (приемов мяча, ударов по мячу, передач мяча), зачастую выполняемых игроками с ошибками. Поэтому помощь (консультации, подсказки, сопровождение тренировочного процесса, работа над ошибками) становятся неотъемлемой частью методики обучения упражнениям для игроков.

Таким образом, использование индивидуального подхода на занятиях волейболом позволяет наиболее эффективно управлять и сопровождать каждого волейболиста, корректируя «слабые» стороны и совершенствуя «сильные» стороны в подготовке игроков. Исследование не претендует на исчерпывающее решение всех вопросов, затронутых в нем. Предстоит продолжить изучение проблемы развития способностей у юных волейболистов на фоне прироста скелетно-мышечной массы и увеличения технических приемов в игровых ситуациях в ограниченном пространстве при минимальном времени на их исполнение.

СПИСОК ЛИТЕРАТУРЫ

1. Железняк Ю.Д., Портнов Ю.М., Савин В.П. Спортивные игры. – М.: Издательский центр «Академия», 2004. – 246 с.
2. Куцаев В.В. Как учить физической культуре в школе // Физическая культура в школе. – 2013. – № 7. – С. 4-7.
3. Наговицын Р.С., Владыкина И.В., Волков П.Б., Тутолмин А.В., Сокольникова Э.И. Программное управление совершенствованием физической культуры студентов с применением мобильных средств // Теория и практика физической культуры. – 2015. – № 4. – С. 33-35.
4. Наговицын Р.С., Рассолова Е.А., Сенатор С.Ю., Торбина И.И. Разработка веб-портала для подготовки к тестированию по нормам ГТО // Теория и практика физической культуры. – 2016. – № 1. – С. 39-42.
5. Наговицын Р.С., Рассолова Е.А., Сокольникова Э.И., Сенатор С.Ю., Торбина И.И. Технология системного развития физических качеств молодежи на основе мобильного обучения // Теория и практика физической культуры. – 2015. – № 11. – С. 100-102.
6. Наговицын Р.С. Концептуальные основы формирования физической культуры личности студента на основе мобильного обучения / Р.С. Наговицын // Теория и практика физической культуры. – 2014. – № 10. – С. 11-14.
7. Наговицын Р.С., Ипатов И.В. Формирование инновационной физкультурно-оздоровительной компетентности будущих специалистов // Вестник Казанского технологического университета. – 2012. – Т. 15. – № 18. – С. 92-102.
8. Сосновский И.Ю. Энциклопедический словарь юного спортсмена. – М.: Педагогика, 2003. 238 с.

9. Cothran D.J. Teacher-student negotiations and its relation to physical education students motivational processes: an approach based on self-determination theory // Journal of Research and Development in Education. – 2009. №15 (1). P. 21-46.
10. Green K., Hardman K. Physical Education: Essential Issues. London: SAGE, 2005. – 272 p.

СОЦИАЛЬНАЯ РОБОСТЬ ДЕТЕЙ МЛАДШЕГО ШКОЛЬНОГО ВОЗРАСТА

Глухова А.А., Озерова С.А.

ГОУ ВО МО «Государственный гуманитарно-технологический университет»

Социальная робость – сложнейший психологический феномен, в основе которого лежат многие личностные проблемы и особенности общения младших школьников. Формирование у детей навыков общения в процессе обучения является одной из актуальных проблем в настоящее время, так как общение выступает важной стороной жизнедеятельности ребенка.

Низкий уровень развития общения, замкнутость, затруднения в контактах с другими людьми – и взрослыми, и сверстниками – мешают ребенку включиться в коллективную деятельность, стать полноправным членом общества. Ребенку трудно контактировать с другими детьми, быть в центре внимания, выступать перед сверстниками, и в итоге старается быть не заметными, не брать на себя инициативу.

В настоящее время отмечается ухудшение межличностного общения детей, связанное с появлением и расширением технологий. Так называемые «гаджеты» т.е. планшеты, телефоны тормозят навыки общения детей. Общение выступает как социальная потребность, без которой не только замедляется, но и приостанавливается формирование личности.

В отечественной психологии проблема общения связана с трудами Т.Л. Шишовой (2007), В.И. Леви (2010), В. Н. Куницыной (1991), Е.М. Бурно (2002). Исследованию проблемы застенчивости в зарубежной психологии посвящены работы Ф. Зимбардо (2012), К. Изард (1982) и других зарубежных психологов.

Существует многообразие понятий застенчивости в психологической литературе. Научное определение застенчивости можно найти в «Кратком словаре системы психологических понятий» К. К. Платонова: застенчивость – свойство личности, как правило, тяжело переживаемое; эмоциональное состояние, определяемое наличием выраженного психологического барьера, мешающего нормальному общению, и снижающего коммуникативные способности [4, с. 174].

Т.Л. Шишова застенчивость рассматривает как комплекс неполноценности. Она отмечает, что истинно застенчивый человек, обладая повышенной чувствительностью, обостренно реагирует на критику в свой адрес, легко впадает в уныние [5, с. 54].

Е.М. Бурно пишет, что застенчивость часто связана с робостью, совестливостью, нерешительностью, неловкостью, медлительностью, неуверенностью в своих силах, тревожностью, склонностью к сомнениям, страхам, тоскливостью, мнительностью, проявление стеснительности, переживанием своей неестественности [1].

По мнению Ф. Зимбардо, быть застенчивым – значит бояться людей, особенно тех людей, которые по той или иной причине, негативно воздействуют на наши эмоции: незнакомцев, начальников, представителей противоположного пола [2, с.15].

К. Изард в своей монографии рассматривает застенчивость как процесс постоянного переживания эмоции смущения [3, с. 27]. Все это вместе составляет комплекс эмоциональных состояний, переживаний, проявление комплекса неполноценности, по причине которого человек стремится оставаться подальше от общения, контактов со сверстниками, ответственных занятий, делового, межличностного общения с людьми.

Целью экспериментального исследования является изучение проблемы социальной робости в младшем школьном возрасте.

Основной гипотезой работы было предположение о том, что существует тесная взаимосвязь между межличностным общением ребенка и личностным образованием «социальной

робости» включающих систему психодинамических свойств: эмоциональных, поведенческих, свойств нервной системы, коммуникативных механизмов.

Объект исследования – дети младшего школьного возраста в процессе деятельности и межличностного общения.

Предмет исследования – проявление особенности социальной робости у детей младшего школьного возраста.

Для достижения поставленной цели были определены следующие задачи:

1. Изучение теоретического обоснования понятия социальной робости и феноменологию данной проблемы.

2. Диагностически исследовать особенности проявления социальной робости у детей младшего школьного возраста.

3. Описать систему психодиагностических методик по определению уровня социальной робости.

4. Анализ результатов исследования социальной робости у детей младшего школьного возраста.

Практическое значение результатов исследования заключается в разработке, психологически обоснованы коррекционно-развивающей программе, нацелены на формирование и коррекцию механизмов общения и социальной робости. Данная программа может применяться практическим психологом в работе с младшим школьником.

Программа исследовательской работы строилась на методологических принципах деятельностного подхода. Изучение психологического явления социальной робости в контексте деятельности предполагает рассмотрение проблемы с учетом возрастного этапа развития, сочетание исследовательских форм, корректирующих процедур.

В исследовательской работе использовались следующие методы:

1. Теоретический анализ изучения проблемы социальной робости.

2. Метод наблюдения и экспертных оценок.

3. Метод социометрических изменений, персональный статус младшего школьника.

4. Анкетные методы:

а) Опросник межличностного отношения (ОМО) А.А. Рукавишников;

б) Социометрия;

в) Диагностика сферы межличностных отношений и общения. Тест незаконченных предложений (модификация В. Михала).

В исследовании принимали участие дети младшего школьного возраста 10-11 года жизни 4 класса МОУ СОШ № 16 городского округа Орехово-Зуево. Общее количество испытуемых 26 человек: 10 мальчиков и 16 девочек.

На первом этапе исследования проводился анализ психолого-педагогической литературы, отбирались объективно-психологические параметры социальной робости, и отработывалась процедура наблюдений и экспериментальных оценок. Далее совершалось наблюдение за этими показателями в различных видах деятельности и межличностном общении.

На втором этапе проводилась комплексная исследовательская работа с использованием анкетных психодиагностических методик. Диагностика проводилась как индивидуально, так и в групповой форме.

На третьем этапе данные анализировались, подвергались математической обработке. Этап завершился проведением коррекционно-развивающей программы для развития механизмов общения и преодоления социальной робости.

При проведении экспериментального исследования анкетной методики А.А. Рукавишниковой (опросник межличностного отношения), нами был выявлен индекс межличностного поведения: большинство детей из класса не имеют трудности при общении со сверстниками – 93%. Из всего класса 6%, четверо мальчиков и две девочки имеют тенденцию общаться с небольшим количеством детей. Большая часть стремлений такого поведения направлена на то, чтобы быть не замеченными, не выходить к доске, т.к. имеют страхи получить плохую оценку, не быть обсмеянным, такие дети могут чувствовать неловкость при общении с учителями. Лазарева К. не стремится принадлежать к группам и общностям, не принимает активное участие в общении со сверстниками, старается избегать, не привлекать

большое внимание к себе. Такой ученик боится потерять единственных своих друзей, имеет свои страхи. Эти данные мы отобрали на рис. 1.



Рис. 1 Результаты исследования по методике Рукавишникова А.А. (ОМО)

При проведении анкетной методики А.А. Филлипса (тест школьной тревожности) нами было выявлено, что данные дети, которые не проявляют межличностного поведения, набрали наибольший процент по двум шкалам: IV. "Страх самовыражения" подразумевает негативные эмоциональные переживания, ребенок отстраняется от ответов у доски, предпочитая индивидуальную работу с педагогом. Они возникают в ситуациях, предполагающих самораскрытие, предъявление себя другим, демонстрацию своих возможностей. Шкала V. "Страх проверки знаний" подразумевает переживание тревоги в ситуациях проверки, особенно публичной: знаний, достижений, учебных возможностей. Типично для неуспешных школьников. В остальных случаях является важным симптомом эмоционального неблагополучия.

Следовательно, тревожность и социальная робость взаимосвязана. Устойчивые страхи детей переходят в личностное состояние – тревожность. Она приводит к появлению нежелательных черт характера и снижению самооценки, которая провоцирует к появлению застенчивости, социальной робости детей.

Полученные данные показывают, что межличностные отношения сверстников младшего школьного возраста зависят от многих факторов, таких как успешность в учебе, коммуникабельность, взаимная симпатия, общность интересов.

Учащийся становится чрезмерно чувствительным к неприятию его окружающими одноклассниками. Отсюда – желание избежать их или ситуаций, несущих в себе потенциальную угрозу любой критики в адрес его внешнего вида или поведения. Появляются устойчивые страхи провоцирующие появлению социальной робости. Как следствие, ребенок предпочитает оставаться в тени, избегая общения с людьми, которое может привлечь слишком активное внимание к нему.

Описание теоретического блока является фрагментом целостного экспериментального исследования.

СПИСОК ЛИТЕРАТУРЫ

1. Бурно Е.М. Сила слабых / О некоторых душевных расстройствах. Afield « Поле надежды» - <http://afield.org.ua/force.html> (17.03.2017)
2. Зимбардо Ф. Застенчивость. Что это такое и как с ней справиться. СПб.: Питер Пресс, 2012. 15с.
3. Изард Кэррол Э. Психология эмоций. – СПб.: Питер, 1999. – 27 с.
4. 4.Озерова С.А. Автореферат диссертации «Психологические особенности личности тревожного подростка. – М., 1999. – 22 с.
5. Платонов К.К. Краткий словарь системы психологических понятий. – М.: Высш. шк., 2011. 174 с.
6. Шишова Т.Л. Застенчивый невидимка: Как преодолеть детскую застенчивость. – Издательский дом «Искатель», 2012. – 54 с.

КАК БЫ МЕЖДУ ИМЕНАМИ

Голубчанская И.О., Перцева Н.К.

ГОУ ВО МО «Государственный гуманитарно-технологический университет»

Давайте поговорим о междометиях – самых любимых в народе словах, которые являются показателем богатства языка, но до сих пор существуют на нелегальном положении. Ведь они так до конца и не признаны лингвистами частью речи.

Кстати, слово "Здравствуйте", которое мы так часто употребляем, относится именно к междометиям.

Термин междометие представляет собой кальку латинского "interjectio" – "бросание между". Это нестандартная часть речи, как бы "вброшенная" между структурно-семантическими классами слов.

Междометия – это лингвистические лишенцы. В школьном курсе русского языка междометиям отводится наименьшее количество времени – всего два часа. Между тем междометиями наполнена наша речь.

Мы прибегаем к их помощи, когда негодуем...

Вот известный всем артистичный вор Жорж Милославский из фильма «Иван Васильевич меняет профессию» бросает в сердцах: "Тьфу на вас, и ещё раз тьфу!"

А когда нуждаемся в "крепком" словце...

Эх, сколько же их в русском языке!

А сколько ещё понапридумывали писатели и кинематографисты?!

"Бамбарбия. Киргуду" (фильм «Кавказская пленница»).

"Чёрт побери! Шьёрт побьери!" (фильм «Бриллиантовая рука»).

Когда удивляемся...

"Ба! Знакомые всё люди! Маня!" (Глеб Жеглов из «Место встречи изменить нельзя»).

И даже когда ничего не происходит, пустоту заполняем междометиями...

Это с юмором подметил поэт Эдуард Асадов в стихотворении «В землянке»:

Огонёк чадит в жестянке,
Дым махорочный столбом...
Пять бойцов сидят в землянке
И мечтают кто о чём.
В тишине да на покое
Помечтать оно не грех.
Вот один боец с тоскою,
Глаз сощуря, молвил: "Эх!"
И замолк, второй качнулся,
Подавил протяжный вздох,
Вкусно дымом затянулся
И с улыбкой молвил: "Ох!"
"Да", – ответил третий, взявшись
За починку сапога,
А четвёртый, размечтавшись,
Пробасил в ответ: "Ага!"
"Не могу уснуть, нет мочи! –
Пятым вымолвил солдат. –
Ну чего вы, братцы, к ночи
Разболтались про девчат!"

Идёт время, меняется жизнь, меняется и лексика – словарный запас. Какие-то слова появляются, какие-то исчезают.

В последнее время мы всё реже употребляем междометия "батюшки мои!" или "батюшки-светы!".

По приблизительному подсчёту, одно только междометие "батюшки-светы!" имеет около тридцати синонимов, в том числе:

– чудеса,

- удивительно,
- привет!
- смотри, пожалуйста!
- надо же!
- ну и ну!
- да что вы?!
- что за диво!

И многие эти слова прочно закрепились в языке.

Всё чаще сегодня мы говорим: "труба", "каюк", "дудки", "круто", "вааще!" и даже "вау"!

Согласитесь, междометия лучше всех других слов выражают наши эмоции!

Междометия, если так можно выразиться, "идут" русскому человеку! Ведь мы не хотим ни от кого зависеть и не желаем никому подчиняться. А это и есть свойство междометий.

Так что – да здравствуют междометия! Ведь именно они помогают нам никогда ни при каких обстоятельствах не терять дара речи!

СПИСОК ЛИТЕРАТУРЫ

1. Аксенова М.Д. «Знаем ли мы русский язык?» – Книга 2.

КОЛЛЕКТИВИЗАЦИЯ НА ЮЖНОМ УРАЛЕ ПО МАТЕРИАЛАМ ПЕРЕПИСКИ БРАТЬЕВ ДЕГТЯРЁВЫХ (1929-1933 ГГ.)

Гончаренко А.А.

ГОУ ВО МО «Государственный гуманитарно-технологический университет»

Коллективизация являлась инструментом коренного переустройства советской деревни. Одной из основных причин проведения коллективизации сельского хозяйства были низкие темпы роста сельскохозяйственной отрасли, произведенная крестьянами продукция не обеспечивала в полной мере продовольственные и экспортные потребности страны. Целями коллективизации были: создание системы сбыта средств из деревни в город, ликвидация кулачества как общественного класса, национализация сельскохозяйственного производства, формирование социалистических экономических отношений в деревне, решение проблемы аграрного перенаселения.

В коллективизации можно выделить следующие этапы: декабрь 1927 г. – осень 1929 г. – начальный этап; осень 1929 – начало 1930 гг. – первая фаза сплошной коллективизации (создание колхозов, раскулачивание, выдвижение лозунга ликвидации кулачества как класса); осень 1930–1933 гг. – вторая фаза сплошной коллективизации, решающим условием, которой было «раскулачивание» и выселение крестьян, следствием – массовый голод в ряде регионов страны; с 1934 г. – завершающий этап коллективизации, основной целью которого было привлечение в колхозы оставшейся части деревни.

Как же эти события отразились на жизни простого населения? Что в этот момент переживала обычная крестьянская семья? И что в целом случилось с крестьянской прослойкой населения того времени? На эти вопросы и многие другие нам поможет ответить переписка двух братьев Дегтярёвых, которые приходятся мне прадедами.

Яков и Иван два брата которые проживали исконно со своей семьей в с. Алабуга Челябинского уезда, что на Южном Урале. Переписку начали вести с 1929 г. Так как Иван Васильевич работал культпросветработником и в разъездах держал связь со своим братом и семьей по средствам переписки.

Сразу хочется обратиться к нескольким письмам, чтобы понять, как проживался первый период в с. Алабуга, а точнее 1929 г – начальный этап.

Вся орфография и пунктуация в письмах сохранена.

24 июня 1929 г. (Алабуга – Пермь) Яков – Ивану.

«... Во всем Бродокалмакском районе все конное движение прекращено, а также и пешее за исключением почты, потому что сильно свирепствует сибирская язва. Сначала она появилась в Бродокалмаке а потом во всех окружающих нас деревушках. Навертали спасется Алабуга от этой язвы...»

А ведь еще 24 июня 1926 г. наркомзему РСФСР было предложено провести плановую кампанию по борьбе с сапом лошадей, перипневмонией крупного рогатого скота, ящуром, сибирской язвой, бешенством, туберкулезом сельскохозяйственных животных, заразными болезнями свиней.

16 июля 1929 г. (Алабуга – Пермь) Яков – Ивану.

«... Рожь уже поспекает, а особенно овес хорош. Карантин еще не снят...»

9 августа 1929 г. (Алабуга – Челябинск) Яков – Ивану.

«... Не в Алабуге, не в Бродокалмаке в кооперациях нет абсолютно никакого товара. Даже табаку и спичек нет ни в котором кооперативе. Живем как будто бы ничего, хлеба едим аржаной...»

Далее по письмам мы выясняем что Яков после того как его убрали с работы на мельнице отправляется на производство в город Челябинск, но ему не удается найти работу, и он возвращается обратно. На долю же Ивана выпало много горестных событий: развод с женой и смерть их первого ребенка – Юлечки.

В конце 1920-х гг. большинство в ЦК ВКП(б) пришло к выводу, что мелкотоварное аграрное производство перестало соответствовать задачам ускоренной модернизации страны. XV съезд ВКП(б) в качестве основной задачи партии в деревне поставил задачу «объединения и преобразования мелких индивидуальных хозяйств в крупные коллективы». Производственная кооперация в резолюции XV съезда «О работе в деревне определялась «наилучшей формой экономического массового объединения крестьянства, <...> формой его хозяйственного и культурно-политического перевоспитания» [1, с. 299].

Началась первая фаза.

4 февраля 1930 г. (Челябинск – Красное) Яков – Ивану.

«... Дядя Коля пишет мне письмо, в котором спрашивает, как делу на счет колхоза, вступить или не вступить, думаю написать, чтобы вступил, и как-то надо чтобы мне тоже вступить...»

3 марта 1930 г. (Челябинск – Красное) Яков - Ивану.

«... 5-го апреля в 11 часов вечера еду в Ялано-Катайский зерносовхоз. Из дома в прошлый раз я получил письмо, в котором особенно ничего не пишут. Здесь некоторых я видел из Алабугских говорят, что колхоз почти весь разбегаются. Мать еще была в колхозе, но на верное, скоро также выйдет...»

В 1930 году коллективизация добралась до южноуральских крестьян, поначалу все были в раздумьях о том, какая будет выгода от вступления в колхоз, но не прошло и двух месяцев, как народ стал разбегаться. Уже тогда молодые, здоровые и сильные духом люди начали покидать деревню в надежде найти более достойную жизнь в городе, вливаясь в рабочий класс.

Следующий этап характеризуется насильственной коллективизацией, а раскулачивание и высылка тысяч семей вызвали массовые народные выступления, которые прокатились по многим регионам. Это есть – вторая фаза сплошной коллективизации 1930–1933 гг.

В сводке Колхозцентра о ликвидации «кулачества» как класса по материалам печати с января по 9 февраля 1930 г. отмечается, что понимания сущности «раскулачивания» на местах либо не было вообще, либо оно запаздывало: так, в Шумихинском районе Челябинского округа «раскулачивание» проводилось «без лишнего шума» – все имущество было конфисковано ночью [2, с. 200]. Шумихинский район находится буквально в 160 км от с. Алабуга.

В письмах же Яков описывает, то что происходит с ним и семьей в это сложное время.

29 мая 1931 г. (Совхоз – Свердловск) Яков – Ивану.

«... Дядя Федор живет дома отбывает принудилровку в своем колхозе, еще осталось 6 месяцев, а дядя Алеша освобожден совсем...»

19 ноября 1931 г. (Алабуга – Свердловск) Яков – Ивану.

«... Сейчас у нас в сельпо нет председателя, и найти никого не смогут... Корову мать продала вскоре после твоего отъезда из Алабуги, продала всего за 75 руб. так как она была больна... Бычишку мать заколола еще до праздника уже доедаем... Уже две партии отправили на днях будут отправлять третью партию, в которую попали, Иван Андреевич и Иван Михайлович так что в колхозе мужчин почти не осталось...»

Насилие властей вызывало ответный протест крестьян, не желая вести в колхозное стадо свой личный скот, крестьяне пускали его под нож.

6 декабря 1931 г. Был арестован Иван Дегтярев. Он принимал участие «разговорах узкого круга», высказывал недовольство коллективизацией. Через сексота содержание студенческих бесед стало известно «доблестным наркомовнудельцам» последовала серия арестов.

7 августа 1932 г. Был издан закон «Об охране социалистической собственности» в народе, получивший название закон «О пяти колосках».

В письме Л.М. Кагановичу от 20 июля 1932 г. Сталин так аргументировал необходимость принятия нового закона: «За последнее время участились, во-первых, хищения грузов на железнодорожном транспорте (расхищают на десятки млн руб.); во-вторых, хищения кооперативного и колхозного имущества. Хищения организуются главным образом кулаками (раскулаченными) и другими антисоветскими элементами, которые стремятся расшатать наш новый строй. По закону эти господа рассматриваются как обычные воры, получают два-три года тюрьмы (формальной), а на деле через 6–8 месяцев амнистируются. Подобный режим для этих господ, который нельзя назвать социалистическим, только поощряет их по сути дела настоящую контрреволюционную «работу». Терпеть такое положение невыносимо» [3, с. 115].

12 июля 1932 г. (Совхоз – Ходжент) Яков – Ивану.

«...Мы очень рады что имеем счастье с тобой говорить хотя письменно. Но для нас остается до сих пор секретом твоя высылка в Азию. А также интересно чем кончилась та процедура что была до поездки... У Кресного живетя тоже не важно, осталось 4 курицы и один теленок в июне последнюю корову отобрали, он ее не отдавал не чувствуя за собой никакой вины, закрылся на замок, это не помогло. Замок у него сломали и увели самовольно последнюю корову. За неподчинение недавно судили – и дали год принуд. работ но приняли во внимание его инвалидность, заменили штрафом в сумм. 100 руб...»

3 декабря 1932 г. (Совхоз – Ходжент) Яков – Ивану.

«...Сейчас вовсю нажимают на хлебозадачу... Сейчас здесь из обкома живет 7 человек по хлебозаготов. И сколько человек агиту, так что как бы не уехать в другое место за невыполнение.

Сейчас уже суд начинает работать во всю, дают за пустяк 3 года и больше лишения свободы. И я боюсь, как бы меня не постигла такая же участь. А это дважды два. Свидетелей никаких не признают, а вот есть материал и все. Вчера 2.12-получили письмо от Кресного. Пишет что дело не важно. Очень много судят. За збор присудили по 5 лет Ивану Селивановичу с бабой, Петькиной бабе, с сестрами, дяде Алешу Маньке Керекетке. У Василь Максимовича, слепого, повесился сын...Сейчас паек урезают мне на 1-го иждивенца не дают пока, но обещают...Васка дяди Федора пишет что его из колхоза исключили за то что после его поездки за дровами лошадь здохла на второй день...»

В 1932 г., накануне массового голода, из колхозов, совхозов страны, также у единоличников, было изъято все зерно. «Хлебный фронт», открытый в деревне, ложился тяжким бременем на крестьян. Однако реквизиции не помогли выполнить годовой план хлебозаготовки регионам. Например, Нижне-Волжский край выполнил план хлебозаготовок всего на 52%. [4, с. 130-131]. Невыполнение плана хлебозаготовок территориями в большинстве случаев происходило не из-за саботажа и расхищения хлеба, а из реальных возможностей сель-

ского производителя. Трудности с хлебозаготовкой вызвали массовые репрессии в отношении крестьянства.

8 января 1933 г. (Совхоз – Ходжент) Яков – Ивану.

«...Паек дают пока на всех... но с продуктами дело не важно. Нам как не все работали давали 2кг. мяса. 400 гр. масла. 2 кг крупы, а сейчас дают только 1 кг мяса и все ...Относительно рынка скажу так, пока был план хлебоздачи не закончен так за продажу и куплю хлеба судили как за кражу. Давали до 10 лет, а сейчас план хлебоздачи закончен так я не знаю...Мы решили всей нашей семьей так (с отоплением здесь гибель) семью сейчас отправить домой, а самому остаться здесь работать примерно до осени... Теперь относительно хлеба. Летом колхоз нанимал единоличников убирать хлеб и оне у них заработали по поллуду на день, так что они сейчас лежат дома без забот. Вот мы решили так и сделать...»

26 февраля 1933 г. (Совхоз – Ходжент) Яков – Ивану.

«...Положение сейчас в совхозе не изважных, а особенно у нас в семье. Людей с каждым днем в мастерской все меньше увольняют за один прогул. Паек дают один к одному рабочему дают 1кг. и иждивенцу 8 на остальных иждив. дают лебеду...которую я лично употреблять совершенно не могу, т.к. у меня врачи признали катар желудка и тонких кишок, Также заболевание почек...Хлеба купить совершенно нельзя, его нет...В столовой обеда ухудшились и подорожали ...Работать приходится по 10 ч. в сут. а кушать не проси...Загоним последние манатки и двинемся в Сибирь. Матери конечно ехать не хочется, но не знаю как она решит, но я лично думаю ее не оставить а взять с собой уж будем помирать дак все вместе...За последнее время в Челябинске очень много появилось вербовщиков...А не вербованным по железной дороге проехать очень трудно, особенно в Сибирь дальше Кургана билеты не продают...Но придется на этот раз рискнуть или жить или умереть, а так тентуься и бояться каждый день нет никакого смысла... выходит что питание играет самую решающую роль в жизни человека...»

12 марта 1933 г. (Совхоз – Ходжент) Яков – Ивану.

«...Дак вот как быстро меняется положение. Как легко люди управлять нашей судьбой. На днях из дома получил письмо от Кресного, пишет плохо, в колхозе едят траву, и той не досыта...»

Из последующих писем мы узнаем, что Яков вместе со своей семьей: матерью, женой – Марусей и сыном Юрой; решили уехать в Сибирь, но из-за скопления людей в Новосибирске не смогли уехать дальше. Вернулись в Чумляк, – как пишет Яков, – «проелись в доску». Яков остается на производстве, а семью отправляет в Алабугу. Потом Яков отправляет свою жену к ее матери, и они разводятся. Сын остается проживать с бабушкой в Алабуге. Но осенью 1933 г. Маруся забирает сына и вскоре он умирает от голода.

Зарубежные и отечественные ученые, занимающиеся проблемами голода в период коллективизации, по-разному оценивают число жертв. Так, Р. Конквест, известный публицист и автор одной из книг о Голодоморе «Жатва скорби. Советская коллективизация и террор голодом» [5], вышедшей в 1988 г, пытается доказать, что во время голода 1932-1933 гг. в СССР умерло 7 млн. Другой западный ученый Д. Мейс к числу жертв голода относит более 5 млн. крестьян. Зарубежные исследователи Р. Дэвис и С. Уйткрофт определяют число жертв голода в стране в пределах 4-5 млн. С их точкой зрения согласны некоторые современные российские историки, такие как В. Данилов, Е. Осокина, а также другие.

В истории моей семьи процесс коллективизации явился поворотным этапом, этапом новой жизни в новом месте. Яков встретил жену, которая со своими раскулаченными родителями искала спасения в Азии. А Ивану пришлось полностью переосмыслить социалистические реалии. Коллективизация коснулась так или иначе каждого деревенского жителя России. Одно можно сказать точно, что крестьянский образ жизни, выстроенный веками, был перестроен на корню.

Тем не менее, это было великое время – время перемен.

СПИСОК ЛИТЕРАТУРЫ

1. КПСС в резолюциях и решениях съездов, конференций и пленумов ЦК. – 9-е изд. – М., 1984. – Т. 4. – С. 299.
2. Трагедия советской деревни. Коллективизация и раскулачивание. 1927–1939. Документы и материалы: В 5 т. Ноябрь 1929 – декабрь 1930 гг. – М., 2000. – Т. 2. – С. 200.
3. Зеленин И.Е. «Закон о пяти колосках»: разработка и осуществление // Вопросы истории. – 1998. – № 1. – С. 115.
4. КПСС в резолюциях и решениях съездов, конференций и пленумов ЦК (1898–1970). – 8-е изд., доп. и испр. – Т. 5: 1931–1941. – М., 1971. – С. 68: Известия ЦК КПСС. – 1990. – № 9. – С. 130–131.
5. Конквест Р. Жатва скорби. Советская коллективизация и террор голодом.

ЭПИСТОЛЯРНОЕ НАСЛЕДИЕ КАК ИСТОЧНИК ПО ИСТОРИИ КРЕСТЬЯНСКОГО БЫТА РОССИИ ВО ВТОРОЙ ПОЛОВИНЕ XIX – В НАЧАЛЕ XX ВЕКА

Гончаренко А.А.

ГОУ ВО МО «Государственный гуманитарно-технологический университет»

Аннотация. В статье в качестве исторического источника рассматриваются письма из личного архива автора, анализ которых позволяет воссоздать картины крестьянского быта XIX – начала XX вв. Детство, дом, свадьба, труд, семейный уклад – всё находит отражение в рассматриваемых эпистолярных материалах.

Ключевые слова: крестьянский быт, эпистолярное наследие, хозяйственная деятельность, отношение крестьянина к труду, крестьянская доля.

Полная и живая картина исторического прошлого создается из различных источников. М. Блок писал «Все, что человек говорит или пишет, что он изготавливает, к чему он прикасается, может и должно давать нам о нем сведения». [1, с. 31]. Исторические источники подразделяются примерно на 7 групп: письменные, вещественные, этнографические, устные, лингвистические, фотодокументы, фотодокументы.

Объектом нашего исследования стал один из самых увлекательных и «живых» исторических источников – переписка, или эпистолярное наследие. Письмо по-своему освещает историческую действительность, погружает в определенную общественную среду, в которой жил автор, через призму переписки можно уловить ценности человека, его эмоции. Эпистолярный как исторический источник имеет специфические признаки, представляя собой разновидность письменных памятников. Их специфика заключается в ярком проявлении субъективности, но в этом и заключается главный интерес историков к источникам такого рода, ведь они становятся живыми свидетелями происходящих событий.

Ярким образцом эпистолярного наследия России является переписка двух братьев: Дегтярева Якова Васильевича и Дегтярева Ивана Васильевича. Они – выходцы из крестьянской среды, прошли с нашей страной все самые сложные периоды и события истории XX века. Так случилось, что братья проживали по разным советским республикам, но они всегда поддерживали связь друг с другом.

Иван Васильевич Дегтярёв родился 14(27).11.1903, в с. Алабуга Челябинского уезда – умер 18.10.1996 в Челябинске. Историк-краевед, специалист по истории Челябинска с момента его основания до середины XIX в., участник Великой Отечественной войны. Награжден 2 орденами Красной Звезды и медалью «За боевые заслуги».

Родился в крестьянской семье. Окончил Алабугскую сельскую школу и Высшее начальное училище в с. Бродокалмак. С 1919 г. работал писарем в Алабугском волостном военкомате, вступил в РКП(б). В 1929–30 гг. был уполномоченным по организации колхозов. В 1930–31 гг. учился в Свердловском коммунистическом университете, где 6 декабря 1931 г. был арестован за «антисоветские высказывания».

Иван Васильевич получил высшее образование – в 1939 г. он с отличием окончил естественно-географическое отделение Челябинского педагогического института.

Всего за годы краеведческой деятельности Иван Васильевич опубликовал 56 статей. Его научно-исследовательские, личные материалы и документы хранятся в фондах Объединенного государственного архива Челябинской области (ОГАЧО), Центре историко-культурного наследия г. Челябинска (ЦИКНЧ) и школьном музее с. Алабуга Красноармейского района Челябинской области.

Яков Васильевич Дегтярев родился 12.11.1905г. в селе Алабуга Бродокалмацкого уезда Челябинской области в семье крестьянина. Окончил 4 класса церковно-приходской школы в с. Алабуга. Работать начал рано. Сначала работал в хозяйстве отца, а с 14 лет уже работал и на мельнице, и в собственном хозяйстве. В 1921 г. закончил рабфак, в 1929 г. окончил курсы трактористов и дальше работал по совхозам Челябинской области. В 1931 г. женился, первый сын родился в 1932 г., но во время голода (1933-1934) год сын умер. В 1933 г. уехал в город Ходжент (далее Ленинабад) к брату Ивану и остался там навсегда. Во время войны работал на хлебозаводе механиком (от службы в армии был освобожден по причине болезни). В 1945 г. был арестован по ст. 60-й УК Таджикской ССР и получил срок пять лет с поражением в правах на три года. 60-я статья равносильна 58-й в РСФСР. Освободился в 1950 г. После освобождения работал до пенсии асфальтировщиком. На пенсию вышел в 1966 г. Умер 17 декабря 1993 г. в возрасте 88 лет.

С 1929 по 1993 г. братья Дегтяревы активно переписывались.

Богатый эпистолярный материал позволяет воссоздать картины хозяйственного уклада крестьян Южного Урала, раскрыть ценности и нравы носителей крестьянской культуры конца XIX – начала XX вв.

Одной из важнейших сторон повседневности и быта крестьян той эпохи являлось ведение личного хозяйства. Время у крестьян распределялось по всем сферам деятельности: работа в поле, содержание скота, переработка разного сырья, молока, мяса и прочего. Повседневная жизнь крестьян дореформенного периода была наполнена разным трудом, но также они не забывали о культурной стороне своей жизни.

В крестьянских хозяйствах господствовал ручной труд, земля обрабатывалась сохами, «косулями» и другими дедовскими деревянными орудиями. В 1907 г. 13 процентов дворов совсем не имели рабочего скота. Но из года в год деревенские жители расширяли посевные площади, умножали поголовье гуртов лошадей, крупного рогатого скота и овец, заводили в своих хозяйствах молотилки, жнейки, косилки и другие машины [2, с. 132].

Вот что пишет Яков своему брату описывая хозяйство их деда – Дегтярева Степана Еремеевича (1847–1914)

Вся орфография и пунктуация в письмах сохранена.

22.06.88 Яков – Ивану.

... Я помню, что у дедушки Степана было много разного скота... Когда в 1910м отец отошел от семьи ему дедушко Степан дал 2 лошади Саврасуху и Гнедуху, корову дойную Буренушку, овец 5 штук а у дедушки еще осталось 8 рабочих лошадей и много молодняка целый табун. Коров я не помню сколько было, но много. Овец 50 шт, гусей большой табун. Наша мать часто вспоминала – когда дядя Ларя гонял скотину на водопой на озеро, он половину оставлял в пригонах, забывал по рассеянности...

Из письма Якова видно, что хозяйство у обычной крестьянской семьи к 1910 году было достаточным, но семья считалась не зажиточной, а «средней руки» хозяйства.

11.10.84 Яков – Ивану:

...Ну, а насчет хозяйства дедушки Степана я тебе уже писал. Гнедуху отец продал в 1911 г. Митрию Ивановичу Панову, так как в 1911 году был не урожай, был зеленый год... Да всего было вдоволь. Хозяйство пошло в упадок с войны 1914 года...

Вот еще одно подтверждение, что хозяйство было обильным, и семье, а значит и рядовому крестьянину, всего вдоволь хватало. Лишь война 1914 г. подломила привычный уклад и хозяйство пошло в упадок.

Главное понять, как мыслил крестьянин, это поможет глубоко осознать формы крестьянского быта, весь уклад крестьянской жизни. Станут понятны психологические мотивы поступков крестьянина [3, с. 12].

Быт является основой крестьянской культуры. Наиболее интересным в контексте быта является устройство дома.

Типичным русским жилищем принято считать трехкамерный дом, когда к обеим сторонам средней части постройки – сеней – примыкали два жилых помещения или одно жилое и одно хозяйственное. Каждое помещение имело своё название: изба, сени и клеть. Если оба помещения жилые, то на Севере такое строение иногда называли домом на две избы. Такой большой дом был необходим для многозначительной неразделенной семьи, доходивший до двадцати человек. Сени обычно не имели потолка, а накрывались с избой общей крышей. Из сеней по лестнице или по бревну с зарубками поднимались сразу на чердак. Тип трёхкамерного жилища сложился достаточно давно, уже в X–XI веках, но такие дома, как деревянные, так и каменные, продолжали строиться в деревнях и в городах ещё в 18 столетии [4].

19.02.82 Иван - Якову

...Мне предстоит написать статью о старом Челябинске и в том числе о домах, которые там были в старину. По документам из архивов дома там в 18 веке были преимущественно такие же в каком мы родились, т.е. изба-сени-клеть...

А в каком же доме родился Иван Васильевич и прожила его семья можно прочитать в статье Вячеслава Лютова «Провинциальные тетради». «Вообще в домах наблюдается чистота и опрятность... Стены белены, во многих домах крашены голубой или красной масляной краской с разными цветами. В переднем углу божница. Направо от дверей помещается печь челом на юг, над дверьми полати, кругом стен лавки для сиденья». Не ускользнуло от взгляда автора, что алабужцы хорошо одевались и питались. Село славилось своими калачами, а почти в каждом доме можно было увидеть самовар.

В одном из таких домов в ноябре 1903 года родился человек, ставший легендой челябинского краеведения, – Иван Васильевич Дегтярев...» [5].

Дом имел огромное значения для семьи, это можно понять из следующего письма.

09.03.82 Иван – Якову

... Начну со старины, о женитьбе дедушка Степана. Мне об этом кое-что говорил дядя Федор. Сватовством занимался Александр Еремеевич... В то время женитьба была делом довольно серьезным. Цель ставилась не только найти «просто жену», но имелись и хозяйственные расчеты и цели. Еремей жил бедно. Бедно жили и оставшиеся после него сыновья (он умер 52 лет в 1866-м году). Требовалось найти такую невесту, чтоб ее родня помогли молодым обзавестись хозяйством и прежде всего своим домом. Вот и нашли невесту в Чесноковке в доме сравнительно зажиточном, где была большая родня. А отдали они богатую невесту за бедного жениха потому что невеста была несколько с провинкой – глуховата, да и глаза у ней были разного цвета (ты наверно это замечал). Ну вот родители невесты и вообще вся ее чесноковская родня и помогли им построить дом, именно тот, в котором родился наш отец (в 1875 году) и в котором родились мы и где прошли наши первые детские годы....

«И прежде всего своим домом», – пишет Иван, подчеркивая, какое весомое значение придается дому, ведь вокруг него молодая семья создавала хозяйство – основу своей дальнейшей жизни. Это письмо задело еще одну интересную тему – крестьянскую свадьбу и выбор невесты.

Русские женились очень рано. Женитьбе могли препятствовать только болезнь или обещание уйти в монастырь. Свобода выбора при вступлении в брак практически отсутствовала. Браки убогом, "самокруткой", заключенные без одобрения родителей, случались крайне редко вплоть до XX в. Распоряжаться по собственному усмотрению мог только тот, кто вступал в брак в зрелом возрасте, у кого это был второй брак или кто вовсе не имел родителей. Женщина проявлять инициативу не могла [6].

Так случилось и с родителями моих прадедов. Однако видим, что Василий 18 лет отроду сам выбрал себе невесту, по личной симпатии.

21.03.84 Иван - Якову

...А про то как поженились наши родители, я кое-что слышал от матери. Она рассказывала так, когда отцу пришло время жениться, т.е когда ему исполнилось 18 лет, то якобы он сказал своим родителям, что ему никого не надо «кроме Таньки Свинячьих». Он

видимо выбрал ее потому что она отличалась от других девок безупречным поведением и скромностью да и с лица была, выражаясь по-старинному, «бассинька» (т.е. красивой). Она старше отца на пять лет. Почему она долго в девках сидела – я от нее не слышал...

Крестьянская культура полна традиционных праздников и отличается особым почитанием религиозных праздников вот, что касаясь этого аспекта я нашла в переписке.

15.11.86 Яков – Ивану.

...Да, Митров день.. На этот праздник к дедушке Степану сежались его дочери с зятьями. Дядя Петя с теткой Ариной всегда приезжали накануне. А дядя Андрей муж тетки Марфы всегда нам давал гостинцы деньгами...

Речь в этом отрывке из письма идет о празднике Дмитриев день (Большие Осенины, Дмитрий Солунский), который по народному календарю символизировал окончательный приход осени. Особенно почиталась суббота, предшествующая Дмитриеву дню или выпадающая на него, когда справляли поминки-тризны по усопшим предкам. В церковной традиции – это день памяти святого Димитрия Солунского, отмечаемый православными 26 октября (8 ноября) [7, с. 243].

30.06.86. Иван – Якову

...Здравствуй, Яша!.. Бывал ли ты, Яша, в детстве на кладбище с бабушкой Агафьей? Я – бывал. Помню службу служили на могилах. Часовня была. В родительские дни много там собиралось народа, с поминками. Первоначально, Яша, кладбище в Алабуге было не в Заречкрий, в «мелком лесу», там, недалеко от деревни, куда мы ходили с бабушкой Агафьей по грузди. Помнишь там стоял крестик – сложенный из кирпича и побеленный известкой (или глиной) столбик с иконкой в нем. Около него была оградка в две жерди. Вот там, в «мелком лесу и покоятся наши самые древние алабужские предки... О всем этом 40 лет назад я слышал от стариков...

Это письмо наполнено трепетом по отношению к усопшим. Видно, как почитали умерших и никогда не забывали посещать кладбище и ухаживать за могилами предков.

На социально-экономическое развитие Урала в начале XX в. негативное влияние оказали экономический кризис 1901–1903 гг., первая русская революция 1905–1907 гг., Первая мировая война. Все эти события сыграли отрицательную роль в экономическом развитии Урала, хотя, естественно, нельзя считать, что экономика края переживала перманентный кризис [8, с. 102].

А вот как описывает свое детство в дореформенный период Иван Васильевич.

6.10.80 Иван – Якову.

...В детстве мы счет времени не вели, и я не знаю точно, когда у нас заканчивалась страда и начиналась вязка снопов и потом молотба и когда жили у избушки с коровами.... Помню только, что все это происходило в хорошую погоду.

Но эта работа нас не тяготила и делая работу мы не замечали ее, не замечали что трудимся. ... Все это воспринималось нами как само собой разумеющееся. Что иначе и быть не может...

Здесь Яков высказывает свое отношение к событиям, которые на его взгляд все же сыграли отрицательную роль в жизни его края.

29.10.83 Яков - Ивану

... Вот хотя бы взять дедушко Степана и отца. Для чего они трудились, что надорвались и сам отец, и лошадь Саврасуха. Где дом? Его нет. Где все хозяйство? Его нет.. Одно пустое место... Дедушко Степан часто говорил, когда меня не будет то на нашем месте козлы будут спать и он оказался прав...

Свободный труд не тяготил крестьянина, ведь он работал на себя, на свою семью, был самостоятельным и не зависел не от кого. Весь уклад и ценностные ориентиры были сломлены в первой четверти XX века.

2.09.89 Яков – Ивану

... Да. Страда, молотба, сенокос, дрова, пахота. Все это сейчас называют чажолой работой. Я лично, с такой оценкой не согласен. Тогда труд был приятен, а не чажол, кому он был под силу тот не уставал, а охотно трудился, а самый чажолый труд это принуди-

тельный. Вот это чажолый. Свободный труд, он не угнетает, а радует. Я это все испытал на себе с самого раннего детства...

9.11.89 Яков – Ивану

... Они пишут что крестьяне были бедны, а когоже тогда они раскулачивали, значит бедняка? А что после раскулачивания колхозники стали жить богаче чем раньше?.... Почему сейчас не раскулачивают председателей колхозов и директоров совхозов? Они тоже богаты, но не засчет своего труда, а за счет своих работников...

Письма – это живые свидетели прошлого. Авторов нельзя упрекнуть в тенденциозности, в преднамеренном искажении действительности. Поэтому эпистолярные источники несут такую ценность. Прошло 70 лет, а два брата все еще с умилением и точностью вспоминают свое хозяйство и свои повседневные заботы, а меж строк сквозит боль потери привычного уклада жизни.

30.07.88 Яков – Ивану:

...Если бы не произошло великих событий в 17м году, как бы сложилась наша личная жизнь сказать трудно.... Нет я не жалею что я прожил и живу не в деревне. Она ведь сейчас привлекает только воспоминаниями о нашем детстве...

19.01.86 Иван – Якову:

Здравствуй, Яша!

... Совершенно согласен с тобой, что лучшего времени, по сравнению со своим детством, мы за последующую жизнь не видели. Заботы, неприятности, огорчения, тревоги – вот чем характеризуются все последующие наши годы. Особенно сказались на нашей судьбе конец двадцатых – начало тридцатых годов. Наша линия жизни пошла с той поры по новым руслам, тесным, не ровным, каменистым. Такой перемены своей судьбы и образа жизни не испытали наши предки, их жизнь струилась как спокойно текущая река, без порогов, без изгибов теснин. Ту жизнь мы еще застали, но люди, которые моложе нас, не имеют о ней никакого представления. Хуже того – представляют ее неправильно...

Являясь источниками личного происхождения, письма братьев Дегтяревых отражают индивидуальное отношение современников – выходцев из крестьянской среды к своему пережитому вместе со страной опыту и содержат яркие образы прошлого. Введение в научный оборот эпистолярных материалов позволит не только сохранить эти уникальные свидетельства истории для будущих поколений, но и поможет исследователю в создании максимально полной картины.

СПИСОК ЛИТЕРАТУРЫ

1. Блок М. Апология истории, или Ремесло историка. – М., 1986. – С. 31.
2. Виноградов Н.Б. Очерки истории Челябинской области. – Ч. 1. – Челябинск: Юж.-Урал. кн. изд-во, 1991. – С. 132.
3. Бернштам Т.А. Молодежь в обрядовой жизни русской общины XIX-начала XX веков. – Л., 1988. – С. 12.
4. Лаврентьев Л.С., Смирнов Ю.И. Культура русского народа. Обычаи, обряды, занятия, фольклор. – СПб.: Паритет, 2004.
5. Брудная Л.И., Гуревич З.М. Энциклопедия обрядов и обычаев. – СПб.: Респекс, 1997.
6. Снегирёв И. Русские простонародные праздники и суеверные обряды. – Вып. 1. — М.: Университетская типография, 1837. – 243 с.
7. Постников С.П., Сперанский А.В. Социокультурная история Урала: Курс лекций. – Екатеринбург: 2015. – С. 102.
8. <http://lyutov70.livejournal.com/26025.html> [Электронный ресурс] – дата обращения 02.04.2017 г.

ВОЗРАСТНЫЕ ОСОБЕННОСТИ ВЕРБАЛЬНОЙ КРЕАТИВНОСТИ

Гончарова И.А.

ГОУ ВО МО «Государственный гуманитарно-технологический университет»

Мы живем в обществе, среди людей, и одной из самых важных составляющих частей нашей жизни является общение. Вербальная креативность включает в себя способность быстро находить нестандартные решения в сложившейся проблемной ситуации, находить общий язык с людьми, умение красноречиво говорить, доступно и интересно излагать свои мысли, успешно выходить из конфликтов, которые могут сложиться в процессе взаимодействия с окружающими. Поэтому уровень развития этой способности важен для становления успешной и компетентной личности.

Креативность детей неразрывно связана с их творческим воображением, которое развивается по законам формирования высших психических функций [1]. Как показывают исследования, каждый возрастной период характеризуется определенной когнитивной сложностью проявления вербальной креативности, которая к подростковому периоду увеличивается [2].

Для изучения особенностей проявления вербальной креативности на разных возрастных периодах развития, нами было проведено эмпирическое исследование. В нем в качестве испытуемых выступило 90 детей из разных возрастных групп: 30 дошкольников в возрасте 5 лет, 30 младших школьников в возрасте 10 и 11 лет, 30 детей подросткового возраста от 13 до 15 лет.

Для решения исследовательских задач был использован комплекс методик, в который входили: экспериментальная методика «Придумай волшебную сказку»; тест Ф. Вильямса, определяющий уровень невербальной и вербальной креативности [3]; методика сочинения сказки по картинкам. Для обработки результатов использовался контент-анализ и метод экспертных оценок.

Анализ результатов исследования показал, что взросление накладывает определенный отпечаток на сочиненную сказку. Во-первых, механизм создания креативных идей у дошкольников отличается от механизмов, проявленных на последующих возрастных этапах. Можно заметить, что в дошкольном возрасте детям намного проще сочинять. Они на ходу порождают идеи. Однако состав их сказок не отличаются сложностью и описательной красочностью. Идеи часто оригинальны и необычны за счет не критичности детей данной возрастной группы к смысловой и сюжетной части произведения, построению фраз и предложений. Ученые называют этот феномен «наивной креативностью»: ребенок думает, что все может быть.

Во-вторых, когнитивная сложность рассказов дошкольников ниже, чем у младших школьников и подростков. То же касается оригинальности и смысловой завершенности. Придумав новую идею во время сочинения, дошкольники могут забыть о уже принятой. Они начинают говорить спонтанно, их идеи не ограничены законами и стереотипами.

Вначале стихийно, затем целенаправленно, ребенок осваивает «выверенные способы деятельности» и человеческий интеллектуальный опыт в виде шаблонов и стандартов способов познания и поведения. С утратой естественности творческого процесса, наивная креативность трансформируется в культурную креативность, более зрелый, осознанный и сложный механизм творчества.

В младшем школьном возрасте происходит качественное изменение сказок. Их истории не столь фантастичны, как у дошкольников или подростков. Однако, они отличаются особой глубиной мысли. Большинство сказок повествует нам о значении доброты и дружбы в жизни человека, о важности саморазвития и самоконтроля. Это связано с тем, что ребенок в этом возрасте более внимательно относится к словам и поступкам окружающих его людей, рефлексивно пропуская через себя все замечания и наблюдения. Показатели когнитивной сложности, оригинальности и смысловой завершенности заметно повысились по сравнению с результатами на предыдущем возрастном периоде. Дети все так же практически не испытывают трудностей в начале сочинительства.

В подростковом возрасте ребятам сложнее придумать начало сказки, но структура рассказов становится богаче, описания красочнее, идеи оригинальнее. Особенность развития мышления подростков заключается в способности анализировать абстрактные идеи, искать ошибки и логические противоречия в абстрактных суждениях. Это отражается и в сюжете сказок. Их рассказы остаются фантастическими, не теряя при этом логики. Взаимоотношения с окружающими персонажами становятся шире. Коэффициент смысловой завершенности сказок у данной возрастной группы самый высокий, так же как и когнитивная сложность рассказов.

Стоит отметить, что если в дошкольном возрасте в сказках отсутствуют морально-нравственные умозаключения, то в младшем школьном наблюдается всплеск проявления таковых. В 20% сказок дети приходят к различным моральным заключениям. Это связано с развитием рефлексии в данном возрастном периоде. В подростковом возрасте данный показатель снижается до 8% проявлений.

С возрастом меняются ценности и взгляды. Это можно увидеть даже из особенностей взаимодействия детей с волшебными предметами. В дошкольном возрасте дети редко используют волшебные предметы в своих рассказах. А в случае использования, они оживляют их и преобразуют реальность в форме дружеского взаимодействия с ними. В младшем школьном возрасте дети пользуются волшебными предметами, чтобы разнообразить сюжет и осуществлять самые невероятные путешествия, помогать себе и окружающим в исполнении желаний. И даже если в сказках дети просят исполнить их «бытовые» желания, т.е. «что-то за них сделать/купить», то в результате они только не достигают желаемого, но и получают поучительный наказ. Подростки же чаще всего пользуются волшебными предметами для того, чтобы облегчить свою жизнь, чтобы кто-то или что-то сделал за них, выполнил их обязанности.

Таким образом, мы видим, как качественно изменяется сюжетная и смысловая структура сказок с возрастом. Благодаря исследованию, мы подтвердили предположение, о том, что фазы развития креативности аналогичны схеме возрастной периодизации Д.Б. Эльконина – сенситивные периоды развития креативности соотносятся с моментами, когда ведущей деятельностью ребенка является эмоциональное общение.

Значимость данного исследования заключается в том, что полученные нами результаты могут быть использованы в качестве основы для разработки программ по развитию креативности детей. Ведь развитие творческого мышления ребенка требует от взрослого знания психологических особенностей развития вербальной креативности для создания специально организованной среды.

СПИСОК ЛИТЕРАТУРЫ

1. Зеленкова Т.В. Творческое воображение в развитии музыкально-исполнительского мастерства : дис. ... канд. психол. наук. – М.: МГУ им. М.В. Ломоносова, 1999.
2. Петухов В.В., Зеленкова Т.В. Развитие музыкально-исполнительского мастерства как формирование высшей психической функции // Вопросы психологии. – 2002. – № 3. – С. 20-32.
3. Туник Е.Е. Модифицированные креативные тесты Вильямса. – СПб.: Речь, 2003.

О СИСТЕМЕ СРЕДНЕГО ОБРАЗОВАНИЯ ВО ФРАНЦИИ: ТРАДИЦИИ И ОСОБЕННОСТИ

Данилина А.В., Савельева Е.Б.

ГОУ ВО МО «Государственный гуманитарно-технологический университет»

Изучая иностранный язык, знакомясь с методикой его преподавания необходимо отчетливо представлять и понимать систему образования страны изучаемого языка. Особенно когда исторически и традиционно образование конкретной страны занимает лидирующие позиции, как в Европе, так и в мире. Речь идет о Франции. Безусловно, тема обширна, многогранна. Попытаемся рассмотреть интересующую нас в большей степени – среднюю ступень образовательной системы. Прежде всего, хотелось бы остановиться на ключевой информации.

Главные принципы, на которых базируется французская система образования, возникли в конце XVIII века, на гребне завоеваний Великой французской революции 1789 года. Принятые позднее, в 80-х годах следующего века различные законодательные акты, а также законы IV и V Республик в настоящее время являются основой современной структуры образования Франции, считающейся одной из самых демократичных в мире.

Среди принципиальных положений выделяются следующие:

- государственное образование во Франции бесплатное;
- для всех французских детей от 6 до 16 лет образование обязательное;
- наличие как государственных, так и частных учебных заведений, которым оказывается поддержка государства;
- государственные школы призваны нейтрально относиться к вопросам религии, политики и философии.

Кроме того, образовательная система состоит из нескольких ступеней, а именно:

- начальное образование – 3-4 года в детском саду и 5 лет в начальной школе;
- среднее образование – 4 года в коллеже и 3 года в лицее;
- высшее образование – возможно только после получения диплома бакалавра об окончании среднего образования.

Средняя ступень обучения для французских детей начинается в возрасте 11 лет, с продолжением обучения в колледже и лицее. Как правило, родителями и самими обучающимися выбираются учебные заведения с прагматической точки зрения, то есть те, которые максимально близко расположены к их дому, кроме того немаловажен вопрос престижности места обучения [1].

Если говорить о *колледже*, то необходимо отметить, прежде всего, структурные особенности, обучение в нем подразделяется на 3 цикла, а именно:

1 цикл – 6 класс (sixième). Считается, что для дебютантов новой, непривычной формы обучения этот этап является стрессовым, так как он в корне отличается от начальной школы. Каждый урок – это новый предмет и преподаватель. На этом уровне все воспитанники колледжа изучают унифицированную программу. Среди дисциплин обязательным является – иностранный язык. Большинство выбирает английский (около 80%), далее предпочтения отдаются испанскому, немецкому, восточным языкам, не останется без внимания и русский язык.

2 цикл – 5 и 4 классы (cinquième et quatrième). В этих классах ученики начинают готовиться к выбору будущей профессии. В 5 классе в программу вводятся такие дисциплины, как химия и физика, в 4 классе выбирается второй иностранный язык. Предлагаются также факультативные часы, например, «мертвых языков» – латыни.

3 цикл колледжа – цикл профессиональной ориентации – 3 класс (troisième) говорит сам за себя. На данном этапе обучения происходит выбор одного из трёх направлений (общее образование, техническое образование, профессиональное образование). Предоставляется возможность изучения древнегреческого языка или модульных курсов, таких как: «Введение в профессиональную жизнь». По завершению данного периода обучения сдается государственный экзамен, с получением аттестационного документа DNB (Diplôme National du Brevet).

После колледжа подросткам вновь предстоит решить, как продолжить обучение, или записаться во 2 класс, или же поступить в профессиональный лицей, чтобы подготовиться к получению сертификата профессиональной пригодности CAP (Certificat d'aptitude professionnelle).

Следует отметить, что немаловажную роль в этот момент играет совет класса, на котором выносятся решения о дальнейшей учебной деятельности обучающегося. До его заседания проводятся консультации с детьми и их родителями, которые вправе требовать пересмотра решения совета, если оно кажется им необоснованным.

Финальным этапом среднего образования во Франции и возможностью продолжения обучения в рамках высшей школы является *лицей*.

Французские лицеи подразделяются на 3 типа:

- Общеобразовательные.
- Технологические.
- Профессиональные.

В *лицеях первого типа* по итогам экзаменов обучающийся получает свидетельство о законченном полном среднем образовании – *Baccalauréat français*. Данный документ дает доступ к высшему образованию.

Общеобразовательный и технологический лицей готовят к экзамену на степень бакалавра, в них цикл обучения составляет 3 года:

Второй класс (seconde) называют «неопределенным» классом, не имеющим конкретной, определенной специализации.

Первый класс (première) лицея предполагает множество направлений, которые ведут к разным видам бакалавра. Такое разнообразие позволяет выбрать предметы в соответствии с индивидуальными интересами и способностями будущих выпускников. В некоторых учебных заведениях предлагаются современные программы, такие как космонавтика и аэронавтика, компьютерные и информационные технологии и т.д. После обучения в первом классе сдается тест по родному французскому языку, оценка за который учитывается при сдаче экзамена на степень бакалавра.

Заключительный класс «терминаль» (terminale). Как уже подчеркивалось, именно по окончании этого класса проходят государственные испытания на степень бакалавра или, как его кратко называют сами французы, «бак», имеющий огромную важность на пути к высшему образованию. Остановимся на нем подробнее.

Данный аттестат о среднем образовании имеет три разновидности: с ориентацией на литературу *L*, с ориентацией на естественные науки *S* или экономику *ES* [2].

Например, по окончании технологического лицея выпускник сдает экзамены на получение технологического бакалавра, дающего право на обучение в университете или другой высшей школе по специальности.

Отдельно хотелось бы остановиться на сертификатах профессиональных лицеев.

Цикл обучений в них составляет 2 года. По окончании выдается свидетельство о профессиональной пригодности:

CAP (сертификат профессиональной подготовки) выдается тем, кто овладел одной профессией.

VEP (сертификат общего профессионального образования) готовит к работе в определенной области той или иной деятельности, например, в гостиничном хозяйстве, в дизайнерском деле.

Последний сертификат не дает право на обучение в высших учебных заведениях Франции, поэтому среди получивших *VEP* почти половина продолжает учебу с тем, чтобы сдать экзамен на степень бакалавра, благодаря наличию, так называемых, «переходных» классов [3].

Итак, подводя итог, можно сказать, что средняя ступень образования во Франции разнообразна и предоставляет молодому поколению широкий набор возможностей для будущей профессиональной карьеры и жизни.

СПИСОК ИСТОЧНИКОВ

1. [Электронный ресурс]. Режим доступа: URL: <http://academconsult.ru/?id=1160/> (дата обращения 23.03.2017)
2. [Электронный ресурс]. Режим доступа: URL: <http://www.studfiles.ru/preview/2239313/> (дата обращения 23.03.2017)
3. [Электронный ресурс]. Режим доступа: URL: <http://rudocs.exdat.com/docs/index-189094.html> (дата обращения 03.03.2017)

ОСНОВЫ ТЕОРИИ ПЕРЕДАЧИ ИНФОРМАЦИИ

Даулетмуратова Р.

Нукусский информационный технологический колледж,
Нукус, Узбекистан

Радиосвязь – разновидность связи, при которой в качестве носителя сигнала используются радиоволны в пространстве.

Радиосвязь бывает односторонняя и двухсторонняя. Односторонняя радиосвязь обеспечивает передачу сообщения в прямом, двухсторонняя в прямом и обратном направлениях.

Радиосвязь бывает симплексная и дуплексная. Симплексная радиосвязь предусматривает поочередный (только передача и только прием) обмен информацией, при этом переключается приемопередающая аппаратура и требуется 1 рабочая частота. Дуплексная радиосвязь предусматривает одновременный двухсторонний (прием и передача) обмен информацией, без переключения аппаратуры, но требуется 2 разные несущие частоты.

Радиосвязь можно разделить на:

1. ДВ-, СВ-, КВ- и УКВ-связь без применения ретрансляторов.
2. Спутниковая связь.
3. Радиорелейная связь.
4. Сотовая связь.

Спутниковая связь – один из видов радиосвязи, основанный на использовании искусственных спутников земли в качестве ретрансляторов. Спутниковая связь осуществляется между земными станциями, которые могут быть как стационарными, так и подвижными [1].

Спутниковая связь является развитием традиционной радиорелейной связи путем вынесения ретранслятора на очень большую высоту (от сотен до десятков тысяч км). Так как зона его видимости в этом случае – почти половина Земного шара, то необходимость в цепочке ретрансляторов отпадает – в большинстве случаев достаточно и одного.

Радиорелейная связь – радиосвязь по линии, образованной цепочкой приёмопередающих (ретрансляционных) радиостанций. Наземная радиорелейная связь осуществляется обычно на деци- и сантиметровых волнах.

Антенны соседних станций обычно располагают в пределах прямой видимости, так как это самый надежный вариант. Для увеличения радиуса видимости антенн их устанавливают как можно выше – на мачтах (башнях) высотой 70-100 м (радиус видимости – 40-50 км) и на высоких зданиях. Протяженность наземной линии радиорелейной связи – до 10000 км, ёмкость – до нескольких тысяч каналов.

Позже на её основе (как магистральной сети) строилась сеть сотовой связи, особенно в регионах.

Сотовая связь – один из видов мобильной радиосвязи, в основе которого лежит сотовая сеть. Ключевая особенность заключается в том, что общая зона покрытия делится на ячейки (соты), определяющиеся зонами покрытия отдельных базовых станций (БС). Соты частично перекрываются и вместе образуют сеть. На идеальной (ровной и без застройки) поверхности зона покрытия одной БС представляет собой круг, поэтому составленная из них сеть имеет вид сот с шестиугольными ячейками (сотами).

Примечательно, что в английском варианте связь называется «ячеистой» или «клеточной» (cellular), что не учитывает шестиугольности сот.

Сеть составляют разнесенные в пространстве приемопередатчики, работающие в одном и том же частотном диапазоне, и коммутирующее оборудование, позволяющее определять текущее местоположение подвижных абонентов и обеспечивать непрерывность связи при перемещении абонента из зоны действия одного приемопередатчика в зону действия другого.

Существует множество классификаций радиостанций и систем связи на их основе, но наиболее общее – это разделение средств радиосвязи на любительские и профессиональные.

Профессиональные радиостанции – это высококачественный продукт, отвечающий всем требованиям жестких условий эксплуатации в различных отраслях профессиональной деятельности, функционально насыщенные, подлежащие обязательной регистрации в органах надзора за связью, позволяющие объединять такие радиостанции в единые сети связи [2].

Классификация решений профессиональной мобильной радиосвязи (ПМР) определяется отраслевой спецификой ПМР.

Все системы можно разделить на:

- системы с закрепленными каналами или конвенциональные (невысокая плотность абонентов, ручной выбор каналов);
- локальные (малого радиуса действия, без использования базовых станций);
- диспетчерские на базе симплексной радиостанции;
- диспетчерские на базе ретранслятора;
- многозоновые сложные диспетчерские системы;
- системы с распределенными каналами или транкинговые (высокая плотность абонентов, централизованное управление системой);
- аналоговые (оперативная речевая связь, статусные сообщения);
- цифровые интегрированные системы (оперативная речевая связь, дуплексная беспроводная телефония, все виды передачи данных).

СПИСОК ЛИТЕРАТУРЫ

1. Весоловский К. Системы подвижной радиосвязи/ К. Весоловский; пер. с польск. И.Д. Рудинского; под ред. А.И. Ледовского. – М.: Горячая линия – Телеком, 2006.
2. Горелов Г.В. Радиосвязь с подвижными объектами железнодорожного транспорта/Г.В.Горелов, Ю.И.Таныгин. – М.: Маршрут, 2006.

A SEMANTIC ANALYSIS OF PERSONAL NAMES IN ENGLISH AND KARAKALPAK

Dauletmuratova Khurziya, Makhambetova Sagida
NSPI

The development of personal names as socio-historical and language category is closely connected with the main stages of social and economic development of mankind. Proper names have always drawn attention of simple inhabitants and professional researchers. Today personal names are studied by representatives of the diversified sciences (linguists, geographers, historians, ethnographers, psychologists, literary critics).

“Names play such an important role in human relations that they are often endowed with magic potencies and surrounded by elaborate superstitions and taboos” (Ullmann 1962:71).

Personal name (PN) is a common social phenomenon. It is seemingly simple but in fact rather complicated. Anthroponymy, i.e. the study of “the names of human beings” (the word “anthroponym” is derived from two Greek words: anthropos, “man”, “mankind”, or “person” and onoma, “name”), may be subdivided into individual or personal names and group names, and – in literary works – encompasses names of personified animals and fictitious creatures as well.

The individualizing function of names is to identify, and their meaning is the object they signify. There has been a long discussion on whether names are meaningful or not meaningful. Some researchers believe that proper names are indifferent to the notion of meaning in general (they do not have to mean anything to fulfill their primary function, which is identification, sometimes, though, a name is given deliberately to characterize the feature of the object named, e.g. Blackie for

the black cat, and is meaningful). Moreover, names have connotations, which are independent from and come later than the act of name-giving, e.g. Warsaw has a connotation “the capital of Poland”, which was not present when the name was given to the original settlement (Frege 1977:130).

In our opinion, it is necessary to begin with Stephen King's product. “The Hunter of Dreams” which is written in a genre fantasy. One of the protagonists Joe Clarendon represents the greatest interest since this character has not only a name, but also a nickname “Beaver”. It seems to us, what exactly the nickname characterizes the hero most fully. “Beaver” in translation from English language means “suvqunduzi”. Probably, the author has nicknamed so Joe since that constantly held a toothpick in a mouth. In dictionary name Joe has following variants of an origin, from the Bible Ion, from Latin Jonas, from antique Greek Lonas, or from the Jewish word Yonah, that means “pigeon”(Рыбакин. А. И. 1984:116) In the Bible the prophet Ion, according to a legend, he has stayed in a belly of a whale three days and three nights was mentioned. Probably, this legend has affected a choice of a name for his hero since on plot Joe has been eaten alive by the alien.

As to a surname of this hero Clarendon, it has occurred from the name of geographical object Clarendon that is in England.

The name and surname of other character are too interesting. The origin of name Pete has some variants: from Bible Peter or from Greek Petros (Petra means – the rock, a stone). In the Bible it was spoken about Peter, he was one of 12 apostles, and also was the founder of Christian church.

Among the widespread female names two groups rather new antroponyms, etimologically connected with names of flowers and plants: Blossom – color, flowering; Buttercup – a buttercup; clover – clever; Daffodil – a pale yellow narcissus; Liliac, Ivy, Jasmine, Daisy, Flower and etc. In Karakalpak language we can also meet such names as: Almagul-apple blossom, Anargul-pomegranate blossom, Juzimgul-grapes blossom etc.

In Karakalpak language there are such proper names which have one root + noun. For example, “gul” + Noun: Gulziba, Guldaste, Guljahan, Gulsara, Gulbibi, Gulbazar, Gulayim, Guljan.

Among English and Karakalpak languages we can meet Proper names which taken from object. For example jewels: Amber, Beryl, Ruby (equal to Yaqit in Karakalpak) Corall, Peare (equal to Xinjigul in Karakalpak), in Karakalpak: Polat, Temirbek(steel) Gumisay(silver), Altin(gold) Gauhar(brilliant). There are names which mean tools of labour and weapon: Balg'abay(hammer+suff), Baltabay(axe+suff), Oraq(sickle) Nayzabay(spear+suff) Qilishbay(sword+suff)

Female names Blossom, Buttercup, Clover, etc and atman's “noble” names have classical predecessors who, apparently, have served as samples for occurrence of these English Personal names: Susan (antiq lily) Anthea (antiq, grek a flower), Daphne (antiqgrek laurels). Viola (lat. violet), Basil (antiq, grek imperial), Canute (antiq Scan the person of a noble origin), Cyril (antiqgrek mister, master).

Personal name is a powerful tool in the civil society as it is said that the name given to the person determines that person's destiny therefore people choose names for new born babies rather carefully in both of discussed cultures. For example Jaksibay (kind) Batirbay(brave) Quat(support) Miyrgul (careful)

Among the names we can meet ridiculous or unusual names. Ridiculous names were not a subject of steadfast studying, scientists didn't pay attention to them deeply, but sometimes they informed readers with amusing personal names and surnames. Many well known people of our time were engaged in such antroponyms and their collecting.

The fullest American naming contain more than ten thousand antroponyms. In 1600-1800 in the English – speaking countries every second man called Jhon, Thomas, William, James or Joseph: and woman – Marry, Anna or Elizabeth. Then these names have moved though to name children with these names continue till now and possibly, will always continue. However, in the USA people are easily reconciled with unusual names.

Not each inhabitant of the USA had to meet a female name Kennedy Johnson, the President Lincoln or the person of the female gender called Reagan, a surname of President Reagan.

The average American absolutely precisely ever heard about the militarist in resignation, the serious citizen, the participant of the Second World War whom comrades name Strongy, however in documents it is written down as strong Boozer, that in translation means “the drunkard

note”. Interesting the man's name Memorial Day in honor of a national holiday of the USA, or a name of the girl Gafelty Fish in a family of the mixed national origin, where the father – the Jew, and mother – the Indian.

In the beginning of XX century when in Russia was revolution, Americans have been so intrigued by war of red and white ,that began to name the children with the names of different color , and till now such names as Red, White, Green, Blue so further meet at elderly citizens of the USA. It is hard to tell in what country the passion to the invention of new names and their usage in more or less wide scale has flashed for the first time, it has begun about in XX century. However, it is possible to approve, that one of these strange and ridiculously sounding Proper names have entered as full antonomasia of America. The scientists of USA have noticed, that more often newly invented names are connected with toponyms.

So now, a name of actress Myrna Lei, possible to meet at all classes of the population of the USA, but its origin almost nobody knew very long time. However, she has told that in the list of Americans name it is entered by her parents into memory of station Mirna where on a whistle the train stopped and they have got acquainted.

Even nowadays we meet such names. So, recently in one family from state of Oklahoma of two daughters – twins have named Okla and Homa, that together makes the name of the state. And in other family, in honor of state Minnesota, twins have received names Minne and Sota. Recently, famous football player David Backhem gave the name Brooklyn to his son in memory of a place where the baby was born.

In Karakalpal language there are also names which have taken from places. For example Qipshaqbay, Moynaqbay, No'kisbay, Qong'iratbay, Zarafshan, Daryabay(connected to the name of river), Ten'izbay(connected to the name of sea).

As the semantic features of Personal names in both languages we met some similarities from choosing the name and some differences according to their national traditions. By reading English writers works our Karalpak readers open new names for themselves. For example among English personal names the thought-up names are still popular; Pamela- the character of the novel of Sydney of “Arcady” (1590); Stella – the heroine of a cycle sonnets of Sydney “Astrofel and Stella” (1591); Clarifel- the character of poem of Spenser “Queen of fairies” (1590-96); Vanessa- a name of the heroine of a poem of “Cadenus and Vanessa” (1726).

It is seems that after few years Karakalpaks will have their own Stellas and Sydneys.

REFERENCES

1. Stephen Ullmann Semantics:an introduction to the science of meaning Oxford: Basil Blackwell, 1962, 267p.
2. G.Frege «Sinn und Bedeutung» Theory of Linguistic in Modal key 1977.
3. Рыбакин А.И. Словарь английских имен. – М., 2000. – 200 с.
4. Камалов С.К, Каракалпаки в XVIII–XIX вв. – Ташкент, 1968. – 30 с.
5. Доспанов О., Календаров М., Доспанова Е., Календарова Г. Каракалпак исмлери. – Нукус, 1994.
6. Баскаков Н.А. Элемент гул «роза» «цветок» в составе каракалпакских женских имен. Осмастика Средней Азии. – Вып. I. – М., 1978. – 138-142 с.

ИНТЕРВАЛЬНЫЕ МОДЕЛИ ИНВЕСТИЦИЙ

Двирник С.В., Бардин А.Е.

ГОУ ВО МО «Государственный гуманитарно-технологический университет»

В данной статье рассматривается двухкритериальная модель инвестиций, в которой доходность определенного актива считается неопределенностью, значения которой принадлежат некоторому интервалу. Описываются недостатки классической теории инвестиций.

В 1990 году Нобелевская премия по экономике была присуждена ученым Гарри Марковицу, Мертону Миллеру и Уильяму Шарпу за научный вклад, который оказал большое влияние на теорию и практику финансовых операций. Гарри Марковиц считается отцом

современной теории портфеля инвестиций, которая учитывает как ожидаемую прибыль от вложения средств, так и возможные риски. В 1952 г. Гарри Марковиц опубликовал фундаментальную работу [4], которая явилась основой для дальнейших исследований в области оптимизации инвестиционных решений.

Описание классической модели. Предположим, что инвестор имеет n способов распределения денежных средств по ценным бумагам (активам), выбирая произвольную комбинацию возможных инвестиций на заданный промежуток времени. Пусть $x_i, i \in \{1, \dots, n\}$, есть доля общего количества средств, инвестируемых в i -ый актив. Вектор $x = (x_1, \dots, x_n)$, $\sum_{i=1}^n x_i = 1$, называется *портфелем инвестиций*, при этом величины $x_i, i \in \{1, \dots, n\}$, являются неотрицательными действительными числами.

Обозначим через $y_i, i \in \{1, \dots, n\}$, случайную величину доходности i -ой акции на единицу вложенных средств. Тогда доходность портфеля равна $\sum_{i=1}^n x_i y_i$. В классической теории портфелей предполагается, что методами математической статистики можно определить параметры распределения случайных величин $y_i, i \in \{1, \dots, n\}$, именно, математическое ожидание $M[y_i]$ и среднее квадратичное отклонение $\sigma[y_i]$. Тогда математическое ожидание доходности M_x портфеля $x = (x_1, \dots, x_n)$ вычисляется согласно свойствам математического ожидания:

$$M_x = M \left[\sum_{i=1}^n x_i y_i \right] = \sum_{i=1}^n x_i M[y_i].$$

Используя обозначение $\sigma_{ij} = \begin{cases} \sigma_i^2, & i = j, \\ \text{cov}(\xi_i, \xi_j), & i \neq j \end{cases}$, получаем формулы для дисперсии σ_x^2 и

среднего квадратичное отклонения σ_x случайной величины доходности портфеля:

$$\sigma_x^2 = x V x^T, \quad \sigma_x = \sqrt{x V x^T},$$

где вектор $x = (x_1, \dots, x_n)$ есть портфель инвестиций, вектор $x^T = (x_1, \dots, x_n)^T = \begin{pmatrix} x_1 \\ \vdots \\ x_n \end{pmatrix}$ есть транс-

понированный вектор, а матрица $V = \begin{bmatrix} \sigma_{11} & \sigma_{12} & \cdots & \sigma_{1n} \\ \sigma_{21} & \sigma_{22} & \cdots & \sigma_{2n} \\ \vdots & \vdots & \cdots & \vdots \\ \sigma_{n1} & \sigma_{n2} & \cdots & \sigma_{nn} \end{bmatrix}$ – ковариационная матрица портфеля.

В классической теории каждый портфель $x = (x_1, \dots, x_n)$ оценивается двумя критериями: первый – ожидаемая доходность M_x , второй – среднее квадратичное отклонение портфеля σ_x , характеризующий риск при выборе конкретного портфеля.

Исследуя современную литературу по теории портфельных инвестиций можно сделать вывод, что эта теория основана на следующих аксиомах:

1. Финансовый рынок содержит конечное число активов, для которых y_i является случайной величиной.
2. Инвестор на основе статистических данных может получить оценку параметров закона распределения случайных величин $y_i, i \in \{1, \dots, n\}$.
3. Сравнение двух портфелей происходит только на анализе двух критериев - ожидаемой доходности и риска, связанного с отклонением реальной доходности портфеля от ее ма-

тематического ожидания.

4. Инвестор является рискофобом, то есть не склонен к риску в том смысле, что из двух портфелей с одинаковой доходностью M_x он выберет портфель с меньшим риском, то есть значением $\sigma_x = \sqrt{xVx^T}$.

На протяжении последних десятилетий на рынке ценных бумаг происходят большие изменения, которые связаны с нестабильностью в мировой экономике. Все больше увеличивается неравенство в темпах развития между одними странами и другими, обостряются противоречия между развитыми странами и развивающимися. Также возрастают государственные долги, продолжается кризис задолженностей развивающихся стран, нестабильность в банковской сфере. Все указанные выше факторы обусловили быстрый рост рынков ценных бумаг. Сегодня стоимость всех акций и облигаций, находящихся в обороте в западных странах, превышает годовой объем их валового национального продукта. С этой точки зрения важным является стабильное функционирование финансовых рынков. Их разбалансированность может привести к непоправимым последствиям.

В настоящее время имеются серьезные возражения против классического подхода построения модели портфеля. Статистические исследования показали, что поведение величин $y_i, i \in \{1, \dots, n\}$ в эпоху кризисов плохо описывается методами математической статистики. В последние годы все чаще специалисты, исследующие рискованные финансовые операции, отказываются от методов классической портфельной теории и применяют теорию нечетких множеств и интервальный анализ.

Интервальная модель. Пусть неопределенности $y_i, i \in \{1, \dots, n\}$, являются доходностями i -го актива на единицу вложенных средств в данный момент времени. Тогда доходность портфеля в тот же момент времени равна $\sum_{i=1}^n x_i y_i$, где $x \in R^n$ - неотрицательный вектор, сумма компонент которого равна 1. Далее предполагается, что набор $y = (y_1, \dots, y_n)$ есть векторная неопределенность, компоненты которой удовлетворяют условиям $y_i \in [a_i, b_i], i \in \{1, \dots, n\}$.

Обозначим через $X = \left\{ x = (x_1, \dots, x_n) \mid x_i \geq 0, \sum_{i=1}^n x_i = 1 \right\}$ множество возможных решений инвестора (ЛПР), а множество $Y = \{y = (y_1, \dots, y_n) \mid y_i \in [a_i, b_i], i \in \{1, \dots, n\}\}$ есть совокупность неопределенностей $y \in R^n$. Каждую допустимую пару $(x, y) \in X \times Y$ ЛПР оценивает по двум критериям: $f_1(x, y) = \sum_i x_i y_i, f_2(x, y) = \Phi(x, y)$, где $\Phi(x, y) = \max_{x \in X} f_1(x, y) - f_1(x, y)$ есть функция сожаления по Сэвиджу. При этом значение первого критерия $f_1(x, y) = \sum_i x_i y_i$ инвестор желает получить как можно больше, а значение второго критерия $f_2(x, y) = \Phi(x, y)$ как можно меньше.

Таким образом, формализуется двухкритериальная задача при неопределенности,

$$P_1 = \langle X, Y, \{f_1(x, y), f_2(x, y)\} \rangle,$$

параметры которой определены выше. В работах профессора Жуковского [3,4] различные способы формализации оптимального решения задачи P_1 . В данной статье рассматривается другой подход. От данной задачи перейдем к двухкритериальной задаче вида

$$P_2 = \langle X, \{R_v(x), R_s(x)\} \rangle,$$

где $R_v(x) = \max_x \min_y f_1(x, y) - \min_y f_1(x, y), R_s(x) = \max_y \Phi(x, y) - \min_x \max_y \Phi(x, y)$.

Рассмотрим формализацию оптимального решения x_U , которое базируется на методе точки утопии. Именно, задаче P_2 ставится в соответствие классическая оптимизационная задача

$$\begin{cases} x \in X, \\ G(x) \rightarrow \min, \end{cases}$$

где $G(x) = R_V^2(x) + R_S^2(x)$. Оптимальное для этой задачи решение $x_u \in X$ полагается оптимальным портфелем для исходной задачи.

Отметим, что все рассмотренные выше задачи определения оптимальной портфеля относятся к нелинейному программированию и для их решения необходимо использовать численные методы. Для некоторых случаев были реализованы соответствующие алгоритмы в среде Delphi.

СПИСОК ЛИТЕРАТУРЫ

1. Бардин А.Е., Житенева Ю.Н., Макаркина Т.В. Построение оптимального портфеля в условиях неопределенности с учетом рисков и сожалений // Таврический Вестник Информатики и Математики. – 2015. – № 2. – С. 33-45.
2. Бардин А.Е. Риски в игровых моделях конфликтов: учебное пособие / Бардин А.Е. – Орехово-Зуево: ГГТУ, 2014. – 140 с. – <http://elibrary.ru/item.asp?id=24054620> (Дата доступа: 02.04.2017).
3. Жуковский В.И., Кудрявцев К.Н., Смирнова Л.В. Гарантированные решения конфликтов и их приложения. – М.: URSS, КРАСАНД, 2013.
4. Жуковский В.И. Риски при конфликтных ситуациях. – М.: URSS, ЛЕНАНД, 2011.
5. Markowitz H. Portfolio Selection // Journal of Finance, vol. VII, № 1, March 1952.

ИСПРАВИТЕЛЬНЫЕ РАБОТЫ, НАЗНАЧАЕМЫЕ НЕСОВЕРШЕННОЛЕТНИМ КАК ЮВЕНАЛЬНОЕ НАКАЗАНИЕ.

Демин С.А., Юрчук В.С.

«Государственный гуманитарно-технологический университет»

В соответствии с Уголовным кодексом РФ (далее УК РФ) исправительные работы являются наказанием, которое назначается по приговору суда как совершеннолетним лицам, так и несовершеннолетним. Если посмотрим ст.50 УК РФ, то отметим, что исправительные работы назначаются осужденному, не имеющего основного места работы, и отбываются в местах, которое определяется органом местного самоуправления по согласованию с органом, исполняющим наказания в виде исправительных работ, но в районе места жительства осужденного.

Из заработка осужденного производится удержание, которое идет в доход государства в пределах от пяти до двадцати процентов. Размер удержания устанавливается приговором суда. Получается, что проценты удержания одинаковы как для несовершеннолетних, так и для лиц, достигших восемнадцатилетия. Однако в нашей стране заработная плата у взрослого населения, как правило, выше, чем у несовершеннолетних, поэтому нужно уменьшить максимальный процент удержания из заработка вдвое, то есть до десяти процентов, так как, по нашему мнению, это будет более полно соответствовать принципам дифференциации и гуманизма как уголовной ответственности, так и наказания.

Исправительные работы назначаются несовершеннолетним осужденным на срок до одного года (ст.88 УК РФ), то есть выходит, что максимальный предел назначения исправительных работ несовершеннолетним вдвое меньше максимального предела для лица, достигшего совершеннолетия.

Толкование понятия исправительные работы в ювенальном праве практически не используется, хотя «в первые годы существования социалистического государства в стране действовали суды по делам несовершеннолетних или в структуре судов общей юрисдикции выделялись специальные составы, которые рассматривали дела несовершеннолетних детей» [1, с. 198]. В настоящее время вопрос о назначении в виде исправительных работ несовершеннолетним рассматривается в незначительном количестве научных работ. Одной из таких работ было диссертационное исследование Роговой Е.В. « Исправительные работы и их применение к несовершеннолетним» [2].

В течение последнего времени постепенно появляются научные труды, авторы которых стали рассматривать исправительные работы как ювенальное наказание, определяют его понятие, специфику, сущность, признаки. Так, например, А.Ф. Мицкевич указывает на следующие наиболее существенные признаки уголовного наказания, отмечая что эти признаки присущи и наказаниям, применяемым в отношении несовершеннолетних: наказание применяется только по приговору суда; наказание – это мера государственного принуждения; наказание применяется только к виновному лицу; наказание применяется только за совершенное преступление; наказание заключается в лишении и ограничении прав и свобод лица; лишения и ограничения, входящие в наказание, должны быть предусмотрены законом, наказание преследует социально полезные цели; наказание – это отрицательная оценка преступника и его деяния – государством преступника и его деяния – государством [3, с. 22-23].

Е.В. Рогова считает, что исправительные работы, как одно из уголовных наказаний, назначаемых несовершеннолетним, является основным видом наказания. Оно назначается несовершеннолетним осужденным, не имеющих основного места работы, отбывается в местах, определяемых органом местного самоуправления по согласованию с органом, исполняющим наказания в виде исправительных работ, но в районе места жительства несовершеннолетнего на срок, установленный приговором суда. По мнению автора «сущность исправительных работ, применяемых к несовершеннолетним, заключается в материалах, трудовых и иных ограничениях прав, свобод и интересов несовершеннолетнего в процессе выполнения им общественно полезного труда без изоляции от общества» [4, с. 33].

Применение к несовершеннолетним осужденным этого назначения позволяет заметить тенденцию гуманизации правовых отношений, особенно тех, которые затрачивают интересы детей.

Данная тенденция проявляется через ювенализацию российского законодательства в интересах детей. Ювенализация затрагивает все отрасли отечественного законодательства, все сегменты правоприменительной практики, массовое правосознание, правовую идеологию и правовую политику государства [4, с. 5].

В заключении следует отметить, что под ювенальным наказанием в виде исправительных работ следует понимать меру государственного принуждения, назначаемую по приговору суда и заключающуюся в лишении и ограничении прав и свобод осужденных несовершеннолетних реализуемых в процессе их участия в посильном оплачиваемом общественно полезном труде и без изоляции их от общества.

СПИСОК ЛИТЕРАТУРЫ

1. Сунцова Е.А., Юрчук В.С. Ювенализация государственной политики и российского законодательства в интересах детей// Вестник Московского университета МВД России. – 2016. – № 7.
2. Рогова Е.В. исправительные работы и их применение к несовершеннолетним : дис. ... канд. юрид. наук. – Иркутск, 2004. – 218 с.
3. Мицкевич А.Ф. Уголовное наказание: понятие, цели и механизм действия. – СПб.: Юридический центр Пресс, 2005.
4. Юрчук В.С., Предеина И.В. Некоторые аспекты развития гуманистической направленности правосудия в отношении несовершеннолетних// Вопросы ювенальной юстиции. – 2015. – № 3.

ПРОБЛЕМЫ ПРИОБРЕТЕНИЯ ГРАЖДАНСТВА В РФ

Демина В.И., Белясов С.Н.

ГОУ ВО МО «Государственный гуманитарно-технологический университет» (ГГТУ)

Анализ международных актов и национальных законодательств ряда государств показывает, что каждое государство в первую очередь защищает права своего гражданина. Объясняется это тем, что только гражданин является субъектом отношений гражданства, в которых государство выступает гарантом реализации прав и исполнения обязанностей гражданами.

Возникновение отношений гражданства, предоставляющих большие возможности как для гражданина, так и для государства стимулирует уменьшение удельной доли апатридов в мире. Нередки ситуации, когда гражданин приобретает гражданство государства в последующем, после своего рождения. Чтобы установить способность лица состоять в отношениях с государством, закрепляются многочисленные сложные процедуры, прохождение которых служит основанием для предоставления человеку гражданства. В этой работе представляется необходимым проанализировать основы законодательства о гражданстве, существующую процедуру приобретения гражданства в РФ и обратить внимание на существующие проблемы в этой области.

Институт гражданства вводится в Российское законодательство ст.6 Конституции РФ, которая учреждает статус гражданина РФ. В статье закреплены основы гражданства Российской Федерации. Гражданство – это устойчивая правовая связь человека с государством, выражающаяся в совокупности их взаимных прав, обязанностей и ответственности и основанная на признании и уважении достоинства, основных прав и свобод человека и гражданина. С гражданством связаны самые существенные элементы правового положения личности – объем и содержание прав, свобод, обязанностей.

Статья 6 Конституции РФ также содержит фундаментальные принципы гражданства в РФ:

– Гражданство Российской Федерации является единым и равным независимо от оснований его приобретения.

– Гражданин Российской Федерации не может быть лишен гражданства Российской Федерации или права изменить его.

Абсолютно ключевым актом, регулирующим отношения гражданства в РФ, является Федеральный закон от 31.05.2002 N 62-ФЗ «О гражданстве Российской Федерации». Он устанавливает основные принципы института, закрепляет порядок рассмотрения вопросов о гражданстве РФ, содействует тому, чтобы упорядочить порядок получения гражданства и отрегулировать процедуру оформления документов, иными словами, сделать этот процесс прозрачным и четким. Также закон ориентирует, что под гражданством в РФ следует понимать устойчивую правовую связь лица с Российской Федерацией, выражающуюся в совокупности их взаимных прав и обязанностей. Статус гражданина обеспечивает исполнимость положений Конституции в части основных прав и свобод человека и гражданина. Очевидно, что перечень прав гражданина шире, нежели набор прав человека. Являясь гражданином конкретного государства, человек может рассчитывать на социальную поддержку себя и членов своей семьи, на защиту, на обеспечение прав на труд, свободу и равноправие членов общества. Однако и сам гражданин приобретает ряд обязанностей по отношению к государству, одними из которых являются соблюдение законов государства, реагировать на требования власти по отношению к гражданам и выполнять свой гражданский долг. Правовая устойчивая связь имеет и политический оттенок связанный с участием граждан в формировании выборных органов государственной власти и в принятии решений по вопросам, вынесенным на референдум. В свою очередь государство обеспечивает возможность и право на образование, получение медицинской помощи, социальные гарантии, выплаты и поддержку граждан. Связь гражданина и государства, как правило, двусторонняя. Государство гарантирует права и свободы, прописанные в Конституции, защищает граждан и их собственность от незаконных действий, и насилия, а своим гражданам, находящимся за рубежом, оказывает покровительство.

Гражданин со своей стороны обязан соблюдать государственные законы, содействовать укреплению государства и повышению его авторитета. Закон ориентирует на исчерпывающий перечень оснований приобретения гражданства. В то же время остается отсылка на возможность установления дополнительных оснований международными правовыми актами.

В частности, ст. 11 Закона приводит следующие основания:

- а) по рождению;
- б) в результате приема в гражданство Российской Федерации;
- в) в результате восстановления в гражданстве Российской Федерации;
- г) по иным основаниям, предусмотренным настоящим Федеральным законом или международным договором Российской Федерации.

Приобретение гражданства по рождению в доктрине и на практике принято называть филиацией. Как правило, каждое государство рассматривает филиацию как основной способ приобретения гражданства.

Выделяется приобретение гражданства по «праву крови», когда гражданство ребенка определяется гражданством родителей независимо от государства рождения, и по «праву почвы», когда ребенок приобретает гражданство государства, на территории которого он родился. Большинство государств предусматривают оба способа приобретения гражданства. Процедура вступления в гражданство по желанию именуется натурализацией.

Данная процедура регулируется законодательством страны и, как правило, сопровождается рядом весьма строгих условий, например, знание языка и истории государства, законный источник доходов и жилье, срок проживания на территории государства. В ситуации, когда территория переходит под юрисдикцию государства, гражданам предоставляется возможность получить гражданство этого государства. Такая процедура в конституционном и международном праве определяется как оптация.

Гражданам предоставляется право сделать выбор, либо остаться в прежнем гражданстве, либо путем подачи заявления в государственные органы о вступлении в гражданство. В случае выбора оптантом прежнего гражданства, то ему предлагается переселиться на территорию государства гражданства. При этом его имущественные права, в том числе право собственности остаются неприкосновенными. Содержание права оптации, порядок, сроки вступления в гражданство определяется международным договором, которым регулируется право.

Право оптации может быть предусмотрено в международных договорах, регулирующих переход территории от одного государства к другому (распространение нового гражданства на население территории, переходящей к новому государству, сочетается с предоставлением права оптации в пользу гражданства старого государства), а также в соглашениях между государствами об урегулировании вопроса о лицах с двойным гражданством. Оптация может предоставляться и в одностороннем порядке. В широком смысле оптация означает право выбора гражданства по любой причине.

Репатриация – это возвращение в страну гражданства, постоянного проживания или происхождения лиц, оказавшихся в силу различных обстоятельств на территории других государств. Обычно репатриация осуществляется на основе международных договоров. Иногда под репатриацией называется возвращение на «историческую» родину лиц определенной национальности.

Трансферт – это переход населения какой-либо территории из одного гражданства в другое в связи с передачей территории, на которой оно проживает, одним государством другому. Нормативно-правовые акты, регулирующие порядок рассмотрения вопросов гражданства Российской Федерации

Основным правовым документом, регулирующим порядок рассмотрения вопросов гражданства, является Указ Президента Российской Федерации от 14 ноября 2002 г. № 1325 «Об утверждении положения о порядке рассмотрения вопросов гражданства Российской Федерации». Настоящим Положением, принятым в соответствии с Федеральным законом «О гражданстве Российской Федерации» устанавливаются:

- порядок рассмотрения заявлений по вопросам гражданства Российской Федерации;

– порядок принятия, исполнения и отмены решений по указанным вопросам, а также формы заявлений и перечень необходимых документов, соответствующих конкретным основаниям приобретения или прекращения гражданства Российской Федерации.

Порядок оформления и подачи документов Первой предпосылкой для будущего вступления в гражданство является получение разрешения на временное проживание. Миграционное законодательство РФ относит рассмотрение вопросов выдачи РВП в компетенцию органов федеральной миграционной службы.

Существует определённый перечень документов и условий служащих основанием для предоставления иностранцу или лицу без гражданства РВП. Однако общий порядок знает и исключения. Они содержатся в международном законодательстве, которое согласно ст.15 Конституции имеет большую юридическую силу, чем закон РФ. Так в соответствии с Соглашением между Российской Федерацией и Беларусью (вступило в действие в феврале 2009 года) об обеспечении граждан обоих государств равными правами в передвижении и выборе места жительства граждане Белоруссии освобождены от процедуры запрашивания РВП, а значит для них не требуется соблюдения определенных условий, предусмотренных международным законодательством РФ. Затем иностранный гражданин должен прожить три года с РВП и после этого подать документы на ВНЖ с которым он тоже должен прожить не менее трех лет [1, с. 25].

Такие же режимы предусмотрены и для граждан Киргизии и Казахстана. В последующем лицу претендующему на гражданство РФ необходимо получить вид на жительство. Особенностью вида на жительство по сравнению с РВП является обязательная постоянная прописка. При РВП постоянная прописка не требуется. И только после прохождения перечисленных процедур лицо имеет право подать документы в органы ФМС по месту жительства для получения гражданства РФ.

Стоит отметить, что не все лица могут вступить в гражданство, а только те у которых имеется на то законное основание. Например, это могут быть:

- вы родились на территории РФ; вы состоите в браке с гражданином РФ; вы нетрудоспособны, а ваши совершеннолетние дочь или сын дееспособны и являются гражданами РФ;
- ваши родители недееспособны и являются гражданами РФ;
- у вас ребенок – гражданин РФ. Здесь приведены не все ситуации, в которых иностранец имеет законное основание претендовать на гражданство [2, с. 24].

Иначе бы, для получения гражданства РФ требовалась только воля и желание подателя заявление в ФМС, что приводило бы к миграционному хаосу на территории страны. Сама процедура отличается жесткостью и сложностью. Каждый факт, лежащий в основании права на получения гражданства необходимо удостоверить строго определенным документом с многочисленными реквизитами. Любое отступление от предписанных форм может привести к отказу в предоставлении гражданства и значительному увеличению сроков его получения. Отсутствие единственного документа является свидетельством того, что лицо не может получить гражданство РФ.

Однако существующая жесткая процедура во многом оправдана. Ведь не только гражданин осуществляет волеизъявление путем подачи заявления в государственные органы, но и государство принимает решение, вступать в отношения гражданства с тем или иным лицом или отказать ему.

Для гражданина всегда существует льгота одностороннего отказа в будущем от гражданства РФ. Государство же не имеет такого выхода из отношений и обязуется в любом случае материально поддерживать, заботиться и защищать своего гражданина. Изучая миграционное законодательство можно заметить, что существует множество порядков получения гражданства РФ. Каждый порядок является особенным, имеет свое регулирование и требования для вступления в гражданство.

Целесообразным было бы разделение порядков на общий и упрощенные. Общий порядок не предусматривает никаких льгот, а содержит жесткие требования демонстрирующий вовлеченность лица в жизнь российского общества: язык, проживание на территории России, стабильный заработок, соблюдение законодательства РФ. Упрощенные порядки содержат

определённые льготы, подтверждающие либо происхождение лица от граждан СССР или России, определённый интерес государства в этом лице и т. д. [3, с. 105].

Что изменилось в новом законе «О гражданстве» [4]: Обязательный срок проживания лица на территории РФ увеличен с 3 до 5.

Только прожив пять лет на территории РФ лицо получит возможность обратиться с заявлением о получении гражданства в компетентные органы. Теперь срок начала проживания отчитывается с момента получения вида на жительство. Срок прибытия лица на территорию РФ сейчас не является юридически значимым. Предусматривается строгая процедура подтверждения знания заявителем русского языка. Для этого в будущем планируется принятие специального акта, который будет регулировать порядок проведения соответствующего экзамена.

Пятилетний срок жизни в России, необходимый для получения гражданства, может быть уменьшен до года для тех, кто состоит в браке с гражданином России не менее трех лет или если его совершеннолетние дети – граждане России. Раньше гражданство давалось сразу после заключения брака с гражданином России или после усыновления ребенка – гражданином России.

СПИСОК ЛИТЕРАТУРЫ

1. Смирнова Е.С. Институт гражданства: статичность или перспективы национального и международно-правового регулирования // Конституционное и муниципальное право. – 2015. – № 1. – С. 24-30.
2. Ландау И.Л. О некоторых новеллах законодательства, регулирующих институт гражданства в Российской Федерации // Вестник БФУ им. И. Канта. – 2014. – № 9. – С. 24.
3. Горяинова М.В. Российские соотечественники как объект миграционной политики Российского государства // Юридическая наука и правоохранительная практика. – 2011. – № 4. – С. 105.
4. Федеральный закон от 20 апреля 2014 г. N 71-ФЗ «О внесении изменений в Федеральный закон «О гражданстве Российской Федерации» и отдельные законодательные акты Российской Федерации» // Собрание законодательства РФ. – 2014. – № 16. – Ст. 1828.
5. Приказ ФМС России от 26 мая 2014 г. № 380 «О порядке формирования и работы комиссий по признанию иностранного гражданина или лица без гражданства носителем русского языка» // Рос. газ. – 2014. – 20 июня.

УСТАНОВЛЕНИЕ СОВЕТСКОЙ ВЛАСТИ В ПЕРЕСЛАВЛЬ-ЗАЛЕССКОМ

Денискина А.В., Федоренко А.А

ГОУ ВО МО «Государственный гуманитарно-технологический университет»

Переславский уезд был расположен во Владимирской губернии и входил в состав Центрального промышленного района России. На 1917 год там проживало около 16 тысяч человек. Так же через Переславский уезд проходила железная дорога Москва – Архангельск, так что сообщение с Ярославлем и Москвой было хорошее, но сообщение с губернским центром – Владимиром у него не было. К Ярославлю и Москве уезд тяготел экономически, так как после Октябрьской революции руководство заговорило о передаче его в Московскую или Ярославскую губернию.

В основном вся рабочая прослойка уезда состояла из текстильщиков. Людей наиболее эксплуатируемых, которые представляли наименее сознательную группу. В дальнейшем это повлияет на борьбу за власть Советов в Переславском уезде.

Большое влияние на развитие событий в уезде оказал тот факт, что большевистских партийных организаций в уезде не было (они появились только в 1918 году). Главной политической силой были эсеры, они пользовались популярностью среди крестьян и хотели подчинить своему влиянию рабочих.

В 1917 году с 24-28 февраля произошла буржуазно-демократическая революция. Для любой революции, главным вопросом остаётся вопрос о власти. У февральской революции

они были противоречивы: народные массы не были готовы к взятию власти, этими «плодами» воспользовались буржуазия и присоединившиеся к ним помещики. Так они сформировали Временное правительство. Так же впервые дни революции был создан еще один орган власти – Советы рабочих и солдатских депутатов, которые защищали интересы крестьянства и рабочего класса.

Во Владимирской губернии 3 марта 1917 года был арестован губернатор и был сформирован губернский Временный исполнительный комитет. Временный комитет призвал население, что бы они поддержали Временное правительство.

Временный исполком в Переславском уезде начал работать в 10 часов вечера 3 марта 1917 года. Комитет заявил, чтобы в городе и уезде должен быть поддержан порядок и призвал население, беспрекословно подчиняться всем распоряжениям, исходящим от Комитета.

Из бюллетеня №1, опубликованного 3 марта: «В состав уездного Временного исполкома вошло 3 представителя от армии, 3 от города, 4 от земства, по 1 от трёх кооперативов, 7 – от рабочих местных фабрик и 1 – от мещанского населения» [2].

6 апреля создаются Временные исполнительные комитеты в Переславской волости. Президиум стал исполнительным органом Временного исполнительного комитета, председателем которого стал земский врач Иван Михайлович Михневич (эсер), товарищем председателя директор мужской гимназии Николай Яковлевич Щепетов, а секретарями — бухгалтер казначейства В.И. Маркеллов, рабочий А.П. Дьяков, солдат В.М. Королёв, священник А.Г. Розанов и инспектор народных училищ В.В. Снегирёв.

Первым организационным выступлением против временных властей в уезде стало постановление собрания солдат и офицеров местного гарнизона от 13 марта 1917 г. Собрание решило не допускать на должность грубого и жестокого воинского начальника подполковника Евстафьева.

22 марта 1917 года рабочие фабрики «Товарищества Андрея Захряпина Сыновей» избрали своих представителей в Совет рабочих депутатов. Депутатами стали Н.И. Бирюков, В.В. Носков, И.П. Замиллов, В.И. Охапкин, М.С. Пыряев, А.А. Скачков. Об этом рабочие сообщили в письме Совету рабочих депутатов Товарищества Переславской Мануфактуры, как они называли фабрично-заводской комитет мануфактуры.

26 марта состоялось собрание делегатов ото всех фабрик, заводов и мастерских Переславля. Принято решение: организовать фабричные комитеты на всех фабриках и провести 30 марта общее собрание всех президиумов фабричных комитетов для избрания президиума Совета рабочих депутатов.

Собрание состоялось 30 марта 1917 года. На заседание обсудили устав Совета и фабричных комитетов, избрали президиум Совета (И.Н. Кузнецова, Н.В. Жирикова, М.С. Силицкого). Именно 30 марта (12 апреля) 1917 года является днем организационного оформления Совета рабочих депутатов в Переславском уезде. Менялось название и структура исполнительного органа Совета рабочих депутатов: в момент организации Совета он назывался президиумом, в мае 1917 года – исполнительным комитетом [3].

В апреле 1917 года состоялось собрание солдат-отпускников, на собрание было решено создать Совет солдатских депутатов, был избран комитет Совета из пяти человек. Для утверждения его представители Совета Д.Ф. Бычков и А. В. Романычев были командированы в г. Александров в расквартированный там полк. По их просьбе полковой комитет утвердил избранный солдатский комитет в качестве Совета солдатских депутатов г. Переславля, предложив в то же время распустить Совет при переславском воинском начальнике. Однако во избежание конфликта переславцы решили объединиться с ним. В президиум объединённого Совета вошли Д.Ф. Бычков, А.В. Романычев, В.А. Иванов (прапорщик), В. Носков, С.М. Козелль (кадровый военнослужащий). Итак, гарнизон имел свою организацию солдат и офицеров, а затем в неё были включены солдаты и офицеры, находящиеся в отпусках по болезни.

Инициативу создания Совета крестьянских депутатов, взял на себя буржуазный уездный ВИК который (в заседании 2 мая 1917 года) решил провести 22 мая уездный съезд крестьянских депутатов и избрать этот Совет. Совет рабочих депутатов пытался установить контакт с Советом крестьянских депутатов. 26 октября произошел съезд крестьянских депутатов. Журнал заседания показал, что контактов между Советом рабочих депутатов и Совета

крестьянских депутатов не было. Не получив слово на съезде, представители от рабочих депутатов покинули зал заседания. Обстановка в городе нарастала постепенно. 31 мая 1917 года случилось изгнание крестьянами рабочих-лесорубов из лесов села Никольского, Елизауровской волости. Начальник управления государственных имуществ Владимирской и Рязанской губерний 25 апреля 1917 года доносил владимирскому губкомиссару, что крестьяне села Ивановского выгнали из Ивановской дачи Переславского уезда 300 пильщиков для Московской городской управы. Газета «Переславец» неоднократно сообщала о самовольных действиях крестьян: захвате лугов, клеверов и земель у помещиков, отрубников и хуторян, а также о требованиях крестьян передать им частновладельческие, удельные и церковные земли [6].

В Петровской волости крестьяне захватили земли у отрубников, для наведения порядка туда были направлены помощник комиссара и два милиционера. Крестьяне Вишняковской и Фёдоровской волостей потребовали передать частные земли в общинное пользование. Более зрелыми стали к осени 1917 года требования рабочих. 15 сентября комитет принял решение – довести до сведения администрации, что рабочие не откажутся от завоёванного права вмешиваться в вопросы найма и увольнения рабочих и служащих при помощи своего комитета [5]. 20 сентября на экстренном совещании фабкома было отозвано согласие общего собрания на установление минимального заработка на несколько процентов ниже по сравнению с московским, принятым в начале августа 1917 года. Так 20 октября 1917 года бал отражен погром. Хулиганы разгромили лавку Кальмановича. Это событие уездный комиссар и командование гарнизона решило использовать для разгрома рабочих организаций, и просили объявить город на военном положении. Только замысел их сорвался из-за рабочих. Погромщики были обезоружены и отправлены в тюрьму. Даже газета «Переславец» отметила это, назвав депутатов Совета «большевиками».

25 октября 1917 года Временное правительство было свергнуто. Открывшийся вечером этого же дня Второй Всероссийский съезд Советов взял власть в стране в свои руки, принял декреты о мире и о земле, сформировал первое Советское правительство под председательством В. И. Ленина. Вслед за Петроградом власть стала переходить в руки Советов и на периферии. О победе вооружённого восстания в Петрограде переславцам стало известно из телеграммы Петроградского военно-революционного комитета, которая была принята в 8 часов 45 минут 26 октября 1917 г. Ноябрь и декабрь 1917 и январь 1918 года были временем массового создания волостных и сельских Советов крестьянских депутатов. В селения и волости Совет рабочих и солдатских депутатов направлял своих представителей или давал указания волостным земельным комитетам. Создавая волостные Советы крестьянских депутатов, крестьяне поддержали Советскую власть [4].

Позиция крестьян окончательно изменилась к выборам в Учредительное собрание 13 ноября 1917 года, когда список №6 (от коммунистической партии) получил большинство голосов в городе и уезде. 15 декабря 1917 года Совет рабочих и солдатских депутатов направил по волостным Советам и земельным комитетам предписания о проведении 26 декабря депутатских выборов на уездный съезд крестьянских депутатов. В начале января на этом съезде избрали новый исполнительный комитет, а 17 января 1918 года произошло объединение Совета рабочих и солдатских депутатов с Советом крестьянских депутатов [1]. На этом заседании был избран исполком Совета, в котором рабочим было предоставлено 20 мест, солдатам 4, крестьянам 14 (по числу волостей). В ходе организации Советов в уезде возникло новое звено – районный Совет крестьянских депутатов в селе Загорье, объединивший 4 волости. Район имел свой Совет и своего начальника милиции. С этого момента начали свой отсчет годы советской власти.

СПИСОК ЛИТЕРАТУРЫ

1. Акиров Н. Переславль-Залесский / Н. Акиров, В. Ростовцев, О. Садин //Северный рабочий. – 1941. – 4 января (№ 3).
2. «Бюллетень №1 Переславского временного исполнительного комитета 3 марта 1917 г.» ПЗИАХМЗ. №3706.

3. Колесников М.М. Установление Советской власти в Переславском уезде: Сборник документов / М.М. Колесников. – Переславль-Залесский: Переславский совет ВООПИиК, 2008. – 178 с. – (Переславская быль; Т. 10).
4. «Из протокола заседания Переславского совета о выборах исполкома 11 ноября 1917 г.» РФ ГАЯО. Ф. Р-1170. Оп. 1. Д. 11. Л. 4-5.
5. Малявский А.Д. Распределение земель во Владимирской губернии в 1918 г. / А.Д. Малявский // Октябрь и гражданская война в СССР. – М.: Наука, 1966.
6. Смирнов М.И. Культ и крестьянское хозяйство в Переславль-Залесском уезде. По этнографическим наблюдениям / М.И. Смирнов // Труды Переславль-Залесского историко-художественного музея. – Переславль-Залесский, 1927. – Т. 1.

АМБИЦИИ СОВРЕМЕННОЙ МОЛОДЕЖИ: «ОТЦЫ» И «ДЕТИ»

Денисова А.Я., Круглик О.Ю., Курешова М.Е.

ГОУ ВО МО «Государственный гуманитарно-технологический университет»
Промышленно-экономический колледж ГГТУ

Молодежь выступает как активная и открытая новшествам и экспериментам социально-демографическая группа населения. Ее роль заключается в генерации инновационных изменений в процессе социокультурного воспроизводства.[2]

Понятие ценностной ориентации неоднократно становилось в центр многочисленных исследований видных зарубежных и российских ученых. Особенности ценностных ориентаций молодежи определяются влиянием следующих факторов:

- возрастно-демографический;
- амбивалентно-транзитивный;
- образовательный;
- девиантно-деликвитный.

Возрастно-демографический фактор формирования ценностных ориентаций связан с определенным возрастом (14-30 лет), с социальным статусом и в известной мере зависимостью молодежи от опеки со стороны общества и государства. Возрастные характеристики обуславливает двойственность и еще не состоявшуюся прочность усвоения ценностей и норм.

Амбивалентно-транзитивный фактор обусловлен двойственно-переходным характером молодежной массы, чья самостоятельность уже сказалась в выборе будущей профессии и специализации, а, с другой стороны, этой самостоятельности еще предстоит реализоваться практически.

Образовательный фактор является, пожалуй, самым позитивным, поскольку связан с системным процессом образования, в которое помимо специальных профилирующих дисциплин включаются аспекты гуманитарного образования, которое имеет огромное значение в деле формирования ценностных ориентаций, и которое делает, по сути, высшее образование высшим.

Девиантно-делинквентный фактор опосредует асоциальные формы переоценки прежних ценностей и усвоения новых. Социальная фрустрация, кризис переходного возраста, коренная ломка инфантильных стереотипов, мучительной и болезненной адаптации к быстроменяющимся условия социального окружения, императив экономической самостоятельности и необходимость создавать, а потом содержать семью, – все это не может ни вызывать различные патологические формы отклоняющегося поведения, как-то: алкоголизм, наркомания, суицидальный синдром, перверсивную сексуальность и т.д.

Таким образом, основная проблема ценностной ориентации молодежи заключается в их принципиальной поляризованности, которая оказывает непосредственное влияние на их расклад и направленность [1].

Одним из основных институтов, обеспечивающих взаимодействие личности и общества, интеграцию и определение приоритетности их интересов и потребностей, является семья. Именно семья – первый и главный социальный институт по формированию ценностных

ориентаций. Осознание и реализация в семье необходимости и возможностей формирования духовно-нравственных основ личности – одно из условий полноценного развития человека. Совместное преодоление кризисных ситуаций, как правило, усиливает сплоченность членов семьи, либо становится поворотным моментом в жизни семьи, приводит к ее распаду.

В семье, где царят дружеские взаимоотношения, коллектив оказывает сильное влияние на индивида. Структура семьи определена социальными ролями ее членов: отца, матери, бабушки и дедушки, братья и сестры. На основе этих ролей складываются межличностные отношения в семье [3].

Интересно посмотреть, какова оценка молодежью своих возможностей восходящей мобильности и динамика представлений молодых россиян в этом вопросе?

В целом, как показали результаты исследования, ярко выраженной динамики здесь не наблюдается – более половины молодых россиян устойчиво уверены в том, что смогут добиться большего, чем кто-либо из их родителей. Из анализа вытекает, что за 1997, 2007 и 2017 гг. структура этих оценок практически не изменилась, и если небольшая динамика и есть, то она отражает скорее некоторый рост оптимизма. В 2007 г. 76% (в 1997 году – 68%), (в 2017 году – 78%) российской молодежи уверены в том, что они способны, как минимум, воспроизвести тот социальный статус, который имеют их родители, и лишь считанные проценты (2%) думают, что им и это не под силу [7].

Проанализируем устремления и возможности современной молодежи.

Если говорить о работе, к которой стремится современная молодежь, то она в первую очередь должна быть интересной. 90% молодых людей говорят о том, что они либо уже добились, либо им по силам устроиться на интересную работу. На престижную работу они ориентированы в несколько меньшей степени: 20% говорят о ее наличии и 65% считают, что смогут ее получить. Еще меньшая часть молодежи заявляет о возможности сделать карьеру.

Особая ценность для современной молодежи – возможность заниматься любимым делом. По крайней мере, добиться данной цели хотели бы почти все – 98% молодых людей, правда, 11% считают при этом, что вряд ли смогут добиться реализации подобного желания [6].

Современная молодежь в целом чаще старшего поколения стремится к различным жизненным достижениям. При этом она не просто гипотетически говорит о том, что хотела бы получить те или иные блага, но и гораздо чаще утверждает, что в силах этого достичь.

От чего зависят взгляды представителей российской молодежи в этом вопросе? Судя по полученным данным, таких обстоятельств несколько. Это, прежде всего, степень успешности их родителей. По результатам анализа оценки молодежи различных социально-профессиональных групп успешности своих родителей можно сказать, что, вопреки расхожему мнению, молодые россияне в массе своей довольно высоко оценивают жизненные достижения своих родителей – больше половины российской молодежи считает, что как минимум один из их родителей добился успеха в жизни. Данные показатели с каждым годом увеличиваются.

По оценке молодыми россиянами добились или не добились успеха их родители, сделан вывод, что студентов, считающих, что их родители добились успеха большинство и данные показатели имеют положительную динамику. А показатели того, что родители не добились успеха, наоборот, имеют тенденцию к снижению.

Интересно посмотреть, какова оценка молодежью своих возможностей восходящей мобильности и динамика представлений молодых россиян в этом вопросе? В целом, как показали результаты исследования, ярко выраженной динамики здесь не наблюдается – более половины молодых россиян устойчиво уверены в том, что смогут добиться большего, чем кто-либо из их родителей.

В целом, показатели того, что молодые россияне добьются большего или добьются того же составляет 78%. В 1997 г. этот показатель был 68%, а в 2007 г. – 76%, т.е. мы наблюдаем тенденцию к увеличению этого показателя [7].

От чего зависят взгляды представителей российской молодежи в этом вопросе? Судя по полученным данным, таких обстоятельств несколько. Это, прежде всего, степень успеш-

ности их родителей. При этом наибольший оптимизм в этом вопросе проявляют не те россияне, чьи отцы добились успеха в жизни. Наибольшими оптимистами оказываются те молодые россияне, чьи родители, по их оценке, добиться успеха в жизни не смогли, подобный оптимизм – это в большей степени свидетельство надежд и амбиций, нежели фиксация своих более благоприятных объективных возможностей.

По результатам анализа особенностей жизненных установок молодежи, рассчитывающих добиться в жизни большего, чем их родители, заметно, что большинство опрошенных считают, что их материальное положение зависит только от них.

Анализ проведенного опроса по степени совпадения взглядов молодежи со взглядами их родителей на процессы, происходящие в современной России, показал следующее. Так, в 2017 году – 52% молодых людей, считающих, что их родители добились успеха, говорят о том, что отношения у них с родителями прекрасные, и 43% полагают, что их взгляды на процессы, которые происходят в России в настоящее время, совпадают с точкой зрения их родителей. Аналогичные показатели для молодежи, считающей, что их родители успеха в жизни не добились, составляют всего по 14 процентов. Тем не менее, во всех группах молодежи доминирует хотя бы частичное совпадение их взглядов на происходящее в России с точкой зрения родителей. Причем, с мнением матери «дети», как правило, соглашаются чаще, чем с мнением отца, хотя эти различия невелики [6].

Хотя за последние 10 лет показатель совпадения взглядов очень возрос, тем не менее это не влияет на взаимоотношения, даже при низком уровне совпадения взглядов, опрошенные в значительном количестве имели прекрасные или хорошие отношения в семье.

Когда же речь идет о совпадении взглядов молодежи с мнением друзей, наблюдается куда большая изменчивость оценок во времени, чем по отношению к ситуации с родителями. Так, с 1997 года на 11% сократилось число молодых россиян, мнения которых в значительной степени совпадают со взглядами их ближайших друзей. В 2017 году процентное соотношение студентов, чьи взгляды совпадают с друзьями составляет 34%, что заметно отличается от предыдущих лет [7].

В целом молодежь сейчас более амбициозна, чем их родители, а жизненные шансы на порядок выше. Но насколько оправданы эти амбиции? И чем молодежь, рассчитывающая добиться успеха в жизни, отличается от остальных молодых россиян?

Эволюция представлений о критериях успеха в жизни, некоем стандарте, который является мерилom этого успеха, имеет и вполне отчетливые контуры того, как эта успешная жизнь должна выглядеть. И именно эти признаки и различают в первую очередь тех, кто считает, что сможет добиться в своей жизни большего, чем их родители, сумеет лишь сохранить их достижения или же не сумеет и этого. В числе этих критериев успеха – достижение материального достатка (машина, квартира или дом и т.п.), престижная работа, возможность побывать в разных странах мира, и, в меньшей степени, богатство и возможность иметь свой бизнес. Именно по ним и проходит водораздел между молодежью, надеющейся реализовать свои амбиции на восходящую мобильность и теми, кто ориентирован скорее на нисходящую мобильность [4].

Но, несмотря на высокую амбициозность молодежи, не всегда имеющую для этого веские основания, нельзя не отметить, что «молодежь как совокупность развивающихся личностей – самая динамичная, энергичная и критически мыслящая часть общества, которая обладает огромным социальным и творческим потенциалом и способна активно влиять на процесс гуманизации социально-экономических отношений, происходящих в обществе» [3].

СПИСОК ЛИТЕРАТУРЫ

1. Анисимов С.Ф. Духовные ценности: производство и потребление. – М: Мысль, 2014.
2. Григорьев С.И. Социальная работа с молодежью: основные направления и современные формы. – М: КноРус, 2016.
3. Панкова Л. М. Человек и семья: философский анализ формирования культуры брачно-семейных отношений : дис. д-ра пед. наук / Л.М. Панкова. – СПб., 2006. – 385 с.

4. Чупров И.В. Отношение к социальной реальности в российском обществе. Социокультурный механизм формирования и воспроизводства / И.В. Чупров. – М.: Норма, Инфра-М, 2016.
5. Шубкин Н.В. Страхи и тревоги россиян. – М.: Издательство Русского Христианского гуманитарного института, 2012.
6. Ядов А.В. Социология в России. – М.: Институт социологии РАН, 2013.
7. Институт социологии Российской академии наук [Электронный ресурс]. – Режим доступа: <http://www.isras.ru/> (10.04.2017).

АНГЛИЙСКИЙ ЯЗЫК КАК ЯЗЫК МЕЖДУНАРОДНОГО ОБЩЕНИЯ

Дерменева В.С., Борецкая У.А.

ГОУ ВО МО «Государственный гуманитарно-технологический университет»

Актуальность выбора темы обусловлена тем, что английский язык очень популярен во всем мире и является основным языком международного общения. Цель нашего исследования – определить роль английского языка в жизни современных людей.

Международный язык – это язык, который используется для коммуникации значительным количеством людей по всему миру. Для обозначения этого понятия также используется термин «язык мирового значения».

Язык, считающийся международным, должен обладать следующими признаками:

- Язык является официальным во многих крупных и небольших государствах; большое количество людей считает этот язык родным.
- Большое количество людей владеют им как иностранным или вторым языком, однако он не является для них родным или официальным в том государстве, где они проживают.
- На этом языке говорят в различных культурных кругах и общинах.
- Во многих странах этот язык изучается в учебных заведениях как иностранный.
- Этот язык используется как официальный язык международных организаций и фирм; используется как язык коммуникации на крупных международных конференциях и форумах.

По официальным данным, в современном мире выделяется 7 международных языков. В их число входят такие языки, как китайский, английский, испанский, русский, французский, арабский и португальский. Однако только 6 из 7 международных языков являются официальными языками ООН, португальский язык не входит в их число.

Обратимся к истории становления международных языков. В Античности международным считался древнегреческий язык. После этого, на протяжении более тысячи лет, вначале на Средиземноморье, а затем и во всей католической Европе латинский язык являлся важнейшим международным языком. Он использовался практически во всех странах, во всех сферах человеческой жизнедеятельности: от заключения торговых сделок до написания научных работ. В XVI–XVII веках испанский язык стал использоваться как язык международного общения, а затем, в начале XVIII века важнейшим языком, выполнявшим эту роль, стал французский. В XIX веке, благодаря высоким достижениям немецких ученых, большое значение также приобрел немецкий язык. В это время началось развитие английского и испанского как международных языков, благодаря колониальной политике данных государств. В 40-х годах XX века все большее количество людей стало изучать английский язык, и в конце XX века он утвердился как важнейший международный язык.

Существует несколько основных причин становления английского языка ведущим языком международного общения. Одной из главных причин является историческое наследие – Великобритания являлась господствующей страной в XIX веке; завоевав большую часть мира, Англия распространила свои традиции, культуру, образ жизни и язык повсеместно. Еще одна причина – экономическая. Сегодня Великобритания и США являются мировыми финансовыми центрами, в которых сконцентрирована деловая жизнь крупных международных компаний и финансовых организаций. И последняя из наиболее важных причин –

информационная. Большинство источников коммуникации и СМИ публикуют свои материалы на английском языке. Официально известно, что более 60% информации, содержащейся в интернете, создано на английском языке.

Для определения важности знания английского языка во всем мире, а также для сравнения умения жителей России и других стран говорить на нем, мы провели опрос. В нем приняли участие 200 человек, возрастом от 15 до 25 лет. Среди них 100 человек являются жителями России, и еще 100 человек – жителями стран, где английский язык не является официальным государственным языком. В их число входят люди из 32 различных стран, таких как Испания, Германия, Норвегия, Бразилия, Индия, Судан и т.д.

Анкетирование проводилось с помощью социальных сетей. Опрашиваемым был задан вопрос: «Как хорошо Вы знаете английский язык?», к нему прилагалась шкала оценивания своих знаний, состоящая из 5 баллов (1 балл – я не знаю английский язык; 2 балла – я могу говорить и понимать некоторые простые фразы на английском языке; 3 балла – я умею составлять простые предложения и понимаю главный смысл сказанного при общении на английском языке; 4 – я говорю и понимаю английский язык достаточно хорошо, изредка появляются затруднения; 5 – я говорю и понимаю английский язык совершенно без труда.). Вопрос и варианты ответа на него опрашиваемые имели возможность перевести на свой родной язык. Жители различных стран при ответе на вопрос должны были указать не только количество баллов, но и свой возраст и страну, гражданами которой они являются.

Среди 100 опрошенных жителей России только 5 человек ответили, что совершенно не знают английского языка. 20 человек поставили себе 2 балла, 25 человек из 100 оценили свои знания в 3 балла. 29 опрошенных ответили, что знают английский язык достаточно хорошо, а оставшиеся 14 говорят и понимают английский как свой родной язык.

В целом, результаты опроса жителей России не сильно отличаются от результатов опроса жителей других стран. Из 100 иностранцев, практически так же, как и в России, лишь четверо не знали английского языка. Двое поставили себе 2 балла, а 24 человека – 3 балла. Достаточно хорошо понимают английский язык 42 человека, и 28 человек ответили, что знают английский язык так же хорошо, как и свой родной.

На основе проведенного опроса мы пришли к следующим выводам:

1. На английском языке говорят по всему миру: как в странах Европы, так и в Африканских странах, в различных культурных кругах и общинах.

2. Достаточно маленький процент людей как живущих в России, так и в других странах, совершенно не знающих английского языка. Примерно 95% людей в возрасте от 15 до 25 лет владеют английским языком как минимум на начальном уровне. Это еще раз доказывает то, что английский является важнейшим языком коммуникации в современном мире.

3. Уровень знания английского языка в России немного уступает уровню знания его в других странах. Около 84% иностранцев 15-25 лет знают английский язык на среднем уровне и выше, в то время как в России эта цифра равна примерно 68%.

4. 14% жителей России в возрасте от 15 до 25 лет знают английский язык так же хорошо, как и свой родной язык, в то время как в других странах их количество в 2 раза больше – отлично говорят на английском языке там около 28% молодых людей.

Однако результаты, полученные при нашем опросе, не являются окончательными. Данная тема интересна для более подробного изучения.

Безусловно, английский язык на данный момент является самым важным языком международного общения. Он используется как язык коммуникации по всему миру: является главным языком ООН, языком международной торговли и бизнеса, языком науки. Большое количество людей старается изучать английский язык и совершенствовать свои знания для того, чтобы идти в ногу со временем и иметь возможность общаться с людьми из любого уголка планеты.

СПИСОК ЛИТЕРАТУРЫ

1. Березовский А.В. Английский как международный язык общения // Материалы VIII Международной студенческой электронной научной конференции «Студенческий научный форум». - <http://www.school-science.ru/2017/3/27474> (дата обращения: 08.04.2017).

2. Гусев В.О., Милова М.В. Роль английского языка глазами моих сверстников // Юный ученый. – 2016. – № 3. – С. 16-18.
3. Википедия – свободная энциклопедия [Электронный ресурс] – <http://wikipedia.org> (дата обращения: 09.04.2017).

ШАРЛЬ ЛУИ ДЕ МОНТЕСКЬЕ. ВЗГЛЯДЫ НА ВЛАСТЬ, ЗАКОН И ОБЩЕСТВО

Домнинский П.А., Юсупова Т.Г.

ГОУ ВО МО «Государственный гуманитарно-технологический университет»

Один из ярких представителей французского Просвещения был Шарль Луи де Монтескье (1689-1755). Он был выдающимся юристом и политическим мыслителем. Область его исследований не была ограничена политической и юридической проблематикой, он также затрагивал вопросы философии, этики, социологии, религии, политической экономии, естественных наук [1].

Он написал ряд ключевых работ посвящённых политике, например, такие как роман-трактат «Персидские письма» (1721) где Монтескье ведёт повествование устами молодого перса путешествующего по Европе и направляющего письма на родину, всего было 161 письмо. В них Монтескье обличал деспотизм, критиковал пороки аристократии и духовенства. В 83-м письме он изложил типичную для эпохи Просвещения концепцию справедливости и правосудия. Кроме всего прочего им были написаны такие работы как «Размышления о величии и падении римлян» (1733), «О духе законов» (1748 г. работа над этим сочинением продолжалась более 20 лет) и другие труды. Говоря о Монтескье, стоит отметить существенное отличие от многих мыслителей эпохи Просвещения. При изучении явлений общественно-политической жизни он применял не абстрактно-априорные методы, а методы непосредственного эмпирического наблюдения и сравнения. Принципы социального и исторического детерминизма позволили Монтескье отойти от предшествующих рационалистических концепций и заявить о невозможности построить на основе теории естественного права универсальную систему естественных законов, поскольку условия существования народов различны [4].

Монтескье принадлежит иному веку интеллектуальной истории Европы – веку «Просвещения». Отличительной особенностью «Просвещения» является применение историзма как методологии исследования общественно-политической проблематики, несмотря на его особую специфику. Монтескье как энциклопедист, стал одним из родоначальников историзма [2].

Говоря о характеристиках метода Монтескье, следует выделить следующее:

1. Монтескье является последователем традиций английской политической мысли (Гоббса, Локка), но важно отметить, что его терминология имеет отличие от традиционной терминологии. Как сам он говорит: «Новые идеи, к которым я пришёл, обязывали меня искать для них новые названия или употреблять старые слова в новом смысле». Важным аспектом также является, что Монтескье был против модернизации понятий относительно иных времён и эпох.

2. Обращая внимание на исторические интересы Монтескье, стоит сказать, то, что он воссоздаёт смысловое содержание минувших дней, т.е. внутреннюю основу целостности событий и явлений. Монтескье удерживает особенности времени, при этом он противопоставляет дух прошлых эпох духу Просвещения.

3. У Монтескье происходит переход от функционально-целевого анализа (Гоббса и Локка) к функционально-ценностному.

4. Как результат исторического анализа, Монтескье приходит к понятию «большого общества». Но понятие такого общества резко отличается от гоббсовского. Монтескье отмечает единство социально-политической жизни, называя это «духом», причём выделяя его уникальность в каждом конкретном случае, что не позволяет унифицировать его. Дух зависит от множества разнообразных факторов географии и др. Он меняется и во времени, и в

пространстве; имеет стадии прогресса и регресса. Но Монтескье отмечал тенденцию к цивилизованному единству, которое не подвержено разложению духа [2].

Проблема генезиса общества и политический закон. Говоря о законах, согласно Монтескье всё, что существует, имеет свои законы: будь это божества, материальный мир, существа сверхчеловеческого разума, животные, человек. Выделяя вид закона человеческого существования, он останавливается на политических, гражданских законах; отмечая их вторичность т.к. их появление связано с человеческой властной волей. Рассуждая, таким образом, он приходит к тому, что первичными законами являются те, которые не были созданы человеком, т.е. «законы природы» (аналог естественного закона). Рассматривая эти первичные законы, необходимо взглянуть на человеческую жизнедеятельность во времена до образования общества [3].

Размышляя о мотивах поведения человека в естественном состоянии, Монтескье отмечал, что они не могут быть сложными. Человек сначала чувствует, а только потом размышляет; а всё начальное его состояние – это стремление сохранить свою жизнь [2].

Исходя из этого, первым законом является страх. Страх, по мнению Монтескье, унижает и ставит человека в заведомо неравное положение. В данном случае Монтескье отвергает идею Гоббса о стремлении первобытного человека властвовать, отмечая, что идея господства вторична и сложна для него (первобытного человека). Из этого вытекает и утверждение о ложном представлении естественного состояния людей как войны всех против всех [2; 3].

Страх порождает чувство недостаточности, получается, что слабость порождает ощущение своих нужд. Исходя из этого, Монтескье выделяет второй естественный закон – стремление добывать себе пищу [3].

Третий естественный закон – нужда в другом человеке. Осознание наличия подобного страха у другого ведёт к желанию сближения и возникновению идеи равенства. Из этого вытекает третий закон, просьба – как направленность (чувства) от себя к другому [2].

Изначально человек наделён способностью чувствовать, затем над этой способностью встаёт «приобретение познаний» (разум, рефлексия и способность речи), что в свою очередь больше связывает людей. И Монтескье выделяет четвёртый закон – желание жить в обществе [2].

Но с появлением общества, люди утрачивают чувство слабости и, следовательно, чувство равенства. Это состояние продуцирует войну. Каждое сообщество, осознаёт свою силу - из этого вытекает состояние войны между народами. Кроме того отдельные лица в каждом сообществе осознают свою силу следственно стремятся использовать ресурсы всего сообщества в собственную пользу из-за этого возникает война между отдельными лицами [3].

Это всё способствует установлению законов как ограничителей действий людей и их сообществ. Законы, определяющие отношения между сообществами (народами) – это международное право. Законы, внутри сообщества определяющие отношение между правителями и управляемыми – это право политическое. А законы, определяющие отношения всех граждан между собой – это право гражданское [3].

Монтескье отмечает, что он не различает гражданское и политическое право в рамках своего исследования, но на самом деле, он, то убирает границу между ними, то рассматривает их как отдельные элементы [2].

Выстраивая определённую цепочку рассуждения, Монтескье говорит, что соединение всех отдельных сил образует политическое состояние, т.е. государство. Эта соединённая сила может быть отдана одному человеку или нескольким лицам. Но Монтескье отмечает очень важную вещь – правительство наиболее сообразно с природой, тогда, когда его собственные принципы соответствуют характеру народа [2].

Закон есть человеческий разум, т.к. он управляет всеми народами земли, а политические и гражданские законы каждого сообщества (народа) есть частный случай приложения этого разума [2].

Из этого всего следует, что законы должны быть в соответствие со своим народом, поэтому законы одного сообщества могут оказаться непригодными для другого сообщества (народа) [2].

Говоря о законах важное место, занимает их первый фактор – форма правления. Составляя классификацию, Монтескье исходил из различия политических субъектов, чья воля является определяющей. Кроме того он учёл характер воли этих политических субъектов (направленность и мотивация). Монтескье выделил три формы правления – республику, монархию и деспотическое правление [2].

Республика. Власть находится в руках всего народа или же его части. Подвидами республиканского строя является демократия и аристократия. В демократии народ – и государь, и подданный. Институт выборов в этом подвиде республиканской формы правления является ключевым. Только благодаря этому политическому институту народ может выступать в качестве носителя власти (государем). Суть данного строя выражается в следующем: народ должен делать сам то, что он в состоянии делать хорошо, а то, чего он не может делать, он должен делать посредством своих уполномоченных. В аристократии верховная власть находится в руках группы лиц. Они устанавливают законы и заставляют исполнять их. Народ является по отношению к ним – подданными как в монархии. Но наиболее приемлемы те формы аристократии, где народ не находится в состоянии небытия. В целом республика, особенно аристократическая, слаба т.к. ей свойственен уклон к диктатуре. В отличие от монархии, где законы охраняют государственный строй, при диктатуре возможность злоупотребления властью гораздо велика, т.к. отсутствуют законы, предусматривающие возникновение этих обстоятельств. Лучшая аристократия та, где часть народа, состоящая из нищих крайне мала т.к. из неё невозможно извлечь пользу; а худшая та, где повинующаяся часть народа находится в рабстве у повелевающей части [2; 3].

Монархия. Власть находится в руках одного человека, но управляет он ей в рамках установленных и неизменных законов. Она характеризуется равновесием властей, где источником власти является государь, но одновременно законы предполагают существование параллельных посредствующих каналов, по которым движется власть. Монархия соответствует сословно-корпоративному обществу. В своей развитой форме она выражается как «умеренная монархия». Важным аспектом в монархии является наличие у дворянства и духовенства властных привилегий и особой юрисдикции. Стоит убрать прерогативы дворянства, говорил Монтескье, и вы получите государство народное или деспотическое [2].

Деспотическое правление. Власть находится в руках одного человека, который неограничен никакими законами. Прежде всего, это государства Востока – Япония, Китай, Персия, Турция, также он (Монтескье) относил к деспотичным государствам Московское государство. Характер данной формы правления это двухуровневая структура власти (деспот и все остальные, кто ему подчиняется). Такому государству свойственны частые интриги т.к. деспот перепоручает свои дела другим, а это в свою очередь вызывает борьбу за честь быть первым из рабов [3].

Далее Монтескье в соответствии со сравнительным анализом различных форм правления вводит в оборот идею необходимости спецификации политических мотивов (как говорил сам Монтескье «человеческих страстях»). Называя господствующие в тех или иных формах правления мотивы «принципами», он рассматривает их согласно своей общеметодологической установке [2].

Типология «принципов» позволяет Монтескье выявить соответствие формы правления и широкой сферы социальных факторов. На основе этого он развивает идею разделения властей и противопоставляет плюрализм общества, разнообразие политических сил, многоуровневость взаимодействия в республике и монархии деспотическому правлению, знающему один только страх и воспроизводящему дух рабства. Из-за этого, сходство монархии и деспотизма является лишь иллюзией. На самом деле их отличие колоссально [2].

Говоря о стабильности, то в монархии она удерживается законом, в деспотии страхом перед деспотом, а вот в народовластии возникает нужда в добродетели. Под словом добродетель, Монтескье говорит о политической добродетели, которая свойственна только республике. Республиканская добродетель – это любовь к отечеству, т.е. любовь к равенству. Она является главной пружиной приводящая в движение республиканское правительство. Но часто в народовластии добродетель подменяют честолюбием. Аристократия также требует наличие добродетели [2; 3].

Монархия как государство существует независимо от любви к отечеству. Место добродетели здесь занимает закон. Роль политического движителя в монархии выполняет честь, т.е. сословные предрассудки. Следовательно, природа чести требует наличие отличий (сословного общества). Честь приводит в движение политический «организм» и в то же время ограничивает его произвол [2].

Основа деспотии – страх. Неограниченная власть государя, передаваемая его порученцу вот характеристика деспотии. Монтескье считал, что люди стремятся совершить революцию в таком государстве, поэтому необходимо посеять страх и задавить всякое честолюбие и мужество. Страх – единственное движущее начало в деспотии. Но Монтескье выделял один фактор, который может противостоять воле деспота – это религия [2; 3].

Говоря о свободе, важно выделить личностный аспект, что соответствует политической свободе в её отношении уже не к государственному устройству, а к отдельному гражданину. Её суть заключается в безопасности гражданина. Рассуждая о безопасности, Монтескье в то же время отмечал, что если не ограждена невиновность гражданина, то не ограждена и свобода [1].

Политическая свобода во многом попадает под зависимость соблюдения принципа соответствия наказания. Только там соблюдается свобода, где наказания соответствуют специфике преступления. Наказание такого рода перестаёт быть насилием человека над человеком. Кроме всего прочего законы должны карать лишь внешнее действие [1].

Монтескье считал, что для обеспечения свободы необходимы определённые судебные формальности, но они должны содействовать целям реализации закона, а не препятствовать им [1].

Важным аспектом также была законодательная техника, способ составления законов. Принцип, который был положен в основу законодательства, является умеренность. Он формирует следующие правила: слог закона должен быть сжатым и простым, а слова закона должны быть однозначными. Законы не должны вдаваться в тонкости. Если закон нуждается в ограничениях, видоизменениях, то лучше обойтись без них. Стоит также избегать бесполезных законов. Ради чего-то более совершенного, не стоит запрещать действия, в которых нет ничего дурного [1].

Подводя итоги, можно сказать, что учение Монтескье оказало огромное значение на всю последующую политико-правовую мысль. А также он внёс большой вклад в развитие теории и практики правовой государственности [1].

СПИСОК ЛИТЕРАТУРЫ

1. История политических и правовых учений: Учебник для вузов / под общ. ред. акад. РАН, д.ю.н., проф. В.С.Нерсесянца. – 4-е изд., перераб. и доп. – М.: Норма, 2004. – 944 с.
2. История политических учений: западная классическая традиция: античность - первая четверть XIX в.: учеб. пособие. В 2 ч. Ч. 2 / А.А.Чанышев; Моск. гос. ин-т междунар. отношений (ун-т) М-ва иностр. дел Рос. Федерации, каф.политической теории. – 2-е изд.,испр. и доп. – М.: МГИМО-Университет, 2015. – 516, [1] с.
3. Монтескье Ш. О духе законов / Монтескье Ш. Избранные произведения. – М., 1955.
4. Политология : учеб. / А.Ю.Мельвиль [и др.]. – М.: Московский государственный институт международных отношений (Университет) МИД России, ТК Велби, Изд-во Проспект, 2008. – 618 с.

КОНЕЧНАЯ ИГРА С ИНФОРМИРОВАННОЙ НЕОПРЕДЕЛЕННОСТЬЮ

Егорова Е.А., Бардин А.Е.

ГОУ ВО МО «Государственный гуманитарно-технологический университет»

Существуют различные способы построения математических моделей конфликтных систем в условиях действия неконтролируемых (неопределенных) факторов и с учетом рисков [1-4]. Обычно участникам конфликта известно множество неопределенностей и в процессе конфликта может реализоваться любое значение неопределенности. В работе предлагается новая иерархическая модель принятия решений в игровых задачах при неопределенности, в которой границы изменения неопределенных факторов зависят от выбора игроками своих стратегий.

Рассмотрим особенности таких моделей на примере смешанного расширения конечной игры двух лиц. Формализуем иерархическую игру двух лиц при неопределенности в следующем виде

$$\Gamma = \langle N = \{1, 2\}, \{X_1, X_2\}, \{Y = \|y_{ij}\|, Z = \|z_{ij}\|\} \rangle,$$

где $X_1 = \{x_1^{(1)}, x_2^{(1)}, \dots, x_m^{(1)}\}$ есть множество стратегий первого игрока, а $X_2 = \{x_1^{(2)}, x_2^{(2)}, \dots, x_n^{(2)}\}$ - совокупность стратегий второго. Функции выигрыша игроков можно задать следующим образом:

$x_i^{(1)} / x_j^{(2)}$	$x_1^{(2)}$	$x_2^{(2)}$	\dots	$x_n^{(2)}$
$x_1^{(1)}$	(y_{11}, z_{11})	(y_{12}, z_{12})	\dots	(y_{1n}, z_{1n})
$x_2^{(1)}$	(y_{21}, z_{21})	(y_{22}, z_{22})	\dots	(y_{2n}, z_{2n})
\vdots	\vdots	\vdots	\ddots	\vdots
$x_m^{(1)}$	(y_{m1}, z_{m1})	(y_{m2}, z_{m2})	\dots	(y_{mn}, z_{mn})

Первый ход делают игроки верхнего уровня, выбирая свои стратегии. Стратегия $x_i^{(1)} \in X_1$ первого игрока означает выбор i -ой строки данной таблицы, аналогично стратегия $x_j^{(2)} \in X_2$ второго игрока есть выбор j -ого столбца. Подчеркнем, что выбор стратегий игроками осуществляется независимо друг от друга. После формирования ситуации $(x_i^{(1)}, x_j^{(2)})$ делает свой ход игрок нижнего уровня (природа). Выигрыши игроков в ситуации $(x_i^{(1)}, x_j^{(2)})$ определены набором (y_{ij}, z_{ij}) , где первая компонента y_{ij} есть выигрыш первого игрока, а вторая компонента z_{ij} - выигрыш второго. При этом известны границы изменения указанных неопределенных выигрышей, именно

$$a_{ij}^{(1)} \leq y_{ij} \leq b_{ij}^{(1)}, a_{ij}^{(2)} \leq z_{ij} \leq b_{ij}^{(2)}, i \in \{1, 2, \dots, m\}, j \in \{1, 2, \dots, n\}.$$

Пусть $\{Y = \|y_{ij}\|\}$, $\{Z = \|z_{ij}\|\}$ множества $m \times n$ -матриц, которые удовлетворяют указанным выше условиям.

Формализуем смешанное расширение данной игры. Смешанная стратегия первого игрока есть m -мерный вектор $p = (p_1, p_2, \dots, p_m) \in R^m, p_i \geq 0, \sum_{i=1}^m p_i = 1$, где $p_i, i \in \{1, 2, \dots, m\}$ есть вероятность реализации чистой стратегии $x_i^{(1)} \in X_1$ первого игрока. Соответственно, смешанная стратегия второго игрока есть n -мерный вектор $q = (q_1, q_2, \dots, q_n) \in R^n, q_j \geq 0, \sum_{j=1}^n q_j = 1$, где $q_j, j \in \{1, 2, \dots, n\}$ - вероятность реализации чистой стратегии $x_j^{(2)} \in X_2$ второго игрока. Пара (p, q) называется ситуацией игры в смешанных стратегиях. Обозначим через

$$P = \left\{ p = (p_1, p_2, \dots, p_m) \in R^m \mid p_i \geq 0, \sum_{i=1}^m p_i = 1 \right\}$$

и

$$Q = \left\{ q = (q_1, q_2, \dots, q_n) \in R^n \mid q_j \geq 0, \sum_{j=1}^n q_j = 1 \right\}$$

множества смешанных стратегий первого и второго игроков соответственно. Под смешанным расширением игры Γ будем понимать следующий набор:

$$\bar{\Gamma} = \left\langle \{1, 2\}, \{P, Q\}, \{Y = \|y_{ij}\|, Z = \|z_{ij}\|\}, \{H_1(p, q, Y), H_2(p, q, Z)\} \right\rangle,$$

где величины

$$H_1(p, q, Y) = \sum_{i=1}^m \sum_{j=1}^n y_{ij} p_i q_j, H_2(p, q, Z) = \sum_{i=1}^m \sum_{j=1}^n z_{ij} p_i q_j$$

есть выигрыши игроков.

Экономическая интерпретация данной модели: две фирмы конкурируют на рынке определенного вида товаров, чистая стратегия $x_i^{(1)}$ означает вложение всех средств первой фирмы в производство только i -го товара, чистая стратегия $x_j^{(2)}$ означает вложение средств второй фирмы в производство j -го товара. Смешанная стратегия $p = (p_1, p_2, \dots, p_m)$ первого игрока представляет собой распределение средств между производством различных видов товаров. Функция $H_1(p, q, Y) = \sum_{i=1}^m \sum_{j=1}^n y_{ij} p_i q_j$ есть ожидаемая прибыль от вложения в производство условной денежной единицы, при этом компоненты y_{ij} матрицы Y учитывают действия неконтролируемых (неопределенных) факторов. Аналогичная интерпретация смешанной стратегии $q = (q_1, q_2, \dots, q_n)$ второго игрока и его функции выигрыша

$$H_2(p, q, Z) = \sum_{i=1}^m \sum_{j=1}^n z_{ij} p_i q_j.$$

Существуют различные концепции оптимального решения в игровых моделях конфликтов в условиях действия неопределенных факторов. В данной работе формализуем оптимальное поведение игроков в игре $\bar{\Gamma}$, которое базируется на принципах Вальда и Сэвиджа из теории принятия решений при неопределенности.

ИГРОКИ–РИСКОФОБЫ. Пусть игроки выбирают ситуацию $(p, q) \in P \times Q$ в смешанных стратегиях. Согласно принципу Вальда осторожные игроки должны учитывать возможность возникновения наихудших для них реализаций неопределенностей. Поэтому наименьшие значения их функций выигрыша соответственно равны

$$\min_Y H_1(p, q, Y) = \sum_{i=1}^m \sum_{j=1}^n a_{ij}^{(1)} p_i q_j, \min_Z H_2(p, q, Z) = \sum_{i=1}^m \sum_{j=1}^n a_{ij}^{(2)} p_i q_j.$$

Число $F_1^V[p, q] = \min_Y H_1(p, q, Y)$ далее будем называть *гарантированным результатом первого игрока* в ситуации $(p, q) \in P \times Q$. Аналогично, величина $F_2^V[p, q] = \min_Z H_2(p, q, Z)$ есть *гарантированный результат второго игрока* в той же ситуации. В соответствии с работой [1] получаем бескоалиционную игру гарантий по Вальду

$$\Gamma^V = \left\langle \{P, Q\}, \{F_i^V[p, q]\}_{i \in \{1, 2\}} \right\rangle.$$

Для формализованной выше игры можно использовать различные понятия оптимального решения, которые хорошо известны, например, концепцию равновесия по Нэшу. Именно, ситуация $(p_V^e, q_V^e) \in P \times Q$ называется *равновесной по Вальду* в игре Γ^V , если справедлива

система

$$\begin{cases} F_1^V [p_V^e, q_V^e] \geq F_1^V [p, q_V^e], \\ F_2^V [p_V^e, q_V^e] \geq F_1^V [p_V^e, q] \end{cases}$$

для всех смешанных стратегий $p \in P, q \in Q$. Отметим, что в игре Γ^V игроки стремятся к возможно большим значениям своих гарантий выигрыша $F_i^V [p, q], i \in \{1, 2\}$. Применяя теорию конечных бескоалиционных игр, получаем справедливость следующего утверждения.

ТЕОРЕМА. В игре $\bar{\Gamma} = \langle \{1, 2\}, \{P, Q\}, \{Y = \|y_{ij}\|, Z = \|z_{ij}\|\}, \{H_1(p, q, Y), H_2(p, q, Z)\} \rangle$ существует равновесная по Вальду ситуация $(p_V^e, q_V^e) \in P \times Q$. При этом в общем случае данная ситуация не является единственной.

ИГРОКИ–РИСКОФИЛЫ. Азартный игрок может рассчитывать на благоприятный для него исход конфликта. В этом случае он рассматривает возможность возникновения наилучшей для него ситуации. Согласно подходу Сэвиджа, определяем функции сожаления игроков

$$\Phi_1(p, q, Y) = \max_p H_1(p, q, Y) - H_1(p, q, Y), \quad \Phi_2(p, q, Z) = \max_q H_2(p, q, Z) - H_2(p, q, Z).$$

Определим функции $F_1^S [p, q] = \max_Y \Phi_1(p, q, Y)$, $F_2^S [p, q] = \max_Z \Phi_2(p, q, Z)$, которые численно определяют гарантированные сожаления игроков в ситуации $(p, q) \in P \times Q$. Далее рассматриваем бескоалиционную игру гарантий по Сэвиджу

$$\Gamma^S = \langle \{P, Q\}, \{F_i^S [p, q]\}_{i \in \{1, 2\}} \rangle.$$

В данном случае, в качестве *равновесного решения по Сэвиджу* выбирается ситуация $(p_S^e, q_S^e) \in P \times Q$, для которого справедлива система

$$\begin{cases} F_1^S [p_V^e, q_V^e] \leq F_1^S [p, q_V^e], \\ F_2^S [p_V^e, q_V^e] \leq F_2^S [p_V^e, q] \end{cases}$$

для всех смешанных стратегий $p \in P, q \in Q$. Отметим, что в игре Γ^S игроки стремятся к возможно меньшим значениям своих гарантированных сожалений $F_i^S [p, q], i \in \{1, 2\}$.

ЗАМЕЧАНИЕ. Нахождение достаточных условий существования и построение оптимального по Сэвиджу решения для игр произвольной размерности является достаточно трудной математической проблемой. Объем данной статьи не позволяет описать подходы к ее решению.

ПРИМЕР. Пусть задана игра двух лиц при неопределенности

$$\Gamma = \langle N = \{1, 2\}, \{X_1, X_2\}, \{Y = \|y_{ij}\|, Z = \|z_{ij}\|\} \rangle,$$

где $X_1 = \{x_1^{(1)}, x_2^{(1)}\}$ есть множество стратегий первого игрока, а $X_2 = \{x_1^{(2)}, x_2^{(2)}\}$ - совокупность стратегий второго. Функции выигрыша игроков определены следующим образом:

$$\begin{array}{ccc} x_i^{(1)} / x_j^{(2)} & x_1^{(2)} & x_2^{(2)} \\ x_1^{(1)} & (y_{11}, z_{11}) & (y_{12}, z_{12}), \\ x_2^{(1)} & (y_{21}, z_{21}) & (y_{22}, z_{22}) \end{array}$$

при этом известны границы изменения указанных неопределенных выигрышей, именно

$$0 \leq y_{11} \leq 3, 0 \leq y_{12} \leq 3, 1 \leq y_{21} \leq 4, -1 \leq y_{22} \leq 2;$$

$$0 \leq z_{11} \leq 3, 1 \leq z_{12} \leq 4, 0 \leq z_{21} \leq 3, -1 \leq z_{22} \leq 2.$$

Найдем равновесное решение данной игры согласно подходу Вальда. Учитывая вы-

шесказанное, получаем биматричную игру с матрицей $A = \begin{bmatrix} (0,0) & (0,1) \\ (1,0) & (-1,-1) \end{bmatrix}$. В бескоалиционной игре с полученной матрицей имеются три равновесия. Ситуации $(x_1^{(1)}, x_2^{(2)}), (x_2^{(1)}, x_1^{(2)})$ в чистых стратегиях являются равновесиями по Нэшу. Также существует вполне смешанная ситуация равновесия $(p^e, q^e) \in P \times Q$, где $p^e = q^e = \left(\frac{1}{2}, \frac{1}{2}\right)$.

СПИСОК ЛИТЕРАТУРЫ

1. Бардин А.Е. Риски в игровых моделях конфликтов: учебное пособие / Бардин А.Е. – Орехово-Зуево: ГГТУ, 2014. – 140 с. – <http://elibrary.ru/item.asp?id=24054620> (Дата доступа: 12.03.2017).
2. Жуковский В.И. Конфликты и риски. – М.: РосЗИТЛП, 2007.
3. Жуковский В.И. Риски при конфликтных ситуациях. – М.: URSS, ЛЕНАНД, 2011.
4. Жуковский В.И., Кудрявцев К.Н., Смирнова Л.В. Гарантированные решения конфликтов и их приложения. – М.: URSS, КРАСАНД, 2013.

ПСИХОЛОГИЧЕСКАЯ ПОМОЩЬ ВОСПИТАНИКАМ ДЕТСКОГО ДОМА, ПЕРЕЖИВШИХ ВТОРИЧНОЕ СИРОТСТВО

Емельянова А.В., Земш М.Б.

ГОУ ВО МО «Государственный гуманитарно-технологический университет»

Дети, возвращенные из замещающей семьи, никогда не были объектом специального изучения. Одной из причин этого является то, что они вообще не выделялись в отдельную клиентскую группу, их потребности в помощи не рассматривались в качестве специфических.

В настоящее время ситуация изменилась. Государственная политика направлена на массовую передачу детей-сирот в замещающие семьи, часто не только не подготовленные к приему ребенка, но и просто не являющиеся ресурсными по ряду объективных причин.

Поспешность в этом процессе, отсутствие знаний и опыта у лиц, которые занимаются передачей детей в семью, увеличили количество детей, возвращенных из замещающих семей в специальные учреждения, а перед наукой и практикой возникла новая задача: разработать и внедрить систему помощи детям, пережившим вторичное сиротство.

На современном этапе противоречие наблюдается между необходимостью теоретических и практических путей решения вторичного сиротства, его предотвращения и недостаточностью этих данных.

Несмотря на важность и практическую востребованность решения данной проблемы, разработанность знаний о вторичном сиротстве отстает от их практической реализации.

В связи с этим проблемой нашего исследования является изучение специфики существующей практической работы по предотвращению вторичного сиротства детей и разработка программы для помощи в этой работе специалистам сиротского учреждения.

Объектом исследования является процесс предотвращения вторичного сиротства социальным педагогом в сиротском учреждении.

Предмет исследования – психологические условия работы по предотвращению вторичного сиротства.

Целью исследования является анализ процесса предотвращения вторичного сиротства в работе социального педагога и разработка программы для успешной работы.

Значимость данного исследования заключается в том, что оно помогает систематизировать полученную информацию о понятии «вторичное сиротство», его причинах и психологическом состоянии ребенка по возвращению в учреждение после замещающей семьи. Разработанная нами программа поможет не только социальным педагогам, но и психологам, воспитателям и потенциальным приемным родителям.

База исследования: Государственное казенное общеобразовательное учреждение Московской области для детей-сирот и детей, оставшихся без попечения родителей "Семья и Дом", город Орехово-Зуево.

Теоретический анализ, произведенный в первой главе, показывает, что вторичное сиротство – это социальный феномен, который характеризуется отказом приемных родителей, опекунов, патронатных воспитателей и усыновителей от своих приемных детей.

Феномен «вторичное сиротство» появился в России наряду с массовым проявлением общественной аномии в форме «социального сиротства» детей. Причинами социального сиротства являются такие проблемы, как падение жизненного и культурного уровня в некоторых слоях российского общества, трансформация семейных ценностей и смещение приоритетов не в пользу семьи. Впервые случаи повторного изъятия детей из неблагополучных семей после пребывания в приюте были зафиксированы в 2008 году и составили 20% от всего числа детей, поступивших в приют за год. В 2009 году численность детей, изъятых из семей повторно органами опеки и попечительства, составляла 50% от количества возвращенных в биологическую семью за год. В то же время резко упала численность детей, переданных под опеку родственникам.

Причинами вторичного сиротства можно считать недостаточно эффективную работу государственных институтов контроля, отбора, подготовки и профессионального сопровождения замещающих семей, а также стереотипно воспринимаемое социально-психологическое и социально-педагогическое сопровождение, как форму контроля.

Согласно результатам исследований, 2009 год стал пиком массовых отказов биологических семей от воспитания собственных детей. Социально-экономический перелом в российском обществе того периода, отсутствие социальных систем поддержки населения, спровоцировали неудержимый рост социального сиротства.

До 2009 года основной задачей государства было срочное разрешение проблем безнадзорных детей, которую решали за счет перепрофилирования целого ряда учреждений в реабилитационные центры для несовершеннолетних, из которых, по истечении 6 месяцев пребывания, дети возвращались в биологические семьи, в семейное окружение через оформление родственной опеки. Но отсутствие государственной системы по предотвращению семейного неблагополучия и как его причины - социального сиротства, системы помощи и поддержки кризисной семьи, системы эффективного контроля семей, принявших на воспитание детей, создали предпосылки для дальнейшего развития и утверждения как явления вторичного сиротства.

Доля всех сирот в детском населении РФ с 2005 года по 2016 год

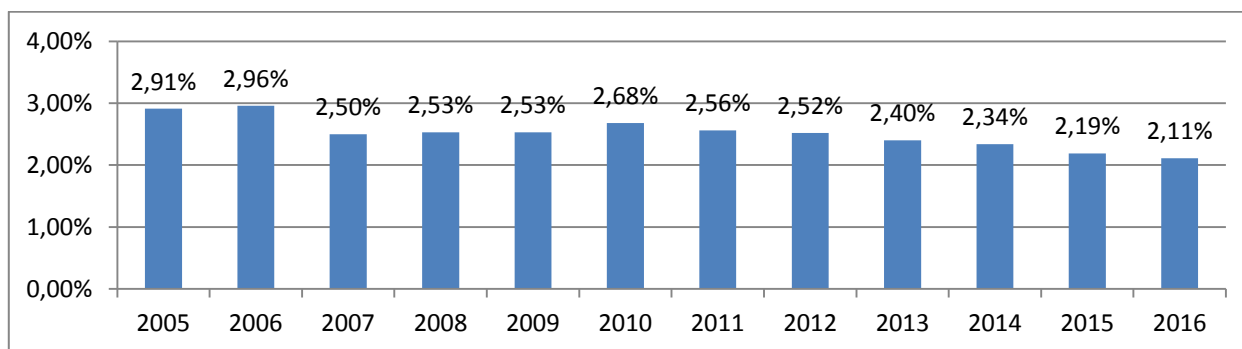

Доля вновь выявленных (за год) сирот в детском населении РФ

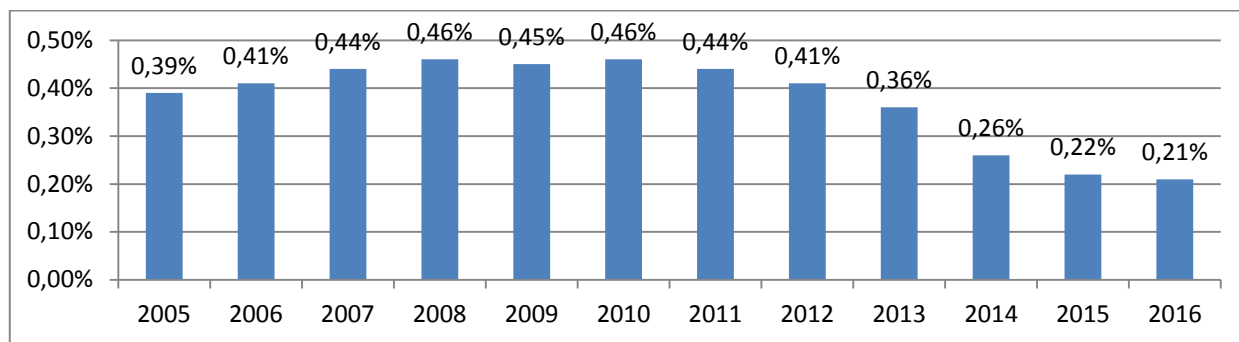

Доля сирот, воспитывающихся в организациях от числа всех учтенных сирот (динамика изменения доли сирот, воспитывающихся в организациях, от общего количества всех сирот)

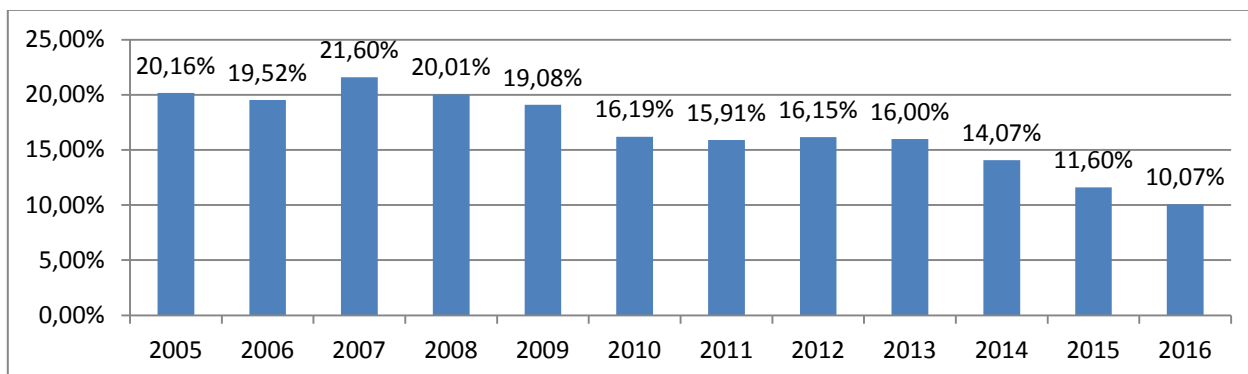

Доля сирот, устраиваемых в семьи, из числа выявленных за год (характеризует динамику устройства новых сирот в семьи)

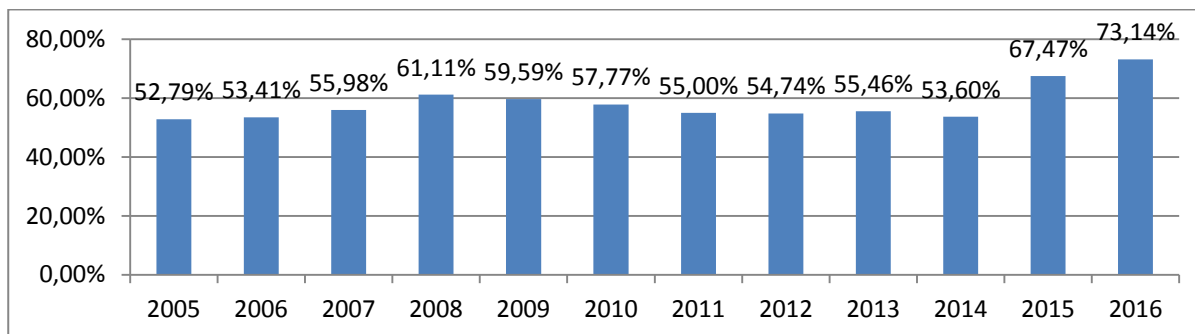

Состав государственного банка данных по возрасту и полу на 28 февраля 2016 года:

Состав государственного банка данных по полу



Состав государственного банка по возрасту



Прогноз на 2017 – 2020 годы:

1. В 2017 году продолжатся снижение доли сирот в детском населении РФ, в основном за счет того, что будут выбывать дети, выявленные в 2000 году.
2. По этой же причине заметно снизится доля сирот, воспитывающихся в организациях.
3. Приостановится падение доли вновь выявленных сирот.
4. Сохранится или немного вырастит доля устраиваемых в семьи из организаций, за счет сокращения вновь выявляемых сирот.
5. Еще сильнее возрастет сопротивление организаций для детей, передаче их в семьи.

Причины возврата детей:

- 1) Возврат ребенка по инициативе родителей;
- 2) Изъятие ребенка из замещающей семьи в связи с пренебрежительным или жестоким обращением;
- 3) Возврат ребенка по его собственному желанию;
- 4) Перемещение ребенка в другую семью из соображений соблюдения интересов ребенка.

Причины возвращения связаны (опрос педагогов):

- с возможностями самого ребенка – 12,5%;
- с возможностями замещающих родителей в воспитании ребенка с депривационными нарушениями в развитии – 75%;
- с недостаточно терпимым отношением общества к приемным детям – 12,5%.

Причины возвращения (дети):

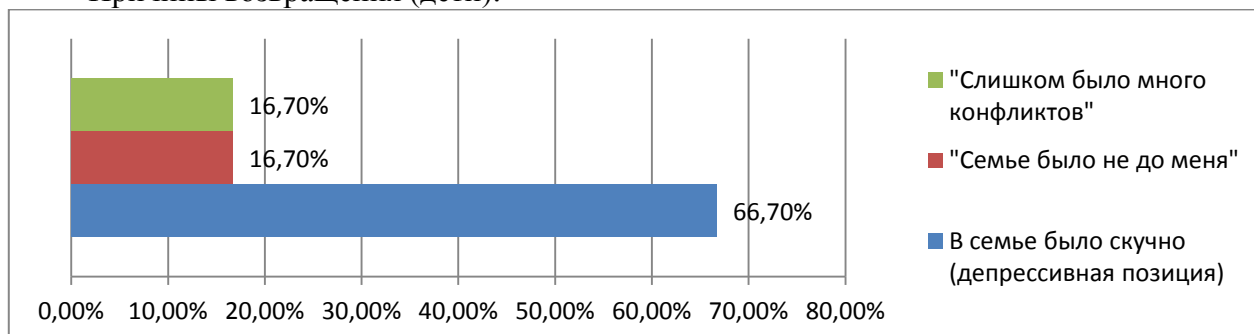

Нарушение поведения после возвращения (опрос педагогов): снижение настроения, слезливость, лживость; постоянное стремление привлечь к себе внимание любыми способами, повышенный травматизм; проблемы со сном или засыпанием; чрезмерная озабоченность

своим внешним видом; общение с антисоциальной компанией; пристрастие к алкоголю, психоактивным веществам.

Влияние жизни в замещающей семье на ребенка (опрос педагогов). Стали считать себя более успешными; более независимыми; более целеустремленными; больше сопереживать другим; лучше справляться со своими обязанностями.

Динамика изменений по прошествии 1 года после того, как ребенка вернули. Стало более выраженным:

1. Постоянная готовность к агрессии, в том числе и вербальной;
2. Неумение общаться с другими детьми;
3. Плохая успеваемость;
4. Конфликт с учителями (воспитателями).

Для изучения эмоционального фона детей - сирот было проведено исследование в экспериментальной группе ГКОУ МО для детей-сирот и детей, оставшихся без попечения «Семья и дом» города Орехово-Зуево.

Для исследования были использованы следующие методы:

1. Цветовой тест Люшера;
2. Тест «Несуществующее животное»;
3. Личностный опросник Айзенка;
4. Проективный тест «Рисунок семьи»;
5. Методика Дембо-Рубенштейна.

По результатам экспериментального исследования, было выявлено, что у детей, переживших вторичное сиротство, проявляются следующие личностные черты.

Потребность в поддержке и одобрении, спокойной обстановке, что позволило бы расширить сферу контактов и надеяться на лучшее в будущем.

Нетерпеливость, беспокойство, угнетенность. Блокирована потребность в теплых отношениях и любви; стремление избежать отношения, обязывающих к ответственности. Неустойчивость состояния, беспокойные попытки изменить ситуацию, что может отразиться на концентрации внимания, работоспособности.

Самооценка неустойчива, наряду с высоким уровнем притязаний, неуверенность в себе, которая легко переходит в другую крайность – в ситуации признания и успеха в глазах окружения.

Эмоциональная неустойчивость, повышенная эмотивность. Потребность в общении, признании, эмоциональной вовлеченности. Оптимистичность, легкое вживание в разные социальные роли, демонстративность, потребность нравиться окружающим, зависимость от средовых воздействий. Стремление к избеганию ответственности. Эти чувства усиливаются такими тенденциями, как упрямство, практичность, потребность в отстаивании собственных установок, упорство, агрессивность, которая носит защитный характер.

Проблемы субъективно переживаются как трудно преодолимые. Страх перед будущим, перед надвигающимися трудностями. Стремление преодолеть предубеждение и недоброжелательность окружающих.

В рамках данного исследования была разработана программа по психолого-педагогическому сопровождению детей, переживших вторичное сиротство.

Таким образом, очевидно, что в системе «вторичного сиротства» наиболее эффективным будет индивидуальный подход к каждому ребенку, но еще более важно не допускать вторичное сиротство, а для этого необходимо в центр внимания поставить семью, помочь ей в материальной, социальной и психологической сфере, создать условия и возможности для полноценного воспитания.

СПИСОК ЛИТЕРАТУРЫ

1. Михайлова А., Музалева Л., Сулова И. Постинтернатное сопровождение детей-сирот // ЭЖ-Юрист. – 2012. – № 25. – С. 45-58.
2. Михеева Л.Ю. Опекa (попечительство) как вид социальной заботы. – М.: Бек, 2012. – 56 с.
3. Ослон В.Н. Ребенок в замещающей семье. – М.: АНО «Студия-Диалог», 2013. – С. 56-67.

ПСИХОЛОГИЧЕСКИЕ ФАКТОРЫ ФОРМИРОВАНИЯ ИНТЕРЕСОВ И УВЛЕЧЕНИЙ МЛАДШИХ ШКОЛЬНИКОВ

Ерошкина А.С.

ГОУ ВО МО «Государственный гуманитарно-технологический университет»

Ценностно-целевые ориентиры начального образования, согласно требованиям ФГОС НОО, связаны с представлениями о выпускнике начальной школы как о человеке любознательном, активно и заинтересованно познающем мир; способным к организации собственной деятельности, владеющим умением учиться и т.д. Все это так или иначе связано с интересами и увлечениями младших школьников, изучение которых требует особого внимания, так как на их формирование влияет множество факторов: окружающая эмоциональная обстановка, интенсивность обучения, здоровье и другие. Поэтому очень важно обращать внимание на внеучебную сферу жизни ребенка, ведь в свободной деятельности в ещё большей мере раскрывается характер, глубина, локализация и осознание младших школьников собственных интересов.

Исследование многочисленных трактовок понятия «интерес», которые были даны различными авторами и психологическими школами, позволяет выделить общее положение о том, что интерес является своеобразным стимулом для избирательной активности индивида по отношению к определенным областям объективной действительности (соответствующим объектам деятельности). В остальных аспектах – в каких процессах проявляется эта активность, с какими свойствами личности она связана и т.п. – авторы расходятся. Интерес предстает перед исследователями в разном свете: как непровольное и произвольное внимание, как чувство, стремление, оценка значения, потребность, склонность, влечение, расположение. В определении интереса различными авторами, вышеперечисленные понятия, очень часто сплетаются, связываются со способностями, склонностями, представлениями, мотивами [1].

Подход к проблеме интереса, как правило, обусловлен определенным пониманием психических явлений в целом и собственным пониманием личности. Согласно Л.К. Максиму, интерес – это форма проявления познавательной потребности, обеспечивающая направленность личности на осознание целей деятельности и тем самым способствующая ориентировке, ознакомлению с новыми фактами, более полному и глубокому отражению действительности [4, с. 54-55].

Рассмотрим понятие «познавательный интерес» как важнейшую область общего феномена интереса. Отечественные педагоги под познавательным интересом понимают особую избирательную направленность личности на процесс познания. В сферу этого интереса входят: приобретение школьником знания; процесс овладения знаниями; процесс учения в целом, позволяющий приобретать необходимые способы познания и содействующий постоянному поступательному движению школьника [1].

Интересы младших школьников в учебно-познавательной деятельности зачастую не локализованы потому, что объём систематизированных знаний и опыт их приобретения невелики [6]. Поэтому попытки учителя сформировать приёмы обобщения и поиск учениками обобщённых способов решения поставленных задач часто бывают безуспешными, что, в свою очередь, сказывается на характере интереса младших школьников, который чаще обращен не столько к процессу учения, сколько к его практическим результатам (сделал, решил, смог). Именно поэтому приближение цели деятельности к его результату составляет для младшего школьника очень значимую основу, которая способствует укреплению его интереса. Частые же переключения интересов, в конечном итоге, могут неблагоприятно влиять как на укрепление интереса к учению, так и на процесс формирования личности ученика.

В отличие от учебно-познавательной сферы, интересы и увлечения младших школьников в свободное от уроков время более локализованы. Учащиеся могут назвать предпочитаемые виды деятельности и область их досуговых интересов. Как правило, эти виды деятельности являются мотивированными. Как показывают исследования, учащиеся, занимаясь любимым делом увлеченно и с большим желанием, могут развить свои умственные и твор-

ческие способности [2], [3]. Интересы и увлечения школьников, перерастая во внутреннюю мотивацию деятельности, способствуют развитию высших психических функций [5].

На формирование интересов, как и на развитие всей личности в целом, непрерывно оказывают воздействие внешние и внутренние факторы. К группе внешних факторов относятся факторы мотивации (давление со стороны родителей, одноклассников, друзей), межличностные отношения. Внутренними факторами выступают: физиологические (тип высшей нервной деятельности, темперамент) и психологические (установки, мотивы, мировоззрение, убеждения, потребности, эмоции). В данной работе рассмотрены когнитивные, эмоциональные и социальные факторы.

Для изучения взаимосвязи факторов и увлечений младших школьников нами было проведено эмпирическое исследование, в котором приняли участие 66 младших школьников, обучающихся в 4-х классах МОУ лицей г. Орехово-Зуево.

В исследовании использовались: методика диагностики уровня школьной тревожности Филлипса, тест ТУРМШ, Культурно-свободный тест интеллекта Р.Б. Кеттелла, Социометрия. Для определения интересов и увлечений младших школьников применялась составленная нами анкета, включающая 9 вопросов.

Результаты исследования показали следующее:

1. У учащихся, которые в свободное время занимаются творческими (пение, рисование, театральный кружок) и спортивными видами деятельности социальный статус в классе выше, чем у тех, кто не посещает соответствующие кружки и секции.

2. У учащихся, которые во внеурочное время посещают спортивные секции, низкий уровень общей школьной тревожности, у тех, кто посещает творческие кружки (рисование, рукоделие, танцы), высокий уровень школьной тревожности.

3. Показатели умственного развития и уровня интеллектуального развития заметно выше у учащихся, которые занимаются творческой или спортивной деятельностью, чем у тех, кто в свободное время не посещает соответствующие кружки или секции.

Итак, мы можем говорить, что когнитивные (интеллект и умственное развитие), эмоциональные (тревожность) и социальные (статус в группе) факторы оказывают влияние на формирование интересов и увлечений младших школьников. Надеемся, что результаты исследования, полученные нами, будут полезны учителям начальной школы и родителям учащихся.

СПИСОК ЛИТЕРАТУРЫ

1. Выготский Л.С. Собрание сочинений: Т. 4. Детская психология. – М.: Книга по Требованию, 2013. – 432 с.
2. Зеленкова Т.В. Активизация творческого воображения у младших школьников // Начальная школа. – 1995. – № 10. – С. 4-7.
3. Зеленкова Т.В., Бернацкая Н.В., Сабитова М.Р. Психологические условия развития креативности младших школьников // Вестник МГОГИ. – 2012. – № 2. – С. 77-79.
4. Максимов Л.К. О некоторых вопросах исследования мотивации учения младшего школьника. – Волгоград, 1976.
5. Петухов В.В., Зеленкова Т.В. Развитие музыкально-исполнительского мастерства как формирование высшей психической функции // Вопросы психологии. – 2002. – № 3. – С. 20-32.
6. Погорелова И.А. Формирование познавательных интересов младших школьников // Начальная школа. – 2001. – № 6. – С. 10-16.

«Я ЕГО СЛЕПИЛА ИЗ ТОГО, ЧТО БЫЛО...»

Есева Ю.М., Перцева Н.К.

ГОУ ВО МО «Государственный гуманитарно-технологический университет»

Это сообщение будет интересно, прежде всего, девушкам и женщинам, так как речь в нем пойдет о мужчинах. Об их достоинствах и недостатках. Давайте попробуем вспомнить несколько прилагательных и существительных, с помощью которых в разное время женщины оценивали представителей сильного пола.

«Моншер» – франт и модник, дамский угодник.

«Шикарь» – шикарный мужчина, умеющий пустить пыль в глаза.

«Виверы» – прожигатели жизни.

«Денди», которым восхищались как дамы, так и сами мужчины.

Также в этот список можно внести исконно русское слово – «хлыщ». Есть версия, что впервые это слово было употреблено в середине 19 века. И это было сделано отнюдь не дамой, а мужчиной – писателем Иваном Панаевым. В 19 веке представителей всех этих «видов» мужчин можно было встретить в высшем свете! Но прежде хорошенько подумайте, нужно ли это Вам.

А теперь давайте обратимся к купечеству. Как правило, без помощи свахи здесь не обойтись. Все мы помним Агафью Тихоновну из гоголевской «Женитьбы». Характеристика мужчины, по ее мнению, довольно простая. Мужчина – воплощение важности, деликатности и аккуратности. Но в 21 веке эти господа отходят на второй план. А на первый выходит «серьезный» мужчина.

Это случилось во времена Даля. В своем «Толковом словаре живого великорусского языка» Владимир Иванович дал десятки слов, способных заменить иностранное определение «серьезный» – «вдумчивый», «строгий» и так далее. Но, к большому сожалению, это понятие укоренилось в русском языке всерьез и надолго!

Но все же нашлись слова, которые уравнивают это строгое понятие: обаятельный, обворожительный и очаровательный. Все эти имена прилагательные восходят к глаголу «колдовать» И, что немало важно для нас, среди вышперечисленных понятий есть исконно русское слово – «обворожительный».

Но время не стоит на месте. Идут года, многое меняется. Вот и среди «представителей сильного пола» коснулись эти изменения. Появилась новая категория мужчин, которая бала названа «Деловые» или «Импозантные» мужчины. Представители этой категории имеют большой успех у современных женщин. Но мы должны вас предупредить, что данное определение с двойным дном!

Для всех русских «деловой» – занятый делом. И в словаре так толкуется прямое начение слова: «деловой» – деловитый, практичный, рукастый, официальный, толковый и так далее. Но на жаргоне понятие «деловой» – общее название людей, занимающихся воровством. Синонимом ему служит негативно окращенное слово «деляга».

В заключении хочется сказать: не стоит забывать о том, что мужчина – это поддержка, опора и защита для женщины. А русский язык лишь помогает нам выбрать для себя правильную «опору», чтобы нам, девушкам и женщинам, быть готовыми ко всему, что мужчины могут для нас в себе открыть. И тут же хочется снова вспомнить Агафью Тихоновну из гоголевской «Женитьбы»:

«Если бы губы Никанора Ивановича приставить к носу Ивана Кузьмича, да взять сколько-нибудь развязности Балтазара Балтазаровича...» Вот он и получается – идеал мужчины!

СПИСОК ЛИТЕРАТУРЫ

1. Аксенова М.Д. Знаем ли мы русский язык.
2. Гоголь Н.В. Женитьба.
3. Крысин Л.П. О русском языке наших дней.
4. Щерба Л.В. О частях речи в русском языке
5. Щерба Л.В. Современный русский литературный язык

ВЛИЯНИЕ МОТИВАЦИИ В ОБУЧЕНИИ НА ФОРМИРОВАНИЕ КОМПЕТЕНЦИЙ СТУДЕНТОВ

Есемуратова Т.А., Матмуратова Г.К.

Нукусский государственный педагогический институт имени Ажинияза,
Нукус, Узбекистан

В настоящее время проблема становления высококвалифицированных специалистов приобретает большее значение. Современное общество предъявляет выпускнику вуза, особые требования. В XXI веке специалист помимо чисто «профессиональных» характеристик должен быть способен к непрерывному саморазвитию, обладать коммуникативными умениями, быть целеустремленным, способным конкурировать на рынке труда, т.е. он должен уметь успешно самоопределяться в жизни и в профессии. Для этого во время обучения в вузе у студентов должна быть сформирована мотивация учебной и профессиональной деятельности.

Мотивация – это совокупность побуждающих факторов, которые вызывают активность личности и определяют направленность ее деятельности [1].

Применительно к учебной деятельности студентов в системе вузовского образования под профессиональной мотивацией понимается совокупность факторов и процессов, которые, отражаясь в сознании, побуждают и направляют личность к изучению будущей профессиональной деятельности. Профессиональная мотивация выступает как внутренний движущий фактор развития профессионализма и личности, так как только на основе ее высокого уровня формирования, возможно эффективное развитие профессиональной образованности и культуры личности [2].

При этом под мотивами профессиональной деятельности понимается осознание предметов актуальных потребностей личности (получение высшего образования, саморазвития, самопознания, профессионального развития, повышение социального статуса и т.д.), удовлетворяемых посредством выполнения учебных задач и побуждающих его к изучению будущей профессиональной деятельности [3].

В кругу психологических проблем, связанных с изучением отношения студентов к избранной профессии, включаются следующие вопросы:

- удовлетворённость профессией;
- динамика удовлетворённости от курса к курсу;
- факторы, влияющие на формирование удовлетворённости;
- система и иерархия мотивов, определяющих позитивное или негативное отношение к избранной профессии.

Для выявления психологических условий формирования профессиональной мотивации необходимо учитывать ряд факторов:

1. Социально-психологические факторы:

- макросредовые (общегосударственные, регионально-этнические);
- общегосударственные факторы включают в себя: экономические, политические, культурно-нравственные условия жизни людей в стране, средства массовой информации и т.д.;
- микросредовые (факторы семьи, вуза, общественных организаций, неформальных объединений и т.д.). Микросредовые факторы включают в себя: культурные, образовательные, психогигиенические и т.д. условия и факторы, характеризующие воспитательную, образовательную, профессиональную среду личности.

2. Психологические факторы включают в себя:

Объективные: возрастные особенности;

- типологические особенности личности (черты характера, склонности, способности, интересы, психофизиологические качества личности, уровень общеобразовательной и профессиональной подготовки);
- общественные влияния на мотивы, ценностные ориентации, отношения, профессиональную мотивацию и профессиональное самосознание.

Субъективные: потенциал личности, стремление к знаниям, к расширению своего кругозора; потребность в самоутверждении, достижении, потребность в признании; работа над собой: анализ и перспективное построение профессионального жизненного плана, самоанализ, самовоспитание, саморазвитие и т.д., осознание себя членом профессионального общества в будущем, принятие профессиональной роли и т.д.

Формирование профессиональной мотивации в условиях вуза представляет динамический процесс формирования эффективного сочетания профессионально-значимых качеств и ценностей субъекта труда с его потребностями профессиональной деятельности.

Вуз заинтересован в трудоустройстве как можно большего числа выпускников, так как процент трудоустройства это показатель качества.

Вуз – это, своего рода, государственный орган, так как выполняет образовательную функцию, возложенную на него государством, действует от имени государства и является подконтрольным ему.

Мотивация студентов дистанционной формы обучения имеет смешанный характер. С одной стороны, направлена на достижение формального статуса, с другой – профессионального самоопределения. Высокая мотивация наблюдается обычно у тех студентов, родители которых имеют высшее образование.

Наличие высшего образования, независимо от мотивов его получения, в целом воспринимается студентами как один из основных компонентов будущего благополучия и успешности. Это, очевидно, свидетельствует о том, что ценность высшего образования, признается и осознается всеми студентами, различно только наполнение этой ценности в сознании отдельного индивида.

Наблюдается определенная градация мотивов в зависимости от стадии обучения студентов. Для студентов начальных курсов главным мотивом получения высшего образования являются приобретение новых социальных характеристик, тогда, как для студентов старших курсов – углубление знаний, получение профессиональных навыков.

Основными выводами, касающимися влияния мотивации в обучении на формирование социально-личностных компетенций студентов, являются следующие: мотивация оказывает влияние на формирование социально-личностных компетенций студентов; социально-личностные компетенции в процессе изучения социально-гуманитарных дисциплин могут формироваться только при условии наличия положительной мотивации к изучению данных дисциплин.

СПИСОК ЛИТЕРАТУРЫ

1. Березовин Н.А. Основы психологии и педагогики : Учеб. пособие / Н.А. Березовин, В.Т. Чепиков, М.И. Чеховских. – Мн.: Новое знание, 2004.
2. Глебова Л.К., Луц З.Ю. Профессиональная компетентность учителя и управление образовательной творческой деятельностью ученика / Л.К. Глебова, З.Ю. Луц // Одаренный ребенок. – 2008.
3. Седин В.И., Леонова Е.В. Адаптация студента к обучению в вузе: психологические аспекты / В.И. Седин, Е.В. Леонова // Высшее образование в России. – 2009.

ПРИЕМЫ АКТИВИЗАЦИИ МЫСЛИТЕЛЬНОЙ ДЕЯТЕЛЬНОСТИ ОБУЧАЮЩИХСЯ В ПРОЦЕССЕ УСВОЕНИЯ ЗНАНИЙ

Ефимов Я.А., Осинина Т.Н.

ГОУ ВО МО «Государственный гуманитарно-технологический университет»

«Чтобы переварить знания, надо поглощать их с аппетитом»
А. Франс

Важное место в процессе обучения занимает проблема активизации мыслительной деятельности. Если не уделять ей должного внимания, то такое отношение повлечет за собой множество негативных результатов. Из-за низких темпов мышления дети будут не способны быстро и правильно усваивать материал, который поступает от учителя. Они будут плохо анализировать информацию, обучение для них станет непосильной ношей. Их мышление станет более шаблонным, снизится творческая активность. Данные трудности могут привести к снижению желания обучаться, а в худшем случае к его полному исчезновению. Учителям необходимо быть внимательными и не забывать об актуальности данной проблемы, так как с ней приходится сталкиваться ежедневно, а ошибки при ее решении приведут к снижению уровня усвоения знаний у обучающихся. Очевидно, что данная проблема является ключевой в решении задачи повышения качества образования.

Целью исследования является изучение приемов стимулирования мышления для повышения эффективности процесса обучения. При исследовании данной темы нами были использованы теоретические и эмпирические методы научного исследования. Теоретический метод представлен анализом, а эмпирический – наблюдением.

Важно помнить, что обучение не сводится к заучиванию материала без его надлежащего понимания. Оно направлено на передачу знаний, умений, навыков, которые обучающийся сможет применить в повседневной жизни. Одной из главных задач обучения является формирование и совершенствование умений и навыков, в том числе умения применять новые знания.

Основные приемы активизации

Активизировать мыслительную деятельность необходимо с самого начала урока. Начальный этап является фундаментом, и от него будет зависеть то, как будет проходить обучение на следующих этапах. Здесь все зависит от способности педагога к внимательному анализу обстановки. Ему необходимо грамотно оценить настрой класса и направить его в нужное русло для обеспечения гармоничного, целенаправленного и эффективного процесса обучения. Начало любого урока требует четкой организации, грамотного продумывания структурных элементов [5]. Интерес учеников к проводимому уроку необходимо поддерживать от начала и до его конца.

В начале урока, активизировать мыслительную деятельность обучающихся помогают следующие приемы:

- *привлекательная цель.* Перед учеником ставится простая, понятная и привлекательная для него цель, выполняя которую он волей-неволей выполняет и то учебное действие, которое планирует педагог [2].

- *отсроченная отгадка.* В начале урока учитель дает загадку (удивительный факт), отгадка к которой (ключик для понимания) будет открыта на уроке при работе над новым материалом.

В основной части урока применимы следующие приемы активизации мыслительной деятельности:

- *приведение примеров из повседневной жизни.* Для того чтобы обучающиеся заинтересовались информацией, получаемой по ходу изучения материала, необходимо привести интересные факты из повседневной жизни или проанализировать определенную ситуацию. Это также способствует развитию аналитических способностей учеников, они смогут применять опыт, полученный на уроках, в повседневной жизни. Научатся выбирать рациональное решение проблемы и не теряться в затруднительных ситуациях. Факты и ситуации

из повседневной жизни должны соответствовать теме урока. Действия педагога должны быть логичны и понятны.

- *акцентирование внимания на наиболее важных и сложных вопросах.* Педагог должен сфокусировать внимание обучающихся на наиболее трудных и важных вопросах. Например, учитель может акцентировать внимание учеников следующим образом: «Прошу обратить внимание на следующий вопрос...», «А теперь рассмотрим вопрос более сложный...» [1].

- *установление диалога с обучающимися.* Предполагает постановку различных вопросов и применение элементов беседы. Учитель делает акцент на наиболее сложных вопросах и спрашивает обучающихся о необходимости подробно объяснить наиболее трудные моменты в излагаемой теме. Здесь уместны следующие вопросы: «Вам понятно, откуда получилось...?», «Вам ясно почему...?», «Вы поняли, каким именно образом...» и т. д. [1].

- *одобрение успехов.* «Образно выражаясь, похлопывание по спине за хорошо выполненную работу неизменно стимулирует учащегося продолжать усердно трудиться», – пишет американский педагог А. Дреер. Важно помнить, что обучающихся необходимо хвалить за достижение успехов. Особенно сильно это может повлиять на слабо успевающих учеников. Для них это может стать сильным стимулом для того, чтобы работать более усердно [4].

Исследования показывают, стремление человека улучшить результаты своей деятельности является основным мотивом творчества. Это происходит из-за наличия у человека социальной потребности в успехе, достижениях. Однако стремление к успеху может стать навязчивой идеей, в таком случае необходимо переключить ученика на другие виды деятельности.

В конце урока можно воспользоваться следующими приемами стимулирования мыслительной деятельности:

- *повторение с контролем.* Ученики составляют контрольные вопросы к изученному на уроке материалу. После этого одни ученики задают свои вопросы, другие по вызову учителя или одноклассника на них отвечают.

- *опрос-итог.* В конце урока учитель задает вопросы, которые побуждают обучающихся к рефлексии. Например: что на уроке было главным? Что было интересным? (Следует различать главное и интересное.) Что нового сегодня узнали? Необходимо отметить, что учитель не должен добиваться какого-то конкретного ответа, его цель – анализ полученных ответов с целью улучшения качества преподавания.

Уровни познавательной активности

Первым уровнем познавательной активности является *воспроизводящая активность*. Характеризуется запоминанием и затем воспроизведением полученной информации, применением ее по готовым образцам, примерам. На данном уровне у обучающихся нет желания изучать материал более подробно. Отсутствует стремление понять причинно-следственные связи, основной посыл [3].

Вторым уровнем является *интерпретирующая активность*. Характеризуется стремлением обучающихся к осознанию изучаемого материала, желанием понять связи между различными процессами, а также способностью применить знания в нестандартных ситуациях. На этом уровне у обучающихся развиваются воля и самостоятельность. Они становятся более целеустремленными, стараются довести начатое дело до конца. Самостоятельно ищут пути выхода из затруднительного положения.

Третий уровень – *творческий*. Характеризуется тем, что обучающиеся не только стараются понять смысл материала, излагаемого педагогом, но и пытаются придумать новые способы по решению поставленной задачи. Характерная особенность этого уровня – широкая направленность познавательной деятельности обучающихся. Они начинают использовать полученные знания, умения, навыки для поисков совершенно новых способов решения задач и их оптимизации.

Таким образом, существует три уровня познавательной активности, которые отражают степень заинтересованности обучающихся в получении новых знаний, умений и навыков.

Целью педагога является подведение обучающихся к третьему уровню познавательной активности.

Педагогический опыт

Процесс обучения всегда находится в движении. Это необходимо учитывать педагогу и иметь при себе запасной план развития урока. Однако молодые учителя, которые недавно встали на путь воспитания подрастающего поколения, могут испытывать затруднения относительно плана его проведения. Данную проблему можно решить, следуя наставлениям опытных педагогов. На основе их знаний начинающий учитель может составить несколько вариантов развития урока. Выбор конкретного пути обучения будет зависеть от определенных обстоятельств. Это может быть степень подготовленности обучающихся к уроку, физическое и эмоциональное состояния учеников, различные внешние факторы. Молодому специалисту гораздо легче будет учесть вышеперечисленные обстоятельства, если он будет опираться на многолетний опыт профессиональных педагогов.

Для того чтобы более полно рассмотреть приемы стимулирования мыслительной деятельности обучающихся, мы обратились к педагогическому опыту учителя начальных классов Силаевой М.Н. (Касторенская общеобразовательная школа № 1 Касторенского района Курской области). Ею был проведен открытый урок русского языка в начальных классах, на основе которого мы наблюдали за применением различных приемов активизации познавательной деятельности.

Начало урока педагог начинает с установления норм дисциплины, а затем плавно переходит к привлечению внимания учеников. Силаева М.Н. предлагает детям разгадать загадку. Данное действие активизирует их мышление, позволяет им быстро включиться в процесс обучения. Использование этого приема обуславливается тем, что игры стимулируют познавательную активность детей на начальном этапе развития. Они являются одним из основных видов деятельности обучающихся начальных классов. С помощью них ученики могут воспроизводить различные действия или отношения в условной форме, тем самым приобретая необходимые знания, умения, навыки.

Затем учитель устанавливает диалог с детьми, задавая различные вопросы, касающиеся изучаемой темы. Таким образом педагог стимулирует познавательную деятельность обучающихся. Она дает ученикам возможность высказать свое мнение, что способствует развитию аналитических способностей. При правильном ответе на поставленный вопрос учитель показывает свое одобрение, что придает обучающимся дополнительный стимул для активного участия в уроке.

Слова, которые учитель подобрал к минутке чистописания, описывают животных и явления, которые могут встретиться в повседневной жизни обучающихся. Значения некоторых из них педагог объясняет и дает детям различную дополнительную информацию о данных словах и о том, что они обозначают. Это действие является одним из приемов активизации мыслительной деятельности. Ученикам, обучающимся в начальной школе, довольно трудно воспринимать и обрабатывать абстрактную информацию.

Таким образом, педагогу, особенно молодому, необходимо знать основные приемы активизации мыслительной деятельности, так как их применение, наряду с увеличением эффективности процесса обучения, уменьшает количество затрачиваемых усилий учителя на объяснение материала.

СПИСОК ЛИТЕРАТУРЫ

1. Абдухаирова А.Т. Приемы активизации мыслительной деятельности // Педагогика. – 1998. – № 8. – 14 с.
2. Гин А.А. Приемы педагогической техники: Свобода выбора. Открытость. Деятельность. Обратная связь. Идеальность : Пособие для учителя. – 3-е изд. – М.: Вита-Пресс, 2001. – 88 с.
3. Коротаева Е.В. Уровни мыслительной активности // Народное образование. – 1995. – № 10. – 20 с.
4. Подласый И.П. Педагогика. Новый курс : Учебник для студ. пед. вузов: В 2 кн. – М.: Гуманит. изд. центр ВЛАДОС, 1999. – Кн. 1: Общие основы. Процесс обучения. – 576 с.: ил.

5. Щукина Г.И. Активизация познавательной деятельности учащихся в учебном процессе. – М., 1982. – 160 с.
6. Силаева М.Н. Открытый урок по русскому языку в начальных классах [Электронный ресурс] – Режим доступа: <https://www.youtube.com/watch?v=sws18q8Co7Q>

ГОСУДАРСТВЕННАЯ РЕГИСТРАЦИЯ ЗЕМЛЕПОЛЬЗОВАНИЙ

Жаксыбаев Р.

Нукусский филиал Ташкентского государственного аграрного университета,
Нукус, Узбекистан

Государственная регистрация землепользований – это правовая сторона земельного кадастра. Её следует рассматривать как государственную запись землепользований, с помощью которой юридически оформляется право землепользователей на конкретные земельные участки. Она имеет юридический, правовой характер, подтверждающий законность пользования землёй. Государственная регистрация землепользований является средством от различного рода нарушений. Она обеспечивает устойчивость землепользований и правильное использование земель в соответствии с целью и назначением, для которых они предоставлены землепользователям [1].

Учётно-регистрационной единицей при государственной регистрации служит землепользование. Это вытекает из особенностей землепользования, которое одновременно является объектом права пользования и объектом хозяйственной или иной деятельности землепользователя. Основанием для регистрации вновь образованных землепользований служит решение компетентного государственного органа о предоставлении земельного участка для определённых целей и документ о выполнении землеустроительного проекта и закреплении на местности границ земельного участка.

Задача государственной регистрации землепользований состоит в сборе и хранении в систематизированном и наглядном виде сведений о правовом положении земель. В связи с этим регистрации предшествуют юридическое оформление границ на местности, с устранением недостатков землепользований и определением точного положения границ, закрепление границ соответствующими межевыми знаками, измерение линейных и угловых величин по границам землепользований, вычислительная обработка и увязка полученных данных, определение общих площадей и составление планов землепользований. Эти работы выполняются в порядке проведения межхозяйственного землеустройства. На основе полученных данных производится официальное закрепление земель за землепользователями специальным решением соответствующего государственного органа с указанием цели и назначения, для которых предоставлены земли, заполнение и выдача землепользователям документов на право пользования землёй.

Основным правовым документом землепользователей на земли бессрочного пользования является государственный акт на право пользования землёй. Временное пользование землёй оформляется удостоверениями, договорами, актами, решениями законодательных органов и другими документами, подтверждающими законность долгосрочного или краткосрочного пользования.

В документах государственной регистрации землепользований указывают наименование землепользователя, его местонахождение, сроки пользования землёй, основание предоставления земельного участка, его площадь, цели и назначение, для которых предоставлены земли. Изменения, происходящие в правовом положении землепользований, должны найти соответствующее отражение в документах государственной регистрации.

Регистрация землепользований осуществляется в первом разделе государственной земельно-кадастровой книги. Она производится в пределах групп землепользований и категорий земель. Регистрации подлежат все первичные землепользования, которым предоставлены земли в бессрочное, долгосрочное или краткосрочное пользование.

Государственная регистрация предусматривает оформление и выдачу землепользователям документов на право пользования землёй, соответствующие записи в государст-

венной земельно-кадастровой книге, внесение в эти документы изменений, вызванных увеличением или уменьшением площадей землепользования при передаче земель одного землепользователя другому, изменением границ землепользований, видов пользования землёй, истечением или продлением сроков временного пользования землёй и т.п. [2].

При простой регистрации текущие изменения в размерах приусадебного землепользования, служебных наделов, коллективных садов, коллективных и индивидуальных огородов отражаются в земельно-регистрационных документах.

СПИСОК ЛИТЕРАТУРЫ

1. Цеддиес, Ю. Экономика сельскохозяйственных предприятий [Текст]: учеб пособие/ Ю. Цеддиес, Э. Райш, А.А. Угаров. – М.: МСХА, 2000.
2. Экономика производства сельскохозяйственной продукции [Текст]: Учебное пособие/ Макарець Л.И. – СПб.: Издательство «Лань», 2004.

УЧЁТ КАЧЕСТВА ЗЕМЕЛЬ В СИСТЕМЕ ЗЕМЕЛЬНОГО КАДАСТРА

Жаксыбаев Р.

Нукусский филиал Ташкентского государственного аграрного университета,
Нукус, Узбекистан

Учёт земель представляет собой государственное мероприятие по накоплению, систематизации и анализу всесторонних сведений о количестве, размещении и хозяйственном использовании земельных ресурсов. Являясь составной частью земельного кадастра, учёт продолжает изучение хозяйственного состояния земель.

Основная задача учёта состоит в том, чтобы дать характеристику земельного фонда по составу угодий и их подвидам, в соответствии с принятой классификацией угодий, по землепользованиям, срочности пользования, районам и другим административно-территориальным разделениям [1]. Государственный учёт земель проводится по фактическому состоянию земельных угодий на основе доброкачественных планово-картографических материалов и данных учёта текущих изменений, выявленных графическим способом. Особое внимание уделяется учёту орошаемых и осушенных земель. Степень детальности учёта зависит от характера использования земель и потенциальных возможностей земельных ресурсов. Наиболее детальному учёту подлежат земли сельскохозяйственного назначения и земли населённых пунктов.

Учёт качества земель в системе земельного кадастра предусматривает проведение классификации не только почв, но и земель. При классификации земельного фонда под землями понимают генетически самостоятельные участки самой верхней, наиболее активной части суши, являющиеся основным средством производства сельского и лесного хозяйства, с характерным природно-хозяйственным качеством, определяющим назначение и использование земель, а также мероприятия по их охране и окультуриванию. В определении земли как сложного природно-хозяйственного комплекса почва рассматривается в качестве основной составной части, наиболее полно выражающей сущность и свойства, включая основные закономерности развития, возможности таксономизации и систематизации земель.

Образование и развитие земель, как и других природных тел, происходит постепенно, от простых форм к более сложным. Поэтому основные принципы классификации земель построены на положении о их динамичности, развитии во времени и пространстве. В основу классификации земель положены их состояние и соответствующие этому производственные возможности для использования земель в сельском хозяйстве.

Основные таксономические единицы классификации земельного фонда – это зональные типы земель, выделенные в процессе природно-сельскохозяйственного районирования земельного фонда, категории пригодности земель, классы земель. Характеристика класса в пределах каждого зонального типа отображается видами земель или группами почв.

Зональные типы земель территориально совпадают с границами природно-сельскохозяйственных зон и выражают зональные условия природной среды и общие на-

правления преимущественного использования земель для земледелия, животноводства, лесного хозяйства и т.п.

Категории пригодности земель выделяют по основным стадиям их образования и развития в соответствии с относительным возрастом земель и основным сельскохозяйственным назначением. Действующая классификация земельного фонда предусматривает выделение следующих категорий пригодности:

I - земли, пригодные под пашню;

II - земли, пригодные преимущественно под сенокосы;

III - земли пастбищные, после улучшения могут быть пригодны под другие сельскохозяйственные угодья;

IV - земли, пригодные под сельскохозяйственные угодья после коренных мелиораций;

V - земли, малопригодные под сельскохозяйственные угодья;

VI - земли, непригодные под сельскохозяйственные угодья;

VII - нарушенные земли.

Основанием для выделения категорий пригодности является качественное состояние земель и возможность их использования под основные сельскохозяйственные угодья. В отдельных случаях в зависимости от экономических и других факторов существующее использование земель может не соответствовать их намеченной пригодности. Например, земли пригодные под пашню, если они расположены вблизи населённых пунктов или животноводческих комплексов, могут использоваться для посадки многолетних плодовых насаждений или создания долгодетных культурных сенокосов и пастбищ [2].

Отнесение земель к определённой категории пригодности, классу и виду земель производится по признакам и свойствам, наиболее существенно влияющим на характер и специфику их возможного и целесообразного использования в составе тех или иных угодий. Необходимым условием для этого является комплексное изучение и сопоставление всех компонентов земель: рельефа, почвообразующей породы, почв и т.д.

Материалы учёта качества земель дают необходимую информацию для решения вопросов трансформации угодий, защиты почв от эрозии, выявления резервов освоения новых земель путём их мелиорации и рекультивации, проведения природно-сельскохозяйственного районирования территории, разработки систем ведения сельского хозяйства, прогнозирования использования земельных ресурсов в схемах землеустройства на перспективу, проведения бонитировки почв и экономической оценки земель.

СПИСОК ЛИТЕРАТУРЫ

1. Экономика сельскохозяйственного предприятия : учебник / под ред. И.А. Минакова. – М.: КолосС, 2003.
2. Экономический анализ предприятия : учеб. пособие/ О.И. Волкова, Девяткина О.В. – 3-е изд. – М.: ИНФРА-М, 2003.

ВЗАИМОДЕЙСТВИЕ ШКОЛЫ И СЕМЬИ

Жарина Е.Д., Морозова Т.Н.

ГОУ ВО МО «Государственный гуманитарно-технологический университет»

Родители, согласно ФГОС НОО, могут участвовать в образовательном процессе, а учителя должны прислушиваться к мнению родителей. Семья – это социальный заказчик, а школа – учреждение, которое должно выполнить этот социальный заказ.

Практика показывает, что потребность во взаимной помощи испытывают обе стороны. Однако эта потребность зачастую бывает неосознанной, а мотивы взаимодействия семьи и школы не всегда совпадают. Родители обращаются к педагогу с советами, предложениями, просьбами, касающимися каких-либо текущих событий. Педагогов семья интересуется, прежде всего, как источник знаний о ребенке. Поэтому так важны направления взаимодействия родителей и образовательных учреждений.

Суть взаимодействия классного руководителя и семьи заключается в том, что обе стороны должны быть заинтересованы в изучении ребенка, раскрытии и развитии в нем лучших качеств и свойств. Это поможет педагогам и родителям объединить усилия в создании условий для формирования у ребенка тех качеств и свойств, которые необходимы для самоопределения и самореализации ученика, для преодоления трудностей.

Исследование проводилось на базе средней общеобразовательной школы № 11 Павлово-Посадского муниципального района. В нем приняли участие учителя начальных классов и учителя-предметники.

54% опрошенных считают, что мнение родителей важно только в случае некоторых решений, 33% считают, что родители получают нужную информацию о школьных программах, и только 13% утверждают, что родители не только получают нужную информацию о программе, но и понимают ее и деятельность школы.

Нам удалось выяснить, что у большинства опрошенных высокий уровень посещаемости родительских собраний. Родители положительно относятся к родительским собраниям.

Среди используемых методов работы с родителями наибольшей популярностью пользуются традиционные методы (73% опрошенных), только 20% опрошенных нами учителей отказались от традиционных методов и в своей практике используют только интерактивные методы. 7% опрошенных учителей пользуется и традиционными, и интерактивными методами работы с родителями.

Из традиционных форм работы с родителями все учителя используют родительское собрание, индивидуальные консультации проводят 87% учителей, посещения на дому – 27%, дни творчества детей и их родителей – 7% учителей, открытые уроки и внеклассные мероприятия – 40% опрошенных.

Немало важным было выяснить, с какими интерактивными формами работы с родителями знакомы учителя. В итоге мы получили следующий результат: Самыми известными стали следующие формы: дебаты (87% опрошенных) и круглый стол (73% опрошенных), наименее известными – фокус-группы (7%), кейс-технологии (7%) и case-study (15%), которые являются самыми молодыми формами интерактивных методов работы с родителями.

Мы живем в век информационных технологий, и поэтому учителя начинают осваивать и применять интерактивные методы работы, которые позволяют раскрыть педагогический потенциал родителей.

Тренинг – это метод активного обучения, направленный на развитие знаний, умений, навыков и социальных установок.

Case-study – метод обучения, предназначенный для совершенствования навыков и получения опыта в следующих областях: выявление, отбор и решение проблем; анализ и синтез информации и аргументов. Под данным термином подразумевают анализ конкретных ситуаций.

Метод деловой и ролевой игры представляет собой ролевую игру с различными интересами ее участников и необходимостью принятия какого-либо решения в ходе игры.

Круглый стол – самая известная форма публичного обсуждения или освещения каких-либо вопросов, когда участники, имеющие равные права, высказываются по очереди или в определенном порядке.

Мозговой штурм – метод коллективной мыслительной деятельности, позволяющий достичь понимания друг друга, когда общая проблема является личной для целой группы.

Кейс-технология – это интегрированная технология для краткосрочного обучения на основе реальных или вымышленных ситуаций, направленная не столько на освоение знаний, сколько на формирование новых качеств и умений.

Фокус-группа – это форма рассчитана на работу с малыми группами, она представляет собой исследование мнений, настроений, установок и сопротивлений, степень понимания проблемы и путей ее решения.

В процессе взаимодействия педагогов и родителей можно решить любую проблему. Главное, при ее решении руководствоваться заповедью Гиппократов «Не навреди».

Также мы выяснили, какие формы учителя хотели бы включить в свой план работы с родителями, и получили следующий результат: 33% опрошенных учителей выбрали интер-

рактивные экскурсии, 27% – хотели бы попробовать кейс-технологии, 13% – выбрали круглый стол, а также мозговой штурм и деловые и ролевые игры, дебаты хотят попробовать включить в свою работу 15%, фокус-группы – 27%, 33% опрошенных учителей выбрали case-study и один учитель выбрал тренинг.

Интересно, что проведение видеоконференций никто из учителей не выбрал, аргументируя это тем, что для этого нужно время и компьютер.

Проведение исследования показало, что педагоги готовы к применению новых форм работы с родителями для реализации задач, сформулированных в ФГОС.

Для достижения результатов необходимо видеть конечную цель воспитания. Добиться положительных результатов в решении такой многогранной педагогической проблемы можно лишь при взаимодействии всех сторон педагогического процесса. Это становится возможным только при определении основных целей и задач воспитания.

СПИСОК ЛИТЕРАТУРЫ

1. Быкова В.Г. Ведущие направления, формы и методы работы классного руководителя с родителями, находящихся в трудной жизненной ситуации // Классный руководитель. – 2011. – № 4. – С. 12-22.
2. Веденева О.А., Савва Л.И., Сайгушев Н.Я. Теория и практика работы классного руководителя. Учебное пособие. – М.: Мир науки, 2016. – 140 с. – С. 5.
3. Джишкарини Т.Д., Воцинская А.А. Организация деятельности современного классного руководителя // Студенческий научный форум. – 2015.
4. Конституция Российской Федерации (принята всенародным голосованием 12.12.93) (с учетом поправок, внесенных Законом Российской Федерации о поправках к Конституции Российской Федерации от 30.12.08 № 6-ФКЗ, от 30.12.08 № 7-ФКЗ, от 05.02.14 № 2-ФКЗ, от 21.07.14 № 11-ФКЗ). – Статья 38, 43.
5. Семейный кодекс Российской Федерации от 29.12.1995 № 223-ФЗ (ред. от 30.12.15). – Глава 12.
6. Савина И.Н. Оптический подход: Организация сотрудничества с семьями учеников // Учительская газета. – 2016. – № 40. – С. 1-2.
7. Федеральный государственный образовательный стандарт начального общего образования: текст с изм. и доп. на 2011 и 2012 гг. / М-во образования и науки Рос. Федерации. – М.: Просвещение, 2014. – 35 с. – (Стандарты второго поколения), Пункт 22, С. 27-28.
8. Федеральный закон «Об образовании в Российской Федерации» от 29.12.12. №273-ФЗ (ред. от 03.07.16), Статья 44.

В ЗАЩИТУ РУССКИХ ГЛАГОЛОВ

Жданова С.В., Перцева Н.К.

ГОУ ВО МО «Государственный гуманитарно-технологический университет»

Сегодня многие изучают английский язык. Бьемся мы над английской грамматикой – на эти сводящими с ума Past simple, Past perfect, Past perfect continuous – и думаем: «К чему все эти сложности? То ли дело у нас: «плюнул, дунул и пошел».

Мы как-то забыли, что в русском языке существуют и другие формы глаголов прошедшего времени. А уж какие выразительные! В общем, англичане могут не кичиться «давно прошедшим временем» – у нас оно тоже есть.

Например, строки из басни И.А. Крылова «Синица»:

Охотники таскаться по пирам
Из первых с ложками явились к берегам.
Чтоб похлебать ухи такой богатой,
Какой-де откупщик и самый тароватый
Не давал секретарям.

Это «не даывал» компьютер вам непременно подчеркнет как неправильное – он уже не знает такой формы глагола. А это и есть «давно прошедшее время» «многократного вида».

Сживал, сказывал, еживал, хаживал... Старые ученые, занимающиеся грамматикой, указывали, что «давно прошедшее время» употребляется, когда говорят «о многократности действия, происходившего давно, – и притом в неопределенное время». То есть даывал – много давал в прошлом.

То, что нас смутило слово «даывал», свидетельствует только о том, что басни Крылова мы читывали (с удовольствием воспользуюсь этой формой) реже, чем «Евгения Онегина» А.С. Пушкина. «Бывало, писывала кровью она в альбомы нежных дев». Здесь слово «писывала» ложится на слух легко. К тому же форма «давно прошедшего» времени усиливается частицей «бывало».

Еще пример. Тургенев, «Отцы и дети». Вроде бы хрестоматийное произведение, но в следующей фразе глагол немного смущает: «И в его время господа дирывались», то есть бывало, что и дрались.

«Там, батюшка, я куривал сигарочки по двадцати пяти рублей сотенка». Это уже Н.В. Гоголь.

Попробуйте сами образовать эту форму – поверьте, теперь уже не всегда легко это сделать. А писатели прошлого могли образовать подобные формы от самых различных глаголов: «бранивал», «кармливал», «угащивали», «смеивались»...

А знаете, мне жалко этой уже ушедшей формы глагола. Какая-то она очень русская – и уют чувствуется, и размах есть.

Есть и еще о чем пожалеть – об удивительной форме глаголов, напоминающей повелительное наклонение, хотя никакой повелительной интонации в них нет. Эти глаголы неожиданны, экспрессивны и внезапны, словно выстрел. Их и называют формами прошедшего времени мгновенно-произвольного действия: «А он возьми да и влюбись на старости лет».

Наши писатели-классики любили пользоваться и этой формой глагола. Вот, например, фраза И.С. Тургеньева: «Только вдруг она как поскользнулась, да навзничь, да и переломи себе ногу».

Или у М.А. Шолохова: «Идет он с уздечкой на своё гумно, а ребята ему шутейно и скажи...»

Я напомним вам еще одну подзабытую форму глагола прошедшего времени, в которой, признаться, глагол сразу и не распознаешь: «бах», «бац», «бряк», «тюк»... Не правда ли, все эти слова напоминают междометия? А по-научному они называются глагольно-междометными формами внезапно-мгновенного действия.

Вот как использует эту форму глагола:

А.П. Чехов: «Окунь сорвался с крючка, запрыгал по травке к родной стихии и... бултых в воду!»

А.С. Пушкин: «Легче тени Татьяна прыг в другие сени».

Иван Андреевич Крылов: «Что силы есть хватить друга камнем в лоб!»

Не забывайте старые формы русских глаголов – они так колоритны!

СПИСОК ЛИТЕРАТУРЫ

1. Аксенова М.Д. В защиту русских глаголов.
2. Крылов И.А. Синица.
3. Шведова Н.Ю. Русская грамматика 80. – Т. 2. «Глагол».

КОМПЬЮТЕРНАЯ ПРОГРАММА ДЛЯ ПОДСЧЕТА ТРУДОВОГО СТАЖА

Жуков А.С., Лазарев М.В.
МУ ДО ЦДТ «Родник»

Одной из составляющих делопроизводства является подсчет трудового стажа. Часто приходится работать с большим количеством дат, учитывать високосные и не високосные года, определять корректные границы дат и т.д., что может создавать определенные трудности при подсчете.

У ручного режима подсчета есть два недостатка: возможность ошибок и большие затраты времени. Предлагаемая программа сильно упрощает процесс подсчета.

Программа написана на языке Delphi 7. Для ввода данных в программу были использованы следующие визуальные компоненты: Combobox, несколько радиокнопок и обычные кнопки. Для вывода была использована таблица и компонент Label (компонент «Таблица» используется также для ввода места работы). Общий вид программы представлен на рисунке 1, вид программы в процессе работы – на рисунке 2.



Рис. 1. Вид программы после запуска

Последовательность работы. Сначала пользователь вводит дату начала и конца работы используя три комбобокса и радиокнопки. Комбобокс, отвечающий за года, имеет список, состоящий из номеров годов с 1901 по текущий (последний год определяется автоматически). Ввод дней и месяцев особенностей не имеет. Сразу после заполнения даты начала и окончания работы, программа выводит стаж работы в текущей строке.

Если дата окончания работы пользователем не введена, программа предложит ввести текущую дату в таблицу.

Имеется возможность ввода места работы для более удобной ориентации между записями (это поле никак не влияет на подсчет). Для добавления новых записей имеется кнопка «Добавить запись», для ошибочно введенных – кнопка «Удалить запись».

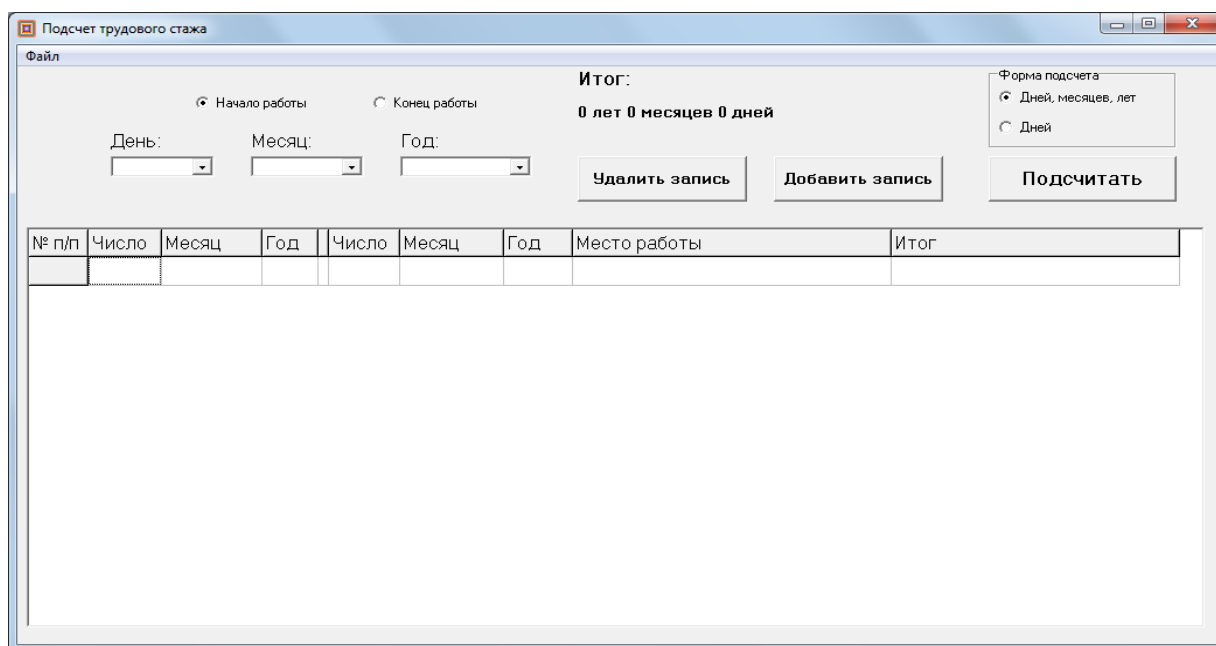
После того, как все поля программы заполнены пользователь должен нажать кнопку «Подсчитать». Далее программа подсчитывает и выводит на форму общий трудовой стаж (рис.3). Пользователь может выбрать формат вывода стажа: в днях или днях, месяцах, годах.

Если хотя бы одна запись заполнена не до конца, программа сообщит об ошибке, не выводя результат подсчета.



Рис. 2 Вид программы в процессе работы



Рис. 3 Вид программы после подсчета стажа

В программе имеется защита от некорректного ввода дат, например: превышение дней в месяце (в этом случае программа учитывает високосность года), неполное заполнение таблицы и дата начала работы позже конца работы.

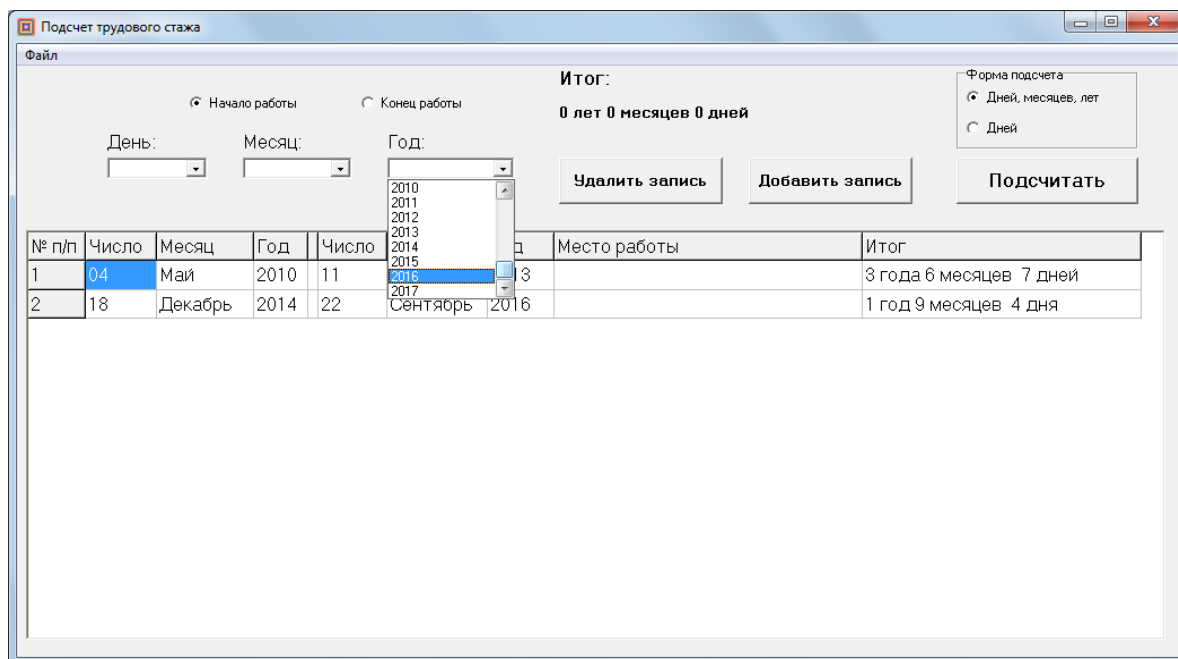
Также имеются функции сохранения и открытия ранее созданных файлов. Если пользователь не закончил работу с программой, он может сохранить текущие данные в текстовый файл (формат txt). Программа сохраняет результат в обоих форматах: день и год/месяц/день. Взаимодействие с исходными файлами других программ не предусмотрено.

Процесс подсчета стажа производится в следующем порядке:

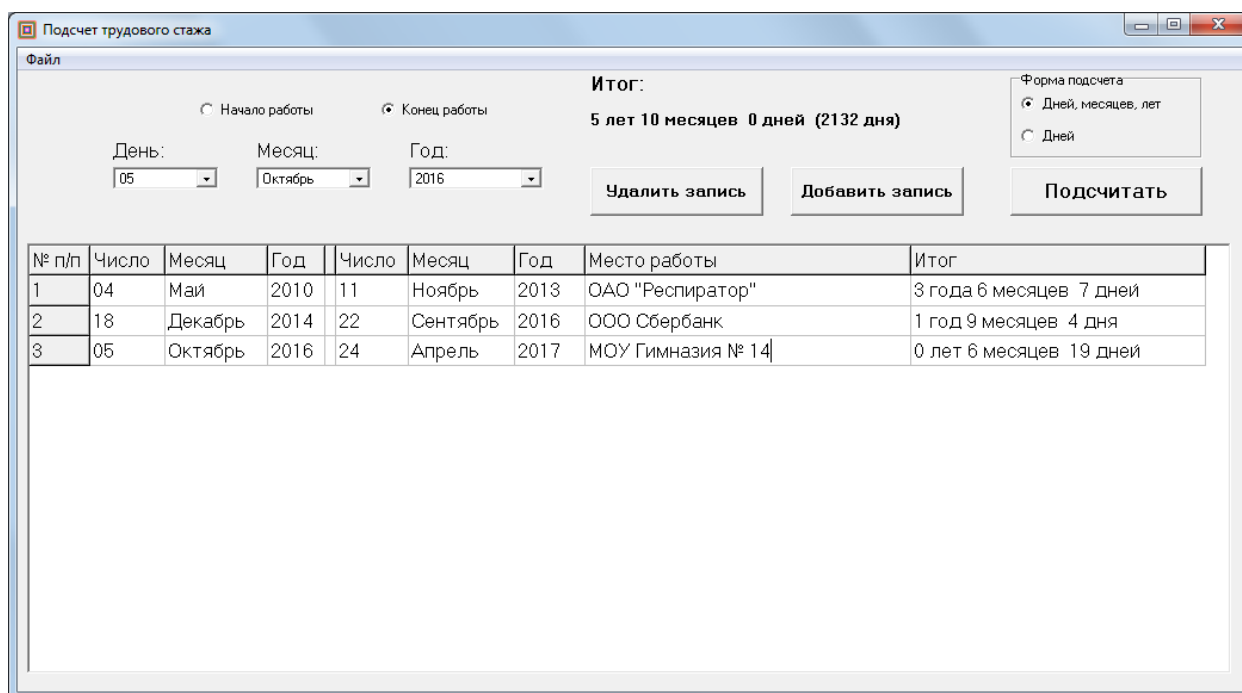
1. Вычисление стажа на отждельно взятом месте работы.
2. Определение корректных границ стажа.
3. Подсчет общего количества дней и перевод их в нужный пользователю формат.

В дальнейшей работе над программой предполагается определить на практике возможные недостатки интерфейса и устранить их.

СПИСОК ЛИТЕРАТУРЫ

1. Хомоненко А.Д., Гофман В.Э., Мещеряков Е.В. Delphi 7. – 2-е изд. перераб. и доп. – СПб.: БХВ-Петербург, 2010. – 1136 с.

ПЛАНИРОВАНИЕ ОБЪЕМА МАШИННО-ТРАКТОРНОГО ПАРКА, ЗАТРАТ НА ЕГО СОДЕРЖАНИЕ И ЭКСПЛУАТАЦИЮ

Жумамуратов Д.К.

Нукусский филиал Ташкентского государственного аграрного университета,
Нукус, Узбекистан

Планирование – это субъективная деятельность людей, которая на основе изучения закономерностей, каких либо явлений и процессов (сторон общественной жизни), определяют их развитие (состояние движения) в ближайшие и отдаленные периоды времени.

Подготовку планов сельскохозяйственного предприятия необходимо проводить по трем организационным сферам: финансовой, производственной и маркетинговой. Несмотря на то, что акцент этого занятия сделан на финансовую часть, тем не менее следует помнить, что финансовые решения тесно связаны с производственными и маркетинговыми решениями.

Новая модель государственного регулирования выражается в следующем

1) Предприятие выступает товаропроизводителем – любые формы воздействия на предприятие, в том числе и со стороны государства должны носить экономический характер.

2) Система государственного регулирования должен исходить в современных условиях из специфики рынка, характеризующегося интенсивным развитием предпринимательства различных форм собственности.

3) Государство реализует функцию собственности не распространяя свою компетенцию на функцию владения.

4) Государство осуществляет регулирование экономики на основе законов.

Долгосрочное и стратегическое планирование достаточно широко используются в практике управления многих крупных организаций.

Основное различие между долгосрочным и стратегическим планированием заключается в трактовке будущего. В системе долгосрочного планирования делается допущение, что будущее может быть предсказано путем экстраполяции исторически сложившихся тенденций роста.

Руководители организации обычно исходят из того, что в перспективе итоги деятельности улучшатся по сравнению с прошлым, и эту посылку закладывают в обоснование плана. Типичный результат такой практики – постановка оптимистических целей развития, с которыми не сходятся реальные результаты. Они могут быть выше, но чаще существенно ниже планируемых [1].

В системе стратегического планирования не предполагается, что будущее непременно должно быть лучше прошлого и его можно изучать методами экстраполяции. Поэтому в стратегическом планировании важное место отводится анализу перспектив организации, задачей которого является выяснение тех тенденций, опасностей, возможностей, а также отдельных чрезвычайных ситуаций, которые способны изменить сложившиеся тенденции.

Известно, что термин «долгосрочное планирование» употребляют для обозначения работ по планированию мероприятий, которые будут сказываться на деятельности организации в долгосрочном аспекте. При этом в зависимости от сферы деятельности эта перспектива может охватывать 5, 10 лет или несколько десятилетий.

Содержание определения «долгосрочное планирование» во многом зависит от условий, в которых оно осуществляется. То, что является долгосрочным для одной организации, может быть краткосрочным для другой. Следовательно, плановый горизонт для разных орга-

низаций может быть различным. В этом смысле использование термина «стратегическое планирование» представляется более предпочтительным, поскольку оно не вводит в заблуждение относительно горизонта планирования и указывает на важность и сущность этой работы.

В стратегическом управлении и планировании важное место отводится анализу перспектив организации, задачей которого является выяснение тех тенденций, опасностей, возможностей, а также отдельных чрезвычайных ситуаций, которые способны изменить сложившиеся тенденции.

В современных условиях ставятся новые задачи, связанные с централизованным планированием. В развитии экономики важное значение имеет сочетание централизованного управления с инициативой и возможностью регионов и экономических структур.

В новых условиях центральное планирование должно распространить свое действие и охватить следующие основные области плановой экономики:

- 1) Установление темпов и пропорций социально-экономического развития, структура общественного производства, распространение централизованных
- 2) Определение объемов производства важнейших видов продукции общегосударственного назначения в натуральном выражении
- 3) Планирование распределения постоянно сужающегося круга материально-технических ресурсов и централизованное прикрепление поставщиков и потребителей
- 4) Разработка и утверждение долговременных комплексных, социальных, научно-технических, региональных программ развития народного хозяйства.
- 5) Установление стабильных экономических нормативов, связанных с планированием производства, распределением материальных ресурсов, а также решением материальных проблем [2].

Прибыльность сельскохозяйственного производства в развитых странах обеспечивается:

- поддержанием на внутреннем рынке такого уровня цен на сельхозпродукцию, который бы давал производителям возможность не только окупать затраты на производство, но и получать доход;
- искусственным понижением себестоимости производства сельскохозяйственной продукции посредством прямых государственных субсидий за счет бюджетных средств.

Указанные способы обеспечения прибыльности сельскохозяйственного производства во многом определяют главные направления, по которым осуществляется государственное регулирование агросистемы экономически развитых стран. Одним из важнейших направлений государственного регулирования является субсидирование сельского хозяйства, то есть его финансирование на возвратной, а чаще на безвозвратной основе.

Хозяйственное управление построено на основе кооперации и интеграции хозяйствующих субъектов, входящих в агрокомплекс и занимающихся не только выращиванием, но также переработкой сельскохозяйственной продукции, сбытом, поставкой средств производства, агросервисом и другими видами деятельности.

К основным принципам создания кооперативных и интегрированных формирований хозяйственной иерархии можно отнести:

- сочетание отраслевых и территориальных принципов построения хозяйственных структур, причем главным образом на кооперативной основе;
- применение в основном двухуровневой вертикальной структуры;
- направленность деятельности прежде всего на сбыт продукции и регулирование цен;

При подготовке приемлемой финансовой программы сельскохозяйственного коммерческого предприятия в расчет должна браться взаимосвязь отчета о движении денежной наличности, обязательств по займам и финансового положения предприятия. Затраты и движение денежной наличности, связанные с конкретной деятельностью и использованием ресурсов, требуют тщательной координации. Каждая программа финансирования основывается на конкретной схеме будущего движения денежной наличности.

СПИСОК ЛИТЕРАТУРЫ

1. Зангиев А.А. Эксплуатация машинно-тракторного парка. – М.: Колос С, 2004.
2. Аллилуев В.А. Техническая эксплуатация машинотракторного парка. – М.: Агропромиздат, 1991.

ЭКСПЛУАТАЦИЯ МАШИННО-ТРАКТОРНОГО ПАРКА

Жумамуратов Д.К.

Нукусский филиал Ташкентского государственного аграрного университета,
Нукус, Узбекистан

Основные задачи агропромышленного комплекса – достижение устойчивого роста сельскохозяйственного производства, надежное обеспечение страны продуктами питания и сельскохозяйственным сырьем, объединение усилий всех отраслей комплекса для получения высоких конечных результатов. Основное условие успешного выполнения задач – дальнейший подъем сельского хозяйства как центрального ведущего звена агропромышленного комплекса. В сельском хозяйстве необходимо сделать упор на решение задач по увеличению производства зерна и кормов, развитию животноводства, обеспечению сохранности сельскохозяйственной продукции, доведение ее в лучшем товарном виде до потребителя, ускорить перевод сельскохозяйственного производства на индустриальную базу и прогрессивные технологии. От эффективности использования машинно-тракторного парка непосредственно зависят количество и качество производимой сельскохозяйственной продукции, затраты соответствующих ресурсов и в конечном итоге экономическое благополучие всего хозяйства [1].

С повышением качественных показателей техники значительно возрастает значение эффективного использования ее.

Необходимо значительно улучшить использование тракторов, автомобилей, уборочных и других машин, не допускать преждевременного ее списания.

Повысить качество ремонта и обслуживания техники, а также ее сохранность. Продолжить укрепление и специализацию ремонтно-обслуживающей базы, расширить внедрение прогрессивных форм организации использования техники.

В себестоимости продукции растениеводства примерно половина затрат связана с эксплуатацией техники, а по мере дальнейшего развития механизации эти затраты будут возрастать, следовательно, снижение их за счет рационального использования агрегатов приобретает большое значение.

Для снижения прямых затрат необходимо: повышать дневную производительность агрегатов, увеличивать годовое использование тракторов и сельскохозяйственных машин до уровня не ниже нормативной годовой загрузки, выбирать новые высокопроизводительные машины, шире использовать комбинированные агрегаты, позволяющие уменьшать эксплуатационные затраты при работе МТА.

Выбор и обоснование марок начинают с энергетической части машинно-тракторного парка. В зависимости от структуры посевных площадей и работ вне полей севооборота, марок тракторов в подразделении хозяйства должно быть от 2 до 4. Количество марок зависит и от хозяйственных условий и от размеров полей. В состав парка должны войти только те типы машин, которые обеспечивают высокое качество выполнения работ. Машин каждого типа должно хватать для выполнения всех работ в полном объеме и в установленные агротехнические сроки. Состав машинно-тракторного парка должен быть таким, чтобы производство всей запланированной продукции требовало наименьших затрат. В состав парка должно входить как можно меньше машин разных марок одного назначения [2].

План тракторных работ составляем на основе имеющихся технологических карт по возделыванию и уборке сельскохозяйственных культур. Выполненный план представлен в приложении расчетно-пояснительной записки.

При составлении плана из технологических карт выписываем работы, выполняемые тракторами в течение заданного периода. Графы, имеющиеся в картах, заносим в план, остальные графы плана рассчитываем.

После составления плана тракторных работ на заданный период строим графики загрузки тракторов по маркам. Для этого по горизонтали откладываем календарные дни работы трактора данной марки, а по вертикали откладываем количество тракторов, необходимых на выполнение всего объема данной работы. На графиках получаем прямоугольники, в которых ставим номер работы, согласно плану.

Графики строим для того, чтобы выявить максимальную потребность в тракторах каждой марки в напряженные периоды сельскохозяйственных работ и путем корректировки графиков установить их максимально необходимое количество, которое позволит выполнить запланированные работы в оптимальные агросроки.

СПИСОК ЛИТЕРАТУРЫ

1. Зангиев А.А. Эксплуатация машинно-тракторного парка. – М.: Колос С, 2004.
2. Аллилуев В.А. Техническая эксплуатация машинотракторного парка. – М.: Агропромиздат, 1991.

УСЛОВИЯ ЭКСПЛУАТАЦИИ СЕЛЬСКОХОЗЯЙСТВЕННЫХ МАШИН

Жумамуратов Д.К.

Нукусский филиал Ташкентского государственного аграрного университета,
Нукус, Узбекистан

Пополнение машинотракторного парка колхозов и совхозов новой энергонасыщенной техникой предъявляет высокие требования к её надёжности, повышению степени готовности к выполнению работ в оптимальные сроки. Наряду с этим стоит задача значительного увеличения отдачи от уже созданного в агропромышленном комплексе производственного потенциала.

Значительную роль в повышении эффективности использования машинотракторного парка играет его высококачественное и своевременное техническое обслуживание и ремонт с применением новейших методов и средств диагностирования [1].

Эксплуатация машин – это процесс реализации её потребительских свойств, включающий в себя использование машины по своему назначению, поддержание её исправности и работоспособности (техническое обслуживание) и обеспечение её функционирования (подготовка к использованию и техническому обслуживанию, технологическое обслуживание, хранение, транспортирование и т.п.).

Наука об эксплуатации машинотракторного парка (ЭМТП) изучает и обосновывает методы и способы рациональной эксплуатации машинотракторных агрегатов и машинотракторного парка.

Машинотракторный агрегат (МТА) – это сельскохозяйственный агрегат с механическими или электрическими источниками энергии.

Машинотракторный парк (МТП) представляет собой совокупность мобильных машин предприятия (подразделения, объединения) вместе с энергетическими средствами и вспомогательными устройствами. Производственная эксплуатация – это обеспечение и использование машин по своему назначению.

Техническая эксплуатация машин как область практической деятельности – комплекс технических, экономических, организационных и других мероприятий, обеспечивающий поддержание машин в работоспособном, исправном состоянии, предупреждение их простоев из-за технических неисправностей [2].

Техническая эксплуатация включает: обкатку, хранение, техническое обслуживание, заправку, технические осмотры, диагностирование машин и предупреждение или устранение неисправности, т.е. неплановый ремонт машин.

Проведение технического обслуживания, в том числе регулировка сложных машин, требует высокой квалификации исполнителей, необходимого уровня механизации и организации работ.

На условия эксплуатации сельскохозяйственных машин оказывает влияние ряд внешних и внутренних производственных факторов. К внешним факторам относятся климатические, физико-химические свойства почвы и растений, а также уровень технического обслуживания и ремонта машин. К внутренним относятся конструктивно-технологические факторы деталей, составных частей и сборочных единиц машин.

СПИСОК ЛИТЕРАТУРЫ

1. Мурусидзе Д.Н., Филонов Р.Ф. Электромеханизация создания микроклимата в животноводческих помещениях // Механизация и электрификация сельского хозяйства. – 2003. – № 10. – С. 12-15.
2. Вахламов В.К. Техника автомобильного транспорта. – М.: Академия, 2004.

РОЛЬ ЛИНГВОСТРАНОВЕДЕНИЯ В ФОРМИРОВАНИИ ПОЛОЖИТЕЛЬНОЙ МОТИВАЦИИ К ИЗУЧЕНИЮ ИНОСТРАННОГО ЯЗЫКА

Закирова А.М., Красилова И.Е.

ГОУ ВО МО «Государственный гуманитарно-технологический университет»

В современном быстро развивающемся обществе нельзя обойтись без знания иностранного языка. Сейчас он используется почти во всех сферах занятости. Владение иностранным языком неразрывно связано с приобщением к иноязычной культуре.

Лингвострановедение (от лат. *lingua* – язык + страноведение) – научное направление, с одной стороны, включающее в себя обучение языку, а с другой, дающее определённые сведения о стране изучаемого языка [1, с. 10]. Лингвострановедческий аспект способствует выработке представления о «стереотипах национального мышления» и «национальной психологии адресата». Он является «аспектом методики преподавания иностранных языков, в котором исследуются приемы ознакомления изучающих язык с новой для них культурой» [5, 24].

Большой интерес для изучающих иностранный язык представляют фразеологизмы, народные пословицы и поговорки, которые являются кладом народной мудрости и отражают национальное своеобразие истории, культуры, традиционного образа жизни народонаселения языка [5, с. 132]. Лингвострановедческий подход в целом способствует восприятию национальных стереотипов мышления и позволяет совершать успешную межкультурную коммуникацию. Особая роль при таком подходе к обучению отдается аутентичным текстам для чтения и аудирования.

При обучении иностранным языкам важная роль отводится мотивации. Мотивация – общее название процесса побуждения учащихся к продуктивной познавательной деятельности, активному освоению содержания обучения. Она может быть как положительной, так и отрицательной. К примеру, конструкция «если я буду учить английский, тогда сдам на отлично экзамен» это положительная мотивация. Конструкция «если я выучу английский язык, я сдам экзамен, и меня не отчислят» – отрицательная. Однако, следует помнить, что если мотивация слишком сильна, увеличивается уровень активности и напряжения, вследствие чего эффективность работы ухудшается. В таком случае высокий уровень мотивации вызывает нежелательные эмоциональные реакции. Необходимо найти равновесие, где высокая производительность идет рука об руку с получением радости от изучения иностранного языка.

Лингвострановедческий материал давно и успешно используется для формирования положительной мотивации к изучению иностранного языка. В.С. Красильникова подробно описала различные виды работы с материалами лингвострановедческого характера [3, с.11]:

- работа с текстом лингвострановедческого содержания;
- работа с картинками;
- работа с географическими картами;
- работа со знаками и символами культуры;

- работа с проектами и сообщениями страноведческого характера;
- квиз (викторина).

Систематическое использование данных видов работы способствует прочному усвоению детьми реалий англоговорящих стран, изучаемых в школе. Любой учебный материал легче усваивается, если он эмоционально окрашен и вызывает положительные эмоции учеников [4, с. 144].

В настоящее время УМК «Spotlight» используется в большинстве общеобразовательных школ нашей страны. Мы проанализировали содержание данного УМК для 5-9 классов и пришли к следующему выводу: «Spotlight» содержит большое количество аутентичных текстов на актуальные темы, которые соответствуют разным возрастным группам учащихся и способствуют созданию положительной мотивации к изучению английского языка.

Помимо урочной деятельности учащихся, существует и внеурочная, на которой школьники тоже могут легко и с удовольствием изучать английский язык. Традиционно существуют следующие формы внеклассной работы на английском языке: массовые, групповые и индивидуальные. Индивидуальная внеклассная работа проводится с отдельными учениками по приготовлению доклада или сообщения о стране изучаемого языка, важных событиях и датах, а также о знаменитых людях. Групповая внешкольная деятельность позволяет создать среду для развития навыков иноязычной речи учащихся, способствует повышению качества их знаний. Участие в групповых работах способствует развитию творчества и фантазии учащихся, давая им возможность применять на практике знания, полученные в классе.

Следует отметить, что театральные постановки являются важным и необходимым элементом в процессе изучения иностранного языка. Существует такое серьезное препятствие, как «языковой барьер», но его легко преодолеть, вводя учащихся в ситуацию игры, взаимодействия по ролям.

Что касается массовых форм внеклассной работы, они не имеют четкой организационной структуры. К ним относятся фестивали, вечера художественной самодеятельности, карнавалы, конкурсы и тематические вечера. В работе со школьниками можно использовать урок-КВН, урок-соревнование, урок-смотр знаний, урок-путешествие. На этих уроках дети чувствуют себя более спокойно, они не равнодушны, каждый старается внести свой вклад в урок [2, с. 6].

Детям необходимо помочь, чтобы добиться успеха, т. е. помочь приобрести знания и навыки, применять их на практике. Практическое использование олимпиад, конкурсов и других внеклассных мероприятий способствует повышению уровня мотивации учащихся, который, в свою очередь, оказывает положительное влияние на результаты изучения иностранного языка в школе.

В свете вышесказанного мы видим, чтобы сформировать положительную мотивацию к изучению английского языка нужно реализовать лингвострановедческий аспект активно и целенаправленно, влияя на слуховые и зрительные анализаторы. Следует донести до учащихся, что необязательно ехать в Англию, чтобы насладиться всеми ценностями культурной жизни на изучаемом языке. Посещение музейной экспозиции, художественной галереи, поход на концерт любимой группы, исполняющей песни на английском языке, все это может заменить поездку в другую страну. Даже в маленьком городке иногда имеется коллекция произведений искусства и богатая библиотека, где можно найти разнообразный лингвострановедческий материал. Для того, чтобы создать у учащихся реальное представление о языке и культуре, можно использовать такие аутентичные материалы, как дорожная карта Англии, журналы, газеты, календари, объявления, бланки, меню и другие материалы «из повседневной жизни», наглядные пособия (географические и политические карты, графические материалы), обучающие материалы (видеофильмы, интернет-ресурсы).

СПИСОК ЛИТЕРАТУРЫ

1. Голицынский Ю.Б. Великобритания: пособие по страноведению. – СПб., 2002. – 480 с.
2. Гурикова Ю.С. Понятие лингвострановедения и возможности лингвострановедческого подхода при обучении иностранному языку. – М.: Буки-Веди, 2014. – 69 с.

3. Красильникова, В.С. Лингвострановедческий подход в определении содержания обучения английскому языку // Иностранные языки в школе. – 1993. – № 1.
4. Тенишева С. Б. Повышение мотивации на уроках английского языка в начальной школе// Педагогическое мастерство: материалы VI междунар. науч. конф. (г. Москва, июнь 2015 г.). – М.: Буки-Веди, 2015. – С. 125-127.
5. Чибиряев С.А. История государства и права зарубежных стран: учебник для вузов. – М.: Былина, 2002. – 363 с.

СОВРЕМЕННЫЕ ФРАНЦУЗСКИЕ ДЕСЕРТЫ

Закирова А.М., Юсупова Т.Г.

ГОУ ВО МО «Государственный гуманитарно-технологический университет»

Французская кухня входит в тройку лучших, а по изысканности точно занимает первое место. Сегодня мне бы хотелось рассказать вам о некоторых современных французских десертах, которые известны во всем мире, а также о тех, что не очень известны в России, но являются неотъемлемой частью французского стола. Мы не единожды будем обращаться к истории и легендам, но начать мне бы хотелось с обращения к... французскому словарю. Итак... При слове «десерт» нам непременно приходит на ум что-то вкусное, красивое и сладкое. На самом же деле, десерт – это гораздо более широкое понятие, которое происходит от древне-французского «desservir», что означает «убирать со стола». То есть, десертом может быть любое блюдо, которое подается после основного: и сладкая выпечка, и фрукты, и ягоды, а также орехи, соки.

Обычай заканчивать трапезу десертом появился в Европе только в 19 веке, вместе с ростом производства сахара. До этого сладости были привилегией богатых и появлялись на столе простолудинов только по праздникам. Отсюда происходит обычай уделять большое внимание украшению десертов, ведь праздничное блюдо должно выглядеть впечатляюще.

И начну я со всем известных **профитролей**, название этого десерта происходит от слова le profit («лё про`фи» – выгода). Профитроли представляют собой небольшие булочки из заварного теста, между которыми помещается начинка, в большинстве случаев, заварной крем.

Профитроли ведут свою историю с середины XVI века. Именно в это время рецепт лакомства впервые был записан. Однако предполагается, что «выгодные» булочки были изобретены ещё раньше. Изобретение лакомства приписывают итальянскому повару, который прибыл во Францию с Екатериной Медичи. Французы любят профитроли из-за их практичности и универсальности. Сейчас они входят в состав, а точнее участвуют в сборке торта Сент Оноре, представляющего собой горку из профитролей расположенных на основе из песочного теста, покрытую кремом. Сверху этот торт украшается нитями карамели [1].

Очень близкий родственник профитролей – **эклер** (éclair) – один из самых популярных французских десертов. Длинная трубочка из заварного теста с кремом создана известным поваром по имени Мари-Антуан Карем (1784–1833). В США под эклерами понимают, фактически, дрожжевые пончики, но настоящие французские эклеры полые внутри, нежные и соответствуют дословному переводу «молния» – съедаются молниеносно.

Забавно, что в Германии эти пирожные назывались «любовная косточка» и «заячья лапка». Характерная продолговатая форма, покрытие глазурью и нежнейшая начинка – отличительные черты всех эклеров. Трубочки из заварного теста заполняют кремом с ванильным, кофейным или шоколадным ароматом, взбитыми сливками, кремом с ромом или фруктовыми начинками и даже пюре из каштанов. В качестве глазури может выступать помадка, карамель, шоколад [3].

Крем-брюле (crème brûlée) – десерт, название которого переводится как «сгоревшие сливки». Наиболее раннее упоминание о нём относится к XVII веку и появляется в поваренной книге Франсуа Мессьяло, шеф-повара герцога Орлеанского. Крем-брюле представляет собой заварную основу из сливок с яйцом и сахаром, верх которой – слой затвердевшей корочки карамели. Десерт должен быть комнатной температуры. Заварная база обычно арома-

тизирована ванилью, в некоторых случаях – другими добавками. Другой вариант рецепта – каталонский крем, который содержит цедру лимона или апельсина и корицу. Основа его готовится на молоке, в отличие от традиционного крем-брюле. Ещё одной оригинальной версией рецепта является крем-брюле фламбе – заварной крем посыпается сахаром и карамелизуется при помощи горелки прямо перед подачей на стол [4].

Канеле (canelé) – фирменный французский десерт родом из Аквитании. Это небольшое пирожное, которое отличается твёрдой хрустящей корочкой снаружи и нежным тестом внутри. Термин возник от архитектурного «каннелюра» – колонны с желобками. Такую же форму имеет и десерт.

Существует история о том, что канеле появились в XVIII веке, возможно, благодаря монахиням, которые придумали десерт – маленькие продолговатые обжаренные кусочки теста. Другая легенда связана с виноделием в регионе Бордо — в этой местности вино проходит этап осветления при помощи взбитых яичных белков, тогда как ненужные желтки отправляли в монастырь, где на их основе и придумали пирожное. В число обязательных ингредиентов для канеле входит ваниль, ром, желток и тростниковый сахар. Были ли монастырские пирожные XVIII века предшественниками современных канеле, утверждать сложно, но назывались они, во всяком случае, похоже – канолье. Сегодня канеле является одним из самых популярных «простых» десертов [4].

Соленая карамель (Caramel-Beurre-Sale)

Не спешите кривиться! Сочетание несочетаемого часто дает поразительные результаты. Это доказано Анри Ле Ру, который в конце 70-х годов XX века после трех месяцев экспериментов создал соленую карамель – «Caramel-Beurre-Sale». Для ее приготовления используется знаменитое соленое масло «Бретон», с крупными кристаллами соли. Эта конфета произвела фурор. Анри даже зарегистрировал собственный бренд – «CBS» [5].

Макарон (Macaron)

Об этом десерте говорили, что есть его нельзя, поскольку, если начнешь, то остановиться уже невозможно. И действительно, это печенье из белков, сахара и миндаля с прослойкой из крема обладает незабываемым вкусом. Сверху у макарон хрустящая корочка, а внутри – нежная и мягкая часть. Настоящие макарон тают во рту. Секрет в соприкосновении вафли и нежного крема. По размеру они обычно небольшие, а вот историю имеют богатую. О происхождении макарон до сих пор спорят. Чаще всего встречается легенда о том, как в 1533 году это необычное лакомство привез из Италии шеф Екатерины Медичи. Но есть и еще одна легенда о появлении этих пирожных. Дочь герцога Шарля III Катрин де Водемон стала настоятельницей аббатства Ремиремон и основала женский монастырь в центре города Нанси. В монастыре царили очень строгие правила, запрещающие монахиням употреблять в пищу мясо. Поэтому женщины готовили большое количество кондитерских изделий, в том числе и макароны.

Изначально единое пирожное, разделилось на две половинки в 1830 г. и склеивалось паром без начинки. Парижский же макарон, скрепленный не паром, а начинкой придумал кондитер Пьер Дефонтен в начале XX века. Путешествуя по Швейцарии, он открыл для себя шоколадно-сливочный крем, которым и решил начинять макароны. Впоследствии начинки стали варьироваться. От привычных ягодно-фруктовых до цветочных и даже экзотических [2].

Мусс (Mousse)

Традиционный французский мусс считается важным блюдом национальной кухни, он обязательно подавался на каждой королевской трапезе. Для создания десерта нужна основа, которая создаст аромат и вкус – это может быть, например, ягодный сок, фруктовое пюре, шоколад.

Сейчас муссовые торты и пирожные приобрели огромную популярность! Они несколько изменились и усложнились, но это только добавляет им многогранность вкуса. На сегодняшний день они имеют следующий вид: тонкая бисквитная основа, мусс, внутри конфитюры и желе из всевозможных сочетаний ягод и фруктов, нежные кремю дополняющие вкус. Современные муссовые торты покрываются глянсажем (она же зеркальная глазурь) или велюром (шоколад, смешанный с какао-маслом). Сверху кондитеры выкладывают различные

композиции из ягод, засахаренных цветов, шоколада. Это десерт очень нежный, и попробовав его однажды уже невозможно остановиться [4]!

Круассан (croissant) в переводе с французского означает «месяц». Это булочка из слоеного или дрожжевого теста в форме полумесяца. Круассаны – изысканное лакомство и неизменный элемент французского завтрака, подается к кофе или горячему шоколаду.

Все мы привыкли к тому, что круассан – это традиционная французская выпечка. А на самом деле рогалик из слоеного теста – изобретение венских булочников.

Да и сами французы не кривят душой и честно называют свои рогалики и улитки венской выпечкой – «viennoiserie». По старой легенде король Фердинанд I был большим сладкоежкой, а потому открыл в Вене кондитерскую, куда пригласил работать лучших испанских и голландских кулинаров.

В 1683 году, когда османское войско осадило Вену, но осажденные не сдали город. Воины защищали город, а жители стремились им помочь в меру своих возможностей. Легенда гласит, что в честь победы над Оттоманской империей венские пекари испекли ароматные булки из слоеного теста в форме полумесяца, который украшал турецкие флаги. Так круассан появился на наших столах и приобрел свое говорящее имя. Что ж, весьма оригинальный способ отметить победу и вписать ее в историю с помощью кулинарии.

Во Францию круассан приехал в 1770 году с Марией-Антуанеттой Австрийской. Здесь его «приняли за своего», полюбили и с тех пор не расстаются.

Но как же получилось, что венский рогалик стал одним из символов Франции? Дело в том, что в конце 19 века парижские пекари как бы заново изобрели круассан. Вместо обычного теста они стали использовать слоеное дрожжевое тесто с маслом, что изменило круассан почти до неузнаваемости. Выходит, венский и французский круассаны – это все-таки два разных изделия, ведь из Вены происходит только форма изделия, а рецепт современного круассана все же принадлежит французам. Получается, что французы вполне могут претендовать на то, что круассан стал вкусным символом Франции. Французы очень трепетно относятся к выпечке круассанов [2].

Французские десерты всегда отличались изысканностью, красотой и незабываемым вкусом, ведь они – это результат многолетних кулинарных экспериментов прославленных кондитеров и шеф-поваров. Современные десерты набирают все большую популярность, вместе с тем приобретая все более замысловатые формы и новые вкусовые сочетания. Но тем не менее эти сладкие лакомства непременно порадуют и взрослых, и маленьких сладкоежек.

СПИСОК ЛИТЕРАТУРЫ

1. Абакумова Э.М. C'est magnifique! – Великолепные французские десерты! – Режим доступа: <http://www.studyfrench.ru/support/lib/Francuzskie-deserty.html> (Дата обращения: 19.04.2017).
2. Алмазова Е.А. Французские сладости – Режим доступа: <http://www.mafrance.ru/kulinariya/francuzskie-sladosti/> (Дата обращения: 16.04.2017).
3. Брюквина А.А. Эклеры. – Режим доступа: <http://www.gastronom.ru/group/eklery-2362> (Дата обращения: 10.04.2017).
4. Пименова О.И. Десерты французской кухни. – Режим доступа: <http://frenchparis.ru/desert/> (Дата обращения: 18.04.2017).
5. Радужная А.В. Сладости Парижа. – Режим доступа: <http://www.gastrotur.ru/sladosti-parizha> (Дата обращения: 16.04.2017).

ИНТЕРВАЛЬНАЯ МОДЕЛЬ ЛИНЕЙНОГО ПРОГРАММИРОВАНИЯ

Запалов К.А., Бардин А.Е.

ГОУ ВО МО «Государственный гуманитарно-технологический университет»

В данной работе формализуются функции риска и функции сожаления для двумерной задачи интервального линейного программирования. Каждое возможное решение ЛПР оценивается двумя критериями: стратегическим риском по Вальду и стратегическим сожалением по Сэвиджу. Формализовано U -оптимальное по рискам и сожалениям решение исходной интервальной модели, которое соответствует поведению разумного игрока. Рассмотрен пошаговый алгоритм нахождения оптимального решения и предложен геометрический метод решения, который проиллюстрирован на конкретном примере.

Рассмотрим двумерную задачу интервального программирования

$$\begin{cases} f(x, y) = y_1 x_1 + y_2 x_2 \rightarrow \max \\ x = (x_1, x_2) \in X, \\ 0 < a_i \leq y_i \leq b_i, i \in \{1, 2\}, \\ x_i \geq 0, i \in \{1, 2\}. \end{cases} \quad (1)$$

Неотрицательный набор переменных $x = (x_1, x_2)$ можно интерпретировать как план производства двух видов продукции, причем количество продукции каждого вида ограничено ресурсами данного производства. Неопределенность $y_i, i \in \{1, 2\}$ можно рассматривать как доход от реализации единицы i -го вида продукции. Тогда целевая функция $f(x, y) = y_1 x_1 + y_2 x_2$ есть суммарный доход от реализации всей продукции. Формализуем U -оптимальное по рискам и сожалениям решение данной задачи.

Согласно подходу в работах [1-3] стратегический риск по Вальду для ЛПР положим $R_V(x) = \max_{x \in X} \min_{y \in Y} f(x, y) - \min_{y \in Y} f(x, y)$, стратегическое сожаление по Сэвиджу определим как $R_S(x) = \max_{y \in Y} \varphi(x, y) - \min_{x \in X} \max_{y \in Y} \varphi(x, y)$, где функция сожаления $\varphi(x, y)$ вычисляется согласно равенству $\varphi(x, y) = \max_{z \in X} f(z, y) - f(x, y)$. Для исходной задачи (1) введем обозначение: $f_V[x] = \min_{y \in Y} f(x, y) = f(x, y) = a_1 x_1 + a_2 x_2$. Тогда гарантированный суммарный доход от реализации плана x_V^* равен $\max_{x \in X} \min_{y \in Y} f(x, y) = \max_{x \in X} (a_1 x_1 + a_2 x_2) = f[x_V^*]$.

Здесь осторожный, оптимальный по Вальду план $x_V^* \in X$ есть решение оптимизационной задачи

$$\begin{cases} f(x) = a_1 x_1 + a_2 x_2 \rightarrow \max \\ x = (x_1, x_2) \in X, \\ x_i \geq 0, i \in \{1, 2\}. \end{cases}$$

Получаем стратегический риск по Вальду $R_V(x) = f[x_V^*] - (a_1 x_1 + a_2 x_2)$. Далее построим алгоритм нахождения функции $R_S(x) = \max_{y \in Y} \varphi(x, y) - \min_{x \in X} \max_{y \in Y} \varphi(x, y)$. Введем обозначение:

$\Phi_S[x] = \max_{y \in Y} \varphi(x, y)$. Пусть

$$\varphi(x, y) = \max_{z \in X} f(z, y) - f(x, y) = \max_{z \in X} (y_1 (z_1 - x_1) + y_2 (z_2 - x_2)) = y_1 (z_1^*(y) - x_1) + y_2 (z_2^*(y) - x_2)$$

Здесь вектор $z^*(y) = (z_1^*(y), z_2^*(y))$ является решением задачи параметрического программирования

$$\begin{cases} f(z, y) = y_1 z_1 + y_2 z_2 \rightarrow \max \\ z = (z_1, z_2) \in X, \\ 0 < a_i \leq y_i \leq b_i, i \in \{1, 2, \dots, n\}, \\ z_i \geq 0, i \in \{1, 2, \dots, n\}. \end{cases} \quad (2)$$

Так как параметры $y_i, i \in \{1, 2, \dots, n\}$ положительны, а также $z_i \geq 0, i \in \{1, 2, \dots, n\}$, то оптимальные решения $z^*(y)$ принадлежат множеству X^P максимальных по Парето точек множества X .

Таким образом, с одной стороны, для каждого фиксированного набора $y = (y_1, y_2) \in Y$ задача (2) является задачей линейного программирования. Следовательно, оптимальное решение $z^*(y)$ достигается в некоторой угловой точке множества X^P . Множество таких точек обозначим X_C^P . С другой стороны, функция

$$\varphi(x, y) = \max_{z \in X} (y_1(z_1 - x_1) + y_2(z_2 - x_2)) = y_1(z_1^*(y) - x_1) + y_2(z_2^*(y) - x_2)$$

является кусочно-линейной по переменной y . Поэтому при фиксированном наборе $x = (x_1, x_2) \in X$ наибольшее сожаление ЛПР достигается в одной из угловых точек многогранника Y , где совокупность всех угловых точек представляет собой множество

$$Y_C = \{c = (c_1, c_2) \mid c_i \in \{a_i, b_i\}, i \in \{1, 2\}\}.$$

Исходя из вышесказанного, получаем, что для построения явного вида функции $\Phi_S[x] = \max_{y \in Y} \varphi(x, y)$ можно «сузить» множество допустимых решений X до множества X_C^P , а множество неопределенностей Y до множества Y_C . Таким образом, имеем следующий алгоритм.

1 шаг. Находим совокупность X_C^P всех угловых точек множества X^P ;

2 шаг. Для каждого набора $c = (c_1, c_2) \in Y_C$ решаем оптимизационную задачу

$$\begin{cases} f(x) = c_1 x_1 + c_2 x_2 \rightarrow \max \\ c = (c_1, c_2) \in Y_C, \\ x = (x_1, x_2) \in X_C^P. \end{cases} \quad (3)$$

3 шаг. Пусть $x^*(c) = (x_1^*(c), x_2^*(c))$ оптимальное решение задачи (3) с заданным набором $c = (c_1, c_2) \in Y_C$, тогда составляем функцию $\varphi(x, c) = c_1(x_1^*(c) - x_1) + c_2(x_2^*(c) - x_2)$.

4 шаг. Для каждого набора $c = (c_1, c_2) \in Y_C$ определяем множество $X(c)$, которое задается системой неравенств $\varphi(x, c) \geq \varphi(x, d), \forall d \in Y_C$;

5 шаг. Получаем явный вид функции $\Phi_S[x] = \varphi(x, c), x \in X(c) \cap X, c \in Y_C$.

В результате указанной выше последовательности шагов получаем представление множества X как объединение конечного числа подмножеств, именно,

$$X = \bigcup_{c \in Y_C} (X(c) \cap X).$$

На каждом подмножестве вида $X(c) \cap X$ функция $\Phi_S[x] = \max_{y \in Y} \varphi(x, y)$ имеет «особый» аналитический вид. Отметим, что некоторые множества вида $X(c) \cap X, c \in Y_C$, могут быть пустыми.

6 шаг. Далее решаем классические задачи линейного программирования. Именно,

$$\begin{cases} \Phi_S[x] = c_1(x_1^*(c) - x_1) + c_2(x_2^*(c) - x_2) \rightarrow \min \\ x \in (X(c) \cap X). \end{cases} \quad (4)$$

7 шаг. Окончательно, сравнивая решения задач вида (4), находим «глобальный» минимум функции $\Phi_S[x] = \max_{y \in Y} \varphi(x, y)$ на множестве X . Пусть план x_S^* является оптимальным решением исходной задачи (1) согласно принципу Сэвиджа, то есть

$$\Phi_S[x_S^*] = \min_{x \in X} \max_{y \in Y} \varphi(x, y) = \min_{x \in X} \Phi_S[x].$$

8 шаг. Если $c = (c_1, c_2) \in Y_C$, то функция $R_S(x) = \max_{y \in Y} \varphi(x, y) - \min_{x \in X} \max_{y \in Y} \varphi(x, y)$ на множестве $X(c) \cap X$ имеет вид:

$$R_S(x) = \min_{x \in X} \Phi_S[x] - \Phi_S[x_S^*] = (c_1(x_1^*(c) - x_1) + c_2(x_2^*(c) - x_2)) - \Phi_S[x_S^*].$$

Определение 1. Решение $x_V \in X$ в задаче (1) назовем *U-оптимальным по рискам и сожалениям*, если оно является минимальным для функции $R_V^2(x) + R_S^2(x)$, $x \in X$.

Проиллюстрируем алгоритм нахождения *U-оптимального по рискам и сожалениям* решения на конкретной модели составления оптимального плана производства. Заметим, что для случая двумерной задачи можно дать геометрическое истолкование приведенного выше алгоритма.

Пример. Рассмотрим задачу интервального программирования

$$\begin{cases} f(x, y) = y_1 x_1 + y_2 x_2 \rightarrow \max \\ x_1 + x_2 \leq 1, \\ x_1 \geq 0, x_2 \geq 0. \end{cases}$$

где заданы интервалы $2a \leq y_1 \leq 3a$, $a \leq y_2 \leq 4a$, параметр $a > 0$. Найдем *U-оптимальное по рискам и сожалениям* решение данной задачи.

Если набор $x = (x_1, x_2)$ - произвольное допустимое решение задачи, то очевидно, что минимальное значение целевой функции при самых неблагоприятных значениях неопределенности равно $\min_{y \in Y} f(x, y) = f(x, y^{\min}) = y_1^{\min} x_1 + y_2^{\min} x_2 = 2ax_1 + ax_2$. Тогда

$$\max_{x \in X} \min_{y \in Y} f(x, y) = \max_{x \in X} (2ax_1 + ax_2) = 2a.$$

Оптимальное по Вальду решение есть $x_V = (1, 0)$. Соответственно, стратегический риск по Вальду для ЛПР равен $R_V(x) = \max_{x \in X} \min_{y \in Y} f(x, y) - \min_{y \in Y} f(x, y) = a(2 - 2x_1 - x_2)$.

Перейдем к нахождению стратегического сожаления $R_S(x)$ по Сэвиджу. Множество X допустимых решений ЛПР представляет собой треугольник OAB , где $O = (0, 0)$, $A = (0, 1)$, $B = (1, 0)$. Получаем $\max_{z \in X} f(z, y) = \begin{cases} f(B, y), y_1 \geq y_2, \\ f(A, y), y_2 \geq y_1 \end{cases} = \begin{cases} y_1, y_1 \geq y_2, \\ y_2, y_2 \geq y_1 \end{cases}$.

В данной задаче удается получить явный вид функции $\varphi(x, y) = \max_{z \in X} f(z, y) - f(x, y) = \begin{cases} y_1 - y_1 x_1 - y_2 x_2, y_1 \geq y_2, \\ y_2 - y_1 x_1 - y_2 x_2, y_2 \geq y_1 \end{cases}$. Совокупность вершин прямоуголь-

ника Y есть набор $Y_C = \{c^{(1)} = (2a, a), c^{(2)} = (2a, 4a), c^{(3)} = (3a, a), c^{(4)} = (3a, 4a)\}$. Множество решений ЛПР можно представить в виде $X = X_1 \cup X_2$, где

$$X_1 = \left\{ x \in X \mid \varphi(x, c^{(3)}) \geq \varphi(x, c^{(i)}), \forall c^{(i)} \in Y_C \setminus \{c^{(3)}\} \right\}, \varphi(x, c^{(3)}) = a(3 - 3x_1 - x_2),$$

$$X_2 = \left\{ x \in X \mid \varphi(x, c^{(1)}) \geq \varphi(x, c^{(i)}), \forall c^{(i)} \in Y_C \setminus \{c^{(1)}\} \right\}, \varphi(x, c^{(1)}) = a(4 - 4x_2 - 2x_1).$$

Геометрически множество X_2 есть четырехугольник $ONMB$, вершины которого определены как $O = (0, 0)$, $N = (0, \frac{1}{3})$, $M = (\frac{1}{2}, \frac{1}{2})$, $B = (1, 0)$. Соответственно, множество X_1 есть треугольник NAM . Окончательно имеем

$$\Phi_S[x] = \max_{y \in Y} \varphi(x, y) = \begin{cases} a(3 - 3x_1 - x_2), & x = (x_1, x_2) \in X_1, \\ a(4 - 2x_1 - 4x_2), & x = (x_1, x_2) \in X_2. \end{cases}$$

Перебирая вершины многоугольников X_1 и X_2 , находим «глобальный» минимум функции $\Phi_S[x] = \max_{y \in Y} \varphi(x, y)$ на множестве X . Получаем, что план $x_S^* = (\frac{1}{2}, \frac{1}{2})$ является оптимальным решением данной задачи согласно принципу Сэвиджа, то есть

$$\Phi_S[x_S^*] = \min_{x \in X} \max_{y \in Y} \varphi(x, y) = \min_{x \in X} \Phi_S[x] = a.$$

Получаем функцию

$$R_S(x) = \max_{y \in Y} \varphi(x, y) - \min_{x \in X} \max_{y \in Y} \varphi(x, y) = \begin{cases} a(2 - 3x_1 - x_2), & x = (x_1, x_2) \in X_1, \\ a(3 - 2x_1 - 4x_2), & x = (x_1, x_2) \in X_2. \end{cases}$$

Рассмотрим отображение $F: X \rightarrow R^2$, которое каждой точке x множества X допустимых решений ЛПР ставит в соответствие точку $F(x) = (R_V(x), R_S(x))$ двухкритериального пространства. Получаем, что совокупность всех таких точек есть четырехугольник $O_1N_1M_1B_1$, где $O_1 = F(O) = (2a, 3a)$, $N_1 = F(N) = (\frac{5a}{3}, \frac{5a}{3})$, $M_1 = F(M) = (\frac{a}{2}, 0)$, $B_1 = F(B) = (0, a)$. Отрезок $M_1B_1 \subset R^2$ есть множество оптимальных по Парето точек двухкритериального пространства. При этом точка $B_1 \in R^2$ соответствует «осторожному» решению по Вальду $x_V = (1, 0) \in X$, а точка $M_1 \in R^2$ согласно принципу Сэвиджа соответствует рискованному решению $x_S^* = (\frac{1}{2}, \frac{1}{2})$.

СПИСОК ЛИТЕРАТУРЫ

1. Жуковский В.И. Риски при конфликтных ситуациях. – М.: URSS, ЛЕНАНД, 2011.
2. Жуковский В.И., Кудрявцев К.Н., Смирнова Л.В. Гарантированные решения конфликтов и их приложения. – М.: URSS, КРАСАНД, 2013.

РАЗВИТИЕ ИНСТИТУТА МЕСТНОГО САМОУПРАВЛЕНИЯ В РОССИИ: ИСТОРИЧЕСКИЙ АСПЕКТ

Заречнева А.А., Сокольская Л.В.

ГОУ ВО МО «Государственный гуманитарно-технологический университет»

В ст. 12 Конституции РФ закреплено, что в Российской Федерации признаётся и гарантируется местное самоуправление. В данной статье также подчеркивается, что местное самоуправление не является частью системы государственной власти и «в пределах своих полномочий» самостоятельно. Таким образом, можно констатировать, что изучение проблем местного самоуправления в Российской Федерации довольно интересно т.к. оно является вполне самостоятельной сферой. К тому же современное самоуправление в России находится на стадии становления. И этот процесс шёл на протяжении, по меньшей мере, десяти лет довольно динамично и продолжается сегодня.

Местное самоуправление в Российской Федерации – это форма осуществления народом своей власти, обеспечивающая в пределах, установленных Конституцией Российской Федерации, федеральными законами, самостоятельное и под свою ответственность решение населением непосредственно и (или) через органы местного самоуправления вопросов мест-

ного значения исходя из интересов населения с учетом исторических и иных местных традиций [1].

Местное самоуправление не является аналогом коммунистической идеи общественного самоуправления или проявлением только непосредственного волеизъявления населения, хотя отдельные элементы непосредственной демократии в нём имеются (например, сельские сходы). Одно то, что на местном уровне сосредоточена немалая муниципальная собственность, требует установления властных отношений и определённой системы органов управления. Но влияние населения на деятельность этих органов может быть очень значительным, рождая эффективные организационно-правовые формы решения местных вопросов. Местное самоуправление – составная часть демократии, в связи с чем Европейская хартия местного самоуправления 1985 г. устанавливает, что оно должно быть закреплено в законодательстве или даже Конституции каждой страны.

В России развитие местного самоуправления, неоднократно преобразовывавшегося в XVII–XVIII вв., привело к земской (1864 г.) и городской (1870 г.) реформам, которые создали децентрализованную систему местного самоуправления. Реформы предусматривали избрание населением земских собраний (губернских, уездных) или городской думы и управы, получавших широкие полномочия. Земские и городские органы не подчинялись местной администрации (губернатору), хотя действовали под его контролем. Таким образом, на местном уровне существовало как самоуправление, так и государственное управление, между которыми нередко возникали разногласия. Социалистическое государство ужесточило местное самоуправление, установив жёсткую централизованную систему управления.

Местное самоуправление в России уже в конце XIX века получило значительное развитие. В стране сформировалась определённая система определения форм самоуправления, представленная в соответствующих органах и лицах. Она отражала специфическую социальную структуру российского общества и носила разноплановый характер [2].

Так потомственные дворяне каждой губернии образовывали дворянское общество, органами управления которой были:

- 1) губернские уездные дворянские собрания;
- 2) губернский и уездный предводители дворянства;
- 3) дворянское депутатское собрание;
- 4) уездные дворянские опеки.

Эти органы были призваны способствовать реализации сословных интересов дворян.

Купцы составляли купеческое сообщество с правом юридического лица. Управление этим обществом осуществлялось, прежде всего, на уровне купеческих управ, в состав которых входили: купеческие старосты и их заместители, избираемые всем купеческим обществом. Обязанности управ сводились к следующему: составление и учёт всех купцов, принадлежащих этому сословию; распределение и сбор налогов, взимаемых с купеческого сословия; выдача удостоверений для получения паспортов и решение иных дел, связанных с нуждами купеческого общества.

Мещане каждого города составляли особое мещанское общество. Управление им осуществлялось мещанским старостой и его помощниками (десятскими), избираемыми на 3-летний срок и утверждаемыми губернатором. Лишь после этого учреждались мещанские управы, служившие коллегиальными органами самоуправления. В некоторых городах (Нижегород, Пенза) и губерниях (Виленской, Гродненской, Минской, Ковенской) создались особые мещанские депутатские собрания, формируемые выборным путём.

В сельской местности действовало крестьянское самоуправление. Его органами являлись: сельский сход и сельский староста. Участниками сельского схода были не все крестьяне, а лишь представители крестьянских семейств (старшие по возрасту). Прав участия в сельских сходах были лишены лица, привлекаемые к судебной ответственности; находящиеся под полицейским надзором, а также жители, лишённые сходом права присутствовать на его собраниях. Решения на сходах принимались простым большинством голосов.

В компетенцию сходов входило решение следующих задач:

- замена общинного землевладения подворным;
- передел земли между сельскими жителями;

- установление сборов и податей;
- принятие решения о выдворении с территорий сельской местности, подведомственной сельскому сходу, лиц, запятнавших свою репутацию, и т. п. Всё это свидетельствует о том, как были чётко самоорганизованы вышеназванные социальные группы и сословия в России.

Вышеуказанные формы самоуправления являлись разновидностями так называемого земского самоуправления. Они действовали на основе положений 1864 и 1890 гг. Земское самоуправление было призвано обеспечивать реализацию местных интересов в хозяйственной сфере жизни населения. Этим и определялись его характерные черты, которые сводились к следующему:

- во-первых, земские органы, как общественные учреждения не обладали властными функциями. В случае же необходимости применения государственного принуждения при осуществлении своих полномочий они были в праве обращаться за содействием к властным структурам государства. Позднее положением 1890 г. им были предоставлены властные полномочия по вопросам местного значения;

- во-вторых, земские органы самоуправления сохраняли свою независимость от государственных структур;

- в-третьих, в случае злоупотреблений со стороны земских органов самоуправления, ущемления ими интересов местных жителей последние в праве были предъявить им гражданский иск в судебном порядке на общем основании.

Основанием функционирования местных сообществ служили и обособленность их интересов. Там, где изначально административно-территориальной единицей была община, действовало общинное самоуправление. Оно призвано было обеспечить потребности и учёт хозяйственной специфики каждого отдельного селения на государственном уровне. В провинциях и областях создавались и функционировали более высокие формы местного самоуправления. Причём необходимость муниципального и областного самоуправления обуславливалась различиями бытовых, исторических, этнографических и иных условий регионов.

Возрождение местного самоуправления началось с принятия в 1991 г. российского закона о местном самоуправлении. В 1993 г. были изданы указы президента России по этому вопросу, утвердившие «положения об основах организации местного самоуправления в Российской Федерации» (в редакции 22 декабря 1993 г.) и «Основные положения о выборах в органы местного самоуправления» (29 октября 1993 г.). Эти указы прекращали деятельность прежних местных Советов, а их функции временно возлагали на исполнительные органы в системе местного самоуправления. 28 августа 1995 г. Президентом был подписан Федеральный закон «Об общих принципах организации местного самоуправления в Российской Федерации» (ныне он действует в редакции от 4 августа 2000 г.), который определяет роль местного самоуправления в осуществлении народовластия, правовые, экономические и финансовые основы местного самоуправления и государственные гарантии его осуществления, устанавливает общие принципы организации местного самоуправления в Российской Федерации.

Однако со временем выявился ряд проблем, препятствующих эффективному развитию системы местного самоуправления, в числе которых нечёткость в определении законом компетенции муниципальных образований, несоответствие ресурсов исполняемыми органами Местного самоуправления обязанностям, удалённость органов местного самоуправления от населения и др. В связи с этим с 2003 г. начала проводиться реформа всей системы; соответствующий Федеральный закон «Об общих принципах организации местного самоуправления в Российской Федерации» по состоянию на 1 августа 2003 г. прошёл второе чтение в Государственной Думе.

СПИСОК ЛИТЕРАТУРЫ

1. ФЗ «Об общих принципах организации местного самоуправления в Российской Федерации» от 06.10.2003 № 131-ФЗ (ред. от 28.12.2016) Собрание законодательства РФ, 06.10.2003, № 40, ст. 3822.
2. Сокольская Л.В. Местное самоуправление у инородцев Российской Империи // Институт местного самоуправления в системе публичной власти. Материалы всеросс. научно-практической конференции с международным участием. – Орехово-Зуево, 2016. – С. 196-203.

ПОСЛЕДНИЙ ШКОЛЬНЫЙ ЗВОНОК

Сравнительный анализ террористических актов в школе «Колумбайн» (США, штат Колорадо) и в школе №1 города Беслан (РФ, Северная Осетия)

Захарченко К.О., Юнусов А.М.

ГОУ ВО МО «Государственный гуманитарно-технологический университет»

Проблема терроризма на сегодняшний день является одной из самых актуальных проблем мирового сообщества. Многочисленные террористические акты, произошедшие за последние 30 лет, и повлекшие за собой смерти сотен и тысяч человек становятся одной из главных угроз мирового общественного порядка и стабильности.

Наиболее опасной и страшной по праву можно считать проблему терроризма на территории образовательных учреждений. Главной трагедией подобных террористических актов является тот факт, что их жертвами становятся дети, которые впоследствии вынуждены столкнуться с серьезными психологическими травмами, которые требуют месяцы и годы работы со специалистами.

В данной работе мы рассмотрели основные события, происходившие в результате терактов в общеобразовательных учреждениях на территории Соединенных Штатов Америки и Российской Федерации, которые являются ключевыми событиями в мировой истории терроризма за последние 30 лет.

В первую очередь мы рассмотрим и проанализируем события, происходившие на территории республики Северная Осетия в 2004 году. Для большинства россиян фраза «Трагедия Беслана» на сегодняшний день является иллюстрацией беспомощности и неизбежности в делах, касающихся терроризма. 1 сентября 2004 года весь мир замер перед экранами телевизоров и радиоприемников. В тот день сообщалось, что отряд террористов численностью более 30 человек захватил здание средней общеобразовательной школы № 1 в городе Беслан. Захват заложников, в число которых вошли не только дети, но также и учителя, и родственники школьников, произошел во время праздничной линейки. Людей согнали в спортивный зал школы, где они провели следующие 50 часов в окружении вооруженных людей в масках. На протяжении этих трех дней террористы удерживали в здании школы 1100 человек, отказывая им в предоставлении воды, пищи и необходимых медикаментах.

3 сентября в результате незавершившихся успехом переговоров было принято решение начать операцию по освобождению заложников. В результате данной операции погибло в общей сложности 334 человека, в число которых вошли дети, местные жители, а также сотрудники ФСБ. Еще 560 человек во время штурма получили ранения и тяжелые психологические травмы. Был убит 31 террорист, один был позже задержан и приговорен к пожизненному заключению. Позже, 17 сентября 2004 года, чеченский террорист Шамиль Басаев публично взял на себя ответственность за теракт в Беслане.

После операции освобождения, а также в результате подрыва заложенной террористами взрывчатки, здание школы было практически полностью разрушенным. В память погибших на месте школы был открыт памятник «Древо скорби».

В результате дальнейших судебных разбирательств Европейский суд по правам человека постановил, что за несколько дней до теракта местные власти располгали информацией о подготовке атаки, однако не сделали все возможное для предотвращения трагедии. Ключевой ошибкой российских властей стала неспособность организовать должного уровня руководства оперативным штабом. Все эти нарушения являются прямым нарушением права на жизнь граждан государства, согласно статье 2 пункту 491 Европейской конвенции по правам человека.

Трагедия Беслана стала всеобщей мировой трагедией, которая в очередной раз доказала неподготовленность населения и органов государственной безопасности перед лицом терроризма. Расследование обстоятельств атаки содержит в себе огромное количество нестыковок и белых пятен, которые не вписываются в официальную версию расследования обстоятельств дела.

Террористическая атака в школе «Колумбайн» также представляет собой иллюстрацию неподготовленности и халатности властей в делах, связанных с террористическими атаками крупного масштаба. Данный террористический акт представляет собой заранее спланированное вооруженное нападение двух школьников, повлекшее за собой массовую гибель людей. 20 апреля 1999 года Эрик Харрис и Дилан Клиболд, приехав в школу в районе 11 утра, установили в школьной столовой две бомбы, весом около 9 килограммов. В результате ошибки в детонирующем механизме бомбы не сработали, и школьники приняли решение действовать по запасному плану. Эрик и Дилан открыли открытый огонь по людям, в результате которого погибло 13 человек. Двенадцать школьников и учитель истории были убиты в течение часа в школьной библиотеке. Террористы совершили самоубийство, выстрелив друг другу в головы. Согласно расследованию, школьники не раз подвергались издевательствам в школе, о чем свидетельствовали записи в их блогах, которые были наполнены сообщениями о ненависти к окружающим, жажде расправы и восстановлении справедливости. Целью атаки, как считалось ранее, являлось не убийство конкретной группы людей, будь то христиане или афроамериканцы, а массовая поэтапная атака, т. к. позже несработавшие взрывные устройства были обнаружены не только в столовой, но также на ближайшей школьной территории и в машинах террористов. Это шокирующее событие стало культовым для людей, которые впоследствии решались совершить подобные атаки в других школах. Например, всем известная атака 2007 года южно-корейского студента в Виргинском политехническом институте, закончившаяся убийством 32 человек. В своем прощальном видео террорист Чо Сын Хи упомянул «мучеников Эрика и Дилана».

Сравнивая эти террористические акты, мы пришли к выводу, что они имеют следующие схожие и различные черты. В обоих случаях в качестве орудия преступления использовались взрывчатые вещества, взрывные устройства, боеприпасы и мины различных типов. По средствам, используемым при осуществлении терактов, оба теракта относятся к традиционным, т.е. к терактам с применением огнестрельного, холодного оружия и взрывчатых веществ.

Рассматривая цели террористических актов, мы пришли к выводу, что атака в Беслане имеет прежде всего политическую основу. Она представляет собой акт политического терроризма, целью которого является протест против социально-политической системы государства или отдельных сторон. Тогда как теракт в Американской школе имеет социальные предпосылки: молодые люди подвергались давлению со стороны сверстников, влиянию психотропных веществ-антидепрессантов, а также имело место влияние компьютерных игр и готических субкультур.

Что касается исполнителей данных террористических актов, мы можем выделить следующие различия. Теракт в Северной Осетии – это операция, которую спланировала и организовала определенная группа подготовленных людей, которая представляет собой террористическую организацию. Именно поэтому данная атака имеет гораздо большие масштабы, чем атака в школе «Колумбайн», организаторами которой стали непрофессионалы-одиночки.

Однако оба эти случая, несмотря на разность масштабов и последствий, представляют собой невероятно жестокое и бесчеловечное проявление человеческой природы. К подобным случаям насилия можно подготовиться с точки зрения физической безопасности: реагировать и контролировать поступающие в государственные органы угрозы возможных терактов, проводить мониторинг деятельности действующих террористических организаций, усиливать меры безопасности в местах массового скопления людей, а также проводить различные профилактические мероприятия с участием населения. Однако, еще сложнее подготовиться к подобным явлениям психологически, что доказывают многочисленные отчеты психологов, работающих с жертвами террористических актов.

СПИСОК ЛИТЕРАТУРЫ

1. Школьная трагедия в Колумбине (Бойня в Колумбине) // www.youtube.com URL: <https://www.youtube.com/watch?v=660PpZZzJl&t=565s> (дата обращения: 07.05.2017).

2. Массовое убийство в школе «Колумбайн» // wikipedia.org URL: https://ru.wikipedia.org/wiki/Массовое_убийствов_школе_«Колумбайн» (дата обращения: 07.05.2017).
3. Террористический акт в Беслане // wikipedia.org URL: https://ru.wikipedia.org/wiki/Террористический_акт_в_Беслане (дата обращения: 07.05.2017). Поиск правды о «Колумбайн» // columbineshooting.jimdo.com URL: <https://columbineshooting.jimdo.com/стрельба/поиск-правды-о-колумбайн-питера-лэнгмана/> (дата обращения: 07.05.2017).
4. Виды террористических актов, их общие и отличительные черты, возможные способы осуществления. Оценка риска их возникновения, материальный и моральный ущерб // <http://bookish.link/spasatel'naya-podgotovka-avariyno/vidyi-terroristicheskikh-aktov-obschie-72762.html> URL: <http://bookish.link/spasatel'naya-podgotovka-avariyno/vidyi-terroristicheskikh-aktov-obschie-72762.html> (дата обращения: 07.05.2017).
5. Большаков А.Г., Межведилов А.М., Терешина Е.А., Виноградова Ю.В. Словарь основных терминов // Профилактика Экстремизма и терроризма. – Казань: Издательство Казанского Университета, 2012.

СЕКРЕТЫ РЕЧИ ПОБЕДИТЕЛЯ В СФЕРЕ ПОЛИТИКИ

Захарченко К.О., Леонтьева А.В.

ГОУ ВО МО «Государственный Гуманитарно-Технологический Университет»

В 2016 году мир стоял на пороге события, которое определило ход игры на мировой политической арене, – это выборы президента Соединенных Штатов Америки. Роль политического лидера одного из самых влиятельных государств на планете невозможно переоценить. Именно поэтому мы так пристально следили за ходом предвыборной кампании, пытаюсь сделать прогнозы относительно ближайшего будущего в случае победы того или иного кандидата.

Однако выборы 2016 года стали особенными благодаря участию в них личности неординарной, громкой и противоречивой. Его имя-Дональд Трамп. Миллионер из Нью-Йорка прославился благодаря своей строительной компании, а также активной деятельности в сфере шоу-бизнеса.

Его скандальные публичные заявления привлекли к нему внимание общественности, которое вылилось в массовые акции протеста и повышенное внимание со стороны СМИ, а также усилило противостояние между двумя лидирующими политическими партиями – республиканской и демократической.

В нашем исследовании мы попытались раскрыть секрет его успеха и вывести формулу идеальной победной речи. Речь является одним из самых мощных средств воздействия на сознание человека, которое используется всеми политическими деятелями, в интересах которых преумножить число своих потенциальных сторонников. Базовыми средствами для подготовки успешной предвыборной речи является выбор удачной и актуальной темы, а также стиля, который будет понятен слушателям, а также будет соответствовать их мировоззрению. Каждый политик отличается своим уникальным, неповторимым речевым поведением, поэтому, изучив различные печатные издания, интернет-порталы, а также просмотрев множество видеоматериалов с интервью, теледебатов и других мероприятий в рамках предвыборной гонки, мы выделили в речевом поведении Дональда Трампа характерные особенности: использование многократного повторения и элементов рекуррентности, использование разговорного стиля речи, брендинга, а также оригинальных способов аргументации. Рассмотрим все характерные особенности более подробно.

Лексический повтор и рекуррентность являются проверенными годами приемами, используемыми в рекламном бизнесе, и на это есть несколько причин. Во-первых, лексический повтор является средством, которое помогает оратору донести до слушателей определенную мысль и закрепить ее в их сознании. Для этого оратор в своей речи делает акцент на конкретных «ударных словах».

Во-вторых, повторение – это эффективное средство межфразовой связи.

Далее рассмотрим материалы устных интервью предвыборной речи Дональда Трампа.

Текст 1.

Interview: «You said that one of the most important aspects in your personality is winning. Why winning? What about the «It's not whether you win or lose. It's how you play the game»?»

Donald: «I like winning better. Look, we have to win. Our country has to win. Our country has been losing for so long. It can't go on like this... I kid when I say - you're gonna win so much if I win the election. You're gonna win so much at trade, military, every way. You're gonna win so much, you're gonna get sick and tired of winning».

Разговорный стиль речи является отличительной чертой речевого поведения Дональда Трампа. Большинство предвыборных выступлений Трампа – это чистая импровизация, лишь некоторые из них подготовленные заранее. В своих монологах он достаточно быстро и легко меняет тему, что говорит о мобильности его мышления. Он использует простые и отчасти «рубленные» предложения, и как уже говорилось ранее, часто повторяет одни и те же смысловые единицы. Американский лингвист Джордж Лакофф отметил, что подобный стиль речи напрямую связан с его детством и юностью, которые он провел в Нью-Йорке. По его словам, для ньюйоркца абсолютно привычным является завершение предложения за собеседником. Именно поэтому печатные версии интервью Трампа и его предложения выглядят неоконченными. Однако именно такая манера ведения разговора с аудиторией в сочетании с определенным языком тела (вскинутые брови, пожимание плечами) создают у слушателей впечатление, словно они поговорили с политиком один на один. Это явление получило название интеллектуальное сопереживание.

Дональд понимает, что его сторонником может быть как простой техасский рабочий, так и миллионер, живущий в небоскребе на Манхэтене, поэтому в речи он использует только базовую и общеупотребительную лексику.

Текст 2.

Int: «If you were in the White House right now. What would you be saying? »

Donald: «Oh... I would be saying «Let's go, Folks! » I would be getting other countries...»

Int: «Let's go folks? »

Donald: «Look, I'm the most militaristic person. I will make our military so strong and so powerful. Nobody's gonna mess with us».

Выбор подобной тактики обеспечил Трампу взаимопонимание со слушателями, а также поддержку самых разных слоев населения. Обращаясь к своим избирателям, он использует слово “Folks”, что можно перевести как народ и семья. Это обеспечивает ему стабильный контакт с аудиторией благодаря признанию в слушателях своих партнеров и искреннему уважению к аудитории.

Говоря об особенностях аргументации в речи Дональда Трампа, следует отметить, что лидирующие позиции занимают нелояльные приемы, т.е. которые не способствуют поиску истинного и оптимального решения задачи.

Излюбленным приемом Трампа является использование принципа социального доказательства. Что это значит? Это значит, что в своей речи он опирается на мнение авторитетных и известных личностей. Например, в следующем тексте можно проследить, как Трамп использует мнение известного финансового аналитика Ларри Кудлоу в качестве доказательства эффективности своего плана по изменениям в налоговой системе.

Текст 3.

Interviewer: «Cut taxes 10 trillion dollars without increasing the deficit. Let's be honest. Is this a comic book version of a presidential campaign?»

Donald: «Larry Kudlow is an example, who I have a lot of respect for, loves my tax plan, where reducing taxes for 15%, were bringing corporate taxes down, bringing money back in».

Interviewer: «You say that it would not increase the deficit because you cut taxes 10 trillion dollars and the economy would take off like a rocket ship. I talked to economic advisers who have served presidents of both parties; they said that you have as much chance of cutting taxes that without increasing the deficit as you would of flying away from that podium by flapping your arms».

Donald: «Then, you have to get rid of Larry Kudlow, who sits on your panel, who is a great guy, who came out the other day and said: «I love Trump's tax plan»».

Стремясь показать свою близость к народу, Дональд Трамп также предпочитает ссылаться на «истории свидетелей и очевидцев, которые знают, что происходит».

Текст 4.

Interviewer: «What evidence do you have, specific evidence that the Mexican government is sending criminals across the border. 30 seconds».

Donald: «Border patrol, I was at the border last week. Border patrol, people I deal with that I talked to they say: «This is what's happening»»

Самым спорным приемом, которым часто пользуется Трамп, по праву можно назвать брендинг. Для многих подобное поведение является признаком невоспитанности, однако он эффективен при общении с большой аудиторией.

Суть данного приема заключается в том, что Трамп присваивает своим коллегам определенное клеймо\прозвище. Джеба Буша он неоднократно назвал слабым и беспомощным человеком, а своего коллегу по республиканской партии Теда Круза - «Лживым Тедом».

Текст 5.

«...the weakest person on the stage by far is Jeb Bush...»

«...we don't need a weak person to be a president of the united states, okay?»

«...my father always used to say: «Son, you've got to take the lump sum» - he thought that everyone said I was too tough, -« take the lump sum, be soft, be a little bit like Jeb Bush every once in a while».

Рассматривая речь Дональда Трампа, можно прийти к выводу, что речь политика не всегда должна быть кодифицированной и профессионально ориентированной. Изначально позиционирующий себя как миллионер, который решил поиграть в политика, Трамп сумел завоевать поддержку самых разных слоев населения и построить стремительную и успешную политическую карьеру.

СПИСОК ЛИТЕРАТУРЫ

1. Александрова О.А., Быстров Н.А. Синтаксические средства экспрессивности в переводе ораторской речи // Язык и культура. – 2016. – № 23. – С. 132-136.
2. Брионес А.А. Прагмалингвистический анализ речевого поведения профессиональных и этнических групп // Ассоциация лингвистов-экспертов Юга России. URL: http://www.ling-expert.ru/conference/langlaw4/manzheleevskaya_briones.html (дата обращения: 27.01.2017).
3. Введенская Л.А., Павлова Л.Г. Деловая риторика. – 2-е изд. – Ростов-н/Д.: Издательский центр "МарТ", 2002. – 512 с.
4. Гифранова Э.Р., Юсупова Ю.Р. Лингвистические особенности предвыборного дискурса США // Современные проблемы социально-гуманитарных. Материалы V Международной научно-практической заочной конференции / науч. ред. А.В.Гумеров. – Казань: Издательство: ООО «Рокета Союз», 2016. – С. 61-64.
5. Дробницкий Д.О. Бизнес-харизматик на пути в Вашингтон (Trump, Donald J. crippled America: How to make America great again. Threshold editions; SIMON & SCHUSTER, 2015) // Тетради по консерватизму. – 2016. – № 1. – С. 253-261.
6. Куценко М.А. Коваль Л.В. Анализ имиджа политического лидера на примере Дональда Трампа // Профессиональные компетенции государственных служащих: формирование и развитие; материалы межвузовской научно-практической конференции. ФГБОУ ВО «Российская академия народного хозяйства и государственной службы при Президенте Рос-

сийской Федерации». – Воронеж: Издательско-полиграфический центр "Научная книга", 2016. – С. 215-221.

7. Манжелевская Е.В. Влияние прагматических ожиданий отправителя на его речевое поведение (на материале текстов русских и английских писателей XIX века) : Дисс. канд. филол. наук. – Ростов-н/Д., 2008.

ЦЕННОСТНЫЕ ОРИЕНТАЦИИ СОВРЕМЕННЫХ ПОДРОСТКОВ

Зуева С.Б., Колченова Е.Е.

ГОУ ВО МО «Государственный гуманитарно-технологический университет»

Подростковый возраст - период жизни человека от детства до юности, то есть от 10 до 15-16 лет. В этот период подросток проходит большой путь в своем развитии: через внутренние конфликты с самим собой и с другими, через внешние срывы и восхождения он может обрести чувство личности. Именно в подростковом периоде у ребенка закладываются основы сознательного поведения, вырисовывается общая направленность в формировании нравственных представлений и социальных установок, формируются мировоззрение и ценностные ориентации, которые выражают стремления личности.

М. Рокич определяет ценность как устойчивое убеждение в том, что определенный способ поведения или конечная цель существования предпочтительнее с личной или социальной точки зрения, чем противоположный или обратный им способ поведения, либо конечная цель существования.

Система ценностных ориентаций определяет взгляды человека на окружающий мир, отношение к другим людям, самому себе. Они являются основой формирования жизненной позиции, перспектив личностного и социального развития. Выступая источником мотивации, ценности соотносятся с жизнью человека в целом. Структура ценностных ориентаций определяется теми отношениями, которые возникают внутри общества и в которые включается человек в ходе своей жизнедеятельности. Таким образом, ценности – это система взглядов, жизненных предпочтений личности (или социальной группы), которые отражают ее способности понимания окружающей действительности, оценочного отношения к ней, а также ее эмоциональное состояние, ценностные ориентации – это результат осмысленного выбора варианта действия.

Для исследования содержания ценностных ориентаций подростков применялась методика М. Рокича «Ценностные ориентации», которая заключается в ранжировании списка ценностей. Методика позволяет определить наиболее значимые терминальные ценности (Т-ценности) и инструментальные ценности (И-ценности). Терминальные ценности М. Рокич понимает как убеждения в том, что какая-то конечная цель индивидуального существования (например, счастливая семейная жизнь, мир во всем мире) с личной и общественной точек зрения стоит того, чтобы к ней стремиться, то есть терминальные ценности – это ценности-цели. Инструментальные ценности рассматриваются как убеждения в том, что какой-то образ действий (например, честность, рационализм) является с личной и общественной точек зрения предпочтительным в любых ситуациях, то есть ценности-средства.

В исследовании ценностных ориентаций приняли участие 25 учащихся 9-х классов: 14 девочек и 6 мальчиков.

Полученные результаты показали, что наиболее значимыми терминальными ценностями у девочек-подростков являются общественное призвание (6,8 балла), счастье других (7,5 балла), интересная работа (7,9 балла), красота природы и искусства (8,2 балла) и развлечения (8,4 балла).

Последние места в иерархии ценностей у девочек-подростков занимают следующие ценности: счастливая семейная жизнь (12,6 балла), наличие хороших и верных друзей (12,1 балла), материально обеспеченная жизнь (11,6 балла), любовь (11,2 балла) и здоровье (10,4 балла).

Несколько иная структура терминальных ценностей у мальчиков-подростков. На первом месте у них такая ценность-цель, как развитие (11,7 балла), затем – свобода (12

баллов), на третьем месте оказались такие ценности как: развлечения, интересная работа и красота природы и искусства (13,7 балла), далее в иерархии терминальных ценностей у мальчиков-подростков следуют: наличие хороших и верных друзей (14 баллов) и любовь (14,6 балла).

Последние места в иерархии ценностей у мальчиков-подростков занимают следующие ценности: активная жизненная деятельность и жизненная мудрость (22 балла), уверенность в себе (20,9 балла), творчество (18,3 балла), материально обеспеченная жизнь (18 баллов) и счастливая семейная жизнь (17,4 балла).

Полученные результаты показывают, что в структуре терминальных ценностей у подростков разного пола на вершине иерархии оказываются совершенно разные ценности, кроме «интересной работы». Для мальчиков-подростков наиболее значимыми являются такие общие ценности, как «развитие», «любовь», «свобода», «красота природы и искусства», «активная деятельная жизнь». Для девочек, наоборот, более предпочтительными являются конкретные ценности – «общественное призвание», «интересная работа», «развлечения». Наименее значимыми для подростков обоего пола оказались традиционные для общества ценности – «счастливая семейная жизнь», «материально обеспеченная жизнь», «здоровье». Это может быть объяснено тем, что структура ценностных ориентаций подростков только начинает формироваться и отражает типичные для подросткового возраста проблемы.

Результаты исследования инструментальных ценностей, которые выступают в качестве ценностей-средств, показали, что у девочек-подростков среди ценностей-средств достижения цели наиболее значимыми выступают жизнерадостность и непримиримость к недостаткам (по 7,9 балла), широта взглядов (8,4 балла), рационализм (8,7 балла), честность (8,8 балла) и эффективность в делах (8,9 балла), а наименее значимыми являются воспитанность (12,3 балла), чуткость (11,3 балла), аккуратность (11,1 балла), самоконтроль (10,8 балла) и образованность (10,2 балла).

Структура инструментальных ценностей у мальчиков-подростков имеет следующие особенности. На вершине иерархии находятся смелость в отстаивании своего мнения (11,4 балла), воспитанность (12,6 балла), ответственность (13,1 балла), независимость (14,6 балла), твёрдая воля, терпимость к взглядам других людей и честность (по 14,9 балла). Наименее значимые оказались для мальчиков рационализм (24,9 балла), чуткость (20 баллов), самоконтроль (19,1 баллов), исполнительность (18,6 балла) и непримиримость к недостаткам (17,4 балла).

Таким образом, у мальчиков-подростков наиболее значимой инструментальной ценностью оказалась та, которая у девочек является наименее значимой, – «воспитанность». И, наоборот, у девочек наиболее значимые инструментальные ценности – «нетерпимость к недостаткам других» и «рационализм», оказались наименее значимыми у мальчиков.

Среди инструментальных ценностей, как и среди терминальных, для подростков разных полов встречается мало совпадений в значимости конкретных ценностей. Однако, находятся совпадения в предпочтении или отвержении групп ценностей. Подростки в одинаковой мере считают более значимыми такие ценности, которые значимы в межличностных отношениях и общении: «жизнерадостность», «непримиримость к недостаткам в себе и других», «терпимость» и «честность». Наименьшую ценность для подростков представляют ценности дела: «аккуратность», «образованность» и «рационализм».

Таким образом, проведённое нами исследование выявило различия в структуре ценностных ориентаций подростков разного пола.

СПИСОК ЛИТЕРАТУРЫ:

1. Мальцев В.С. Ценности и ценностные ориентации личности / В.С. Мальцев. – М.: Лаборатория книги, 2012. – 134 с.
2. Обухова Л.Ф. Возрастная психология: учебник / Л.Ф. Обухова. – 4-е изд. – М.: Педагогическое общество России, 2004. – 402 с.

ОБУЧЕНИЕ ЭТИКЕТНЫМ НОРМАМ ОБЩЕНИЯ НА НЕМЕЦКОМ ЯЗЫКЕ НА НАЧАЛЬНОЙ СТУПЕНИ ОБУЧЕНИЯ

Зуева С.Б., Иванова Н.А.

ГОУ ВО МО «Государственный гуманитарно-технологический университет»

Специфика иностранного языка как учебной дисциплины определяется тем, что он, характеризуясь чертами, присущими вообще языку как знаковой системе, в то же время имеет целый ряд отличительных от родного языка особенностей овладения и владения им. Иностранный язык как всякая языковая система есть общественно-исторический продукт, в котором находит отражение история народа, его культура, система социальных отношений, традиций и так далее. По образному определению Гумбольдта, язык – это душа нации, в нём запечатлён весь её «национальный характер».

Прежде всего, для обозначения предмета нашего исследования необходимо раскрыть его основополагающее понятие – речевой этикет. Речевой этикет – это область языковых единиц, которые реализуют функцию вежливости во всех речевых ситуациях: приветствие, знакомство, приглашение, совет, поздравление, прощание и другое. Речевой этикет является частью культуры каждого народа и имеет свою определённую специфику, как вербальную, так и невербальную [9]. К сфере речевого этикета относятся не только свойственные данной культуре способы выражения приветственно-прощальных слов, слов извинения, сочувствия, жалобы, но и определённые речевые ситуации. На уровне лексики и фразеологии речевой этикет располагает специальными словами и устойчивыми выражениями для той или иной ситуации. На грамматическом уровне этикетные нормы раскрываются в выборе определённой формы слова в конкретной ситуации [5].

Отличительной особенностью немецкого языка является сохранение большого количества традиционных формул в общении между мало знакомыми людьми. Выбор определённой формулы речевого этикета здесь зависит не только от речевой ситуации, но и от возраста говорящих, их межличностных отношений, времени и места разговора. Так, например, формула дружеского неформального приветствия может быть представлена следующим образом: «Hallo!», «Tag!», «Grüß dich!», «Moin!». Все эти формы не являются эталоном литературного немецкого языка, однако являются частью речевого этикета. Область использования того или иного приветствия различна. Вариант приветствия «Hallo!» более распространена среди немецкоговорящего населения, а форма приветствия такая как «Moin» используется исключительно в южнонемецких диалектах. Важно определить разновидности речевых ситуаций:

1. Начало разговора.
2. Основная часть разговора.
3. Завершение разговора.

Для каждой из вышеприведённых речевых ситуаций можно выделить конкретизирующие пункты. К началу разговора прежде всего относятся этикетные формы приветствия, которые в свою очередь могут делиться следующим образом:

- А) Приветствие в утреннее время суток: Guten Morgen! Schönen Morgen!
- Б) Приветствие в полуденное время суток: Guten Tag! Schönen Tag!
- В) Приветствие в вечернее время суток: Guten Abend! Schönen Abend!

В различных коммуникативных ситуациях имеют место быть речевые единицы, как: «Entschuldigen Sie bitte» или более неформальный вариант этой фразы «Entschuldigung». Они используются чаще всего говорящим для обращения внимания других собеседников при возникновении вопроса или замечания.

В немецком языке существует несколько вариантов «прощания», наиболее употребительные и семантически нейтральные: «Auf Wiedersehen!», «Wiedersehen!», «Auf Wiedersehen!». Помимо нейтральных речевых единиц используются выражения более эмоционально окрашенные, более неформальные: «Bis morgen!», «Tschüs!», «Machs gut!», «Bis bald!». Если собеседники прощаются друг с другом, но ненадолго, можно услышать следующие выражения: «Wir sehen uns!», «Bis später!», «Bis morgen!», «Bis gleich!», «Bis dahin!», «Bis heute Abend!» [1].

Помимо речевого этикета, применимого при устной коммуникации, существует речевой этикет письменной коммуникации. Письмо возникло на базе звучащей речи как способ сохранения речевых произведений во времени, как хранилище человеческих знаний и накопленного опыта.

Рассматривая письмо на начальном этапе обучения иностранному языку, следует отметить, что уже со 2 класса идёт знакомство учеников с этикетными речевыми единицами личного письма, где можно обратить внимание на использования форм приветствия и прощания, используемых в письмах.

Основная цель обучения немецкому языку во 2 классе – развитие школьников средствами учебного предмета: их речевое и интеллектуальное развитие, развитие мотивации к изучению немецкого языка, интереса к ещё очень скупой страноведческой информации, развитие чувств и эмоций и в определённой мере ценностных ориентаций, творческих способностей и в конечном итоге способности и готовности осуществлять самое элементарное общение на немецком языке в рамках очень ограниченного числа наиболее распространённых стандартных ситуаций общения. Весь процесс обучения немецкому языку во 2 классе должен быть подчинён реализации комплексной коммуникативной цели обучения [4].

Итак, перейдём к анализу УМК по немецкому языку «Deutsch» под редакцией И.Л. Бим. В вводном курсе учебника идёт знакомство учащихся с новыми графическими и фонетическими единицами, идёт процесс обучения чтению и письму на немецком языке. Первыми формулами речевого этикета, которые предлагаются для воспроизведения учащимися на немецком языке являются фразы приветствия: „Guten Tag!“, „Hallo!“, „Tag!“ и фразы прощания: „Auf Wiedersehen!“, „Bis bald!“, фразы, так называемого, знакомства: „Ich heiÙe...“, „Ich bin...“, „Wie heiÙt du?“, „Und du?“ [2].

Первое знакомство с этикетными формулами представлено в первом уроке, который носит название «Давайте познакомимся!» Для введения этого лексического материала И.Л. Бим использует на первом этапе задание на аудитивное восприятие незнакомой иностранной речи. Отработка приобретённых речевых умений проводится посредством игровых упражнений, направленных на коммуникацию и преимущественно ориентированных на парную работу. С 10–11 уроков по УМК И.Л.Бим вводятся и отрабатываются этикетные формы немецких обращений «Frau», «Herr». В 20 уроке дети знакомятся с такой речевой конструкцией, как «Sagen Sie bitte». В учебнике автор даёт пояснение, что такая конструкция используется при обращении ко взрослому человеку, как элемент речевого этикета. В контексте учебника эта речевая конструкция используется впервые вкуче с вопросом «Wie alt sind Sie?», из чего получается готовое речевое клише, соответствующее речевому этикету Германии: «Sagen Sie bitte, wie alt sind Sie?». Также в этом уроке появляется нейтральная речевая единица выражения благодарности «Danke!».

Во второй части учебника для 2-ого класса вводится этикетная формула переспрашивания «Wie bitte?». Данная лексическая единица вводится в стандартном диалоге – знакомстве. Далее учатся вести этикетный диалог по телефону. В уроке 2 в диалоге представлена ситуация, когда один из собеседников неверно набрал телефонный номер. В данной ситуации учащиеся знакомятся как ответить на ошибочный вызов и извиниться: «Falsch verbunden!» и «Entschuldigung!». Первая фраза характерна исключительно для телефонного этикета, а лексическая единица «Entschuldigung!» имеет большой спектр использования в речевой деятельности. В третьей теме второй части происходит первое знакомство учащихся с письменным речевым этикетом. В этом уроке представлено письмо от Свена, мальчика из Германии, который ищёт русских друзей по переписке. Согласно требованиям рабочих программ, после ознакомления материалом этого урока учащиеся должны научиться писать письмо, соблюдая нормы написания личного письма в немецком языке [2].

Учебник 3 класса начинается с темы «Hallo, 3. Klasse! Wiedersehen mit Freunden». В первом уроке данного УМК авторы представляют письмо из Германии, которое пришло ребятам. Текст письма выстроен по правилам немецкого письменного этикета, рассмотренными нами в первой главе, письмо содержит соответствующие формы этикетных лексических единиц. Послетекстовые задания формулируются уже на немецком языке. Авторы обращают внимание учащихся на структуру немецкого личного письма в послетекстовом задании, от-

меченном знаком повышенной трудности: «Sagt bitte: wie beginnt (начинается) der Brief? Wie endet er?» [3].

В 3-ем классе преимущественно идёт знакомство учащихся с немецкими традициями на зимние праздники: Рождество и Новый год. В этом блоке в учебнике представлены образцы поздравительных открыток к этим праздникам. Для поздравительной открытки характерна упрощённая структура личного письма, главный компонент – само поздравление. На данном этапе обучения учащиеся должны научиться использовать речевые конструкции, согласно поставленной коммуникативной задаче. В этих образцах открыток идёт знакомство не только с нормами поздравлений, но, прежде всего, знакомство с реалиями немецкой культуры [4].

Обучение речевому этикету в 4-м классе сводится исключительно к отработке этикета письменной речи. В учебном пособии для контрольных заданий по немецкому языку дано электронное письмо друга из Германии. Учащимся предлагается написать ему ответ. В задании прописано, что письмо должно состоять из обращения, основной части письма, где учащиеся должны задать 3–4 вопроса немецкому другу, обращения к последующим контактам, прощальной фразы и подписи. Данный вид работы относится к текущему контролю навыков письма. При оценивании этого вида деятельности учащегося будет оцениваться как структура, так и содержание письма. В начале работы с данным заданием учителю важно акцентировать внимание на структуре письма, напомнить учащимся формулы речевого этикета, используемые в той или иной части личного письма. Важно подчеркнуть, что соблюдение норм письменного речевого этикета также входит в критерии оценок, так как является неотъемлемой частью овладения основными языковыми компетенциями на данной ступени обучения [7].

В заключении нашей работы можно отметить, что активное изучение лексических единиц речевого этикета происходит на первоначальном этапе изучения немецкого языка, то есть во 2 классе. Во 2 классе идёт обширная работа над единицами речевого этикета при помощи различных учебных действий: аудирования, чтения, письма, различных рифмовок и игр. Дальнейшая работа над изучением речевого этикета немецкого языка сокращается и к 4 классу достигает, как нам кажется, критического минимума. Формулы речевого этикета имеют место в текстах, ситуативных и тематических диалогах-образцах, открытках и письмах, однако на них не акцентируется должного внимания. Во 2 классе языковой материал, касающийся речевого этикета, представлен преимущественно в диалогах и направлен на отработку в устной речи, в 3–4 классах формулы речевого этикета преимущественно встречаются в личных письмах и их отработка направлена на формирования навыков письма на иностранном языке.

СПИСОК ЛИТЕРАТУРЫ

1. Афонькин Ю.Н. Разговорные формулы немецкого языка : учеб. пособие для студентов фак. и ин-тов иностр. языков / Ю.Н. Афонькин. – Л.: Просвещение. Ленингр. отд-ние, 1976. – 143 с.
2. Бим И.Л. немецкий язык. Книга для учителя. 2 класс : учеб. пособие для общеобразоват. организаций / И.Л. Бим, Л.И. Рыжова, Л.В. Садова. – 8-е изд., перераб. – М.: Просвещение. 2016. – 127 с.
3. Бим И.Л. Немецкий язык. Книга для учителя. 3 класс : пособие для общеобразоват. организаций / И.Л. Бим, Л.И. Рыжова, Л.В. Садова. – 7-е изд., доп. – М.: Просвещение, 2015. – 95 с.
4. Бим И.Л. Немецкий язык. Рабочие программы. Предметная линия учебников И.Л. Бим. 2–4 классы : пособие для учителей общеобразоват. организаций / И.Л. Бим, Л.И. Рыжова. – 2-е изд. – М.: Просвещение, 2013. –120 с.
5. Верещагин Е.М., Костомаров, В.Г. Язык и культура. – М.: Индрик, 2005. – 1038 с.
6. Гальскова И.Д. Теория обучения иностранным языкам : учеб. пособие для студентов лингвистических институтов и факультетов иностранных языков высших пед. заведений / И.Д. Гальскова, Н.И. Гез. – М., 2004. – С. 247-252.
7. Мильруд Р.П. Методика обучения иноязычной письменной речи / Р.П. Мильруд // Иностранные языки в школе. – 1997. – № 2. – С. 5-11.

8. Соловова Е.Н. Методика обучения иностранным языкам: базовый курс : пособие для студентов пед. вузов и учителей / Е.Н. Соловова. – М.: АСТ:Астрель, 2008. – 238 с.
9. Формановская Н.И. Культура общения и речевой этикет // Иностранные языки в школе. – 2003. – № 5. – С. 22-27.

ЭКОНОМИЧЕСКОЕ БЛАГОСОСТОЯНИЕ ГРАЖДАН РЕСПУБЛИКИ КАЗАХСТАН В УСЛОВИЯХ ЭКОНОМИЧЕСКОГО КРИЗИСА

Ибрагимова А.Б., Ишкинина Г.Ш.

Российский экономический университет им. Г.В. Плеханова
(Усть-Каменогорский филиал)

Аннотация. Данная статья посвящена вопросам экономического развития Республики Казахстан. Приведен анализ экономического развития страны до и после мирового кризиса. На основе проведенного анализа определены основные факторы дальнейшего благосостояния Казахстана.

Ключевые слова: экономическое благосостояние, *кризис*, инфляция, бюджет, риск, валютный курс, налоги.

Annotation. This article focuses on economic development of the Republic of Kazakhstan. Analyses on economic development of the country before and after of global crisis. On the basis of an analysis identified the main obstacles of further welfare of Kazakhstan.

Key words: economic welfare, crisis, inflation, budget, risk, exchange rate, tax.

В своем послании народу Казахстана Президент Н.А. Назарбаев подчеркнул: «Мы обязательно победим новый глобальный кризис. Для этого у нас есть единая воля, прочные традиции единства народа. Мы выведем наш Казахстан на новые рубежи развития!» [1].

Казахстан всегда был активным сторонником инвестиционной политики, это и стало важным фактором экономического роста нашей страны. За период независимости в экономику нашей страны было привлечено более 70 млрд. долл. США прямых иностранных инвестиций, что составляет 80% от всех инвестиций, привлеченных в Центральную Азию [2].

В период мирового экономического кризиса Казахстан избрал самый верный путь развития среди всех постсоветских стран – путь инноваций. Казахстан приступил к формированию идеологии посткризисного развития. Ведущим направлением в ней является внедрение системы государственного стратегического планирования. В решении задач выхода страны из кризиса, обеспечения устойчивого развития экономики первостепенная роль принадлежит инновациям, инновационной деятельности, освоению и выпуску новой конкурентоспособной продукции, эффективному внедрению на мировые рынки товаров и услуг [2]. Доля Казахстана в мировом валовом продукте (МВП) по паритету покупательной способности (ППС) в 2006 году составляла 0,203 процентов. Начиная с 1991 года до 1999 года, доля Казахстана в МВП по ППС непрерывно снижалась, ее минимальное значение составило 0,137 процента, а затем, в период 1999–2006 годов, стало стабильно возрастать. Казахстан одним из первых приступил к реализации стратегии государственной поддержки национальной экономики [3].



Рис. 1 – Основные задачи реализации антикризисной программы Республики Казахстан

В 2007 темпы роста экономики составили 8,5% (до кризиса темп составлял 10%). Ввиду кризиса, начавшегося в августе 2007 года, в 2007 году реальный прирост ВВП составил 8,5%. ВВП на душу населения составил 6700 долл. США, что превышает уровень 2006 года почти в 1,3 раза. По итогам года, рост наблюдался во всех секторах экономики. С 2008 года рост ВВП Казахстана на душу населения продолжил свой рост [4]. В период кризиса в 2009 году рост ВВП Казахстана составил 1,2%. Период с 2009 года по 2015 год считается нестабильным и волнообразным, в связи с протеканием в условиях глобального финансового и экономического кризиса. Возрастающую роль начинают играть внешние факторы, такие как создание Таможенного союза (ТС) и Евразийского экономического союза (ЕАЭС). Новым фактором становится растущее экономическое развитие Китая, который начинает оказывать воздействие на все сферы экономики и общества. В 2015 году 34% ВВП приходится на валовый приток инвестиций (вырос на 2,2 п.п. в сравнении с 2014 годом). Увеличение валового притока инвестиций в прирост ВВП в реальном выражении составил 1,5 процентных пункта. В 2013 году объем валового притока инвестиций в Казахстан вырос до \$51,8 млрд. [5]. К 2015 году приток инвестиций упал со среднегодовым темпом до 10%. Объем прямых иностранных инвестиций продолжил снижение с 2011 года со среднегодовым темпом – 17%. В 2015 году доля чистого притока инвестиций в общем объеме инвестиций составила 15,8%. Ожидается увеличение этого показателя вырастет до 28,3% в 2016 году [6]. ВВП Казахстана в 2017 году расширится на 0,5-0,7%, что является значительным темпом роста, учитывая сложившуюся внешнюю конъюнктуру. В текущем году инфляция продолжит последовательно понижаться и в итоге составит порядка 6%.

В числе успешных результатов развития Казахстана следует назвать дальнейшее восстановление экономики после ударов мирового финансово-экономического кризиса [7]. Казахстан вышел на третье место по росту уровня промышленного производства стран СНГ, с показателем 11,5%. ВВП растет темпами, превышающими 7%. Увеличиваются внешнеторговый оборот и объемы промышленного производства [8].

Подводя итоги, считаем, что у Казахстана имеется огромный потенциал для перспективного развития – богатые природные ресурсы. В связи с сырьевой направленностью экономики Казахстана высокие цены на нефть в настоящее время способствуют стабильности в масштабе страны.

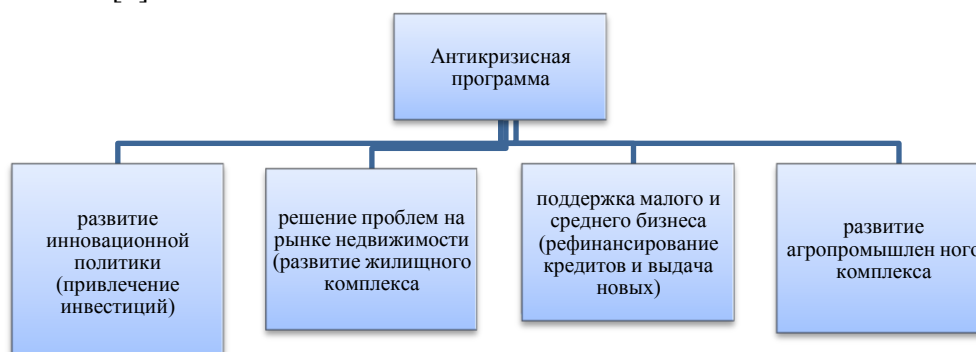
Таким образом, экономическое благосостояние Республики Казахстан останется одним из важнейших факторов национального экономического роста.

СПИСОК ЛИТЕРАТУРЫ

1. Послание Президента народу Казахстана от 30 ноября 2015 года.
2. Агентство по статистике РК. - <http://www.stat.kz/index.php?lang=rus&uin=1171952779&chapter=11712210> (дата обращения 20.03.2017 г.).
3. Дузельбаева Г.Б., Смагулова Ж.Б. Влияние мирового кризиса на ВВП Казахстана: анализ состояния и меры по стабилизации / 4-ая Международно-практическая конференция «Образование и наука - 2009», 17-27 октября, 2009 год. – Т. 4 «Экономика». – София, 2009.
4. Интервью с редактором отдела политики журнала «Эксперт. Казахстан» Н.И. Кузьминым, сайт Информационно-аналитического центра. – 2009. – Апрель.
5. Гахов С., Заборцева Е. Конкуренентоспособность. Шаг вперед и два назад.
6. Оразалы Сабденов. 2011-й будет определять динамику мировой экономики // газета «Деловой Казахстан». – 2010. – 24 дек. – <http://investfunds.kz/news/9081> (дата обращения 21.03.2017 г.).
7. Махмутова М. Центр анализа общественных проблем в РК. – Сайт ng.ru. (дата обращения 23.03.2017 г.).
8. Султанов Б. Казахстан и мировая экономика // «Казахстанская правда» 27.06.2008 г. – http://www.kazpravda.kz/index.php?uin=1151984397&chapter=1214511193&act=archive_date&day=27&month=6&year=2008 (дата обращения 25.03.2017 г.).

ОСОБЕННОСТИ ПЕДАГОГИЧЕСКОЙ ДЕЯТЕЛЬНОСТИ В НАЧАЛЬНОЙ ШКОЛЕ В ЯПОНИИ

Ибрагимова Л.А.

Нукусский государственный педагогический институт имени Ажинияза,
Нукус, Узбекистан

На сегодняшний день функции профессиональной деятельности учителя начальных классов шире, чем у учителя-предметника, так как он всегда работает классным руководителем и преподает большое число разнопрофильных учебных дисциплин.

Учитель должен прочувствовать с каким ребенком и как себя надо вести. Например, поставленная ученику двойка на каждого ребенка подействует по-разному: для одного – это будет душевная и психологическая травма, а другого – может растормозить, дать стимул для исправления плохой отметки. Дело в том, что сегодняшних детей необходимо подталкивать, постоянно напоминать для чего им необходимо учиться. Ведь образование необходимо именно ребенку, а не его родителям и учителям.

Главное предназначение учителя начальных классов – помочь ребенку «найти себя в жизни». А для этого, он должен обладать профессиональной пригодностью и профессионально-личностными качествами. Учитель должен выбрать свой индивидуальный подход к педагогической деятельности, должен применять самоанализ, самоконтроль, самооценку и самокоррекцию.

О педагогической деятельности, в частности в начальной школе, можно говорить, писать, рассуждать, почти, бесконечно.

В японской начальной школе каждый ребенок сидит за своей партой (парта представляет собой столик с приспособлениями для учебных принадлежностей), которые расставлены по две вместе. Мальчик обязательно должен сидеть с девочкой, как принято и в других странах, через один-два месяца дети пересаживаются, переставляя свою парту. Пересадка детей важна, так как идет общение с детьми, разными по характеру, темпераменту и способностям. Всего в классе 40 человек. Помещения для классов в Японии маленькие, поэтому детей рассаживают подвое в три ряда. Вход в класс осуществляется через несколько раздвижных дверей, что очень удобно [1].

У японцев менталитет сильно отличается от других стран. Это можно увидеть по отношениям мальчиков к девочкам уже в начальной школе. В Японии другие традиции: впереди идет муж, а за ним на расстоянии жена с клоненной головой, не мужчина для женщины, а наоборот.

В Японии мужчин-педагогов больше, чем женщин. Они добрые, любящие пошутить на уроке, старательные. Методика преподавания в японских начальных классах не отличается от других стран, но удивляет обстановка, которая царит во время проведения занятий: дети ведут себя раскованно, говорят довольно громко, вскакивают с места, ходят по классу, высоко поднимают руку и, не дождавшись разрешения, начинают отвечать. Система оценивания – 100-бальная. По окончании урока учитель спрашивает у детей, все ли они поняли. Конечно, находятся такие и поднимают руки, дальше учитель уходит в сторону, а дети начинают обсуждение между собой. Задания на дом не задаются, но и после уроков учитель не остается заниматься с неуспевающим. Если ребенок не успевает по дисциплине, это проблема самого ребенка и его родителей. В Японии популярны частные школы, которые занимаются репетиторством на платной основе. Их посещение обязательно для тех, кто хочет попасть в университет.

В Японии существует открытый урок, который проходит два раза в год. Бывает он по воскресеньям, так как это выходной день, а в понедельник – выходной. В день открытых уроков родители могут посетить любой урок, после которого можно поговорить с преподавателем и узнать успеваемость своего ребенка [2].

Рассмотрев педагогическую деятельность в начальной школе в Японии, можно сделать вывод, что везде принципы и цели педагога схожи. Есть какие-то отличия и недостатки в разной степени, но для этого и существует практика обмена опытом. Для этого учителя

проходят профессиональную подготовку, повышение квалификации, чтобы совершенствовать данный вид деятельности.

СПИСОК ЛИТЕРАТУРЫ

1. Бондаренко А. Японская школа глазами русского// Начальная школа. – 2000. – № 5.
2. Бондарчук Ю. Японская школа: принцип связи с жизнью // Воспитание школьников. – 1997. – № 5.

УПРАВЛЕНИЕ ИНФЛЯЦИОННЫМИ ПРОЦЕССАМИ: ТЕОРИЯ И ПРАКТИКА РОССИЙСКОЙ ДЕЙСТВИТЕЛЬНОСТИ

Иванец В.В., Комарова О.М.

ГОУ ВО МО «Государственный гуманитарно-технологический университет»

В последнее время в научных, правительственных и финансовых кругах практически всех стран мира острое обсуждение получила всеобъемлющая, повсеместная и хроническая проблема нестабильного экономического развития государства – инфляция. В современных условиях инфляция представляет собой сложное социально-экономическое явление, свойственное любым моделям экономического развития возникающее в результате воздействия как денежных, так и не денежных факторов (например, политических, внешнеэкономических и т.п.).

Вопросами изучения данного явления, причин и факторов его роста, а также путей и методов его регулирования, вот уже более 80-ти лет занимаются ведущие экономические мыслители. Однако, до сих пор не найдено идеальное «оружие» способное с одной стороны, сдерживать рост инфляции в рамках устанавливаемых границ, с другой стороны снижать последствия ее негативного влияния на экономическую и политическую жизнь страны. Именно это обуславливает актуальность выбранной темы представленного научного исследования.

Подробное изучение и обобщение имеющейся информации по данной проблеме позволило сформировать следующие выводы, тем самым обосновать общие и глубинные причины, а также специфику проявления инфляционных процессов в современной РФ:

1. Современная инфляция не ограничивается только рынком товаров и услуг потребительского назначения, а распространяется также на рынок инвестиционного капитала и внешнеэкономических связей. Поэтому причины ее возникновения и роста надлежит делить на следующие группы:

- объективные (общепринятые) причины-факторы, такие как: 1) дисбаланс между товарной и денежной массой, т.е. превышение объемов денежной массы находящейся в свободном обращении над реальным объемом товарной массы (по Дж. Кейнсу «инфляция спроса»); 2) чрезмерный рост издержек производства, а также номинальной заработной платы и/или цен на сырье и энергию (по М. Фридмену «инфляция предложения»);

- субъективные причины-факторы, такие как: 1) недоверие общества к властным структурам, к участникам рыночных отношений, к национальной валюте; 2) несоответствие инфляционных ожиданий с кумулятивным индексом относительного роста цен; 3) временной лаг реакции цен на шок денежного предложения произошедшего в результате финансового кризиса;

- внутриэкономические причины-факторы, такие как: 1) низкое качество правительственных прогнозов и программ развития важнейших отраслей и сфер экономики; 2) рост государственных расходов на поддержку предприятий непромышленной сферы и реализацию социальных программ; 3) дефицит или профицит платежного баланса страны, как результат несбалансированности экономики; 4) монополизация экономики со стороны государства (на эмиссию бумажных знаков стоимости (наличных денег), на внешнюю торговлю, на непроизводительные расходы, связанные с выполняемыми функциями государством) со стороны профсоюзов (на установление продолжительности и размеров того или иного уровня заработка) со стороны корпораций (на сдерживание предложения и поддержание высоких цен);

- внешнеэкономические причины-факторы, такие как: 1) долларизация национальной экономики; 2) возрастание значительной открытости национальной экономики и ее интеграции в глобализирующую мировую экономику; 3) неблагоприятная конъюнктура финансового и сырьевого рынков, а также деятельность их институциональных участников.

Представленные инфляционные причины-факторы наблюдаются практически во всех странах, но при этом их комбинация зависит от конкретных экономических условий.

Для характеристики современных инфляционных процессов в РФ проанализируем динамику темпов инфляции и индекса потребительских цен за 2010–2016 гг. с учетом прогнозных данных на 2017 г., представленных разными зарубежными и национальными экспертными группами.



Рис. 1 Уровень инфляции в период 2001–2016 гг.

На графике четко видно, что уровень инфляции на конец 2016 г. заметно снизился по сравнению с 2015 г. (с 12,9 % до 6,5%), но это обусловлено скорее не политикой государства, а влиянием экономического кризиса вызванного экономическими санкциями против России. Спрос на товары в условиях экономического спада и существенного уменьшения реальных доходов снижается, что влечет за собой некоторое снижение цен.

Из оценки индекса потребительских цен за 2000–2015 гг. следует, что к концу 2015 г. их уровень возрастает, хотя Правительство РФ отчитывается о снижении темпов инфляции. Это обусловлено влиянием значительного удорожания продовольственных товаров (на 12,9% в год) и осуществлением «некорректной» политики государства, которая в кризис и посткризисный период должна использовать иные меры и способы регулирования инфляции. Следовательно, если бы не внешние экономические санкции и внедрение политики импорта замещения, сдерживающие предпринимательскую активность и инфляцию в 2015 г., то уже к концу данного года она достигла бы уровня – 13,3%, а в 2017 г. поднялась бы еще выше. Однако, по данным экспертной оценки МВФ специалистов Всемирного банка на 2017 год для РФ, прогнозируют падение уровня инфляции до 4%, в то же время экономисты Bloomberg дают прогноз 4,6%, а эксперты Morgan Stanley дают следующий прогноз по инфляции на 2017 год: в среднем по году она составит – 5,1%, а на конец года инфляционные показатели замедлятся до 4,7%. Ну, и наконец согласно прогнозам ОЭСР (Организации экономического сотрудничества и развития) в 2017 г. в России инфляционный показатель составит – 5,9%.

2. Таким образом, российская экономика в данный момент находится в состоянии «мнимого» инфляционного благополучия. С одной стороны, галопирующий рост цен отсутствует, с другой – инфляция проявляет себя периодическими всплесками, которые довольно болезненны как для рядового потребителя, так и для хозяйственных структур. Общая монетарная ситуация такова, что в любой момент можно ожидать если не ценового взрыва, то, по крайней мере, мощной инфляционной волны.

Анализ показал, что особенности российской инфляции заключаются:

- 1) плановые показатели инфляции в России (т.е. кумулятивные индексы относительного и абсолютного роста цен) формируются Правительством РФ исходя из проекта федерального бюджета и прогноза социально-экономического развития страны. В результате многие факторы формирования инфляции, например, рост цен естественных монополий и цен рынка потребительских товаров, находятся вне сферы контроля ЦБ РФ, что сказывается на качестве формируемой им антиинфляционной политики;
- 2) в России продолжают процессы «бегства» капитала и его «отмывания», что негативно сказывается на инвестиционной привлекательности государства и возможности наращивания ВВП, способствующего снижению диспропорций между различными сферами народного хозяйства (например, спрос-предложение, доходы-расходы, накопление-потребление, денежная масса-потребность в деньгах).

3. Согласно мнения Дж. Акерлофа и Дж. Стиглица, лауреатов Нобелевской премии в области экономики «Контроль за инфляцией должен быть не самоцелью, а средством ускорения темпов экономического роста и сокращения уровня безработицы» [1, с. 33].

Подтверждением данному выражению служит используемые правительством большинства промышленно-развитых стран следующих способов и линий регулирования инфляции:

- применение ортодоксальной антиинфляционной программы, которая предполагает признание главенствующей роли в развитии инфляции факторов спроса (денежных факторов), а для снижения ее темпов предусматривает поддержание темпов прироста денежной массы в свободном обращении соответственно реальному увеличению ВВП;

- применение гетеродоксальной антиинфляционной программы, которая предполагает параллельное влияние на развитие инфляционных процессов факторов инфляции спроса и инфляции предложения (неденежных факторов), а для снижения ее темпов предусматривает использование максимального числа рыночных регуляторов (стимулирование производства с помощью низких процентных ставок и снижения налогов, государственное регулирование внешнеэкономической деятельности и валютных операций);

- применение адаптационной политики, которая предполагает устранение контроля над банковскими процентными ставками и введение механизма корректировки налоговых ставок (в России использовалась с 1992–1998 гг.);

- применение политики таргетирования инфляции (впервые сформулированная в 1989 г. и внедренная в 1990 г. в Новой Зеландии. В настоящее время используемая в 42 промышленных странах и 125 непромышленных странах), которая предполагает осуществление ЦБ ежегодной оценки и опубликования плановых контрольных показателей инфляции, а затем при использовании изменений процентных ставок и иных денежных инструментов, доведения реальной инфляции к намеченным показателям. Целью данной политики является удержание инфляции на плановом уровне, измеренном по конкретному показателю, обычно индексу потребительских цен, на определенном уровне. Разрабатывая данную политику, специалисты устанавливают необходимый уровень инфляции, которого нужно достичь за год. Разрабатывая данную политику, специалисты устанавливают необходимый уровень инфляции, которого нужно достичь за год, и который лишь стимулирует производство и помогает развиваться экономике страны.

Однако накопленный опыт показывает, что наиболее удачные результаты по снижению остроты инфляционных последствий достигаются на основе использования смешанных (стабилизационных) программ, антиинфляционной политики, а также при использовании как прямых (например, денежная реформа в виде нулификации, девальвация, деноминация), так и косвенных антиинфляционных методов (например, снижение государственных расходов, повышение процентных ставок за кредит, усиление налогового бремени).

В современной экономической литературе выделяют большое количество причин возникновения и развития инфляционных процессов, которые делят на группы, виды, типы и классы, но даже самый полный перечень на наш взгляд не учитывает абсолютно всех причин. Например, перенасыщение экономики искусственно созданной стоимостью, которая формируется под влиянием механизмов хеджирования или роста системаобразующих издержек, в частности затрат на технологическую составляющую. Следовательно, появление

новых причин инфляции требует поиска новых решений, в качестве которых на наш взгляд должны выступать следующие методы снижения инфляции:

- формирование оптимальной структуры денежной массы и направлений денежных потоков в экономике, как монетарной составляющей инфляции;
- снижение уровня цен продуктов производства ценообразующих отраслей, путем их сдерживания государством и установкой единых тарифов;
- формирование научно обоснованных прогнозов и программ на базе показателей применения ВВП, характеризующих возникновение отрыва процесса формирования конечных доходов предприятий, государства и населения от фактических результатов производства в соответствующих сферах экономики;
- сведение к минимуму воздействия на национальную экономику внешних инфляционных импульсов, особенно перемещение спекулятивных краткосрочных кредитов (капиталов) и коррупционных схем по выведению денежных средств за границу из системы бюджетирования.

СПИСОК ЛИТЕРАТУРЫ

1. Красивина Л.Н., Пищик В.Я. Регулирование инфляции: мировой опыт и российская практика. – М.: Финансы и статистика, 2009.
2. Пищик В.Я. Эволюция режимов валютного курса в современных условиях // Банковское дело: журнал для профессионалов банковского бизнеса. – 2011. – №2. – С. 17-20.

ОБ ИСТОРИИ РАЗВИТИЯ ПОНЯТИЯ «ГИРОСТАТ»

Игнатов В.В., Игнатова Е.А.

ГО ВПО «Донецкий национальный университет экономики и торговли имени Михаила Туган-Барановского»

Поскольку реальные технические объекты состоят из системы связанных тел, то при математическом моделировании движений необходимо учитывать такое понятие как гиростат. По мнению авторов, наиболее полный анализ работ, посвященных исследованию движений гиростата, представлен в работах Горра Г.В. [1, 2].

Впервые вопросы описания технических особенностей гиростата рассматривались в работе У. Томсона в 1877 г.

В представлении основных характеристик механической системы (гиростата) играет важную роль работа Жуковского Н.Е. [3], написанная в 1885 г., в которой он изучает механическую систему как твердое тело, имеющее полости целиком заполненные идеальной несжимаемой жидкостью. Свойство, что жидкость несжимаема, является важнейшей особенностью данной задачи, так как в каждой точке системы координат, связанной с телом, плотность среды сохраняется по времени. В такой системе координат остаются неизменными величины, характеризующие распределение масс и компоненты определенного тензора.

Системы тел исследованы в работах английских ученых [4], у которых и появился термин «гиростат». Причем, использованное в работе У. Томсона 1877 г. понятие «гиростат», повторяется в работе А. Грея 1918 г. Этот термин обсуждается и в курсе механики [5, с. 219], где рассматривается материальная система, состоящая из неизменной части S и из других тел S' , изменяемых или твердых, но связанных не неизменно с S . Если влияние этих частей S' будет циклическим, то распределение масс всей системы не будет изменяться. Это будет иметь место, например, в том случае, когда с твердым телом S неизменно связаны оси нескольких гироскопов, в тесном смысле слова, т.е. гироскопов, обладающих физической и геометрической симметрией, так как в этом случае распределение масс всей системы остается неизменным. В качестве еще одного примера приводилось твердое тело, в котором была сделана полость в форме тора, наполненная однородной жидкостью, находящейся в каком угодно движении.

Таким образом, основываясь на работах английских механиков, Леви-Чивита и Амальди дали следующее определение гиростата: под гиростатом следует понимать матери-

альные системы с внутренними циклическими движениями. Отметим, что в этом определении формулируется требование неизменности распределения масс в системе координат, связанной с телом-носителем.

Определение П.В. Харламова является более общим, так как в нем, вообще говоря, не требуется геометрическая и физическая симметрии по отношению к оси вращения.

Следуя П.В. Харламову [6] гириостатом называют систему тел S_0, S_1 , которая характеризуется следующими свойствами: тело S_0 имеет произвольное распределение масс (O – неподвижная точка); тело S_1 закреплено на теле S_0 с помощью оси l ; центр масс тела S_1 принадлежит оси l ; ось l является главной центральной осью тела S_1 ; моменты инерции относительно двух других главных центральных осей равны.

В этом определении не указан способ вращения тела S_1 относительно S_0 и способ взаимодействия этих тел. Важно, что при данном определении момент количества движения тела S_1 относительно S_0 . В частности, гириостатический момент гириостата может быть переменным.

Это определение можно обобщить на случай n - носимых тел: гириостатом в случае n - носимых тел называется система S_0, S_1, \dots, S_n , которая обладает свойствами: тело S_0 с неподвижной точкой O имеет произвольное распределение масс; носимые тела S_1, \dots, S_n вращаются вокруг осей l_i , закрепленных в S_0 и их центры масс лежат на осях l_i ; оси l_i являются главными центральными осями тел S_i , а моменты инерции относительно двух других главных центральных осей равны.

Следует отметить, что имеются разные описания гириостата. Например, В.В. Румянцев [7, с. 83] пишет: «...космический корабль моделируется движущимся в центральном ньютоновском поле сил гириостатом, то есть твердым телом, с которым неизменно связаны оси вращений симметричных статистически и динамически уравновешенных твердых тел – роторов».

Борисов А.В. и Мамаев И.С. [8, с. 151] отмечают: «...постоянный гириостатический момент, моделируемый, например, уравновешенным ротором, который вращается с постоянной угловой скоростью вокруг оси, неподвижно закрепленной в твердом теле. Такая система называется уравновешенным гириостатом».

Что касается К. Магнуса, то он рассматривал гириостат со ссылкой на Кельвина [9, с. 179], то есть называл гириостатом твердое тело, на котором или внутри которого расположен симметричный ротор, который мог вращаться вокруг оси, жестко связанной с несущим телом, и, следовательно, обладал по отношению к нему одной степенью свободы. Учитывая тот факт, что распределение масс всей системы, то есть гириостата, не меняется при вращении, то необходимо предположение, что ротор симметричен относительно оси вращения. Следовательно, моменты инерции всей системы будут постоянными и ее движение можно описать таким же методом, как и движение одного твердого тела».

В исследовании уравнений движения гириостата важно практическое применение результатов и примеры гириостатов, которые используются в современной технике. Приведем пример механической системы, которая обладает свойством гириостата [10].

В работе [10] рассматривается механическая модель, состоящая из системы тел, в которой несомые тела являются силовыми гироскопами. Предполагается, что роторы гироскопов статически уравновешены и динамически симметричны относительно осей их вращения, а каждый гироскоп статически уравновешен и динамически симметричен относительно оси рамки. В силу указанных предположений система «несущее тело+гироскопы» является гириостатом, так как геометрия масс не меняется при вращении роторов и поворотах рамки.

Примеры систем, приведенные в [11], могут служить не только обобщенными классами гириостатов, но систем связанных тел, которым присущи многие типы движений гириостата с неподвижной точкой. Данное обстоятельство показывает, что, несмотря на усложнение дифференциальных уравнений движения, изучение таких классов механических систем

представляется актуальным.

СПИСОК ЛИТЕРАТУРЫ

1. Горр Г.В., Мазнев А.В. Динамика гиростата, имеющего неподвижную точку. – Донецк: ДонНУ, 2010.
2. Горр Г.В., Ковалев А.М. Движение гиростата. – Киев: Наукова думка, 2013.
3. Жуковский Н.Е. О движении твердого тела, имеющего полости, наполненные однородной капельной жидкостью // Собр. соч. – Т.1. – М., 1949. – С. 31-152.
4. Gray A. A treatise on gurostatics and rotational motion. Theory and applications. Reprinted by Dover Publications. New York, 1959.
5. Леви-Чевита Т., Амальди У. Курс теоретической механики. В 2 т. Т. 2. Ч. 2. – М.: Изд-во иностр. лит., 1951.
6. Харламов П.В. Об уравнениях движения системы твердых тел // Механика твердого тела. – Вып. 4. – 1972. – С. 52-73.
7. Румянцев В.В. Об управлении ориентацией и о стабилизации спутника роторами // Вестн. Моск. ун-та. Математика, механика. – 1970. – № 2. – С. 83-96.
8. Борисов А.В., Мамаев И.С. Динамика твердого тела. – Ижевск: НИЦ «Регулярная и хаотическая динамика», 2001.
9. Магнус К. Гироскоп. Теория и применение. – М.: Мир, 1974.
10. Амелькин Н.И. О свойствах стационарных движений тела, несущего систему двухстепенных силовых гиростатов // Прикл. Математика и механика. 75. – Вып. 3. – 2011. – С. 355-369.
11. Харламов П.В. Гиростаты // Докл. АН УССР. Сер. А. – № 9. – 1988. – С. 38-41.

СОЦИАЛЬНО-ЛИЧНОСТНЫЕ КОМПЕТЕНЦИИ КАК РЕЗУЛЬТАТ СОВРЕМЕННОГО ОБРАЗОВАНИЯ

Ильясова З.У., Калыкназарова Г.К.
КГУ имени Бердаха, Нукус, Узбекистан

Главным для современного высшего образования является акцент на формирование социально активной и профессионально востребованной личности. Одним из основных понятий в современном образовании стало понятие компетенции как характеристики качеств выпускников вуза. Существует несколько трактовок термина «компетенция».

Компетентность – выраженная способность применять свои знания и умения на практике [1].

Компетенция – знания, умения и опыт, необходимые для решения теоретических и практических задач [2].

Формирование и развитие компетенций у выпускника вуза не может быть реализовано лишь посредством преподавания учебных дисциплин. Не менее важными составляющими этого процесса является внедрение соответствующих организационных форм учебного процесса, инновационных педагогических систем и технологий, методик активного обучения, методик и технологий текущего и итогового диагностирования результатов социально-профессиональной подготовки выпускников. Особую роль при этом приобретает – управляемая самостоятельная работа студентов.

Задачей педагога является выработка у обучаемого навыков общения с компьютером, воспитание качеств коммуникативности и социальной интерактивности. Не последнюю роль играют при этом инновационные гуманитарные образовательные технологии (технология управления конфликтами, методы переговоров, кейс-технологии, социальные игры, метод проектов, тренинги демократического поведения, тренинги социального управления). При организации современного процесса обучения невозможно обойтись без управляемой самостоятельной работы обучаемого: изучение учебного материала, осуществление самоконтроля и получение самооценки, выполнение самоанализа по результатам выполненных учебных мероприятий и проведение самокоррекции своей последующей учебной деятельности. Таким

образом, компетенцию можно понимать как выраженную способность применять свои знания и умения на практике.

В качестве приоритетных образовательных технологий и методов, адекватных компетентностной модели обучения, можно рассматривать проблемное обучение, технологии сотрудничества, метод проектов, модульное обучение.

Ключевые (базовые, универсальные компетенции) – это готовность обучающихся использовать усвоенные знания, учебные умения и навыки, а также способы деятельности в жизни для решения практических и теоретических задач. К таким компетенциям относятся:

1. Компетенции в сфере познавательной деятельности, основанные на усвоении способов самостоятельно приобретать знания из различных источников информации.

2. Компетенции в сфере общественной деятельности (выполнение ролей гражданина, избирателя, члена социальной группы, коллектива и т.д.).

3. Компетенции в сфере трудовой деятельности (умение анализировать, использовать ситуацию на рынке труда, оценивать свои профессиональные возможности и т.д.).

4. Компетенции в бытовой сфере (включая аспекты семейной жизни, сохранения и укрепления здоровья и т.д.).

5. Компетенции в сфере культурной деятельности (использование свободного времени с целью культурного обогащения личности).

Понятия «компетентностный подход» и «компетентности» были введены в педагогический дискус давно, но широкое распространение получили сравнительно недавно в связи с дискуссиями о проблемах и путях модернизации образования. Таким образом, компетентностная модель изменяет саму парадигму образования от содержательно-знаниево-предметной к деятельностной (т.е. готовности, способности действовать, решать жизненные и профессиональные междисциплинарные проблемы). Компетентностный подход позволяет устранить противоречия между потребностями рынка и обучением (работодатель хочет знать, что умеет делать выпускник, а не то какие оценки он получил по предметам). Компетентностная модель требует оценки личностных и социальных качеств выпускника.

Дефицит социальной компетенции в настоящее время проявляется на самых разных уровнях общественной жизни. Свидетельством тому служит рост гражданских конфликтов, судебных разбирательств, случаев словесного и физического насилия, эгоистического и противоборствующего поведения. Нередко недостаток социальной компетенции (безответственность, неумение владеть собой, слабый контакт с людьми, перенос собственной неуверенности на окружающих) приводит к неудачам в функционировании предприятия. Развитие социальной компетенции – непрерывный процесс, поэтапный, что требует акцента на ее приоритетных составляющих.

Современная экономическая ситуация требует, что бы выпускники вузов могли самостоятельно оценить те управленческие решения, которые принимаются в обществе (а возможно и были готовы сами их принимать), чтобы у них сформировалось чувство социальной ответственности в решении важных для общества проблем. Социально-гуманитарное знание становится жизненно необходимым, ведь никакие другие дисциплины не формирует так социальные компетенции, как гуманитарные.

СПИСОК ЛИТЕРАТУРЫ

1. Садон Е.В., Могилевкин, Е.А. Профессиональные компетенции как психологический фактор деловой карьеры выпускника вуза / Е.В. Садон, Е.А. Могилевкин // Высшее образование сегодня. – 2008. – № 10.
2. Грищенко В.Н. Компетенция компетентностного подхода и профессиональное воспитание в высшей школе / В.Н. Грищенко // Высшее образование сегодня. – 2008. – № 2.

ПРОБЛЕМЫ ПРОФИЛАКТИКИ КСЕНОФОБИИ И НАЦИОНАЛИЗМА В МОЛОДЕЖНОЙ СРЕДЕ

Исаева Е.Д., Юнусов А.М.

ГОУ ВО МО «Государственный гуманитарно-технологический университет»

1. Актуализация проблем ксенофобии и национализма

В настоящее время насущной проблемой нашего социума стали вопросы ксенофобии и национализма, этим категориям посвящаются научные публикации, вопросы часто обсуждаются на круглых столах и конференциях.

Для того, чтобы исследовать проблематику ксенофобии и возможность профилактики среди подростков и молодежи необходимо дать точное определение этой категории.

Слово «Ксенофобия» состоит из двух частей «ксенос» – в греческом языке значит чужой, инакомыслящий, и «фобос» – страх. Возникает такое чувство необоснованного страха перед незнакомыми людьми или нетрадиционными, для конкретной личности, обычаями. Ксенофобия – это чувство острой ненависти и нетерпимости к чужому мировосприятию, культурным ценностям, выраженное презрение иностранной культуры – ложное чувство патриотизма.

Ксенофобия обычно зарождается на уровне отдельных личностей и малых групп, но в определенных ситуациях социально-экономической нестабильности и кризиса политической системы способна охватить толпы и целые государства.

Близким к понятию ксенофобии выступает другое социальное-опасное явление- национализм.

Национализм (фр. nationalisme) определяют, как идеологию и политику, с помощью которых определенные круги в обществе решают свои политические цели и задачи. Отличается многообразием течений, некоторые из них противоречат друг другу. Как политическое движение, национализм стремится к отстаиванию интересов национальной общности в отношениях с государственной властью.

Следует отметить, что в обиходном языке национализм имеет иное значение, скорее близкое к шовинизму и ксенофобии, резко выраженный негативный оттенок, стремится сделать акцент на превосходстве своей нации и ведет к национальной замкнутости.

2. Научная и практическая значимость проблемы ксенофобии и национализма в молодежной среде

Определившись с понятиями рассматриваемых категорий можно перейти к анализу значимости и актуальности ксенофобии и национализма в обществе и в молодежной среде, в частности. Нам представляется совершенно очевидным, что любые деструктивные и разобщающие тенденции представляют собой значительную угрозу для гражданского общества и государства, так как могут стать катализатором разрушения традиционной системы отношений.

Особенно актуальными проблемы ксенофобии и национализма встают в многонациональной и многоконфессиональной России, стране, в которой на одной территории на протяжении многих лет живут представители различных этносов, культур и религий. В подобной ситуации любые проявления агрессивной ксенофобии и деструктивного национализма способны вызывать конфликты, вплоть до гражданской войны. Подобные примеры можно найти в недавней истории, связанной с распадом Советского Союза и возникновением новых национальных государств.

Следует отметить, что и Орехово-Зуево является многонациональным городом, на в городе находится крупнейшая мусульманская община, расположена мечеть и татарский культурный центр. Следует отметить, что русский и татарский народы живут бок о бок в течение многих десятилетий и формируют общественно-политический, культурный, экономический и политический контекст.

При этом, несмотря на то, что по информации, публикуемой правозащитными организациями и органами внутренних дел число административных и уголовных преступлений на

почве национально-культурной неприязни неуклонно снижается, их число по-прежнему велико и вызывает озабоченность.

Эксперты отмечают, что основной причиной сокращения фактов проявления национализма является идеологический кризис незаконных организаций. Популярные раньше идеи борьбы с нелегальными иммигрантами и противостояние «мировому заговору» уже не так активно поддерживаются молодыми людьми, которые в большинстве случаев составляют боевой костяк объединений. Теперь политическая и идейная составляющая таких группировок часто заменяется открытым беспричинным вандализмом. По словам специалистов, националисты все реже проводят митинги, шествия и рейды, а те, что еще проводятся, имеют малую численность.

Таким образом, можно отметить, что агрессивная ксенофобия является крайне опасным фактором для нашего многонационального общества, в особенности для молодежи, в большей степени увлекающейся радикальными идеями. Поэтому, по нашему мнению, практика профилактической работы с подростками и молодежью не должна сокращаться, а наоборот, отвечать современным вызовам, бросаемым как извне, так и из внутрirosсийских экстремистских течений.

3. Причины возникновения ксенофобии и межэтнической напряженности в российском обществе

Понять и определить ксенофобию и национализм в российском обществе через этнические, культурные, религиозные различия нельзя. Поэтому в рамках данной работы ксенофобия рассматривается как проявление в сфере межэтнических и межрелигиозных отношений, противоречий и конфликтов, вызванных как намеренной политико-идеологической мобилизацией части населения на неправомерные действия и насилие, так и нерешенностью ряда важных для современного российского общества проблем. К ним относятся, во-первых, неравномерность социально-экономического развития различных частей страны; а во-вторых, недостаточно полное и последовательное применение основополагающих конституционных и законодательных норм.

Неравномерность социально-экономического развития, возникновение полюсов относительного благосостояния на фоне общего неблагополучия основной массы населения, беспрецедентная поляризация общества по уровню жизни (в том числе, в зависимости от места проживания), – все эти факты свидетельствуют о невозможности для большинства граждан получить стабильный, гарантированный доступ к жизненно важным ресурсам (к работе, жилью, образованию, социальным услугам). В итоге борьба за доступ к этим ресурсам неизбежно обостряется. Еще больший накал этой всеобщей конкуренции придают миграционные процессы, которые также являются следствием неравномерности развития различных территорий. В этих условиях принадлежность к той или иной группе населения (например, старожильческой или мигрантской), к той или иной этнической общности становится существенным, а зачастую и решающим фактором, определяющим возможности доступа к базовым ресурсам.

Борьба за статус и доступ к ресурсам является одной из базовых причин ксенофобии и национализма в современной России. «Чужим», «врагом» – то есть, конкурентом – тут может стать не только иммигрант, приехавший из дальнего или ближнего зарубежья, чтобы заработать денег и уехать обратно, но и беженец, лишившийся крова в зоне конфликта, и соотечественник-переселенец из сопредельного государства, и житель ближайшего города или села, вынужденный искать работу, и даже сосед по дому.

Масштабы распространения ксенофобии и национализма межэтнической вражды в России объясняются не только действием указанных базовых причин, но и наличием целого ряда условий, которые способствовали разрастанию ксенофобских настроений. К ним можно отнести:

– крах этнонациональной политики, проводившейся в СССР. Эффективность ее резко понизилась на рубеже 1970–80-х годов в результате кризиса, поразившего советскую социально-политическую и идеологическую систему. В результате, хотя последняя советская

Конституция констатировала создание новой исторической общности «советский народ», ситуация в области межэтнических отношений деградировала: начался рост национализма, местничества, клановости и связанной с ними коррупции. Это послужило одним из основных факторов распада СССР именно по линии национальных республик;

– распад единого многонационального государства – СССР – на национальные республики. Это привело к тому, что этнический национализм стал определяющей идеологией в большинстве постсоветских государств. При этом основной жертвой националистических настроений стало русское и русскоязычное население новых республик, объявленное «неитутельным», «пришлым», «враждебным». Именно с русскими и русскоязычными гражданами власти новых государств ассоциировали действительные и мнимые недостатки советского периода, именно на него была возложена так называемая «историческая вина» за советскую и даже царскую политику.

Образовавшийся в результате распада советской системы идеологический вакуум стал заполняться настроениями местничества, регионализма, которые в некоторых национальных республиках в составе РФ принимали националистические формы, а в крайних своих проявлениях доходили до открытого сепаратизма и вооруженных конфликтов.

В современном мире одной из основных сил, определяющих облик XXI века, становится миграция, являющаяся неотъемлемой компонентой процесса глобализации. Прямым следствием масштабных перемещений мигрантов – в соответствии с потребностями быстро развивающихся экономик, по политическим, социальным и иным мотивам, – является все возрастающее этнокультурное и этноконфессиональное разнообразие социумов.

Оборотной стороной этнической эрозии локальных социумов становится возникающее напряжение между местным населением и мигрантами, которые по этническим, расовым, конфессиональным, социальным, культурным параметрам могут существенно отличаться от «аборигенов». Эти напряжения, фиксируемые во всем мире, особенно опасны для многонациональной России, в истории которой можно найти не только позитивные примеры межэтнических взаимодействий.

Вышеизложенное остро ставит задачу по профилактике ксенофобии, национализма и экстремизма в молодежной среде. Поэтому важно определить место профилактики в контексте комплексной системы противодействия национализму и экстремизму.

На наш взгляд, профилактика экстремизма, ксенофобии и национализма включает в себя несколько уровней. Во-первых, это проработка внутренних проблем человека, на которых основываются любые стереотипы. Во-вторых, на межличностном уровне в основе такого рода явлений часто лежит неумение решать конфликты другими оптимальными путями. В-третьих, это вопрос о формировании психологически безопасной среды, куда входит проблема профилактики правонарушений.

КЛИМАТИЧЕСКИЕ УСЛОВИЯ ПРИ СОДЕРЖАНИИ ЖИВОТНЫХ В ПОМЕЩЕНИИ

Казакбаев Б.

Нукусский филиал Ташкентского государственного аграрного университета,
Нукус, Узбекистан

Рост и развитие животных находятся в тесной связи с климатическими условиями: температурой и составом воздуха, атмосферным давлением, влажностью, продолжительностью и интенсивностью освещения.

При содержании животных в помещениях стремятся создать для них оптимальные комфортные условия с учетом физиологических потребностей. Каждый вид животных и отдельные породы предъявляют неодинаковые требования к условиям среды. Особенно чувствителен к ним молодняк сразу после рождения. Низкая или высокая температура и влажность воздуха, пыль, сквозняки, высокая концентрация вредных газов снижают сопротивляемость организма, изменяют течение физиологических процессов, задерживают рост и развитие молодняка. У молодых животных механизм терморегуляции и адаптационные воз-

возможности к изменяющимся условиям среды значительно ограничены по сравнению с взрослыми животными.

Для животных разных видов и половозрастных групп существует определенная термонейтральная зона, когда обеспечивается наиболее экономный уровень обменных процессов. Снижение температуры воздуха способствует повышению обмена веществ и усилению теплопродукции. Повышение температуры приводит к снижению энергетического обмена. Повышенная или пониженная температура воздуха по сравнению с оптимальной угнетает рост животных, функции воспроизводительных органов и ухудшает оплодотворяемость маток [1].

Крупный рогатый скот обладает наиболее низким уровнем термонейтральной зоны и сравнительно легко приспосабливается к низким температурам окружающей среды. Холодный метод воспитания при достаточном и полноценном кормлении способствует развитию органов дыхания, кровообращения, пищеварения, повышению теплоотдачи, усилению обмена веществ и развитию приспособительных возможностей организма [2].

На состояние животных, рост, развитие и здоровье существенное влияние оказывает влажность воздуха в помещениях. Высокая влажность воздуха нарушает жизнедеятельность организма и снижает его устойчивость. Особенно угнетает молодняк высокая влажность воздуха при повышенной температуре. В этих условиях задерживается тепло в организме. При низких температурах влажный воздух, наоборот, усиливает теплоотдачу, появляется бронхопневмония, снижается резистентность животных.

При слабом освещении нарушается минеральный, белковый, углеводный и жировой обмен. Например, у свиней при отсутствии света в свиноматке задерживается прирост живой массы, рост сердца, легких, снижается половая активность, но интенсивнее протекают процессы жиобразования. При снижении продолжительности освещения с 24 до 16 ч. прирост живой массы телят увеличивается на 9-12%. При дальнейшем снижении освещения с 16 до 12 ч. прирост их живой массы уменьшается на 15-20%. Особенно чувствительны к свету куры. Под влиянием света у них можно изменить обмен азотистых веществ, сроки наступления половой зрелости, интенсивность яйцекладки. Бесперывное освещение помещений оказывает угнетающее действие на организм.

Для растущих организмов особое значение имеет солнечное облучение. При умеренном и систематическом их воздействии на организм стимулируются физиологические процессы, улучшается обмен кальция и фосфора, белковый и углеводный обмен, повышается резистентность организма. Солнечная радиация способствует образованию витамина D, усиливает функции размножения. Но пребывание телят в выгулах в зимне-стойловый период не должно быть длительным. В весенне-летний период на выгульных площадках необходимо иметь теневые навесы, так как длительная солнечная инсоляция отрицательно влияет на клинико-физиологическое состояние телят. Прирост живой массы телят при использовании теневой защиты повышается на 10-13%, а затраты кормов на единицу прироста живой массы снижаются на 15-19%.

В зимний период при недостаточной инсоляции в помещениях применяют облучение животных искусственными ультрафиолетовыми лучами. Например, при облучении телят в течение зимнего времени увеличивается среднесуточный прирост живой массы на 7-9% и повышается сохранность на 8-17%.

СПИСОК ЛИТЕРАТУРЫ

1. Летунов И., Смирнова М. Повышения эффективности и конкурентоспособности производства мяса крупного рогатого скота// АПК: экономика, управление, 2005.
2. Коровы и телята. Разведение. Выращивание. – Ростов-н/Д.: Проф-Пресс, 2000.

УЧЕТ МОЛОЧНОЙ ПРОДУКТИВНОСТИ ЖИВОТНОВОДСТВА

Казакбаев Б.

Нукусский филиал Ташкентского государственного аграрного университета,
Нукус, Узбекистан

Учет молочной продуктивности необходим как в племенных, так и в неплеменных стадах. Данные учета важны при оценке и отборе коров, определении наследственных качеств быков, при записи животных в племенные книги, для организации правильного кормления животных, а также труда на молочных фермах и т.д. Кроме того, углубленная племенная работа требует от специалистов знания ряда методических вопросов, так как правильное определение молочной продуктивности коров является важнейшей предпосылкой для ведения отбора и подбора.

Коров оценивают по удою: за календарный или хозяйственный год за 365 или за 305 дней лактации. Размер молочной продуктивности коровы за лактацию или за год можно определить взвешиванием надоенного ежедневно молока или проведением контрольных удоев через определенные промежутки времени: через 5; 10; 15, 20 и 30 дней. Самые точные показатели молочной продуктивности коров получают путем учета ежедневно получаемого молока от коровы и последующего его суммирования за лактацию. При определении молочной продуктивности коровы на основании контрольных доек предполагается, что удои между контрольными днями мало изменялся. На самом же деле учет удоев по контрольным дойкам менее точен, чем по ежедневным. При этом установлено, что чем короче промежутки между контрольными днями, тем точнее можно определить продуктивность по контрольным удоям. Удой за период между контрольными дойками вычисляют, умножая количество полученного в контрольный день молока на число дней в периоде. Сумма удоев за отдельные периоды и будет составлять удой за лактацию.

О молочной продуктивности коровы за 305 дней лактации можно судить по наивысшему суточному удою или по удоям за отдельные отрезки лактации. Отмечена зависимость между годовыми и наивысшими суточными удоями.

Данные о наивысшем удое и удое за первые три месяца лактации используют для ускоренного отбора коров по собственной продуктивности. Однако оценка продуктивности коров по этим показателям может быть применима только в условиях рационального кормления животных.

При подсосном выращивании телят молочную продуктивность коров учитывают следующим образом: теленка подпускают к корове, но позволяют ему сосать только из одной половины вымени, а из другой молоко выдаивают и измеряют. Учитывая, что количество получаемого из правой и левой половины вымени молока всегда примерно одинаково, увеличивают количество надоенного молока из одной половины в 2 раза и таким образом определяют молочную продуктивность коровы [1].

Для различных хозяйственных целей часто проводят учет годового удоя на фуражную корову, который вычисляют следующим образом. Определяют, сколько в течение отчетного года каждая корова находилась в хозяйстве или сколько на каждую корову приходится фуражных дней. Количество фуражных дней всех коров суммируют.

Устанавливают число нетелей, перешедших в состав коров, и время отела каждой из них. Дни после отела, в течение которых каждая из молодых коров в отчетном году находилась в хозяйстве, считаются фуражными. Подсчитывают общее число фуражных дней по всем первотелкам, перешедшим в состав стада из нетелей.

Общее количество фуражных дней по всем без исключения группам коров делят на 365 и устанавливают среднее за год число фуражных коров.

Валовой удой, полученный в хозяйстве за отчетный год, делят на число фуражных коров и получают средний удой на одну корову за год.

Удой на одну фуражную корову используют только как показатель среднего уровня продуктивности коров по хозяйству (стаду). В некоторых случаях удой на фуражную корову применяют в качестве показателя интенсивности использования коров.

Жирность молока учитывают периодически. Для установления среднего процента жира за лактацию количество молока, надоенного за контрольный период, умножают на процент жира и получают количество так называемого однопроцентного молока. Сумму однопроцентного молока за все контрольные периоды делят на общее количество молока за лактацию и получают средний процент жира молока. Определение среднегодового процента жира по стаду, на дойную корову и в общем пожизненном удое проводят также по однопроцентному молоку.

Содержание жира в молоке коров племенных хозяйств следует определять один раз в месяц, а на неплеменных фермах – один раз в два месяца. Содержание белка в молоке устанавливают в тех же пробах молока, которые используют для определения его жирности.

Средний процент белка в молоке и количество его в килограммах за 305 дней или за укороченную лактацию вычисляют так же, как и средний процент жира и количество молочного жира [2].

СПИСОК ЛИТЕРАТУРЫ

1. Сиротинин В.И., Волков А.Д. Выращивание молодняка в скотоводстве : Учебное пособие для вузов. – СПб.: Лань, 2007.
2. Родионов Г.В., Табаков Г.П., Табакова Л.П. Технология производства и переработки животноводческой продукции : Учебник для вузов /под ред. Сайтаниди В.Н. – М.: КолосС, 2005.

ПОСМЕРТНЫЕ БРАКИ

Казаков А.А. Сокольская Л.В.

ГОУ ВО МО «Государственный гуманитарно-технологический университет»

Институт посмертного брака зародился во Франции. Во время Первой мировой войны несколько женщин вышли замуж по доверенности солдат, которые погибли несколькими неделями ранее. Подобная практика стала называться посмертным браком.

Юридически посмертный брак для гражданских лиц был закреплен в 1950-х, когда в городе Фрежюс во Франции прорвало дамбу, и в результате погибло 400 человек. Среди них был человек по имени Андрэ Капра, помолвленный с Ирэн Жодарт. Жодарт обратилась к французскому президенту Шарлю Де Голлю позволить ей вступить в брак, даже если её суженый скончался. У неё была поддержка со стороны СМИ, и в течение месяцев она получила разрешение на брак. Таким образом, посмертный брак стал продолжением французского Закона о браках по договоренности.

По прошествии нескольких месяцев после трагедии на плотине во Фрежюсе французский парламент подготовил законопроект, разрешающий посмертные браки. С этого времени сотни вдов формально подают заявления на так называемое посмертное супружество. Посмертные браки были легализованы во Франции по Статье 171 Гражданского Кодекса, которая гласит, что «Президент Республики может по уважительным причинам санкционировать церемонию бракосочетания в случае, если один из повенчанных умер, после выполнения необходимых формальностей, обозначающих его однозначное согласие. В данном случае брак регистрируется задним числом на дату до смерти супруга. Однако данный брак не влечет за собой право наследования при отсутствии завещания в пользу живущего супруга и полагает отсутствие какой-либо общей собственности супругов» [1].

Сегодня во Франции любой желающий получить право на посмертный брак подает заявление на имя Президента Франции. Согласно Статье 171 Гражданского Кодекса в заявлении указывается причина необходимости заключения посмертного брака, например, рождение ребёнка или смерть невесты (жениха). Беременность сама по себе или письмо с обещанием жениться недостаточны, отчасти потому, что являются незаконченными. Требуется, чтобы заявитель указал уважительные причины на посмертный брак.

Президент Республики тщательно изучает уважительность обстоятельств смерти. Данное заявление переправляется министру юстиции. Министр юстиции, в свою очередь, переправляет его прокурору той области, в которой проживает выживший обрученный. Если

пара изначально собиралась пожениться, и семья покойного дает согласие, прокурор переправляет обратно заявление президенту с отметкой о согласии второй стороны на брак. По статистике, одному из четырёх заявителей на посмертный брак отказывают. Примерами проверки подлинности намерения являются вывешенное в стенах здания местного суда (ЗАГС) официальное оглашение предстоящего бракосочетания или письменное разрешение от командира погибшего солдата.

Брак регистрируется задним числом на дату, до которой жених или невеста погибли. Даже если они были помолвлены и вывесили соглашение о предстоящем бракосочетании, посмертный брак не всегда в обязательном порядке случается, отчасти потому, что любая, даже живущая пара, может передумать в последнюю минуту. Посмертный брак может быть сорван также доверенным лицом. Задача судьи заключается лишь в том, что документы были заполнены надлежащим образом. Судья не вправе оспорить правомочность документов.

Церемония посмертного бракосочетания во Франции происходит примерно так. Брачующийся (женщина или мужчина) стоит рядом с фотографией покойного(-ной) во время церемонии. Церемониймейстер произносит фразу «...пока смерть не разлучит вас» не в будущем времени, а в прошедшем. Мэр, организующий церемонию, зачитывает президентский указ вместо супружеского обета со стороны покойного(-ной). Живой жених или невеста обычно не надевают кольцо на палец покойника.

Основной причиной посмертных браков является узаконивание детей беременной невесты. Также такой брак заключается по эмоциональным причинам. Посмертные супруги обычно предпочитают молчать о своей женитьбе. Однако американка по имени Кристель Димичел написала письмо в Нью-Йорк Таймс с просьбой публикации, чтобы весь мир узнал о том, что у людей есть выбор жениться на своих потерянных возлюбленных. К. Димичел описывала брак как замечательный и заявила, что «...он прошел в надлежащем духе церемонии бракосочетания» [2].

После заключения посмертного брака живущий супруг становится автоматически вдовцом или вдовой. Посмертный брак может также породнить супруга с семьей погибшего и вызвать моральное удовлетворение. Однако закон не позволяет живущему супругу получить в наследство деньги или имущество. Считается, что между супругами не существует никакой общей собственности. Посмертный брак может стать препятствием для заключения другого законного брака.

Посмертные браки демонстрируют волю человека по преодолению смерти суженого. Статья 171 подчеркивает, что обычные финансовые аспекты брака, такие, как ликвидация супружеского режима собственности или наследование имущества без завещания, неприменимы в данном случае. Однако вдова может получать пособия и имеет право на страховые льготы.

Посмертные браки разрешены также в США, Судане, Южной Корее, Китае. Так 10 марта 1987 года Исаак Вогиныяк из Майями умер от сердечного приступа, не успев жениться на своей невесте. Две недели спустя окружной судья Джордж Орр приказал секретарю суда подписать свидетельство о браке на имя Вогиныяка. А в 2009 году церемония посмертного бракосочетания прошла в городе Баталия в штате Иллинойс для Энни Хопкинс, умершей в результате паралича Верднига-Гоффманна. Энни Хопкинс говорила, что она предпочитает свадьбу похоронам. Церемония бракосочетания была открытым мероприятием для общественности и послужила одновременно акцией по сбору средств для Фонда Поощрительный Стипендий имени Энни Хопкинс (названный в честь неё). Поскольку на церемонии не было явного жениха, церемония скорее рубрицировалась как похороны на свадебную тему, нежели как посмертный брак.

В Южной Корее в декабре 1983 года Мун Хын Джин, второй сын Мун Сон Мёна и Хан Хак Джа (основателей Церкви объединения), попал в ДТП в Нью-Йорке и скончался 2 января. Смерть Муна пришлось на дату прямо перед запланированным браком по договоренности с балериной Джулией Мун, дочерью переводчика Муна Пака Бо Хи. Согласно учению Движения объединения, только женатой чете позволено войти в высшие уровни рая. Родители Муна совершили посмертную церемонию бракосочетания 20 февраля 1984 года.

В Корее данный случай является обычным явлением – жениться на духе жениха, умершего перед запланированной свадьбой. Живущий супруг или супруга могут хранить обет безбрачия всю оставшуюся жизнь, но данная традиция в настоящее время не является узаконенной. Так 1982 году невеста Ким Дук Ку, корейского боксера, умершего после травм, полученных на ринге, провела посмертную свадьбу во время похорон, устроенных в спортзале Кима. Невеста Кима Ли Ён Ми была на четвёртом месяце беременности первенцем от Кима и в момент, когда он находился в реанимации, захотела выйти замуж за него, чтобы утешить боксера. Ли Ён Ми сказала прессе, что она готова хранить обет безбрачия всю оставшуюся жизнь, которую она посвящает воспитанию ребёнка.

Институт посмертного брака известен в Германии и ЮАР. В опубликованном «Дневнике молодой девушки» (автор Анна Франк) описывается реальная ситуация. Герои романа Пфеффер и Шарлотта Калетт встречаются в конце тридцатых годов прошлого столетия. Пфеффер и Калетта въехали в один дом вместе, но им было отказано в браке согласно Нюрнбергским расовым законам от 1935 года, запрещающим браки между евреями и не евреями. Пфеффер скончался, согласно лагерным отчётам, в больничном бараке Нойенгамма 20 декабря 1944 года от энтероколита в возрасте 55 лет. Шарлотта вышла замуж за Пфеффера посмертно 9 апреля 1953 году с обратной датой, приходящейся на 31 мая 1937 года [3]. В ЮАР В 2004 году в ЮАР мужчина застрелил свою невесту, а затем себя, во время ссоры. Позже их официально поженили, поскольку семьи и друзья пожелали, чтобы они запомнились как счастливая пара, чтобы семьи породнились, так как в африканской культуре смерть воспринимается как отделение души от тела.

Итак, посмертный брак закреплён в законодательстве нескольких государств. В Российской Федерации данного института пока нет, но это не означает, что его не надо изучать.

СПИСОК ЛИТЕРАТУРЫ

1. Гражданский кодекс Франции (Кодекс Наполеона) от 21.03.1804 (с изм. и доп. по состоянию на 01.09.2011) // <http://www.consultant.ru> (10.05.2017).
2. Это – не чёрный юмор: во Франции можно выйти замуж за покойника // Новые известия <http://newizv.ru/news/world/28-04-2017/eto-ne-chernyy-yumor-vo-frantsii-mozhno-vyyti-zamuzh-za-pokoynika> (10.05.2017)
3. Пфеффер Фриц // <http://ru-wiki.org/wiki> (10.05.2017)

ФОРМИРОВАНИЕ ГРАЖДАНСКО-ПАТРИОТИЧЕСКОГО САМОСОЗНАНИЯ У ДЕТЕЙ МЛАДШЕГО ШКОЛЬНОГО ВОЗРАСТА В ПРОЦЕССЕ ЗАНЯТИЯ ТВОРЧЕСКОЙ ДЕЯТЕЛЬНОСТЬЮ

Казанцева В.И., Фернер В.Ю.

ГОУ ВО МО «Государственный гуманитарно-технологический университет»

Формирование в России правового государства, а также гражданского общества во многом зависит от уровня гражданско-патриотического воспитания подрастающего поколения. В настоящее время возросло влияние западной культуры, из-за чего произошло изменение духовно-нравственных, моральных, культурных и других ценностей. Влияние основных социальных институтов (в основном школы) стало падать. На первый план вышли: СМИ, интернет, телевидение. Существует потребность в восстановлении духовности для формирования нравственной личности гражданина и патриота своей страны, но у детей младшего возраста наблюдается нехватка знаний об истории и культуре своей страны, у многих не сформированы духовно-нравственные ценности. Одной из приоритетных задач российского государства – воспитание патриота и гражданина своей страны. Гражданско-патриотическое воспитание школьников является одним из важнейших направлений в системе государственного образования. Благодаря гражданско-патриотическому самосознанию, происходит формирование и развитие духовно-нравственных и моральных ценностей личности, а также постоянное развитие и совершенствование культуры и науки Отечества. Такая личность является будущим Российского государства [1; 2].

Исследования по проблеме гражданского общества (Р.Г. Апресян, И.М. Кольцов), концепции гражданского воспитания (А.С. Гаязов, Е.Р. Евдокимова), теоретические взгляды на проблему патриотизма и патриотического воспитания (А.К. Быков, В.В. Дьяченко, А.В. Кузнецова, М.Б. Кусмарцев), а также актуальные нормативно-правовые документы Федерального государственного стандарта начального школьного образования указывают на необходимость формирования гражданско-патриотического самосознания у детей младшего школьного возраста на современном этапе становления гражданского общества в России. Подчеркивая значение планирования творческой деятельности, педагоги А.С. Козлова, Н.Ф. Виноградова, В.Г. Нечаева утверждают, что она «способствует не только лучшему усвоению знаний о национальной культуре, но и воспитанию чувств, так как создаются условия для повторения радостных эмоциональных переживаний, которые как раз лежат в основе формирования гражданско-патриотического самосознания у детей младшего школьного возраста» [3].

Теоретико-практическое осмысление специфических средств театрального творчества позволило структурировать модель воспитания патриотизма, включающую педагогические условия, принципы, цели и задачи, этапы, содержание и методы учебно-творческого процесса в самодеятельном театральном коллективе.

Основа гражданско-патриотического воспитания в нашей России – изучение и сохранение культурного наследия, традиций и духовно-нравственных канонов России. Большинство духовно-нравственных качеств закладываются в период обучения в школе. Любовь к Отечеству, малой и большой Родине, стремление совершать бескорыстные и гуманные поступки – все перечисленное, в большой мере, зависит от того, когда и насколько устойчиво данные чувства были заложены в человеке. Формирование гражданско-патриотического самосознания через занятия творческой деятельностью, как нетрадиционная форма, будет более успешно, чем через традиционные формы-уроки. Театральная деятельность – важный фактор нравственного, эстетического, гражданского воспитания личности, формирования гражданско-патриотического самосознания детей. Основой является глубокая эмоциональная, чувственная основа этого процесса. При отборе фольклорного материала происходит опора на принципы доступности содержания, познавательности и духовно-нравственной значимости, тем самым формируя в детях гражданско-патриотические качества.

Эмпирическая база исследования: Муниципальное бюджетное общеобразовательное учреждение гимназия №2, дети 1-4 классов, микрорайона Железнодорожный, г. Балашиха; Детская школа искусств №7, театральное отделение, театральный коллектив «Дети Мельпомены».

Анализ научно-методической литературы в теоретической части нашего исследования показал, что искусство играет значимую роль в развитии гражданско-патриотического самосознания у детей младшего школьного возраста. Дети данного возрастного периода способны получать впечатления с помощью образца любви к Родине и яркий образ, который будет им понятен через различные виды творческой деятельности.

Подчеркивая значение творчества, педагоги А.С. Козлова, Н.Ф. Виноградова, В.Г. Нечаева утверждают, что творческая деятельность «способствует воспитанию ценных и значимых человеческих чувств, и гуманистических качеств» [4].

Формирование гражданско-патриотического самосознания через занятия творческой деятельностью, как нетрадиционной формы, будет более успешно, чем через традиционные формы – уроки (об этом говорил еще В.А. Сухомлинский) [5].

По нашему мнению, театральная деятельность является самым эффективным способом эстетического, нравственного и гражданского воспитания личности и формирования гражданско-патриотического самосознания детей.

Смысл данного вида деятельности заключается в глубокой эмоциональной, чувственной основе этого процесса.

Нами было проведено эмпирическое исследование, которое осуществлялось в 3 этапа:

На первом этапе мы определили базу исследования: Муниципальное бюджетное общеобразовательное учреждение гимназия №2, дети 1-4 классов, микрорайона Железнодоро-

рожный, г.о. Балашиха; Детская школа искусств №7, театральное отделение, театральный коллектив «Дети Мельпомены» г.о. Балашиха.

Для изучения гражданско-патриотического самосознания детей младшего школьного возраста были отобраны следующие методики: Анкета «Я-патриот»; Тест «Достопримечательности нашей Родины» (метод «Незаконченные предложения»); Опрос «Я люблю Россию», т.к. именно они отвечают поставленной цели и задачам исследования.

Второй этап – проведение исследования гражданско-патриотического самосознания детей и интерпретация полученных результатов. Полученные нами данные, показали, что, действительно, уровень сформированности гражданско-патриотического самосознания младших школьников, которые не занимаются творческой деятельностью, ниже, чем у детей, посещающих театральную студию.

Мы считаем, что пропаганда занятий творческой деятельности, и, в особенности театральной, необходима в процессе гражданско-патриотического воспитания школьников, так как театральная деятельность является особой формой духовного и культурного изменения участника театрального коллектива, которая способствует активизации социально-личностных качеств, развитию способности креативно мыслить, эмоционально-образного, чувственного восприятия действительности, определяющих ориентации, самоопределение и саморазвитие культурно творческой личности патриота Российского государства.

Третий – заключительный этап: на основе проведенного исследования, нами были разработаны комплекс мер и форм работы, способствующих эффективному усвоению гражданских и патриотических качеств у детей в период младшего школьного возраста: индивидуальные и общие рекомендации классным руководителям и педагогам гимназии, а также программа взаимодействия Муниципального бюджетного общеобразовательного учреждения гимназии № 2 с театральным коллективом Детской школы искусств №7 «Дети Мельпомены» г.о. Балашиха. Программа рассчитана на 1 год с учениками 4 классов, 1 занятие в неделю. Цель программы – формирование гражданско-патриотического самосознания у детей младшего школьного возраста в процессе театральных занятий.

Задачи программы: развитие творческого потенциала; формирование эстетического отношения к происходящему; повышение уровня толерантности; формирование гуманистических качеств; воспитание духовно-нравственных качеств.

Формы проведения занятий: беседа; уроки; тематические вечера; посещение открытых уроков; просмотр спектаклей (экранизации); посещение художественно-театральных постановок театрального коллектива «Дети Мельпомены»; посещение культурно-просветительских концертов; мастер-класс; круглый стол; постановка театрального номера, этюда; тренинг по актерскому мастерству; участие театрального коллектива в организации и проведение праздников и мероприятий гимназии.

Ожидаемые результаты данной программы заключаются в формировании чувства гордости за Отечество, формировании гуманистических, духовно-нравственных качеств и эстетических потребностей и другие.

По нашему мнению, применение педагогами гимназии разработанных нами рекомендаций и реализация составленной программы обеспечит повышение эффективности уровня гражданско-патриотического самосознания у детей младшего школьного возраста.

Таким образом, результаты исследования позволили выявить уровень гражданско-патриотического самосознания у детей, которые занимались различными видами творческой деятельности и у тех детей, которые занимались конкретно театральной деятельностью. Благодаря проведенным методикам, нам удалось выявить отношения, чувства и убеждения младших школьников.

Разработанный комплекс мер и форм работы, способствует эффективному усвоению гражданских и патриотических качеств у детей в период младшего школьного возраста. Основное внимание должно быть уделено на осуществление патриотического воспитания через занятия творческой деятельностью, в основном театральной. Применение этих рекомендаций обеспечит повышение эффективности уровня гражданско-патриотического самосознания у детей.

СПИСОК ЛИТЕРАТУРЫ

1. Государственная программа «Патриотическое воспитание граждан Российской Федерации на 2006-2010 гг.». Постановление Правительства Российской Федерации 11 июля 2005 г. № 422.
2. Концепция патриотического воспитания граждан Российской Федерации. Одобрена на заседании Правительственной комиссии по социальным вопросам военнослужащих, граждан, уволенных с военной службы, и членов их семей протокол № 2(12) – П4 от 21 мая 2003 г.
3. Андреева И.М. Театральность в культуре / И.М. Андреева. – Ростов-н/Дб: Издательство «Печать Сервис» – 21 век», 2002. – 180 с.
4. Винникова С.А. Воспитание гражданственности у младших школьников / С.А. Винникова // Воспитание школьников. – 2008. – № 5. – С. 14-15.
5. Данилюк А.Я., Кондаков А.М., Тишков В.А. Концепция духовно-нравственного развития и воспитания личности гражданина России. – М.: Просвещение, 2009. – 23 с.

СИСТЕМА ПОДГОТОВКИ К ЕДИНОМУ ГОСУДАРСТВЕННОМУ ЭКЗАМЕНУ ПО ИНОСТРАННОМУ ЯЗЫКУ НА ПРИМЕРЕ УМК «SPOTLIGHT»

Казеичев Н.Е., Иванова Н.А.

ГОУ ВО МО «Государственный гуманитарно-технологический университет»

Социально-политические и экономические преобразования во всех сферах жизни нашего общества привели к существенным изменениям в сфере образования. Изменился, в частности, и статус иностранного языка как школьного предмета. Он стал в полной мере осознаваться как средство общения, средство понимания и взаимодействия людей, средство общения к иной национальной культуре и как важное средство для развития интеллектуальных способностей школьников, их общеобразовательного потенциала. В современном обществе иностранный язык является одним из средств социализации личности. В сложившихся обстоятельствах результатом обучения иностранному языку должно стать формирование базы иноязычной коммуникативной компетенции, а также способности к самостоятельному углублению и развитию данной компетенции.

Иностранный язык постепенно из средства «тренировки разума» приобретает все более выраженную роль средства успешной социализации, самореализации и саморазвития ребенка. Владение иностранным языком постепенно становится важным условием профессиональной компетентности будущего специалиста. Оценка качества подготовки выпускников в современном образовательном пространстве является одной из важнейших задач. По всем предметам, в том числе и иностранному языку, она позволяет не только установить уровень успешности, но и выявить недостатки в знаниях, умениях и навыках и тем самым определить необходимость изменений, которые следует внести в методику работы.

С 2009 года ЕГЭ по английскому языку является основой формой аттестации выпускников школ. Задания на экзамене построены по тем же принципам, что и задания на международных экзаменах по иностранному языку. Посредством тестовых заданий различных типов и уровней сложности, а так же через различные виды речевой деятельности ЕГЭ оценивает уровень сформированности коммуникативной компетенции участников экзамена. Традиционно выделяются следующие её компоненты:

- лингвистическая компетенция (linguisticcompetence) – знание словарных единиц и грамматических правил, которые преобразуют лексические единицы в осмысленное высказывание;
- социолингвистическая компетенция (sociolinguisticcompetence) – способность выбирать и использовать адекватные языковые формы и средства в зависимости от цели и ситуации общения, от социальных ролей участников коммуникации, то есть от того, кто является партнёром по общению;
- дискурсивная компетенция (discoursecompetence) – способность понимать различные виды коммуникативных высказываний, а также строить целостные, связанные и логи-

ческие высказывания разных видов (статья, письмо, эссе и т.д.); предполагает выбор лингвистических средств в зависимости от цели высказывания;

- стратегическая компетенция (strategic competence) – вербальные и невербальные средства (стратегии), к которым прибегает человек в случае, если коммуникация не состоялась; такими средствами могут являться как повторное прочтение фразы и переспрос непонятого предложения, так и жесты, мимика, использование различных предметов;
- социокультурная компетенция (sociocultural competence) – знание культурных особенностей носителей языка, их привычек, традиций, норм поведения и этикета и умение понимать и адекватно использовать их в процессе общения, оставаясь при этом носителем другой культуры; формирование социокультурной компетенции предполагает интеграцию личности в системе мировой и национальной культур;
- социальная компетенция (social competence) – умение и желание взаимодействовать с другими, уверенность в себе и в своих силах для осуществления коммуникации, а также умение помочь другому поддержать общение, поставить себя на его место; способность справиться с ситуациями, возникающими в процессе непонимания партнеров по общению.

Для распределения экзаменуемых по уровням владения иностранным языком во все разделы экзаменационной работы наряду с заданиями базового уровня включаются задания повышенного и высокого уровня сложности.

На данный момент экзаменационная работа по английскому языку состоит из четырёх письменных разделов, включающих 40 заданий, и одного устного раздела, включающего 4 задания.

- **Раздел 1 («Аудирование»)** включает 9 заданий базового, повышенного и высокого уровней сложности. Первое задание (№1 – базовый уровень сложности) – установление соответствия, второе задание (№2 – повышенный уровень сложности) – нахождение соответствия между предложенными вариантами утверждений и звучащего текста: True – False – Not stated. Так же имеется 7 заданий (№3 – №9, высокий уровень сложности) с выбором одного правильного ответа из трёх предложенных. *Рекомендуемое время на выполнение раздела – 30 минут.*
- **Раздел 2 («Чтение»)** включает в себя 9 заданий. Первое задание (№10, базового уровня сложности) – установление соответствия, второе задание (№11, повышенного уровня сложности) – заполнение пропусков частями предложений. Также имеется 7 заданий с выбором одного правильного ответа из четырёх предложенных (№12-№18, высокий уровень сложности). *Рекомендуемое время на выполнение раздела – 30 минут.*
- **Раздел 3 («Грамматика и лексика»)** включает в себя 20 заданий. Среди них 7 заданий с кратким ответом (№19-№25, базовый уровень сложности), 6 заданий (№26-№31, повышенный уровень сложности) с кратким ответом и 7 заданий с выбором одного правильного ответа из четырёх предложенных (№32-№38, высокий уровень сложности). *Рекомендуемое время на выполнение раздела – 40 минут.*
- **Раздел 4 («Письмо»)** включает в себя 2 задания и представляет собой небольшую письменную работу (№39 – написание личного письма) и письменного высказывания с элементами рассуждения (№40). *Рекомендуемое время на выполнение этого раздела работы – 80 минут.*
- **Раздел 5 («Устная часть»)** включает в себя 4 задания: 3 задания базового уровня сложности (С3, С4, С5) и 1 задание высокого уровня сложности (С6).

Задания базового уровня сложности:

1) задание № 1 (С3) – необходимо прочитать фрагмент информационного или научно-популярного, стилистически нейтрального текста. Формат задания – условный диалог-расспрос. Время на подготовку – 1,5 минуты. Время на выполнение задания – 1 минута.

2) задание № 2 (С4) – диалог-расспрос с опорой на ситуацию и/или фотографию (картинку);

3) задание № 3 (С5) – необходимо создать монологическое тематическое высказывание с опорой на ситуацию и/или фотографию (картинку);

Задание высокого уровня сложности:

1) задание № 4 (С6) – необходимо создать монологическое тематическое высказывание с элементами сопоставления и сравнения с опорой на ситуацию и/или фотографию.

Все варианты экзаменационной работы равноценны по трудности, одинаковы по структуре, параллельны по расположению заданий. Под одним и тем же порядковым номером во всех вариантах работы по данному языку находится задание, проверяющее один и тот же элемент содержания.

Для правильной подготовки к ЕГЭ по английскому языку, несомненно, требуется знание формата экзамена. Базовый, повышенный и высокий уровни сложности соотносятся с уровнями владения иностранными языками: базовый уровень – А2+; повышенный уровень – В1; высокий уровень – В2. Задания базового уровня строятся на материале, который уже должен быть освоен учащимися к окончанию 9-го класса. Повышенного – знания, умения и навыки, приобретенные к концу 11 класса при обучении по базовой программе. Задания высокого уровня – программа школ или классов с углубленным изучением иностранного языка [4].

Нами было решено провести исследование с следующими целями:

- провести анализ УМК «Spotlight» [2] на наличие упражнений, направленных на подготовку учащихся к сдаче государственного экзамена в форме ЕГЭ;
- выявить степень подготовки учащихся к сдаче единого государственного экзамена по иностранному языку при помощи тестирования, разработанного на основе материалов федерального института педагогических измерений прошлых лет [5];
- разработать комплекс упражнений для углубленной подготовки школьников к сдаче ЕГЭ;

В ходе анализа УМК «Spotlight» для 11 класса выяснилось, что данное пособие не обладает полным спектром упражнений, направленных на углубленную и полноценную подготовку учащихся к сдаче экзаменов. Каждый модуль учебника содержит упражнения на каждый из разделов ЕГЭ – аудирование, чтение, грамматика и лексика, письмо и говорение. Стоит отметить, что преобладающее количество заданий в данном учебнике касается раздела говорения. Остальные задания представлены в меньшем объеме. Важно заметить, что достаточно редко встречаются упражнения, представленные в формате единого государственного экзамена. Данный учебник дает хорошую страноведческую подготовку учащегося, так как большинство заданий так или иначе связаны с историей или обычаями Великобритании. В каждом модуле учебника есть раздел с идиомами, который способствует подготовке учащихся к написанию эссе. Типовые задания из раздела «письмо» в учебнике практически отсутствуют. Нам удалось найти упражнения, которые приближены к формату написанию письма другу по переписке, но упражнений, готовящих к написанию эссе очень мало. К сожалению, стоит упомянуть, что на каждый раздел учебника приходится только 1-2 упражнения по аудированию, что очень мало для того, чтобы качественно подготовиться к сдаче итогового теста.

Во время прохождения педагогической практики в 11-х классах МОУ Лицей в октябре 2016 года, нами было проведено тестирование в формате ЕГЭ, основанное на тестовых заданиях прошлых лет. Тест состоит из четырёх частей. Каждая часть содержит по два задания на базовый и повышенный уровни сложности. Максимальные баллы, которые можно было получить: аудирование – 13 баллов, чтение – 14 баллов, грамматика и лексика – 13 баллов, письмо – 20 баллов. Нами были получены следующие результаты:

- Раздел «Аудирование» – не справились с заданием – 0%, оценка «ниже среднего» – 31%, «удовлетворительно» – 33% и «выше среднего» – 36%.
- Раздел «Чтение» – не справились с заданием – 0%, оценка «ниже среднего» – 10%, «удовлетворительно» – 17% и «выше среднего» – 73%.
- Раздел «Грамматика и лексика» – не справились с заданием – 0%, оценка «ниже среднего» – 8%, «удовлетворительно» – 26% и «выше среднего» – 66%.

- Раздел «Письмо» – 18% учащихся не приступило к выполнению данного раздела, 66% – получили отметку «удовлетворительно» и 16% – «ниже среднего».

Основываясь на полученных результатах, нами был подобран комплекс упражнений, направленных на улучшение навыка аудирования, углубления в раздел «грамматика и лексика», и обучению написанию письма и эссе. Данные упражнения выполняются учащимися на протяжении полугода.

В данный комплекс вошли упражнения из следующих пособий:

- Вербицкая М.В. «ЕГЭ. Английский язык: актив-тренинг: выполнение заданий А, В, С [3];
- Вербицкая М.В., Malcolm Mann «Macmillan Exam Skills for Russia» [1];
- Махмурян К. С., Мельчина О. П. Учебное пособие. Олимпиады по английскому языку для 9-11 классов: практикум [6].

Основываясь на предварительных результатах нашего исследования, можно сделать вывод, что для успешной сдачи государственного экзамена, нужно не только достаточно хорошо владеть языком, но и обладать необходимыми умениями и навыками, а также отработать стратегию сдачи экзамена.

Данное исследование показало, что для успешной сдачи экзамена недостаточно только выполнения заданий из школьного учебного пособия. Для полноценной и качественной подготовки необходимо использовать как минимум несколько дополнительных пособий, чередуя их выполнение с основной школьной программой как в школе, так и дома.

СПИСОК ЛИТЕРАТУРЫ

1. Mann Malcolm, Taylore-Knowles Steve, Вербицкая М.В. Macmillan Exam Skills for Russia. Сборник тестов для подготовки к ЕГЭ по английскому языку. – Macmillan, 2009. – 169 с.
2. Афанасьева О.В., Дж. Джули. Английский в фокусе. 11 класс : учебник для общеобразовательных учреждений. – 2-е изд. – М.: ExpressPublishing: Просвещение, 2009. – 244 с.
3. Вербицкая М.В. ЕГЭ. Английский язык: актив-тренинг: выполнение заданий А, В, С. – М.: Национальное образование, 2012. – 208 с. (ЕГЭ. ФИПИ – школе).
4. ЕГЭ английский язык. – <http://www.bis-english.ru/rec7.php>.
5. Единый государственный экзамен по английскому языку ФИПИ 2015 год. <http://www.fipi.ru/sites/default/files/document/2015/09.pdf>.
6. Махмурян К. С., Мельчина О. П. Олимпиады по английскому языку для 9-11 классов: практикум. – Титул, 2015. – 281 с.

ОСОБЕННОСТИ ПАРФЮМЕРНОГО ДИСКУРСА

Калентьева И.Н., Леонтьева А.В.

ГОУ ВО МО «Государственный гуманитарно-технологический университет»

Обоняние человека может различать примерно четыре тысячи различных запахов, а люди, обладающие особенно чувствительным восприятием, могут распознавать свыше десяти тысяч ароматов, при этом о каждом оттенке запаха в мозг будет подаваться отдельный сигнал.

С древнейших времен человечество собрало множество знаний о целебных и чудотворных возможностях ароматов, издаваемых различными растениями, оживительной магии ароматов разнотравья. Эти знания нашли применение в таких направлениях, как медицина, ароматерапия и, наконец, парфюмерия.

И, хотя мир запахов достаточно широк и многообразен, слов, описывающих тот или иной аромат крайне мало, например, сладкий, приторный, резкий, приятный, тяжелый, затхлый и т.д. (*sweet, cloying, strong, nice, musty, etc.*). Поэтому, чтобы облегчить вербальное определение запаха, мы используем различные метафоры и сравнения. Вот почему создание и перевод текстов для описания парфюмерной продукции – сложное искусство.

Данная статья раскрывает некоторые особенности парфюмерного дискурса, способы вербальной экспликации ароматов, а также метафорический характер языкового представления запаха.

Под термином «парфюмерный дискурс» понимается любой текст о парфюмерной продукции [1]. В содержательном плане такие тексты представляют собой рекламное описание парфюмерного продукта, историю создания и использования аромата, а также описание характеристик некоторых компонентов парфюмерной композиции. В подобных текстах важно сочетание красоты и привлекательности рекламного описания и точности технических формулировок. Поэтому переводы из сферы «парфюмерное искусство» считаются одними из самых сложных, они требуют аккуратности и точности исполнения.

Еще одной специфической чертой парфюмерного дискурса является наличие особой лексики, прямо или косвенно репрезентирующей такие понятия, как «запах», «парфюм» и «духи». Кроме того, к этому пласту лексики относят слова, не обладающие значением «запах», а характеризующие его.

Для описания запаха могут использоваться прилагательные, существительные, такие стилистические средства, как метафора, сравнение и т.п.

Существительные, связанные с понятием «духи» (или «запах»), представлены отдельной семантической группой, в которую входят лексемы, означающие парфюм, субстантивированные прилагательные типов и подтипов духов, а также существительные, обозначающие сырье и материалы, из которых составлена парфюмерная композиция. К существительным, обозначающим сырье, можно отнести названия материалов растительного, животного и химического происхождения, которые применяются в парфюмерной промышленности.

Пример использования существительных в описании духов «*Nina Ricci les belles de Nina Luna*»:

“First glimpse is beautiful, exciting and glimmering with Orange blossom and wild berries. The heart, noble and proud, the eternal flower, married with caramel creates a rare and precious fragrance. The mysterious and sensual vanilla accentuates the sandalwood and has the final say creating a vibrant and bold sensuality” [9].

«Приглушенные ноты цветка апельсина и диких ягод. В самом сердце аромата благородный и гордый белый бессмертник, пропитанный карамелью. Новое приключение, необычное пристрастие. Едва уловимые ноты меда. В шлейфе аромата сладострастная ваниль переплетается с сандаловым деревом, создавая яркую и дерзкую чувственность» [5].

Прилагательные, используемые для описания запахов, применяются для того, чтобы обратить внимание на такие особенности, как: способность завладеть вниманием и желаниями, способность оказывать влияние на психическое и физическое состояние (способность вызвать такие чувства, как радость, возбуждение, расслабление и т.п.), умение вызывать воспоминание и формировать ассоциации.

Пример использования прилагательных в описании духов «*Sun di Gioia Giorgio Armani*»:

“Sun to shine. A luxurious women's fragrance, sensual notes reminiscent of sun-warmed skin emerge with a surging top note of bergamot scent, a generous floral salicylate heart (notes at once solar and saline) of a ylang ylang jasmine fragrance, and a warm, richly elegant base composed of iris, vanilla, and benzoin” [8].

«В янтарном флаконе, наполненном светом, заключен аромат солнечных цветов. Чувственные верхние ноты бергамота и фрезии рождают воспоминания о загоревшей на солнце коже; соленая солнечная нота сердца раскрывается ароматом плюмерии, иланг-иланга и жасмина самбак, а базовая нота звучит теплыми насыщенными аккордами ириса, ванили и бензоина» [7].

Помимо использования существительных и прилагательных для описания аромата часто прибегают к разнообразным стилистическим средствам. В таких случаях нередко встречается такое выразительное средство, как метафора. Целью использования метафоры в описании парфюма является создание образной ассоциации для того или иного аромата, воздействуя, таким образом, на наши эмоции и воображение. Наиболее часто встречаются образные модели: «путешествие», «фантазия», «воспоминание», «страсть», «чары», «любовь», «магия» и т.п.

Пример использования метафоры в описании духов «D&G №3 L'imperatrice»:

PERSONALITY: THE STAR

“Flamboyant and energetic, for L'Impératrice life is a movie and she is its heroine. All heads turn when she enters a room. Vibrant, magnetic she exudes charisma and force of character.

Succulent exotic fruits and bright pink florals give way to a musky, appetite-arousing base. Charming rhubarb is mixed in with the very core of the fragrance, which hides refreshing watermelon, cyclamen and silky jasmine” [4].

Образ: Звезда

«Для яркой и активной L'Imperatrice жизнь – это кино, главная героиня которого – она сама. Когда она появляется в комнате, все взгляды устремлены только в ее сторону. Полная жизни, привлекательная, она излучает магнетизм, харизму и силу характера.

Верхние ноты, богатые сочными экзотическими фруктами, и сердце, наполненное яркими розовыми цветами, сменяются аппетитными базовыми нотами мускуса. Пьянящее, возбуждающее ощущение от аромата достигается за счет аппетитной смеси арбуза и киви вкупе с драматизмом розового цикламена» [6].

В заключение следует отметить, что парфюмерный дискурс обладает рядом особенностей, которые отличают его от других типов дискурса. Проведенный анализ способов и приемов описания парфюмерных продуктов выявил разнообразие методов вербализации запаха.

Итак, человек окружен различными запахами с самого рождения, они всегда были и будут неотъемлемой частью нашей жизни. Сейчас, наряду с одеждой, обувью и аксессуарами, парфюм является неотделимой частью нашего повседневного гардероба. Но мало кто знает, что создание нового аромата – это невероятно сложная и кропотливая работа парфюмера, селектора, дизайнера. В конечном счете, создание нового аромата – это настоящее искусство.

СПИСОК ЛИТЕРАТУРЫ

1. Бельская Т.И. Средства актуализации опорных концептов парфюмерного дискурса современного французского языка. МГЛУ, 2010. <http://www.dissercat.com/content/sredstva-aktualizatsii-opornykh-kontseptov-parfyumernogo-diskursa-sovremennogo-frantsuzskogo> (09.04.2017).
2. Леонтьева А.В. Ассоциативный потенциал текстов-описаний парфюмерных продуктов на иностранном языке // «Иностранный язык в образовательном пространстве России и мира: традиции и инновации»: материалы II Всероссийской виртуальной научно-практической конференции (с международным участием), посвященной Году языка и литературы Великобритании и России 2016. – Орехово-Зуево: ГГТУ, 2016. – С. 74-80.
3. Хегай Н.Р. Прагматонимы в парфюмерном дискурсе. Электронная публикация G-Global. - <http://group-global.org/ru/publication/6368-pragmatonimy-v-parfyumernom-diskurse> (09.04.2017).
4. Интернет-магазин SEPHORA USA. - <http://www.sephora.com/3-l-imperatrice-P245901> (09.04.2017).
5. Интернет-магазин Л'этуаль. Парфюмерия, косметика, аксессуары. - <https://www.letu.ru/parfyumeriya/zhenskaya-parfyumeriya/nina-ricci-les-belles-de-nina-luna/46500083> (09.04.2017).
6. Интернет-магазин Л'этуаль. Парфюмерия, косметика, аксессуары. - <https://www.letu.ru/parfyumeriya/zhenskaya-parfyumeriya/d-g-№3-l-imperatrice/11805> (09.04.2017).
7. Интернет-магазин Л'этуаль. Парфюмерия, косметика, аксессуары. - <https://www.letu.ru/parfyumeriya/zhenskaya-parfyumeriya/giorgio-armani-sun-di-gioia/43700030> (09.04.2017).

8. Giorgio Armani. Fragrances & beauty. - http://www.giorgioarmanibeauty-usa.com/fragrances/womens-fragrances/acqua-di-gioia/sun-di-gioia-eau-de-parfum/A745.html#start=3&cgid=F3_FRAGRANCES_HER_GA_ADGIA (09.04.2017).
9. The Fragrance Shop. Spray a little happiness. - <http://www.thefragranceshop.co.uk/products/nina-ricci-luna-eau-de-toilette-30ml-spray-32342.aspx> (09.04.2017).

ТЕОРИЯ СОЦИАЛЬНОГО ДЕЙСТВИЯ КАК ОСНОВА ТЕОРЕТИЧЕСКИХ МОДЕЛЕЙ СОЦИАЛЬНОЙ РАБОТЫ

Каллибекова З.Б.

Нукусский филиал Ташкентского педиатрического медицинского института,
Нукус, Узбекистан

На теории социального действия строятся теоретические модели обоснования социальной работы. Если практика является двигателем теории, то теория социальной работы представляет собой обобщенное систематизированное знание о предмете, закономерностях и принципах социальной работы как практической деятельности во всех ее структурных формах, поэтому необходимо установить, каковы же существенные характеристики теоретической деятельности в области социальной работы.

Мыслительный процесс является актом деятельности, начальным моментом которого выступает проблемная ситуация. Она обуславливает вовлечение личности в процесс мышления, направленный на решение определенной задачи. Владая когнитивным подходом, имеющим и социологические, и психологические основания, специалист может разрешать конфликты, которые возникают между индивидуальными и социальными целями и установками клиента и вызывают у него внутриличностный дискомфорт, и обучать клиентов находить механизмы поведения, адекватные конкретной социальной ситуации [1].

Социальному работнику важно определить особенности мышления конкретного индивида, установки, которые направляют его действия, мотивы его поступков. На этой основе специалист способен выявлять характер жизненной позиции клиента, формировать его желание измениться, оптимизировать его деятельность в сфере управления своей жизнью. В результате человек обретает способность справляться с эмоциональными и поведенческими проблемами путем выбора реалистичных целей и соответствующих способов их достижения.

В рамках когнитивной модели совместно с клиентом разрабатываются этапы осмысления проблемы, способствующие в дальнейшем ее разрешению. Это помощь клиенту в осознании ситуации как проблемной, унижающей его личность; выявление когнитивного стиля клиента, влияющего на его самопонимание и повседневное поведение; следующим этапом выступает обучение принципам взаимоотношений, которые должны быть обусловлены представлением человека о мире; и наконец, это обоснование способов, посредством которых может произойти изменение ситуации и самого клиента.

Следующим комплексным теоретическим подходом является ролево-коммуникативный подход, согласно которому человек формирует представления о своей социальной роли, воспроизводя в сознании и действии коммуникативные модели, характерные для данного общества. При этом он использует средства коммуникации в различных ситуациях общения, учитывая прошлый опыт, в соответствии с личностными особенностями и сложившимися у него представлениями о жизненных ролях.

В социальной работе специалист должен выявить модели поведения, воспроизводимые клиентом, методы их освоения и условия реализации, индивидуальный стиль общения, основанный на интерпретации человеком той или иной социальной роли. Это позволяет определить отклонения от следования клиента определенным ролям в конкретных социальных ситуациях, причины возникающих на этой почве внутриличностных, межличностных и прочих конфликтов, которые он не в состоянии самостоятельно разрешить. Соответственно, возникает необходимость разработки модели помощи, оптимальной в данной ситуации и для данного клиента.

На основе применения ролево-коммуникативного подхода клиент приобретает возможность расширить ролевой репертуар и выбирать при разрешении последующих кризисных и конфликтных ситуаций успешные стратегии поведения. Данный подход используется и в групповых видах социальной работы, при организации групповой дискуссии, ситуативно-ролевой игры, в групповой поведенческой терапии и т.д.

Далее следует рассмотреть социально-конструкционистский подход, который вместо общепринятого разделения на субъект и объект социальной работы рассматривает три составляющих индивидуальным субъект, социальный субъект, природный и социальный объект». Взаимовлияние элементов данных составляющих друг на друга формирует социальный опыт индивида. Однако следует иметь в виду, что на основе понимания опыта конкретным человеком образуются не только позитивно, но и негативно влияющие факторы как в социальной сфере, так и в области межличностных отношений и внутриличностного образа мышления.

Следующим является социально-педагогический подход, который оценивает влияние социальных институтов на человека через процессы педагогической коррекции общества и повышения социального здоровья. Он обеспечивает взгляд на личность с точки зрения ее социализации и ресоциализации, что особенно важно в эпоху социальных перемен. Главным положением здесь является педагогизация окружающей среды – обеспечение позитивного и компенсация негативного влияния факторов среды на человека путем создания альтернативных социальных институтов, к которым относится и институт социальной работы.

Педагогическое содержание социальной работы включает в себя обучение клиента приемам самопомощи; социальное воспитание, с целью выработки им необходимых в данном обществе качеств; самовоспитание для достижения более продуктивного социального поведения; формирование у личности гуманистических ценностей, социальных чувств, способствующих обучению, труду, общению и так далее. Для этого в рамках данного подхода используются методы формирования индивидуального и группового сознания, образа действия в различных подсистемах общества, социальной перспективы; включения личности в коллективную деятельность; закрепления положительного опыта трудовой, общественной, досуговой и иной деятельности. Внедряя методы образования, воспитания и социализации в процессы социальной работы, можно обеспечить адаптацию человека в среде, коррекцию его поведения, осуществить его реабилитацию [2].

Теория социального действия служит методологической базой для комплексных теорий, нацеливающих как в совокупности, так и по отдельности на создание конкретных моделей социальной работы. Прежде всего, она позволяет разрабатывать и реализовывать на практике в меняющемся обществе индивидуальные модели оказания помощи клиенту на основе отдельных теоретических парадигм. В то же время теория социального действия ориентирует на соединение различных концепций и формирование на их основе теории социальной работы на различных уровнях. Это позволяет создавать комплексные направления социальной работы как изменяющей и трансформирующей деятельности.

СПИСОК ЛИТЕРАТУРЫ

1. Григорьева И.А. Теория и практика социальной работы : учебник / И.А.Григорьева, В.Н.Келасьев. – СПб.: СПбГУ, 2014. – 536 с.
2. Никитин В.А. Социальная работа: проблемы теории и подготовки специалистов : учеб. пособие / В.А. Никитин. – М.: Московский психолого-социальный институт, 2012. – 236 с.

КОНТРОЛЬ УЧЕБНЫХ ДОСТИЖЕНИЙ КАК ЭЛЕМЕНТ УПРАВЛЕНИЯ КАЧЕСТВОМ ОБРАЗОВАНИЯ

Канлыбаева И.М.

Нукусский государственный педагогический институт имени Ажинияза,
Нукус, Узбекистан

Представление о проверке знаний школьников как об отдельной составляющей образовательного процесса имеет принципиальное значение. Контроль эффективности усвоения материала является обязательным компонентом, востребованным на всех стадиях обучения.

Контроль – это одновременно и объект теоретических исследований, и сфера практической деятельности педагога. С помощью контроля можно выявить достоинства и недостатки новых методов обучения, установить взаимную связь между планируемыми, реализуемыми и достигнутыми уровнями образования, сравнить работу разных преподавателей, дать оценку достижениям учащегося и обнаружить недостатки в его знаниях, дать руководителю учебного заведения объективную информацию для принятия управленческих решений.

Само понятие «педагогический контроль» применительно к учебному процессу имеет несколько трактовок. С одной стороны, педагогический контроль является цельной дидактической и методической системой проверочной деятельности. Эта взаимосвязанная совместная деятельность преподавателей и учащихся при руководящей и организующей роли педагогов направлена на выявление результатов учебного процесса и на повышение его эффективности. С другой стороны, применительно к обыденному учебному процессу под контролем понимают выявление и оценку итогов учебной деятельности студентов [1].

Контроль – неотъемлемая часть обучения. В зависимости от функций, которые выполняет контроль в учебном процессе, можно выделить три основных его вида:

- предварительный;
- текущий;
- итоговый.

Назначение предварительного контроля состоит в установлении исходного уровня разных сторон личности учащегося и, прежде всего, – исходного состояния познавательной деятельности, в первую очередь – индивидуального уровня каждого ученика.

Важнейшей функцией текущего контроля является функция обратной связи. Обратная связь позволяет преподавателю получать сведения о ходе процесса усвоения у каждого учащегося. Она составляет одно из важнейших условий успешного протекания процесса усвоения. Обратная связь должна нести сведения не только о правильности или неправильности конечного результата, но и давать возможность осуществлять контроль над ходом процесса, следить за действиями обучаемого.

Текущий контроль необходим для диагностирования хода дидактического процесса, выявления динамики последнего, сопоставления реально достигнутых на отдельных этапах результатов с запланированными. Кроме собственно прогностической функции текущий контроль и учет знаний, умений стимулирует учебный труд учащихся, способствует своевременному определению пробелов в ходе усвоения материала, повышению общей продуктивности учебного труда.

Итоговый контроль осуществляется во время заключительного повторения в конце каждого семестра и учебного года, а также в процессе экзаменов. Именно на этом этапе дидактического процесса систематизируется и обобщается учебный материал. С высокой эффективностью могут быть применены соответствующим образом составленные тесты обученности. Главное требование к итоговым тестовым заданиям – они должны соответствовать уровню национального стандарта образования. Все большее распространение получают технологии итогового тестирования с применением компьютеров и специализированных программ.

В образовательной системе будущего необходимо смещать акценты с самих предметных знаний на компетентность учеников, овладевающих ими, на способы деятельности, то есть на анализ и оценку процессуальной стороны обучения и качественных характеристик знания, интегративность организации информации и психологические механизмы овладения

новыми знаниями.

Также выделяют следующие виды контроля:

1. Устный контроль – индивидуальный и фронтальный опрос. Правильность ответов определяется учителем, комментируется. По итогам контроля выставляются оценки.

2. Письменный контроль – выполняется с помощью контрольных работ, сочинений, изложений, диктантов, письменных зачетов и т.п., которые могут быть кратковременными и длительными, различаются глубиной диагностики.

3. Лабораторный контроль-практикум – направлен на проверку умений учащихся работать на компьютере, знания программного обеспечения, которое будет использовано на уроке, составления компьютерных моделей, отладка программ.

4. Машинный (программированный) контроль – предполагается на компьютере, при наличии контролирующих программ. Может применяться на всех этапах изучения учебных предметов. Отличается высокой объективностью при использовании умело и грамотно созданных средств контроля.

5. Тестовый контроль – может быть машинным или безмашинным, в основе которого лежат тесты.

6. Самоконтроль предполагает формирование умения самостоятельно находить допущенные ошибки, неточности, намечать способы устранения обнаруживаемых пробелов.

Диагностировать, контролировать, проверять и оценивать знания, умения учащихся нужно в той логической последовательности, в какой проводится их изучение [2].

Рассмотрим этапы и звенья контроля.

1 этап. В системе проверки следует считать предварительное выявление уровня знаний учащихся.

2 этап. Текущая проверка в процессе усвоения каждой изучаемой темы.

3 этап. Повторная проверка, которая, как и текущая должна быть тематическая.

4 этап. Периодическая проверка знаний, умений учащихся по целому разделу или значительной теме курса.

5 этап. Итоговая проверка и учет знаний, умений обучаемых, приобретенных ими на всех этапах дидактического процесса.

При осуществлении поэтапного контроля обеспечивается диагностика и учет успеваемости, что в свою очередь повышается качество образования, так как управление им производится при помощи педагогического контроля.

СПИСОК ЛИТЕРАТУРЫ

1. Поташник М. М. Качество образования. Проблемы и технология управления. – Педагогическое общество России, 2002.
2. Шаталов А.А., Афанасьев В.В., Афанасьева И.В., Гвоздева Е.А., Пичугина А.М. Мониторинг и диагностика качества образования // НИИ школьных технологий, 2008.

К ВОПРОСУ ИСПОЛЬЗОВАНИЯ ПОКАЗАТЕЛЯ ПЛОДОВИТОСТИ ДОЖДЕВЫХ ЧЕРВЕЙ КАК КРИТЕРИЯ ЗАГРЯЗНЕННОСТИ ПОЧВЕННОГО ПОКРОВА НЕФТЕПРОДУКТАМИ

Каурова Д.Е., Завальцева О.А.

ГОУ ВО МО «Государственный гуманитарно-технологический университет»

Нефтяное и нефтепродуктовое загрязнение почв, природных (поверхностных и подземных) вод является одним из наиболее распространенных и опасных.

Токсичность нефтепродуктов (НП) зависит от их химического состава, в первую очередь, от количества нафтеновых кислот, окисление которых в природной среде происходит очень медленно. Глубина просачивания НП зависит от механического состава почв. Размеры и зональность ареолов загрязнения определяются исходным составом НП, путей их миграции, характером рельефа и типом ландшафта, а также литологическими характеристиками почв и грунтов, геологическими и гидрологическими условиями района. Особую опасность

может представлять поступление битумных веществ и входящих в них полициклических и ароматических углеводородов, которые обладают мутагенными и канцерогенными свойствами. Под их воздействием повышается фитотоксичность почвы, приводящая к нарушению физиологических процессов и гибели фитоценозов (Пиковский, 1993; Ежегодник. Загрязнение почв...2014).

В последние годы одним из актуальных направлений биологического мониторинга почв является биоиндикация, которая имеет много преимуществ, по сравнению с другими методами мониторинга. Преимущества живых индикаторов состоят в том, что они суммируют все биологически важные данные об окружающей среде, отражают ее состояние в целом, устраняют трудную задачу применения дорогостоящих и трудоемких физических и химических методов для измерения биологических параметров; вскрывают скорость происходящих в природной среде изменений; указывают пути и места скопления в экологических системах различного рода загрязнений; позволяют судить о степени вредности тех или иных веществ для живой природы и человека; дают возможность контролировать действие многих синтезируемых человеком соединений; помогают нормировать допустимую нагрузку на экосистемы.

Цель работы: оценить возможность использования показателя плодовитости дождевых червей для оценки загрязненности почв нефтепродуктами.

Для проведения настоящих исследований были выбраны автозаправочные станции (АЗС) на территории городского округа г. Орехово-Зуево Московской области. Пробы почв были отобраны на территории 8 АЗС в (50 м от АЗС) и на границе санитарно-защитной зоны (СЗЗ) (100 м от АЗС).

Объекты исследования:

1. ТНК Северная – Московская обл., Орехово-Зуево г., ул. Северная, 59а.
2. ВР Орехово-Зуево – Московская обл., Орехово-Зуево г., ул. Якова Флиера, 2.
3. Shell – Россия, А-108.
4. Мигеко – Московская обл., Орехово-Зуево г., ул. Карасево, 25/1.
5. ТНК – Московская обл., Орехово-Зуево, ул. Егорьевская, 1.
6. Интеройл – Московская обл., Орехово-Зуевский р-н, Пригородный пос., 18в.
7. Лукойл – Московская область, Орехово-Зуево, Егорьевская улица.
8. Газпромнефть – Московская область, Орехово-Зуево, Северная улица, 56.

Исследования проводились в осенне-зимний и весенне-летний периоды. Определение количества нефтепродуктов в почве проводили гравиметрическим методом с предварительной экстракцией нефтепродуктов органическим растворителем (хлороформ) (ПНД Ф 16.1.41-2004...).

Количественный учет дождевых червей проводился методом раскопок с применением ручной разборки почвы.

Результаты исследования показали, что содержание нефтепродуктов в почве в зоне АЗС в весенне-летний период характеризуется разной степенью загрязненности: от низкого (500-1000 мг/кг) до умеренного (1000-5000 мг/кг).

Близкое к фоновому значению содержание нефтепродуктов обнаружено на территории АЗС Газпромнефть и Лукойл.

Низкий уровень загрязнения почв нефтепродуктами обнаружен на территориях АЗС Интеройл, ТНК.

На остальных АЗС содержание нефтепродуктов в почвах умеренное, что может быть связано с несоблюдением правил эксплуатации АЗС, а также наличием других источников попадания в почвы нефтепродуктов, в первую очередь автотранспорта. Все исследованные АЗС расположены вдоль автомобильных дорог с интенсивным движением транспортных средств.

С удалением от территорий АЗС в санитарно-защитных зонах содержание нефтепродуктов значительно снижается до низкого (СЗЗ 50 м) и фонового (СЗЗ 100 м) значений.

В осенне-зимний период содержание нефтепродуктов в почве в зоне АЗС также характеризуется разной степенью загрязненности: от низкого (500-1000 мг/кг) до умеренного (1000-5000 мг/кг).

Самая высокая степень загрязнения нефтепродуктами наблюдается в почвах территории АЗС «ТНК Северная» (1850 мг/кг), что характеризуется как умеренное загрязнение, но в санитарно-защитной зоне концентрация НП значительно снижается до фоновых значений.

Самое низкое содержание НП наблюдается на территориях АЗС «Лукойл» и «Газпромнефть», которое не превышает фоновых значений.

На территориях АЗС «ВР Орехово», «Shell», «Мигеко», «ТНК» и «Интеройл» содержание нефтепродуктов в почве в зоне АЗС в осенне-зимний период характеризуется как умеренное.

По сравнению с весенне-летним периодом, в осенне-зимний период существенных изменений в содержании нефтепродуктов на территориях АЗС не обнаружено.

В осенне-зимний период содержание нефтепродуктов в СЗЗ 100 м от исследуемых объектов являлось фоновым.

Следует отметить, что на содержание нефтепродуктов в почвах в холодный период времени существенное влияние оказывает погода.

Показатель плодovitости ($P_{пл}$) определяли как отношение суммы числа неполовозрелых особей и удвоенного количества коконов к общему количеству обнаруженных червей.

$$P_{пл} = \frac{N_1 + N_2 \times 2}{N_{общ}}$$

где: N_1 – количество неполовозрелых особей;

N_2 – количество коконов;

$N_{общ}$ – общее количество обнаруженных червей.

Показатель плодovitости определяет состояние популяции. В таблице 1 представлена классификация состояния популяции дождевого червя на основании данного критерия.

Таблица 1. Состояние популяции дождевого червя по показателю плодovitости ($P_{пл}$)

Величина $P_{пл}$	Состояние популяции
От 0 до 2,5	сокращающаяся
От 2,5 до 5	угнетенная
От 5 до 7,5	стабильная
Больше 7,5	развивающаяся

В весенне-летний период состояние популяций дождевого червя на территориях АЗС в целом может быть охарактеризовано как угнетенное ($P_{пл}$ от 2,9 до 5,1).

Стабильные популяции обнаружены на территории СЗЗ (50 м от объекта) АЗС «Мигеко», «Интеройл», «Лукойл» и «Газпромнефть» и на границе СЗЗ (100 м от объекта) на территории АЗС «Shell», «ТНК» и «Газпромнефть».

Результаты исследований показали наличие развивающихся популяций дождевого червя. Развивающиеся популяции отмечены в почвах СЗЗ АЗС «Интеройл» ($P_{пл}=8,7 - 8,8$), «Лукойл» ($P_{пл}=8,9$ в СЗЗ 100 м).

Таким образом, в весенне-летний период самыми загрязненными нефтепродуктами почвами являются почвы АЗС «ТНК Северная» и «ВР Орехово», там же обнаружены и самые низкие показатели плодovitости дождевого червя, которые отмечаются для угнетенных популяций.

Результаты исследования показали, что общее состояние популяций дождевого червя в осенне-зимний период на территориях всех АЗС характеризуется как сокращающееся ($P_{пл}$ от 1,1 на АЗС «ТНК Северное» и «ВР Орехово» до 2,5 на АЗС «Газпромнефть»).

Анализ почв отдельных площадок показал угнетенное состояние популяций в почве СЗЗ 50 м от объекта и в СЗЗ 100 м от объекта АЗС «Мигеко», «ТНК», «Интеройл», «Лукойл» и «Газпромнефть». Такая ситуация обусловлена прежде не только содержанием нефтепродуктов в почве, но и особенностями жизненного цикла червей. В это время (осень) сокраща-

ется количество коконов и молоди, а взрослые черви уходят на зимовку в более глубокие горизонты почвы. Следовательно, полученные значения показателя плодovitости дождевого червя в осенне-зимний период нельзя считать показательными по отношению к содержанию в почвах нефтепродуктов.

В ходе исследования оценивалась зависимость показателя плодovitости дождевого червя от величины содержания нефтепродуктов в почвенном покрове.

Результаты исследований показали, что статистически значимая зависимость показателя плодovitости от величины содержания нефтепродуктов в почве наблюдается только в весенне-летний период. Наблюдалось снижение величины показателя плодovitости дождевых червей от 8,9 до 2,2 при увеличении массового содержания нефтепродуктов в почве от 430 мг/кг до 1700 мг/кг. Показатель плодovitости уменьшается в 4 раза.

В осенне-зимний период не была установлена статистически значимая зависимость показателя плодovitости от величины содержания нефтепродуктов в почве.

Исходя из полученных данных, можно предложить систему оценки массового содержания нефтепродуктов в почве по величине показателя плодovitости популяции дождевых червей (таблица 2).

Таблица 2. Оценка массового содержания нефтепродуктов в почве по величине показателя плодovitости популяции дождевых червей

Величина $P_{пл}$	Массовое содержание нефтепродуктов, мг/кг
От 0 до 2,5	Более 1600
От 2,5 до 5	От 550 до 1600
От 5 до 7,5	От 350 до 550
Больше 7,5	Менее 350

Однако, данная система оценки применима лишь в весенне-летний период.

Полученные результаты являются базовыми для проведения дальнейших исследований в данной области.

СПИСОК ЛИТЕРАТУРЫ

1. Ежегодник. Загрязнение почв Российской Федерации токсикантами промышленного происхождения в 2013 году. – Обнинск: ФГБУ «ВНИИГМИ-МЦД», 2014.
2. Пиковский Ю.И. Природные и техногенные потоки углеводородов в окружающей среде / Ю.И. Пиковский. – М.: Изд-во МГУ, 1993. 207с.

ИСПОЛЬЗОВАНИЕ ЗЕМЕЛЬ В РАЗЛИЧНЫХ ПРИРОДНО-ЭКОНОМИЧЕСКИХ ЗОНАХ

Кдырбаева Г.У.

Нукусский филиал Ташкентского государственного аграрного университета,
Нукус, Узбекистан

Природные и экономические зоны нашей страны довольно разнообразны. Различные природно-экономические зоны отличаются друг от друга климатическими, почвенными и экономическими условиями. Характер использования земель в различных природно-экономических зонах неодинаков. Правильное и обоснованное установление природных зон в республике можно произвести на основе точных данных земельного кадастра административных районов и отдельных частей их территории.

В связи с этим важная задача земельного кадастра в республике состоит в получении сведений позволяющих выявить условия и особенности развития сельскохозяйственного производства по природно-экономическим зонам и административным районам [1].

Объектом земельного кадастра в республике является государственный земельный фонд, находящийся в границах этих административно-территориальных единиц. Основной

способ земельного кадастра в республике – документальный, при котором главным источником получения земельно-кадастровых данных служат различные документы, важнейшие из которых – балансы административных районов и городов республиканского подчинения. Кроме этого, для получения земельно-кадастровых сведений используют материалы и документы различных съёмки, обследований территории, землеустройства, лесоустройства и т.д.

Государственный земельный кадастр состоит из четырёх разделов. В первом разделе учитывают количество земли по группам землепользователей, категориям земель, составу угодий и их подвидам, мелиоративное состояние земель, анализируют изменения площадей сельскохозяйственных угодий и их трансформацию. Во втором - учитываются зональные типы, категории пригодности, классы и виды земель, характеристики по механическому составу и признакам влияющим на плодородие, характеристики почв пашни, характеристики сенокосов и пастбищ по культурно-техническому состоянию. В третьем разделе приводят показатели общей оценки пашни, многолетних насаждений, сенокосов, пастбищ и всех сельскохозяйственных угодий по валовой продукции, окупаемости затрат, дифференциальному доходу и частной оценке пашни по эффективности возделывания основных сельскохозяйственных культур. Четвёртый раздел государственного земельного кадастра содержит характеристику земель ширкатов и других землепользователей в разрезе районов, и городов республиканского значения по составу угодий, мелиоративному и качественному состоянию, общей и частной оценке земель [2].

Применение данных государственного земельного кадастра в управлении земельными ресурсами республики обеспечивает не только повышение эффективности использования и повышения плодородия почв в сельском хозяйстве, но и сохранность и экономическую защиту ценных земель при перераспределении земельного фонда между его категориями.

СПИСОК ЛИТЕРАТУРЫ

1. Аграрная экономика : учебник/ под ред. М.Н. Малыша. – СПб.: Лань, 2002.
2. Киселев. С.В. Государственное регулирование сельского хозяйства в условиях переходной экономики. – М., 1996.

ПЛОДОРОДИЕ ПОЧВЫ КАК ГЛАВНОЕ СРЕДСТВО ПРОИЗВОДСТВА

Кдырбаева Г.У.

Нукусский филиал Ташкентского государственного аграрного университета,
Нукус, Узбекистан

Важнейшим качественным свойством почвы как главного средства производства в сельском хозяйстве является плодородие [1]. Плодородие почвы – это способность почвы удовлетворять потребности растений в необходимых для них питательных веществах и влаге. Различаются следующие виды плодородия: естественное и искусственное (по происхождению плодородия), потенциальное и эффективное, или экономическое (по использованию плодородия), абсолютное и относительное (по характеристике плодородия).

Естественное плодородие создаётся в результате длительного почвообразовательного процесса, протекающего в определённых климатических условиях.

Вновь созданное плодородие почвы называется искусственным. Естественное и искусственное плодородие составляют экономическое плодородие. Но при использовании земли необходимо учитывать не только естественные свойства, но и вложенные затраты труда. Это значит, что плодородие выступает как абсолютное и относительное.

Абсолютное плодородие почвы характеризуется урожайностью с единицы земельной площади. Рост урожайности сельскохозяйственных культур свидетельствует о повышении абсолютного плодородия почвы.

Относительное плодородие почвы характеризуется количеством продукции полученной на единицу затрат. Для установления относительного плодородия необходимо знать, сколько затрачено овеществленного и живого труда на единицу продукции. Количество про-

изведённой продукции, отнесённое к равным производственным затратам, и будет характеризовать относительное плодородие участка земли.

Важнейшая особенность земли как средства производства состоит в том, что она при правильном использовании не только не изнашивается, но и повышает своё плодородие. Культурная почва становится более плодородной, чем почва с такими же природными свойствами, но не подвергавшаяся обработке.

Главная задача качественной оценки земли - сравнительная оценка степени благоприятности почв и условий территории для возделывания различных сельскохозяйственных культур. Такая постановка задачи соответствует дальнейшей цели - дать объективную основу для решения вопросов рационального использования земель в масштабе хозяйства, районов и областей.

С принципиальной стороны оценка земель есть обобщённое количественное определение уровня плодородия почвы, при которых конкретные величины показателей её свойств, определяющих плодородие, переводятся в относительные и, затем, в балл оценки [2].

Качественная оценка земель имеет много общего с бонитировкой почв, но существуют некоторые различия. Во-первых, качественная оценка земель включает оценку не только почв, но и земель. И, во-вторых, при качественной оценке земель используют абсолютные, а не относительные показатели.

Затем все признаки почвы группируются и на их основе составляют земельно-оценочные таблицы, шкалы и карты.

СПИСОК ЛИТЕРАТУРЫ

1. Коваленко Н.Я. Развитие рыночных отношений в сельском хозяйстве. –1996.
2. Организация производства на предприятиях АПК / под ред. Ф.К.Шакирова. – М.: Колос, 2003.

ЗЕМЕЛЬНЫЕ ОТНОШЕНИЯ В УСЛОВИЯХ СТАНОВЛЕНИЯ РЫНОЧНЫХ ОТНОШЕНИЙ В ЭКОНОМИКЕ

Кдырбаева Г.У.

Нукусский филиал Ташкентского государственного аграрного университета,
Нукус, Узбекистан

Природные ресурсы являются национальным богатством народов, естественной основой устойчивого социально-экономического развития, определяя, в конечном счете, саму возможность существования человека. Одним из важнейших природных богатств в нашей стране являются земельные ресурсы. Среди земель разного назначения городские, на которых сосредоточено основное национальное богатство, созданное трудом человека, представляют наибольшую ценность. В условиях административно-командной системы предприятия не были экономически заинтересованы в рациональном использовании земельных ресурсов, их охране и воспроизводстве, хотя такая обязанность на них возлагалась законодательством. Более того, расходы на охрану земельных ресурсов являлись фактором, снижающим итоговые результаты деятельности предприятия.

Бесплатность землепользования, много лет определявшая бесхозяйственное отношение к земле, способствовала расточительному, нерациональному использованию ценнейшего ресурса – городских земель. Это приводило к гипертрофированному росту территорий городов и промышленных комплексов и в связи с этим к необоснованному изъятию под строительство в завышенных размерах сельскохозяйственных угодий и лесопокрытых территорий. Увеличивалась протяженность инженерных и транспортных коммуникаций, деградировала природная среда вокруг городов, росла стоимость всех видов обустройства территорий и издержки эксплуатации как производственных, так и в инженерных системах городов. Все это негативно сказывалось на эффективности производства и удобствах проживания населения.

Переход к рыночным отношениям в сфере землепользования связан с формированием экономического механизма, призванного соединить интересы экономики и рационального использования земельных ресурсов [1].

Выходом из такого сложного положения является определение основных направлений государственной земельной политики и разработка автоматизированной системы земельного кадастра. Достоверная кадастровая информация позволяет принимать более эффективные решения на уровне города, а также воздействовать на рынок земли и недвижимости, обеспечивать надежность операций с землей.

Надежная информация о земле имеет исключительно важное значение для управления земельными ресурсами, будь то развитие устойчивого сельского хозяйства или управление развитием городов. Автоматизированные системы ведения государственного земельного кадастра становятся очень полезным инструментом для управления городскими землями.

Земля – это основа жизни и деятельности народов, проживающих на соответствующих территориях; как уникальное природное тело. Земля является пространственным базисом социально-экономического развития, главным средством производства в сельском и лесном хозяйствах, естественной кладовой минерально-сырьевых ресурсов, а также средой обитания животного мира. Наряду с этим, согласно гражданскому законодательству, земельные участки являются объектом гражданских прав.

Сегодня государства – члены Европейского Союза все больше говорят о роли земли с позиций пространственного развития общества, а фактор невосполнимости и ограниченности земельных ресурсов все чаще ставит земельные вопросы во главу угла государственной политики стран и союзов.

Принципиальным моментом создания государственного земельного кадастра является обязательный обмен информацией и взаимодействие с другими государственными органами и информационными системами (регистрационной палатой, бюро технической инвентаризации и пр.), необходимой для комплексного представления информации в кадастре.

Заложенный в законе принцип «комплексного представления информации» объединяет в едином доступном формате всю имеющуюся у органов управления информацию о земельном участке, расположенных на нем объектах недвижимости и владельцах (собственниках, пользователях). Четкая взаимосвязь и возможность проследить всю цепочку – «земля – здания – владелец» – позволит решить проблемы неуплаты налогов и наличия «бесхозных объектов», а также будет способствовать большему контролю за взиманием земельного налога и арендной платы со стороны местных органов власти [2].

СПИСОК ЛИТЕРАТУРЫ

1. Коваленко Н.Я. Развитие рыночных отношений в сельском хозяйстве. – 1996.
2. Организация производства на предприятиях АПК / под ред. Ф.К.Шакирова. – М.: Колос, 2003.

СТРУКТУРА ГОСУДАРСТВЕННОГО ЗЕМЕЛЬНОГО КАДАСТРА

Кдырбаева Г.У.

Нукусский филиал Ташкентского государственного аграрного университета,
Нукус, Узбекистан

Государственный земельный кадастр – систематизированный свод документированных сведений, получаемых в результате проведения государственного кадастрового учета земельных участков, о местоположении, целевом назначении и правовом положении земель и сведений о территориальных зонах и наличии расположенных на земельных участках и прочно связанных с этими земельными участками объектов.

Государственный кадастровый учет земельных участков – описание и индивидуализация в государственном реестре земель земельных участков, в результате чего каждый земельный участок получает такие характеристики, которые позволяют однозначно выделить

его из других земельных участков и осуществить его качественную и экономическую оценки [1].

Государственный земельный кадастр создается и ведется в целях информационного обеспечения:

- государственного и муниципального управления земельными ресурсами;
- государственного контроля за использованием и охраной земель;
- мероприятий, направленных на сохранение и повышение плодородия земель;
- государственной регистрации прав на недвижимое имущество и сделок с ним;
- землеустройства;
- экономической оценки земель и учета стоимости земли в составе природных ресурсов;
- установления обоснованной платы за землю;
- иной связанной с владением, пользованием и распоряжением земельными участками деятельности.

В целях обеспечения единых технологий и подходов к созданию кадастра разработаны документы, обеспечивающие проведение единой государственной политики в данной сфере. Унификации земельного кадастра способствует разработка единого состава и структуры документов и кадастровых данных, иерархическая структура которых определяется системой классификаторов, специально разрабатываемых для целей ведения государственного земельного кадастра.

Одним из важнейших источников формирования базы данных земельного кадастра является государственная статистическая отчетность. На основе представляемых материалов осуществляется ежегодный анализ и внесение в базу данных сведений о наличии, распределении, использовании и состоянии земель в регионах. В их числе проводится сбор и обработка таких сведений:

- о наличии и распределении земель по категориям и формам собственности;
- о наличии и распределении земель по категориям и угодьям;
- о распределении земель предприятий, организаций и граждан, занимающихся производством сельскохозяйственной продукции, по формам собственности;
- о наличии земель у предприятий, организаций и граждан, занимающихся производством сельскохозяйственной продукции;
- о распределении общих площадей земель городов по формам собственности;
- о распределении общих площадей земель сельских населенных пунктов по формам собственности;
- об использовании земель лесного фонда;
- о состоянии мелиорируемых земель.

В современном обществе кадастровая оценка земель используется в следующих целях:

- в фискальных целях для налогообложения недвижимости, установления ставок земельного налога и величины арендной платы;
- для информационной поддержки рынка земли, фондового рынка ценных земельных бумаг и ипотеки;
- для оценки эффективности существующего функционального использования территории, расчетной поддержки проектных разработок генерального плана города и в планировании крупномасштабных мероприятий общегородского характера;
- для информирования широкого круга заинтересованных лиц о стоимости городских земель для осуществления их прав и обязанностей в отношении принадлежащей им недвижимости и планируемых сделок с недвижимостью.

Важнейшим инструментом выявления объективной рыночной стоимости земель является использование торгов при продаже прав на земельные участки [2]. Для оказания помощи устроителям таких мероприятий разработаны рекомендации по проведению торгов (аукционов, конкурсов) по продаже земельных участков.

СПИСОК ЛИТЕРАТУРЫ

1. Коваленко Н.Я. Развитие рыночных отношений в сельском хозяйстве. –1996.
2. Аграрная экономика : учебник/ под ред. М.Н. Малыша. – СПб.: Лань, 2002.

МЕТОДЫ ИЗУЧЕНИЯ ВЛИЯНИЯ ПСИХОЛОГИИ ЛИЧНОСТИ

Кенжебаева К.

Нукусский государственный педагогический институт имени Ажинияза,
Нукус, Узбекистан

Психология личности, как и любой другой предмет психологии, имеет свои методы научных исследований – это приемы и средства, с помощью которых получают сведения, необходимые для изучения влияния среды на личность и её формирование.

Явления, изучаемые психологией, настолько сложны и многообразны, настолько трудны для научного познания, что на протяжении всего развития психологической науки ее успехи непосредственно зависели от степени совершенства применяемых методов исследования.

К основным методам психологического исследования относят наблюдение и эксперимент. Наблюдение – научный метод исследования, не ограниченный простой регистрацией фактов, а научно объясняющий причины того или иного психологического явления; это целенаправленный сбор психологических фактов в процессе формирования личности с целью последующего их анализа.

Как было отмечено уже ранее, любая самостоятельная наука имеет только ей присущие методы. Такие методы есть и у психологии. Все они могут быть разделены на две основные группы: субъективные и объективные.

Субъективные методы основываются на самооценках или самоотчетах испытуемых, а также на мнении исследователей о том или ином наблюдаемом явлении или полученной информации. С выделением психологии в самостоятельную науку субъективные методы получили первоочередное развитие и продолжают совершенствоваться в настоящее время.

Объективные данные можно получить с помощью эксперимента – метода, основанного на создании искусственной ситуации, в которой изучаемое свойство выделяется, проявляется и оценивается лучше всего. Главным достоинством эксперимента является то, что он позволяет надежнее других психологических методов делать выводы.

Существует следующая классификация методов, используемых при проведении психологических исследований:

- методы организации исследований (лонгитюдный, сравнительный);
- методы сбора фактического материала (самонаблюдение, наблюдение (внешнее, включенное), анкетирование, беседа, опросники (открытые, закрытые), изучение продуктов деятельности, тесты (успешности, достижений, проективные), эксперимент (естественный, лабораторный (с использованием аппаратуры и без нее));
- методы обработки материала (качественный и количественный анализы).

Самыми первыми методами изучения психологических явлений были наблюдение, самонаблюдение и опрос.

В зависимости выбранного объекта, внешнего (поведенческие акты, действия, физиологические изменения) или внутреннего (переживания, мысли, психические состояния и процессы) различаются две основные вариации метода наблюдения: объективное наблюдение и самонаблюдение.

Метод объективного наблюдения – это стратегия исследования с регистрацией внешних, поведенческих, психофизиологических и других характеристик и данных или изменений наблюдаемого объекта.

Метод самонаблюдения – это стратегия получения эмпирических данных посредством наблюдения за самим собой, собственными психическими состояниями и процессами. Элементы этого метода лежат в основе практически любого психологического исследования. Посредством сопоставления результатов самонаблюдения, представленных в самоотчете

(вербализированном протоколе о текущей индивидуальной жизни), с аналогичным отображением самонаблюдения других людей, устанавливается их принципиальное родство, а затем производится сравнение данных внутреннего опыта с внешними проявлениями психики.

В данной работе будет использован метод опроса. Метод опроса используется в психологии в двух формах: анкетирования и беседы (интервью).

Метод опроса весьма распространенный метод в социально-психологических исследованиях. Суть метода заключается в получении информации об объективных или субъективных (мнениях, настроениях, мотивах, отношениях и т.д.) фактах со слов опрашиваемых.

Источником информации в опросе являются письменные или устные суждения индивида. Метод опроса часто подвергается критике: выражается сомнение в достоверности информации, полученной из непосредственных ответов испытуемых. Для получения более достоверной информации создаются специальные опросники, позволяющие получить ту информацию, которая соответствует определенной гипотезе, и эта информация должна быть максимально надежной. В психологии разработаны специальные правила составления вопросов, расположения их в нужном порядке [1].

Получение информации в процессе непосредственного общения исследователя с опрашиваемым характерно для метода беседы (интервью). беседа является более "психологичной" формой опроса, так как в ней имеет место взаимодействие субъектов, подчиненное определенным социально-психологическим закономерностям. Важнейшее условие успешности беседы состоит в установлении контакта исследователя с респондентом, в создании доверительной атмосферы общения. Исследователь должен расположить к себе опрашиваемого, вызвать его на откровенность.

Предпочтение типа опроса определяется целями исследования, его программой, уровнем изученности проблематики. Основное преимущество анкетирования связывают с возможностью массового охвата большого количества респондентов и его профессиональной доступностью.

Свободный опрос разновидность устного или письменного опроса, при котором перечень задаваемых вопросов и возможных ответов на них заранее не ограничен определенными рамками. Опрос данного типа позволяет достаточно гибко менять тактику исследования, содержание задаваемых вопросов, получать на них нестандартные ответы. В свою очередь стандартизированный опрос, при котором вопросы и характер возможных ответов на них определены заранее и обычно ограничены достаточно узкими рамками, более экономичен во времени и в материальных затратах, чем свободный опрос.

Необходимо различать метод как путь исследования, вытекающий из общих теоретических представлений о сущности изучаемого объекта, и методики, как технические приемы реализации метода в целях уточнения или верификации имеющихся знаний об объекте.

Метод анкетирования – психологический вербально-коммуникативный метод. Анкетирование – опрос при помощи анкеты, (вербально-коммуникативный метод – психологический и психодиагностический метод на основе речевого (устного или письменного) общения), анкетирование с помощью предназначенного для самостоятельного заполнения вопросника (анкеты) самими респондентами [2].

СПИСОК ЛИТЕРАТУРЫ

1. Загвязинский В.И., Атаханов Р.И. Методология и методы психолого-педагогического исследования. – М., 2001.
2. Журавлева А.Л. Социальная психология : Учебное пособие для вузов. – М., 2002.

ИССЛЕДОВАНИЕ ДИНАМИЧЕСКИХ ХАРАКТЕРИСТИК ТЕРМОЭЛЕКТРИЧЕСКИХ ПРЕОБРАЗОВАТЕЛЕЙ

Кириллова Л.М, Крюкова В.И., Пометун Е.Д.

ГОУ ВПО «Донецкий национальный университет», г. Донецк, ДНР

В работе приводятся результаты измерений динамических характеристик термоэлектрических преобразователей (термопар). Предложен метод моделирования ступенчатого испытательного сигнала, основанного на создании температурно-стратифицированного объема жидкости. Экспериментально определены переходные характеристики термопары при различном перепаде температуры между стратами.

Большинство термоэлектрических преобразователей работает в динамическом режиме, следовательно, для достижения высокой точности измерений необходимо учитывать не только статические, но и динамические характеристики датчика. В соответствии с МИ 2090 [1], для определения динамических характеристик необходимо подать на вход средства измерения (СИ) испытательный сигнал. Реакция системы на стандартные возмущения характеризует основные динамические характеристики средства измерений (ДХ СИ). В данной работе в качестве типового возмущения выбрана модель ступенчатого испытательного сигнала, описываемый функцией, достаточно близкой по форме к функции Хэвисайда $I(t)$.

Целью данной работы является определение динамических характеристик термоэлектрических измерительных преобразователей (термопар), при воздействии на чувствительный элемент ступенчатого испытательного сигнала, и определение зависимости постоянной времени датчика от разности температур между температурно-стратифицированными слоями жидкости.

Выбранный для исследований измерительный преобразователь (ИП) представляет собой термопару, чувствительный элемент, которой непосредственно соприкасается с объектом измерения температуры. Рассмотрим математическую модель такого ИП. Примем предположение, что энергия, получаемая ИП от среды пренебрежимо мала по сравнению с энергией самой среды. В этом случае можно пренебречь влиянием ИП на температуру среды [3].

С момента введения термопары в среду с температурой T_c , в объеме термопары ΔV , ограниченном поверхностью S , температура T начнет изменяться от начального значения T_0 до температуры среды T_c . Если допустить, что плотность ρ и коэффициент теплопроводности λ материала, заполняющего объем ΔV , не зависят от температуры, то изменение температуры термопары может быть определено из уравнения теплопроводности для инородного изотропного тела

$$\frac{\partial T}{\partial t} - \alpha \cdot \Delta T = 0, \quad (1)$$

где Δ – оператор Лапласа; $\alpha = \lambda / \rho \cdot c$ – коэффициент температуропроводности.

Если объем, занимаемый термопарой мал и теплофизические характеристики материала постоянны, то можно считать, что в процессе измерения будут отсутствовать градиенты температур внутри термопары. Тогда уравнение, описывающее динамические свойства термопреобразователя запишется в виде:

$$\tau \cdot \frac{d\Theta(t)}{dt} + \Theta(t) - T_c = 0, \quad (2)$$

$\Theta(t)$ – средняя температура термопары при начальном условии $\Theta = T_0$ при $t = 0$.

В уравнении (2) τ – величина, характеризующая тепловую инерцию термопары [3]:

$$\tau = m \cdot c / (\beta \cdot \varphi(\beta) \cdot S), \quad (3)$$

где m – масса вещества в объеме ΔV , c – удельная теплоемкость; S – полная поверхность термопреобразователя; β – коэффициент теплоотдачи, φ – некоторая функция коэффициента теплоотдачи и формы термопреобразователя, определяемая из выражения

$$\varphi = \frac{\Theta_s(t)}{\Theta_V(t)}, \quad (4)$$

где $\Theta_s(t)$ и $\Theta_V(t)$ – средние поверхностные и объемные температуры.

Уравнение (2) имеет следующее решение:

$$\Theta(t) = T_0 \cdot e^{-\frac{t}{\tau}} + T_c \cdot \left(1 - e^{-\frac{t}{\tau}} \right). \quad (5)$$

Это решение будет использоваться при обработке полученных экспериментальных данных. Для исследования динамических характеристик термоэлектрических измерительных преобразователей, в ДонНУ на кафедре ФНПМиЭ им. И.Л. Повха разработан стенд, позволяющий моделировать воздействие ступенчатого испытательного сигнала на средство измерения. Блок-схема и графическое изображение стенда представлена на рисунках 1 и 2.



Рис. 1. Блок-схема измерительной установки:

1 – Устройство электропитания; 2 – выключатель; 3 – реле; 4 – термопара;
5 – усилитель постоянного тока; 6 – регистрирующий прибор

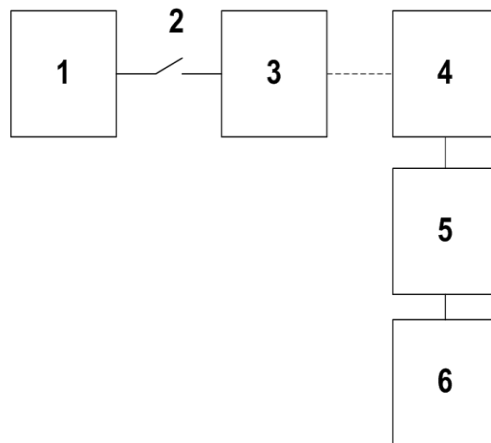

Рис. 2. Графическое изображение измерительного стенда:

1 – термопара, 2 – колба, 3 – температурно-стратифицированная жидкость;
4 – переключатели, 5 – координатное устройство

В работе, в качестве исследуемого СИ, применялась термопара типа «Т» (константан – медь) с диаметром спая 2 мм. Измерения переходной характеристики, при воздействии ступенчатого испытательного сигнала на термопару, выполнялись следующим образом. С помощью нагревательного прибора, вода в специальном контейнере доводилась до температуры кипения, таким образом, что бы в верхней части контейнера температура жидкости бы-

ла близка к 100°C , а в нижней – к температуре окружающей среды, т.е. возникла температурная стратификация. При включении реле 3, рычаг с закрепленной на нем термопарой 4, опускался, и термопара переходила из разогретой воды в воду с комнатной температурой. При этом скорость перемещения датчика была равна 0.5 м/с . Выходной сигнал термопары подавался на усилитель постоянного тока 5, и с выхода усилителя – на регистрирующий прибор 6. Полученные данные регистрировались с помощью аналого-цифрового преобразователя National Instruments NI Usb-6001 и виртуального прибора, разработанного в программе LabVIEW. После перемещения датчика между температурно-стратифицированными слоями жидкости, на экране монитора наблюдался переходной процесс, характеризующий динамические свойства термопары (рисунок 3).

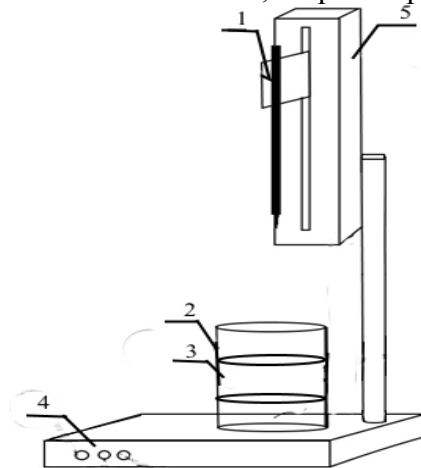

Рис. 3. Экспериментальная переходная характеристика термопары

В общем случае, аналитическое представление переходной характеристики может быть выполнено в виде суммы экспонент (решение дифференциального уравнения n-го порядка) [4]. В простейшем случае инерционные свойства датчика описываются с помощью дифференциального уравнения первого порядка (5). Полученные переходные характеристики нормировались в соответствии с ГОСТ 8.009.

На рисунке 4 приведена зависимость постоянной времени термопары типа «Т» от разности температур $\tau = f(\Delta T)$ между температурно-стратифицированными слоями жидкости.

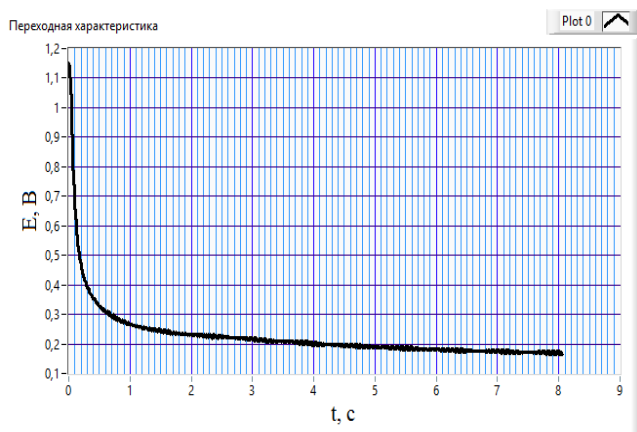

Рис. 4. Зависимость постоянной времени термопары от перепада температур между слоями

С уменьшением разности температур между слоями температурно-стратифицированной жидкости, время реакции датчика увеличивается. Данный эффект вызван изменением структуры страт, приводящий к увеличению ширины переходной зоны (зоны смешения слоев). Т.о., данный метод измерения ДХ термопреобразователей, может применяться в диапазоне перепада температуры от 30 до 70°C . При малых градиентах температуры, граница между слоями начинает увеличиваться и условие (6) не выполняется:

$$\tau_{cu} \geq 10 \cdot \frac{H}{V}, \quad (6)$$

где H – ширина области смешения слоев, V – скорость перемещения СИ.

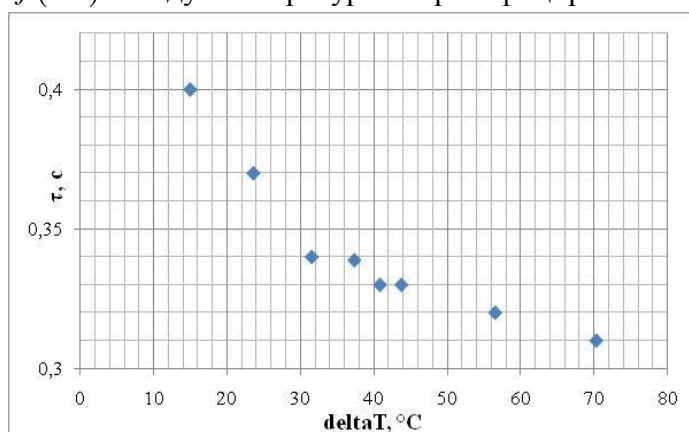
Выводы:

1. Проведены измерения постоянной времени термопары типа «Т» при воздействии модели ступенчатого сигнала, создаваемого путем перемещения датчика в температурно-стратифицированном объеме жидкости.
2. В ходе эксперимента определены условия применимости данного метода для исследования динамических характеристик термоэлектрического преобразователя.
3. Полученные результаты могут применяться в процессе разработки методики учета тепловой инерции ИП на основе термопар и других термопреобразователей, имеющих постоянную времени больше 0,3 с.

СПИСОК ЛИТЕРАТУРЫ

1. Определение динамических характеристик аналоговых СИ с сосредоточенными параметрами: МИ 2090-90 [Введ. 01.01.90.]. – М.: Из-во стандартов, 1990.
2. Кудрин А.В. Использование программной среды labview для автоматизации проведения физических экспериментов. Электронное учебно-методическое пособие. – Н. Новгород: Нижегородский госуниверситет, 2014.
3. Ярышев Н.А. Теоретические основы измерения нестационарной температуры. – Л.: Энергоатомиздат, Ленингр. отд-ние, 1990.
4. Кузнецов Д.Н., Чупис Д.А. Исследование физической модели ступенчатого испытательного воздействия для определения динамических характеристик термопреобразователей // Научные труды ДонНТУ. Серия: вычислительная техника и автоматизация. – 2016. – №1(26). – С. 202–209.

ФОРМИРОВАНИЕ КОММУНИКАТИВНЫХ НАВЫКОВ У МЛАДШИХ ШКОЛЬНИКОВ

Киселева Ю.А., Морозова Т.Н.

ГОУ ВО МО «Государственный гуманитарно-технологический университет»

Одной из важнейших задач современного общества, имеющей отражение в Федеральном государственном образовательном стандарте начального образования, является коммуникативное развитие младших школьников. Во ФГОС НОО говорится, что в школе должны использоваться разнообразные организационные формы, которые обеспечат «обогащение форм взаимодействия со сверстниками и взрослыми в познавательной деятельности».

Актуальность исследования обусловлена необходимостью поиска эффективных средств диагностики и формирования коммуникативных навыков в младшем школьном возрасте, так как степень сформированности данных навыков влияет не только на результативность обучения детей, но и на процесс их социализации и развития личности в целом.

Нарушения в сфере общения сказываются на развитии личности: нарушено представление о себе, отношении к себе, затруднено осознание себя как личности (И.В. Дубровина, М.И. Лисина, и др.). При поступлении в школу у детей с несформированными коммуникативными навыками нарушается процесс социализации, т.к. отсутствие элементарных умений в общении приводит к возрастанию тревожности, неуверенности в себе.

Основной задачей учителя является помощь младшим школьникам в освоении на практике различных способов коммуникативной деятельности, помощь в овладении языковым богатством, формировании коммуникативных навыков, коммуникативной компетенции.

ФГОС ставит перед педагогами задачи формирования у выпускника начальной школы умения слушать и слышать собеседника, обосновывать свою позицию. Младший школьный возраст наиболее благоприятен для формирования навыков общения.

На базе МОУ СОШ № 22 во 2 «Б» классе среди 26 учащихся было проведено исследование развития коммуникативных навыков у детей младшего школьного возраста.

Результаты диагностики, по методике Г.А. Цукерман «Рукавички» и анкетирование показали, что у 19% учащихся высокий уровень коммуникативных действий, в процессе работы дети активно обсуждали предполагаемый узор и цвет, способ и действия раскрашивания рукавичек; у 62% – средний уровень, тут школьники частично пришли к общему мнению; низкий уровень – у 19% школьников, школьники не смогли договориться, каждый остался при своем мнении.

Из всего вышеизложенного можно сделать вывод что, основная часть учащихся учитывает точку зрения собеседника, и может организовать совместные действия.

Проведенная социометрия выявила, что в исследуемой группе большинство детей имеет благоприятный статус. В основе мотива выбора у девочек или мальчиков детей своего пола находятся дружеские отношения, а также проявляется интерес к совместной деятельности с выбираемым учеником. Выявлен такой характер связи как взаимная симпатия. Мотивация выборов в большинстве случаев определяется желанием учащихся общаться.

Что способствовало достижению такого уровня общения детей? Формирование коммуникативных навыков в этом классе проводится как во внеурочной деятельности, так и на уроках.

Игра оказывает большое влияние на развитие у детей способности общаться с другими людьми. Помимо того, что ребёнок, воспроизводя в игре взаимодействие и взаимоотношения взрослых, осваивает правила, способы этого взаимодействия, в совместной игре со сверстниками он приобретает опыт взаимопонимания, учится объяснять свои действия и намерения, согласовывать их с другими детьми.

Во внеурочной деятельности применяются различные упражнения и игры, такие, как «Групповой рассказ», «Комплимент», «Окажи внимание другому», «Зеркало», «Эмоциональная поддержка» и др.

Основной организационной формой обучения в школе является урок, а наиболее эффективным способом познания – интерактивное обучение. Систематическое использование интерактивных методов обучения способствует качественному формированию коммуникативной компетентности обучающихся. Значимое место в формировании коммуникативной компетентности проблемные ситуации, коммуникативные творческие задания, ассоциативные круги, используются технологии коллективно-группового обучения, методы «Карусель», «Круг идей», «Микрофон», «Мозговой штурм».

Методы «Карусель», «Круг идей», «Микрофон», «Мозговой штурм» построены на диалоговом общении между учителем и учеником или между учениками в зависимости от характера используемого метода. Применение интерактивных методов обучения возможно независимо от уровня подготовленности учащихся, а также используя различные формы работы.

«Карусель» – интерактивный метод работы, в процессе которой образуется два кольца: внутреннее и внешнее. Внутреннее кольцо образуют сидящие неподвижно ученики, а во внешнем кольце ученики через каждые 30 секунд меняются. Таким образом, они успевают проговорить за несколько минут несколько тем и постараться убедить в своей правоте собеседника. Использование данного метода позволяет эффективно отрабатывать этикетные диалоги.

Целью метода *«Круг идей»* является привлечение всех учащихся к обсуждению проблемы. "Круг идей" ориентировано на формирование умений работать в команде, обосновывать собственное мнение

Метод «Микрофон» предоставляет возможность каждому сказать что-то быстро, по очереди, отвечая на вопрос или выражая свое мнение или позицию.

«Мозговой штурм» – для решения проблемного вопроса учащимся предлагается найти как можно больше путей, идей, предложений, каждое из которых фиксируется на доске или листе бумаги. После создания такого «Банка идей» проводится анализ и обговаривание.

Использование на уроках *интерактивных и игровых технологий* способствуют повышению эффективности урока, усовершенствование учебно-воспитательного процесса во

время занятий, развитию активности и самостоятельности у обучающихся, их умение самостоятельно разрешать жизненные проблемы и проблемы в школе, развитию коммуникативных способностей у обучающихся, творческого и конструктивного мышления, воспитанию коллективизма, взаимопомощи, доверия между всеми участниками учебно-воспитательного процесса.

Другим направлением работы учителя по формированию коммуникативных навыков у школьников является вовлечение родителей в образовательный процесс. С родителями проводятся консультации по вопросам общения с детьми; родительские собрания: «Как научить детей общаться», «Разрешение детских конфликтов» и др.; тренинги общения.

Совместная работа учителя и родителей по формированию коммуникативных навыков младших школьников с использованием интерактивных методов дает положительные результаты. Школьники радуются тому, что их родители участвуют в совместных мероприятиях, и гордятся участием родителей в жизни класса и школы. Только в процессе взаимодействия педагогов и родителей можно успешно решать проблему развития коммуникативных навыков ребёнка.

СПИСОК ЛИТЕРАТУРЫ

1. Васильев Г.С. Проблема коммуникативных способностей членов первичных учебно-воспитательных коллективов : автореф. дисс. канд. психол. наук / Г.С. Васильев. – М.: 2012. – 15 с.
2. Воспитание школьников во внеучебное время : Сборник метод. материалов в помощь организатору внеклассной и внешкольной воспитательной работы / под ред. Л.К. Балясной. – М.: Просвещение, 2015. – 222 с.
3. Лисина М.И. Формирование личности ребенка в общении / М.И. Лисина. – М.: Академия, 2014. – 296 с.
4. Назаретян А.П. Коммуникативность и коммуникативные способности / А.П. Назаретян. – М.: Наука, 2012. – 236 с.

ИСПОЛЬЗОВАНИЕ ДИДАКТИЧЕСКИХ КОМПЬЮТЕРНЫХ ИГР В РАБОТЕ ПЕДАГОГА ДОО

Киселева Ю.А., Епишина Л.В.

ГОУ ВО МО «Государственный гуманитарно-технологический университет»

Модернизация системы образования предъявляет новые требования к педагогу дошкольной образовательной организации и его профессиональной компетентности. Сегодня педагог ДОО должен уметь пользоваться компьютером, современным мультимедийным оборудованием и широко использовать их в своей деятельности. Введение федеральных государственных требований к структуре основной общеобразовательной программы дошкольного образования, предполагают совершенно новое проектирование образовательного процесса дошкольной образовательной организации с использованием новых технологий. Компьютер должен стать в детском саду центром развивающей предметной среды. Он рассматривается не как отдельное игровое устройство, а как универсальная информационная система, способная соединиться с различными направлениями образовательного процесса. Поэтому в дошкольных организациях должны работать педагоги, хорошо знающие технические возможности компьютера, владеющие навыками работы с ним, хорошо ориентирующиеся в компьютерных программах и умеющих сами разрабатывать компьютерные дидактические игры для дошкольников.

Приведем примеры таких игр, разработанные и апробированные нами для обучения математике дошкольников подготовительной группы.

«Посчитай друзей».

Игра расширяет и углубляет представления детей о количестве и счете предметов. На экране появляется Буратино, он просит помощи. Друзья прислали ему фотографии, а он не может сосчитать, сколько друзей изображено на каждой картинке.



«Упорядочи шарики»

Игра представляется таким образом: по средней части экрана пролетает красочный самолет и выбрасывает шарики, на которых записаны числа; шарики затем располагаются в ряд в такой последовательности: 1, 3, 2, 4, 5, 8, 7, 6.

Дается задание: «Упорядочи шарики». Таким образом, имея дело с отрезком натурального ряда чисел от 1 до 8, дети должны перемещать имеющиеся числа, не пополняя их ряд числами по памяти, но критически оценив последовательность, сделать перестановки. Наиболее ответственный первый шаг – перестановки чисел 3 и 2. Следуя дальше по ряду, учащиеся замечают, что необходима перестановка уже не соседних, а чисел 8 и 6. Степень трудности здесь по сравнению с первым шагом несколько повышается.



«Вставь пропущенные вагончики»

На экране появляются вагончики с записанными на них числами 8,6,5,2,1.

Дается задание вставить пропущенные вагончики. Ситуация здесь по сравнению с предыдущей усложняется, так как, во-первых, требуется хорошая зоркость, чтобы увидеть выпадение двух чисел (вагончиков) подряд в одном месте и одного – в другом; во-вторых, числа следуют в порядке, обратном счету, и в третьих, отсутствуют зрительные образы пропущенных чисел, их надо восстановить по памяти.

«Вставь пропущенные вагончики»



«Продолжи ряд фигур»

В содержании игры числа явно не представлены. На экране Мальвина рисует треугольник, затем четырехугольник, после чего просит ребенка продолжить ряд. При помощи курсора дошкольник может брать в нижней части нужную фигуру. Детям необходимо познать закономерность в последовательности фигур, выданных Мальвиной, суметь установить взаимно однозначное соответствие между фигурами и числами, выражающих количество отрезков, из которых составлена фигура. Такая игра способствует развитию смекалки и конструктивных способностей. Воспитание умения действовать в изменившейся ситуации – одна из важнейших целей современного обучения.

«Продолжи ряд фигур»



Дидактические компьютерные игры вызывают у детей большой интерес. Ребенка привлекает техника, общение с ней, где он из простого наблюдателя превращается в соучастника действий, а это дополнительный стимул к учению.

В настоящее время спектр компьютерных дидактических игр для дошкольников достаточно широк. Среди компьютерных игр по развитию математических представлений для дошкольников наиболее популярны: «Остров Арифметики», «Баба Яга учится считать», «Лунтик. Математика для малышей», «Ищем парные картинки», «Математическое домино», «Лабиринт». Но, к сожалению, большинство из этих игр не отвечают программным задачам, отраженным в образовательных программах дошкольного образования. Поэтому педагог ДОО должен уметь сам разрабатывать программы компьютерных игр, которые отвечали бы требованиям к их оформлению, содержанию, применению и к организации интегрированной образовательной деятельности в дошкольной образовательной организации.

Творческим педагогам, стремящимся идти в ногу со временем, необходимо изучать возможности использования и внедрения ИКТ в свою практическую деятельность, быть для ребёнка проводником в мир новых технологий, формировать у него основы информационной культуры. Как отмечает Горвиц Ю.М., человек, умело и эффективно владеющий технологиями и информацией, имеет другой, новый стиль мышления, принципиально иначе подходит к оценке возникающих проблем, организации своей деятельности [1, с. 26].

СПИСОК ЛИТЕРАТУРЫ

1. Горвиц Ю.М. Новые информационные технологии в дошкольном образовании. / Ю.М. Горвиц, А.А. Чайнова, Н.Н. Поддъяков. – М.: ЛИНКА-ПРЕСС, 1998. – 328 с.
2. Золотухина Л.М. ИКТ в развитии современного дошкольного образовательного учреждения. – <http://aneks.spb.ru/doshkolnoe-obrazovanie/ikt-v-razvitii-sovremennogo-doshkolnogo-obrazovatel'nogo-uchrezhdeniia.html> (Дата обращения 25.04.2017).
3. Очирова О.Д., Шаманова Л.А. Формирование ИКТ-компетентности у педагогов ДОУ [Текст] // Педагогика: традиции и инновации: материалы III Междунар. науч. конф. (г. Челябинск, апрель 2013 г.). – Челябинск: Два комсомольца, 2013. – С. 60-62.

ВЛИЯНИЕ МУЗЫКИ НА РАЗВИТИЕ И ЗДОРОВЬЕ ДЕТЕЙ

Клименко А.Н., Медкова Е.В., Заварина С.Ю.

ГОУ ВО МО «Государственный гуманитарно-технологический университет»

Музыка влияет на человека с самого раннего возраста. Развивая эмоции, интересы, вкусы детей можно приобщить их к музыкальной культуре, заложить ее основы.

Помимо разнообразных сведений о музыке, имеющих познавательное значение, беседа о ней способствует обогащению словаря детей образными словами и выражениями, характеризующими настроение, чувства, переданные в музыке. Музыкальная деятельность предполагает умственные операции: сравнение, анализ, сопоставление, запоминание, и таким образом способствует не только музыкальному, но и общему развитию ребенка. В дошкольной педагогике музыка рассматривается как ничем не заменимое средство развития у детей эмоциональной отзывчивости на все доброе и прекрасное, с которым они встречаются в жизни.

Музыка для ребенка – мир радостных переживаний. В самом раннем возрасте малыш выделяет музыку из окружающих его звуков, шумов. Он сосредоточивает свое внимание на услышанной мелодии, замирает на какое-то время, прислушивается, реагирует улыбкой, гулением, отдельными движениями, проявляет «комплекс оживления».

Гармоничность музыкально-эстетического воспитания достигается лишь в том случае, когда используются все виды музыкальной деятельности, доступные дошкольнику. Музыкальное искусство выдвигает перед педагогом необходимость решения ряда специфических задач:

1. Воспитывать любовь и интерес к музыке.
2. Обогащать впечатления детей, знакомя их с разнообразными музыкальными произведениями и используемыми средствами выразительности.
3. Приобщать детей к разнообразным видам музыкальной деятельности, формируя восприятие музыки и простейшие исполнительские навыки в области пения, ритмики, игры на детских инструментах.
4. Развивать общую музыкальность детей, формировать певческий голос и выразительность движений.
5. Содействовать первоначальному развитию музыкального вкуса.
6. Развивать у детей творческое отношение к музыке.

Все музыкальные способности объединяются единым понятием – музыкальность.

Ядром музыкальности являются три основные способности, которые необходимы для успешного осуществления всех видов музыкальной деятельности:

Эмоциональная отзывчивость на музыку – это центр музыкальности ребенка, основа его музыкальной деятельности, необходимая для прочувствования и осмысления музыкального содержания и его выражения в исполнительской и творческой деятельности.

Музыкальный слух необходим для чистого интонирования при пении, чувство ритма – для движения, танцев и игры на музыкальных инструментах.

От здоровья, жизнерадостности детей зависят их духовная жизнь, мировоззрение, умственное развитие, прочность знаний, вера в свои силы.

Особенно эффективно оздоровительную работу проводить с использованием музыки, так как именно она, из всех видов искусства является самым сильным средством воздействия на человека.

Поэтому, необходимо в свою работу с детьми включать такие виды оздоровления, как:

- логоритмика (это метод преодоления речевых нарушений путём развития двигательной сферы в сочетании со словом и музыкой);
- пальчиковая гимнастика (развитие мелкой моторики);
- психогимнастика (этюды, игры и упражнения, направленные на развитие и коррекцию различных сторон психики ребёнка, как её познавательной, так и эмоционально-личностной);
- дыхательная и артикуляционная гимнастика (так как именно дыхание влияет на зву-

- копроизношение, артикуляцию и развитие голоса);
- ритмопластика (это способствует развитию быстроты реакции, координации движений, а так же развивает у детей организаторские способности, ответственности, самостоятельности).

Основными моментами внедрения здоровьесберегающих технологий являются:

- систематизация проведения физкультурминуток на занятии с использованием пальчиковой, артикуляционной и дыхательной гимнастики, которые помогают сделать разминку перед пением;
- в начале и конце занятия внедрять элементы психогимнастики, позволяющие настроить детей на нужный лад (взбодрить, успокоить);
- во время танцев и игр-драматизаций использовать элементы логоритмики, психогимнастики и ритмопластики.

Итак, необходимо помнить, что музыкальное развитие положительно влияет на общее развитие детей. У ребёнка совершенствуется мышление, обогащается эмоциональная сфера, а умение переживать и чувствовать музыку помогает воспитать любовь к прекрасному в целом, чуткость в жизни. Развиваются и мыслительные операции, язык, память. Поэтому развивая ребёнка музыкально, мы способствуем становлению гармонично развитой личности, совершенствуем его, укреплять здоровье.

СПИСОК ЛИТЕРАТУРЫ

1. Арсеновская О.Н. Система музыкально-оздоровительной работы в ДОО. – Волгоград: Учитель, 2012.
2. Зимина А.Н. Теория и методика музыкального воспитания детей дошкольного возраста: Учебное пособие. – М.: ТЦ Сфера, 2012.
3. Пособие для музыкальных руководителей. Орф-фокус 2016. Сборник Российской Орф-Шулверк Ассоциации (Rus FOSA) – Педагогическое общество России, 2017.
4. Рокитянская Т.А. Воспитание звуком. Музыкальные занятия от 3 до 9 лет. – 3-е изд., перераб. и допол. – М.: Национальное образование, 2015.

LE CONCOURS NATIONAL DE RUSSIE « CONNAISSEZ-VOUS LA FRANCE ET SES RÉGIONS? », TOUJOURS ATTIRANT, TOUJOURS MOTIVANT

Клюшкина Е.Ю., Крышкина Ю.Н., Малахова А.А., Савельева Е.Б., Юсупова Т.Г.
ГОУ ВО МО «Государственный гуманитарно-технологический университет»

Du 4 mai au 6 mai 2017 l'Association des Enseignants de Français / Russie (AEFR) a organisé avec de l'Agence de Coopération Internationale Éducative et le soutien de l'Ambassade de France en Russie le Concours National de Russie « Connaissez-vous la France et ses régions? ».

L'objectif du Concours est de promouvoir la connaissance de la langue et de la culture françaises, de réveiller et de motiver l'intérêt à une étude approfondie de l'art, géographie, histoire et culture de la France et des relations entre nos deux pays.

À partir de 2011 il est destiné aux étudiants des établissements supérieurs de Russie et auquel nos participants prennent part actif.

Pour la deuxième étape appelée *Expression orale préparée* il est indispensable de présenter des essais autour du sujet chaque fois un autre, cette année-là – « Le chiffre 17 que peut-il vous inspirer ? ».

On donne la possibilité d'apprécier les exposés écrits par les étudiantes de notre université qui ont su montrer leur niveau du français auprès des experts et des prétendants.

Autour de 17, autour de moi
(préparée par A. Malakhova)

On croit que le chiffre 17 est très favorable et bénéfique parce qu'il fait la liaison entre le commencement de quelque chose de nouveau et la fortune-même. Ce chiffre signale que vous êtes sur la bonne route du voyage de votre vie.

Moi, comme beaucoup d'autres de cet âge, à 17 ans j'ai été au plancher de nouvelles découvertes et initiatives. J'ai fait sûrement mon choix et j'ai reçu le nouveau status social, le status d'étudiant.

C'est très emblématique que le chiffre 17 réunit les étudiants du monde entier. Tout d'abord, on célèbre la Journée internationale d'étudiant le 17 novembre. Et encore, cette année 2017 on aura lieu l'événement absolument significatif. C'est le Festival Mondial de la jeunesse et des étudiants que notre pays recueillira, pas pour la première fois.

Cette fête doit présenter une nouvelle étape dans la collaboration internationale et elle a à réunir de futures générations autour des idées de la paix et de l'amitié. Comme dans les années passées, on a choisi pour le symbole du festival la marguerite multicolore. Cette belle fleur représente la continuité des traditions, l'enchaînement des générations et l'unité de toutes communautés mondiales. Mais cette année la particularité principale de cette marguerite-symbole est vraiment spectaculaire. Il s'agit des pixels colorés qui éprouvent l'unité et la communication de tous et de toutes à l'époque de l'information et de la nouvelle technologie.

Je crois bien que chaque étudiant voudrait survivre les moments touchants de ce festival pour retenir l'année 2017 comme la partie importante et inoubliable de sa vie et moi, je le désire également à mon tour!

Parisienne du 17^{ème} arrondissement
(préparée par E. Kluchkina)

Bonjour à tous! Je m'appelle Catherine. Je suis étudiante. J'habite à Orékhovo-Zouévo.

Aimez-vous voyager comme moi? J'espère qu'oui et je vous propose de faire un petit voyage. On va voir le dix-septième arrondissement de Paris.

Tous sont prêts? Allons-y! La première curiosité liée à l'histoire russe de 1917 c'est la CATHÉDRALE SAINT-ALEXANDRE-NEVSKY.

Église inaugurée en 1861 et consacrée monument historique en 1983, la construction de la Cathédrale Saint-Alexandre-Nevsky est la suite logique d'une immigration Russe grandissante au début du 20^e siècle qui s'accentua lors de la révolution de 1917, puis sous le régime bolchevique.

Vous adorez les fleurs, allons à la CITÉ DES FLEURS.

Au cœur de la partie populaire du 17^e arrondissement (quartiers des Épinettes et Batignolles), et coincé entre les grouillantes avenue de Clichy et avenue de Saint-Ouen, se cache un îlot de nature inattendu : la Cité des Fleurs.

Longue de 230 mètres, interdite à la circulation et isolée de l'agitation de la ville, la Cité des Fleurs fait partie de ces anciennes rues de Paris préservées du temps qui ravissent le promeneur en quête de paysages singuliers.

PLAINE MONCEAU ET BATIGNOLLES.

La balade que je vous propose encore se concentre principalement autour de la Plaine Monceau et des Batignolles. Alors que vous découvrirez dans la première partie de la promenade de somptueux hôtels particuliers la seconde vous transportera dans l'agréable atmosphère des Batignolles, quartier populaire aux airs de village parisien.

Préférez les manifestations de toutes sortes, dirigez-vous vers Le Palais des Congrès de Paris – VIPARIS !

Il accueille chaque année près de 800 manifestations ! Des événements professionnels (salons, congrès...) et grand public (spectacles, concerts, ciné-concerts, danse et ballets...) pour les grands comme les petits. Vous y trouverez également des boutiques et services pour agrémenter votre visite: shopping, restaurants, cinémas, loisirs, alimentation, beauté et bien-être.

Eh bien, notre voyage disons «virtuel» touche à sa fin on vous dit merci et adieux en espérant avoir l'occasion et la chance de découvrir le 17^{ème} arrondissement parisien par ses propres yeux en 2017!

Une des scènes la plus amusante sur le chiffre 17 a été jouée par J. Krychkina dans laquelle il s'agissait d'une petite fille perdue à Paris et de l'agent de police qui l'aidait. Très touchante l'histoire finit heureusement grâce ... au chiffre magique ! Chacun en France est obligé de le savoir et retenir pour appeler au secours la police aux cas extraordinaires.

Pour la conclusion on affirme que l'épreuve orale préparée est le fruit d'un très gros travail préalable qui mérite d'être aperçu et salué.

НАПРАВЛЕНИЯ ИНТЕГРАЦИИ УНИВЕРСИТЕТА В ПРОЕКТЫ, СВЯЗАННЫХ С РАЗВИТИЕМ ПРЕДПРИНИМАТЕЛЬСКИХ КОМПЕТЕНЦИЙ МОЛОДЕЖИ

Козлова Д.Д., Тритчикова А. В., Каменских Н.А.

ГОУ ВО МО «Государственный гуманитарно-технологический университет»

Современному специалисту необходимы навыки для разработки и реализации собственных бизнес-идей, что является платформой самозанятости. Путь к высококвалифицированному специалисту «пролегает» через активную жизненную позицию студентов, в которой проявляется индивидуальность, творческие способности, готовность к самореализации личности.

Представим обзор активностей студентов социально-экономического факультета ГГТУ, которые вовлечены в проекты, связанные с формированием предпринимательских компетенций.

В ноябре 2016 года на территории Московской области был запущен пилотный региональный образовательный проект АО «Деловая среда» – дочерняя компания ПАО Сбербанк. Суть проекта заключалась в создании и реализации бизнеса за 3 недели начинающими и действующими предпринимателями. Были собраны лучшие образовательные курсы и траектории; видео-контент, анимированные презентации, диалоговые тренажеры, онлайн-вебинары и «живые» выступления специалистов. Участники внедряли знания, учились на своих ошибках. Отметим, что школа бизнеса «Деловой среды» была признана проектом федерального значения. Она вошла в целевую модель оценки инвестиционной привлекательности регионов России и признана одной из лучших практик, нацеленных на развитие предпринимательства в России [1, 2].

С 15 декабря 2016 года студенты принимали участие в Программе Национальной Предпринимательской Сети по вовлечению молодежи в предпринимательство «Время действовать». Во время мастер-класса спикеры делились опытом создания собственного бизнеса, преодоление неудач и сложностей.

В марте 2017 года при поддержке Национальной ассоциации обучения предпринимательству стартовал новый образовательный проект – интенсив, разработанный онлайн-школой «Витамин Роста». Цель данного проекта – вывести современное предпринимательское образование на качественно новый уровень с учетом лучших мировых практик.

Данная школа предполагала трехнедельное обучение представителей коворкинг-центров, бизнес-инкубаторов, центров молодежного инновационного творчества, центров поддержки предпринимательства, представителей торгово-промышленных палат, ассоциаций предпринимателей и деловых клубов Московской области аспектам работе с целевой аудиторией, обеспечению эффективного внедрения программ и систем мотивации, а также способам создания бизнес-сообществ. Большая часть мероприятий проходила в формате вебинаров, что позволило раскрыть технологию построения программ обучения предпринимательству студентов.

Итак, «эффектом роста» для студентов стало:

- Повышение уровня самосознания, самостоятельности, ответственности, активности, инициативы;
- Приобретение и развитие знаний и инструментов управления будущим бизнесом;
- Осознание возможностей по разработке и продвижению личных проектов.

СПИСОК ЛИТЕРАТУРЫ

1. Официальный сайт «Деловая среда» http://www.sberbank.ru/ru/s_m_business/support/dasreda (дата обращения: 20.04.2017).
2. Корнышева И.Р. Философия менеджмента как рациональная рефлексия. Инновационное развитие социально-экономических систем: условия, результаты и возможности: Материалы III международной научно-практической конференции. Орехово-Зуево 31 марта-1 апреля 2015 г. Научное издание. – Орехово-Зуево, МГОГИ, 2015. – С. 121-124.

ПЕРЕВОД КАК ВИД РЕЧЕВОЙ ДЕЯТЕЛЬНОСТИ

Козлова Н.П., Гаврилова Н.В.

ГОУ ВО МО «Государственный гуманитарно-технологический университет»

Наряду с аудированием, чтением, письмом и говорением, перевод рассматривается как вид речевой деятельности. При этом, перевод отличается от чтения, письма, аудирования и говорения тем, что им невозможно овладеть, не владея другими видами речевой деятельности, то есть, овладеть переводом можно только на базе чтения, письма, аудирования и говорения.

Для письменного перевода с русского на иностранный надо уметь **писать** на этом иностранном языке. Для письменного перевода с иностранного языка на русский надо уметь **читать** на этом иностранном языке. Для устного перевода иностранной речи на русский надо уметь воспринимать эту иностранную речь на слух, т.е. уметь **аудировать**. Для устного перевода с русского на иностранный надо уметь **говорить** на этом иностранном языке.

Отсюда вывод: недостаточное владение любым другим видом речевой деятельности неизбежно отразится на качестве перевода. С другой стороны, в процессе овладения переводом и тренировки в нем неизмеримо улучшается качество владения всеми другими видами речевой деятельности, т.е. повышается уровень языковой компетенции в целом.

Как известно, перевод представляет собой многогранный объект изучения. «Вопросы перевода могут рассматриваться с различных точек зрения – историко-культурной, литературоведческой (если дело касается художественной литературы), языковедческой, психологической (поскольку работа переводчика предполагает определенные процессы, происходящие в области психической деятельности, и связана с проблемой психологии творчества)».

В последнее время перевод рассматривается и с общепсихологической и с философско-антропологической точек зрения как человеческая деятельность (О. Каде, Г. В. Шатков), и в плане особого вида речевой коммуникации (Г. Ейгер, В. Н. Комиссаров, А. Нойберт и др.). При этом нельзя не отметить, что при достаточно общепринятом лингвистическом определении перевода как «замены сообщения на одном языке сообщением на другом языке по заранее установленным соответствиям» [13, с. 53], не существует пока однозначного психологического определения этого явления.

В наиболее классическом понимании, перевод – процесс трансляции значений языковых единиц одной системы знаков другой системе. Таким образом, перевод – это вид речевой деятельности, необходимый для обеспечения возможности общения между людьми, говорящими на разных языках.

Перевод – это, несомненно, очень древний вид человеческой деятельности. Как только в истории человечества образовались группы людей, языки которых отличались друг от друга, появились и "билингвы", помогавшие общению между "разноязычными" коллективами. С возникновением письменности к таким устным переводчикам присоединились и переводчики письменные, переводившие различные тексты официального, религиозного и делового характера. С самого начала перевод выполнял важнейшую социальную функцию, делая возможным межъязыковое общение людей. Распространение письменных переводов открыло людям широкий доступ к культурным достижениям других народов, сделало возможным взаимодействие и взаимообогащение литератур и культур.

Существует огромное количество определений этого понятия. Даже в пределах научной дисциплины «Теория перевода» оно обозначает:

- а) перевод как некая интеллектуальная деятельность, т.е. процесс;
- б) перевод как результат этого процесса, продукт деятельности, речевое произведение, созданное переводчиком.

Существует много определений перевода, принадлежащих известным российским и зарубежным филологам, переводоведам и литераторам.

Я.И. Рецкер считает задачей переводчика – передать средствами другого языка целостно и точно содержание подлинника, сохранив его стилистические и экспрессивные особенности.

А.Д. Швейцер в своей работе «Теория перевода» определяет перевод как процесс межъязыковой и межкультурной коммуникации, при котором на основе подвергнутого целенаправленному (переводческому) анализу первичного текста, создается вторичный текст (метатекст), меняющий первичный в другой языковой и культурной среде.

Л.С. Бархударов считает перевод определенным видом трансформации, а именно межъязыковой трансформации.

А.В. Федоров даёт определение переводу как речевому произведению в его соотношении с оригиналом и в связи с особенностями двух языков и с принадлежностью материала к тем или иным жанровым категориям; перевод, по его мнению, означает умение выразить верно и полно средствами одного языка то, что уже выражено ранее средствами другого языка».

Переводчики работают с различными текстами. Жанры, тематика и, конечно, язык переводимых источников весьма разнообразны. Переводы осуществляются в устной или письменной форме. Различны и требования, предъявляемые переводчикам, касательно точности или полноты перевода. Поэтому существуют и разные виды перевода, каждый из которых имеет свои особенности. Все эти факторы лежат в основе научной классификации видов перевода.

СЛЕДСТВЕННАЯ СИТУАЦИЯ ПРЕДВАРИТЕЛЬНОГО ЭТАПА РАССЛЕДОВАНИЯ И УСЛОВИЯ ЕЕ УСПЕШНОГО РАЗРЕШЕНИЯ

Козлов А.В., Юрчук В.С.

ГОУ ВО МО «Государственный гуманитарно-технологический университет»

Процесс расследования преступлений можно представить как систему, в которой закономерно чередуются ее элементы: следственные ситуации. Анализ, оценка, принятие и реализация мер по разрешению этих ситуаций является важным этапом расследования преступлений, особенно в предварительном следствии. Например, А.Н. Колесниченко один из первых исследователей сущности следственной ситуации и значения для криминалистической теории и практики, писал: «Выбор наиболее эффективной системы приемов раскрытия конкретного преступления определяется не только глубиной анализа и правильностью оценки ситуации, но и творческим подходом к решению возникающих задач» [1, с. 16].

Практическая реализация возможностей учения о следственной ситуации предполагает возрастающее внимание ученых-криминалистов к этой проблеме. Необходимо четкое теоретическое и практическое осмысление содержания понятия «следственная ситуация». К настоящему времени сформировались два подхода, принципиально отличавшихся друг от друга в определении понятия следственная ситуация, а соответственно в оценке ее роли в криминалистической теории и практике.

Один из подходов нашел свое выражение в работах: И.Ф. Герасимова, В.А. Образцова, Р.С. Белкина, так, Р.С. Белкин, в работе которого наиболее четко представлен этот подход, считал, что следственная ситуация это «совокупность условий, в которых в данный момент осуществляется расследование, доказывание» [2, с. 135]. Автор рассматривает следственную ситуацию как объективно существующее явление, которое должен стремиться познать следователь. Не познав суть причины возникновения следственной ситуации, нельзя рассчитывать на успех следствия в целом. Сама степень познания следственной ситуации, может быть различной, но она не влияет на объективность ее существования и ее содержание. Сам результат познания следственной ситуации, который характеризуется наличием доказательств, фактических данных, есть не что иное, как информационная основа для разработки и реализации мер желаемого воздействия на нее. Например, следователь может знать или не знать о фактах противоправного воздействия на источники и носители розыскной и доказательственной информации, которое осуществляется с целью противодействия расследованию. В любом случае это воздействие существенно влияет на следственную ситуацию, а зачастую определяет ее содержание.

Другой подход в определении понятия «следственная ситуация» заключается в том, что авторы этого подхода связывают ее с состоянием информационного обеспечения процесса расследования на конкретный момент, т.е. наличием доказательств и иных фактических данных, которые определяют содержание такой ситуации в субъективном представлении следователя. Сторонники такого подхода В.К. Гавло, Н.А. Селиванов, А.Г. Филиппов и другие, считают, что именно в такой трактовке следственной ситуации, она имеет наибольшее практическое значение.

Как известно любое определение неизбежно страдает условностью, особенно такое сложное как следственная ситуация. Эта условность, на наш взгляд, есть в первом и во втором подходе. Так сторонники первого подхода, говорят о совокупности условий, предлагают наличие у следователя информации о таких условиях и ориентируют его на активные действия в целях ее уточнения и дополнения.

Сторонники второго подхода, который считается более практичным, видят в следственной ситуации объект воздействия, считая, что ее содержание определяется наличием информации, полученной в результате уже проведенных следственных мероприятий и оперативно-розыскных действий. Именно с позицией такого подхода в специальной литературе классифицируются следственные ситуации в начальном этапе расследования, причем данная позиция является узко прагматичной и применительно к лицу, совершившему преступление (задержан, не задержан; есть ли о нем информация, нет информации и т. д.).

Анализируя аргументы в пользу того или иного подхода к определению следственной ситуации, мы убеждены, что они оба имеют право на существование. Эта криминалистическая категория может рассматриваться как в широком смысле (первый подход), так и в узком (второй подход) смысле слова.

Отсюда можно сделать вывод, что следственная ситуация по своему содержанию двойственна: с одной стороны, это объективная реальность, которая характеризуется положением материальных и идеальных объектов во времени и пространстве, например, источники и носители, которые значимы для криминалистики, характеризующие событие преступления (обстановку, время, место, способ и т.п.); с другой – это субъективное знание, возникающее в результате выявления, анализа, оценки указанной информации и ее использования. Эти знания нужны для познания сущности ситуации и влияющих на нее факторов, а также для разработки и реализации мер воздействия на ситуацию и влияющие на нее факторы в целях их изменения в интересах следователя.

Важное значение среди факторов, влияющих на следственную ситуацию имеют те, которые характерны для расследования как процесса борьбы за информацию, для выявления и преодоления противодействия расследованию.

Действительность следственной ситуации предполагает использование не только той информации, которой располагает следствие, но и предполагаемой по результатам моделирования и прогнозирования ее возможного развития. Только в таком случае может быть достигнута более точная оценка следственной ситуации, которая создает основу для определения направления расследования, уточнения различных версий, выбор наиболее действенных приемов для принятия процессуальных решений.

На первоначальном этапе расследования большое значение имеют типичные исходные следственные ситуации, которые являются своеобразной формой выражения и использования предшествующего совокупного опыта следственной работы. Это позволяет устранить дефицит информации на этом этапе, особенно при расследовании, так называемых неочевидных преступлений.

В заключение отметим, что знание таких ситуаций позволяет более точно оценить ситуацию по рассматриваемому делу, определить различные варианты ее развития и соответственно воздействовать на этот процесс.

СПИСОК ЛИТЕРАТУРЫ

1. Колисниченко А.Н. Научные и правовые основы расследования отдельных видов преступлений : автореф. дисс. д. ю. н. – Харьков, 1967. – С. 16.
2. Белкин Р.С. Курс криминалистики. – М. 1997. – Т.3. – С. 135.

3. Гавло В.К. Следственные ситуации как основа организации расследования / Проблемы организации расследования преступлений: материалы Всероссийской научно-практической конференция. – Краснодар, 2006. – С. 6.

ПРОБЛЕМА СОЗДАНИЯ «НОВОЙ ПОРОДЫ» ЛЮДЕЙ ВО ВТОРОЙ ПОЛОВИНЕ XVIII ВЕКА В РОССИИ

Комлева Е.С.

ГОУ ВО МО «Государственный гуманитарно-технологический университет»

Аннотация. В статье рассматривается развитие образования в России во второй половине XVIII века сквозь призму идей Просвещения.

Ключевые слова: Просвещённый абсолютизм, новая порода людей, Екатерина II, И.И. Бецкой, образование, воспитание.

Komleva E.S.

The problem of creation of “a new race” of men in the second half of the 18th century in Russia

Annotation. In the article discusses the development of education in Russia in second half XVIII century through the prism of the Enlightenment.

Key words: Enlightened absolutism, a new race of men, Catherine II, I.I. Betskoy, education, parenting.

60–70-е годы XVIII века в России – эпоха Просвещённого абсолютизма. Его идеи были принесены из Франции и приняты Екатериной II. Одной из задач своей политики императрица поставила создание «новой породы» людей посредством трансформации отечественного воспитания. С этой целью создавались специальные закрытые воспитательно-образовательные учреждения. В данной статье речь пойдёт именно об этой трансформации воспитания, её способах и проблемах.

Екатерина II продолжала проводить преобразования в области просвещения, начатые Петром I. В 1764 г. Она утвердила «Генеральное учреждение о воспитании обоего пола юношества» И.И. Бецкого, главного советника императрицы по вопросам образования [2]. Основной идеей данного документа являлась необходимость всестороннего воспитания, а не только обучения. И.И. Бецкой пишет: «...корень всему злу и добру Воспитание. <...> Единое токмо средство остаётся, то есть произвести сперва способом Воспитания, так сказать, новую породу или новых отцов и матерей, которые могли бы детям своим те же прямые и основательные воспитания правила в сердце вселить, какие получили они сами, и от них дети предали бы паки своим детям, и так следуя из родов в роды в будущие века». Решением этой задачи Бецкой видел создание таких образовательных учреждений для детей обоих полов, в которых они находились бы безвыходно с возраста 5-6 лет до 18-20, для ограждения воспитанников от дурного влияния извне [1].

В 1764 году был учреждён план Бецкого по организации новых воспитательных заведений указанного типа, а также ему было поручено преобразовать старые. Они создавались в крупных городах и предназначались для детей, которых по тем или иным причинам не имели возможность воспитывать родители. В этих училищах формировались нравственные качества, в соответствии с нормами, направленными на непричинение вреда. По плану И.И. Бецкого был реорганизован Сухопутный шляхетский корпус. Согласно новому уставу этого заведения, был несколько ужесточён порядок приёма и нахождения в корпусе, а также внесены изменения в учебную программу и отменены телесные наказания. [3] Кроме этого, по его инициативе были открыты: училище при Академии художеств для мальчиков всех сословий (за исключением крепостных), в Москве воспитательный дом для незаконнорожденных детей и подкидышей и коммерческое училище для подготовки коммерсантов.

И.И. Бецкой считал важным и возможным женское образование. В связи с этим, в 1764 году, при Смольном монастыре было открыто первое в России учебное заведение для девочек дворянского сословия – Смольный институт. Программа обучения в институте по-

мимо общеобразовательных предметов включала в себя занятия рукоделием и домоводством. При Смольном имелось и «мещанское отделение», куда принимались девочки из недворянских сословий [5].

Воспитанники и воспитанницы образовательных учреждений нового типа должны были освоить учебную программу, необходимые нравственные нормы, а также систему гражданских прав и обязанностей. Однако, в условиях российской действительности, девушки и юноши, выпускавшиеся из подобных заведений, оказывались совершенно неподготовленными к жизни.

Созданию «новой породы людей» в среде крестьянства уделялось не так много внимания, как дворянству. Комиссией были подготовлены проекты по открытию нижних деревенских училищ, нижних городских училищ и средних училищ. Деревенские школы планировалось открывать по одной на село, а в больших деревнях – по школе на каждые 100-500 семей. В такие училища должны были приниматься мальчики в возрасте 8-12 лет, сроком на 4 года. Девочки могли посещать школу по желанию родителей. Учебник должен был включать в себя церковную и гражданскую азбуку, некоторые молитвы и краткий катехизис, и изложение обязанностей крестьянина. Однако эти проекты так и не были реализованы [4].

В 1786 году был опубликован «Устав народным училищам в Российской империи». В соответствии с этим Уставом в губернских городах стали создаваться четырёхклассные училища, а в уездных городах – двухклассные. В первом типе училищ преподавались различные общеобразовательные дисциплины, в то время как во втором – лишь основы: письмо, священная история, элементарные курсы грамматики и арифметики [2].

В целом, реформа хотя и была успешна, поскольку уровень образования значительно повысился, но основная цель – выведение «новой породы» людей – достигнута не была. Главным препятствием в достижении этой цели послужила грубая среда за стенами воспитательно-учебных заведений, от пагубных воздействий которой воспитанников и воспитанниц всячески оберегали. Идеи Бецкого в условиях российской действительности XVIII века потерпели крах. Но, несмотря на это, закрытые учебные заведения оставили заметный след в отечественном образовании, общественном и культурном развитии.

СПИСОК ЛИТЕРАТУРЫ

1. Бецкой И.И. Генеральное учреждение о воспитании обоого пола юношества // Отечественные записки. – 2004. – № 3.
2. Гуркина Н.К. История образования в России (X-XX века) : Учебное пособие. – СПб.: ГУ-АП, 2001.
3. Девятова С.В., Купцов В.И. Воплощение в жизнь идеологии Просвещённого абсолютизма в России // Человеческий капитал. – 2013. – №5-6(54).
4. И.Б. Идеи о народном образовании в екатерининское время // Исторический вестник, 1884. – Т. 15. – № 3. – С. 600-614.
5. Константинов Н.А. Просвещение. Очерки по истории СССР. Период феодализма. Россия во второй половине XVIII в. – М.: Издательство АН СССР, 1956.

ОСОБЕННОСТИ АНГЛИЙСКОЙ ЖИВОПИСИ XIX ВЕКА НА ПРИМЕРЕ Д. ТЁРНЕРА И Д. КОНСТЕБЛЯ

Конина А.О., Гаврищук И.А.

ГОУ ВО МО «Государственный гуманитарно-технологический университет»
Промышленно-экономический колледж

Живопись – это показатель культурного уровня развития человечества. Хорошие художники и их картины всегда ценились истинными любителями прекрасного. Особый расцвет живописи наблюдался в 19 веке. В первой половине этого столетия развивалось достаточно много художественных направлений. Но ярче всего, на фоне остальных направлений выделялось такое направление, как классицизм. Лучшие художники умели передать в образах природы целый мир человеческих чувств. Английское искусство последней четверти 18 – первой трети 19 столетия вливается в мировое искусство со своим собственным отчетливо

выраженным национальным лицом, со своим восприятием действительности, своим мировоззрением и своей формальной системой. На рубеже 18 и 19 вв. самые интересные достижения английского изобразительного искусства лежат в жанре пейзажа, прежде всего акварельного.

В 19 веке продолжала свою деятельность Королевская Академия художеств, но в Великобритании были созданы и другие учебные художественные заведения, позволившие разным художникам найти свои пути в искусстве. Подлинным новатором в создании реалистического пейзажа 19 века был Джон Констебль (1776–1837).

Джозеф Мэллорд Уильям Тёрнер (1775–1851) с его гигантскими красочными полотнами, полными световых эффектов, можно назвать типичным романтиком. Тернер родился в самой гуще тесных переулков Лондона, на берегу Темзы, 23 апреля 1775 года.

Когда Тернеру было всего 15 лет, один из его рисунков был принят на выставку в академии. Тернер сближается с кружком доктора Монро и с лучшими английскими мастерами акварели, увлеченными новыми идеями «живописности образов грандиозного, величественного пейзажа». Огромное влияние на Тернера оказало также учение Гилпина о гармонии красок, советовавшее «сводить всю картину к основному, или ключевому, тону, который в пейзаже всегда надо брать с безоблачного участка неба».

Постепенно Тернер переходит от акварели к живописи маслом. Первое полотно, которое он показал на академической выставке в 1796 году, была картина "Рыбаки в море", или "Марина Чомли". Она изображает несколько рыбацких судов в открытом море ночью. Лунный свет, льющийся в прорывы облаков, освещает на волнах лодку, на которой мигает красноватый огонек фонаря.

Море, туман и солнце были любимыми темами художника. В картине "Солнце, встающее в тумане. Рыбаки торгуют рыбой" (1807) эти три мотива соединяются в гармоническое целое.

«Главное, к чему надо стремиться в искусстве, – это к верному постижению прекрасного в природе», – говорил он в наброске к своей первой вступительной лекции. Тернер так тщательно изучал природу, так был предан своим созданиям и был одарен богатой фантазией. Тернера всегда интересовало практическое применение новых положений и открытий науки к самому процессу живописи. Здесь Тернер стремится не к романтическим эффектам, а к живописному изображению какого-либо пленившего его пейзажного мотива.

Он постоянно ищет необычные сюжеты, самое совершенное и неожиданное изображение бури на море дано у Тернера в картине 1842 года "Метель. Пароход выходит из гавани и подает сигнал бедствия, попав в мелководье". Тернер словно вложил в эту работу трагическое мироощущение – предчувствие грозящих миру катастроф. Тернер говорил: «Я упросил матросов привязать меня к мачте, чтобы я мог наблюдать; меня привязали на четыре часа, я не надеялся уцелеть, но я считал своим долгом дать отчет об этом, если уцелею. А картина не обязана нравиться, кому бы то ни было».

Жизнь Тёрнера полна загадок. Он нелюдим, странен, ведет жизнь отшельника, анахорета и в свои многочисленные путешествия часто уезжает тайно, внезапно. Последний раз он исчез из дома в 1851 г.

Ему было 76 лет. Он был почти слеп, потому что, как говорят его биографы, подолгу сидел в потемках, чтобы «лучше увидеть солнечный закат на Темзе».

Он умер, потянувшись к окну, чтобы еще раз взглянуть на Темзу и на солнце. Доктор, присутствовавший при его кончине, записал, что «как раз перед девятью часами выглянуло солнышко, и луч его упал прямо на него – такой яркий, как он любил наблюдать». Тёрнер умер 19 декабря 1851 года и был похоронен в соборе Святого Павла рядом с великими художниками Рейнолдсом и Лоренсом. Тернер осмелился идти против общепринятых художественных традиций.

В ранних работах художника есть особая эмоциональная искренность, это как бы лирические фрагменты свободного самовыражения человека. Хотя в основе всех композиций Тернера – даже поздних, даже тех, что сводятся к неясным светлым фантазмагориям, лежит совершенно строго проработанный линейный рисунок, четко обозначающий не только пространственные планы, но и каждый объемный предмет.

Таким образом, Тернер все дальше отходил от детальной описательности. Тернер уделял много времени изучению различных состояний атмосферы и освещения, и особенно небу как главному ключу в пейзаже.

Джон Констебль родился 11 июня 1776 года в деревне Ист-Бергхолт на юго-востоке Англии. Целые дни мальчик проводил на отцовской мельнице, расположенной на реке Стур, и в свободное время рисовал. Отец не разделял увлечение мальчика и позднее отправил его работать на одну из своих дальних мельниц, где юноша продолжал втайне заниматься живописью. В 1799 году Констебль поступил в Королевскую Академию. В картинах, Джон старался запечатлеть свои собственные наблюдения за природой, то, что кроме него никто не способен был заметить. В 1802 году в Академии была впервые выставлена его работа под названием «Пейзаж».

В 1809 году художник встретил свою старую знакомую – Марию Бикнелл. Влюбившись друг в друга, Джон и Мария решили пожениться. Но их браку препятствовали родители Марии, которые считали, что Джон слишком беден. В 1811 году художник окончил Академию. Его пейзажи не продавались и чтобы хоть как-то сводить концы с концами, художник начал писать портреты. Джон и Мария смогли обвенчаться только в 1816 году, когда умерли родители Констебля и он получил скромное наследство. В 1818 году его назначают на должность директора Благотворительного общества поддержки начинающих художников.

На протяжении нескольких последующих лет Констебль написал целую серию полотен, которые считаются наивысшим достижением художника. Наиболее известной из них является картина «Телега для сена», которая была представлена публике на выставке Королевской Академии в 1821 году. В начале 1820-х годов по заказу своего друга архидиакона Джона Фишера, художник исполнил серию видов собора в Солсбери – «Собор Солсбери из епископского сада». К этому же периоду творчества относится также одна из самых динамичных картин Констебля, поражающая своей реалистичностью – «Прыгающая лошадь». После смерти жены Констебл был в отчаянии, и только великая преданность своему делу заставила художника продолжать работу.

В 1829 г. Констебль был избран действительным членом Королевской академии. Художник уделял все свое внимание преподаванию в классе рисования и организации ежегодных выставок Академии. В это же время он работал над публикацией репродукций своих картин, составивших альбом под названием «Английский пейзаж».

В 1836 году он прочитал цикл лекций в Королевском Обществе. Лекции были посвящены пейзажной живописи. Умер Констебль 31 марта 1837 года. Похоронили его на лондонском кладбище в Хэмпстеде, рядом с могилой его любимой жены Марии.

Отличительной чертой стилистики Констебля стала рельефная фактура. Он накладывал краски густыми объемными мазками. Он не старался четко выписывать малейшие детали пейзажа. Он использовал те тона, которые наиболее близки настоящим, встречающимся в природе.

Все живописные детали Констебль передавал достоверно конкретно, но, кроме того, так, что зритель ощущает свежесть ветра, прохладную тень, залитое солнцем пространство, звук падающей воды и стремительность несущихся облаков или дождевых туч. Передача мгновенного состояния природы придает каждому из них особую прелесть незавершенности и остроты. Сам художник писал о себе: «Возможно, жертвы, которые я приношу ради света и яркости, слишком велики, но ведь они главное в пейзаже».

Искусство Джона Констебля способствовало становлению реалистической тенденций в живописи 19 века. Констебль одним из первых стал писать этюды на пленэре, на открытом воздухе, опередив, таким образом, в поисках необычайной свежести колорита и непосредственности впечатления художников французской школы.

Творчество Джона Констебля оставалось незамеченным на родине до XX столетия. Но оно оказало огромное влияние на развитие французской живописи.

Английская живопись начала XIX века знала несколько замечательных художников. Констебль и Тернер стали главными представителями течения романтизма той эпохи. Оригинальность английского романтизма, для которого характерно глубокое чувство природы, представленной не в статике, а в движении, и нередко дополненной присутствием человека,

наиболее полно проявилась в жанре пейзажа. Тернер был тем пейзажистом всецело романтического склада, с его гигантскими красочными полотнами, полными световых эффектов, который смог постичь художественную передачу сил неукротимой природы.

Подлинным новатором в создании реалистического пейзажа XIX века был Джон Констебль. В отличие от Констебля к Тернеру рано пришло признание. С одиннадцатилетнего возраста он стал выставлять свои картины, с пятнадцатилетнего – участвовать в ежегодных выставках Королевской Академии искусств. В 1802 г. Он уже академик, а в 1809 – профессор в академических классах. «Всё ему удавалось сразу и навсегда», – писал о нём В.П. Петров. Тернер, тонкий наблюдатель природы, он проникал в тайну движения ураганов и морей, лучезарного сияния солнца. В своих исканиях более глубокого понимания реальности, красоты природы и ее воплощения в единстве цвета и света, в их бесконечном изменении он перенес центр тяжести с рисунка и формы на колорит, а на саму краску как материальную реальность.

Констебль не получил истинного признания на родине. Первыми его оценили французские романтики, с которыми Констебля сближала искренность в выражении чувств. Констебль, постоянно соревнуясь с Тернером и противопоставляя его живописи свое искусство, тем не менее, высоко ценил его, говоря: «Тернер выставил свои золотистые видения, великолепные и красивые; пусть всего лишь видения, но все же это искусство, рядом с такими картинами можно и жить, и умереть. Тернер превзошел сам себя; он словно пишет цветным паром – так бесплотно и воздушно» [1].

Вслед за Констеблем Тернер был, прежде всего, предан правде жизни. Все созданное Тернером и Констеблем крупнейшими английскими художниками, было настолько разнообразно и отражало такие смелые поиски и открытия, что смело можно сказать, что они творили для грядущих поколений.

СПИСОК ЛИТЕРАТУРЫ

1. Бокемюль, М. Уильям Тернер / М. Бокемюль. – М.: Арт-Родник, Taschen, 2004. – 96 с.
2. Брайт-Фей, Д. ТикНатХан. Подлинная сила, истинная власть / Д. ТикНатХан. Брайт-Фей. – СПб.: ИП Солдатов А. В., 2009. – 224 с.
3. Грэй, Д. Марс и Венера. Карты / Д. Грэй. – СПб.: София, 2011. – 50 с.
4. Максвелл, Д. Путеводная карта успеха / Д. Максвелл. – СПб.: Попурри, 2006. – 272 с.
5. Максвелл, Д. Грейвс, С. Работа как жизнь. Деловой успех / Д. Грейвс, С. Максвелл. – М.: Попурри, 2010. – 320 с.
6. Перкинс, Д. Психонавигация. Путешествия во времени / Д. Перкинс. – СПб.: ИГ "Весь", 2010. – 112 с.
7. Тернер, Д. Джозеф Мэллорд Уильям Тернер / Д. Тернер. – СПб.: Магма, 2005. – 80 с.
8. Фрейджер, Р. Фейдимен, Д. Уильям Джеймс и психология сознания / Р. Фейдимен, Д. Фрейджер. – СПб.: Прайм-Еврознак, 2007. – 128 с.
9. Шейнс, Э. Джозеф Мэллорд Уильям Тернер. Жизнь и шедевры / Э. Шейнс. – СПб.: БММ, 2009. – 256 с.

ЦИФРОВАЯ ТРАНСФОРМАЦИЯ ЭКОНОМИКИ – КЛЮЧЕВОЙ РЫЧАГ СОХРАНЕНИЯ КОНКУРЕНТОСПОСОБНОСТИ РОССИИ

Кони́на А.О., Дени́сова А.Я.

ГОУ ВО МО «Государственный гуманитарно-технологический университет»
Промышленно-экономический колледж

Россия за последние 5 лет собрала в области цифровизации экономики все ключевые «быстрые победы». Важным достижением последних 5 лет является стремительное развитие новых интернет-зависимых сегментов: туризма, игр, медиа, банковских услуг и пр.

Поэтому особенно остро стоит вопрос сохранения дальнейшей конкурентной траектории. В отсутствие слаженных действий со стороны всех участников российской экономической системы отставание России от стран – лидеров цифровизации, которое сейчас составля-

ет около 5–8 лет, будет быстро увеличиваться и на пятилетнем горизонте, в силу высокой скорости глобальных изменений и инноваций, может составить 15–20 лет – разрыв, сократить который будет крайне сложно [1].

Цифровизация – необходимое условие сохранения конкурентоспособности для всех стран. Но для России, с учетом ее новой экономической реальности, это уникальный шанс переориентировать экономику, обеспечив ее долгосрочную устойчивость.

Сделав ставку на интенсивную цифровизацию, Россия не только сократит свое отставание от стран-лидеров, но и сможет обеспечить реальную долгосрочную устойчивость своего развития.

Цифровая экономика – система экономических, социальных и культурных отношений, основанных на использовании цифровых информационно-коммуникационных технологий.

Она основана на обмене данными в режиме реального времени, затрагивает все отрасли экономики и дает такие цифровые дивиденды, как: экономический рост, дополнительные рабочие места и более качественные услуги [3].

Фундаментом для развития цифровой экономики стала электроника. Электронные устройства стали миниатюрными, оторвались от розетки, когда появились батарейки, в итоге стал возможен интернет вещей.

Что дает цифровая экономика?

- Расширение торговли – интернет позволяет даже новым или крохотным компаниям торговать продуктами по всему миру.

- Рост производительности – ИТ помогают снижать издержки и повышать эффективность и производительность труда практически во всех секторах экономики.

- Развитие конкуренции – компании могут появляться и расти быстро, с относительно небольшими капитальными инвестициями [8].

Существуют основные угрозы цифровой экономики:

- Как цифровая экономика повлияет на рынок труда?

Во Всемирном банке считают, что один из «цифровых дивидендов» – это увеличение рабочих мест.

В то же время некоторые говорят о том, что цифровая экономика, наоборот, может привести к массовой безработице.

- У всех ли будет расти благосостояние?

Во Всемирном банке признают, что есть определенный риск: автоматизация приводит к тому, что некоторые лишаются работы. В итоге в среде бедных конкуренция за рабочие места может стать сильнее, а это может привести к стагнации зарплат [9].

Развитие инфраструктуры, снижение стоимости обработки, хранения и передачи данных подводят человечество к порогу нового, наиболее масштабного этапа цифровой революции.

Предыдущий этап характеризовался быстрым проникновением интернета в жизнь потребителей. Текущий отличает быстрое и взаимоусиливающее проникновение гораздо более широкого спектра цифровых сервисов, продуктов и систем.

Каждая минута в новом интернет-мире – это 150 млн электронных писем, 20 млн сообщений в WhatsApp, 3 млн просмотров видео на YouTube, 2,5 млн поисковых запросов Google, 700 тысяч входов на Facebook и более 200 тысяч долларов, потраченных на Amazon.com¹. [7]

Еще один риск – слабая интеграция «новых» решений и продуктов с существующими ИТ-системами. С одной стороны, чтобы не потерять конкурентоспособность, крупные компании должны быть как минимум быстрыми последователями инноваций. С другой, перед ними стоит сложнейшая задача гармонизации уже существующих ИТ-платформ с любыми новыми решениями [5].

Условно можно выделить 5 основных групп. В группу лидеров входят наиболее развитые с точки зрения цифровизации страны – Южная Корея, Дания, Великобритания, Швеция, Норвегия, Нидерланды. Они внедряют самые современные решения в области цифровых технологий.

Относительно других стран цифровая экономика России развивалась эволюционно – без прорывных успехов, но и не теряя позиций – 39 из 85. На текущий момент отставание России от лидеров цифровизации составляет 5–8 лет. За последние 5 лет проникновение проводного интернета увеличилось в 1,5 раза и достигло 70,4% от общей численности населения.

Анализ динамики последних 5 лет показывает, что Россия смогла улучшить свою относительную позицию в рейтинге именно по показателю вовлеченности. Основным драйвером роста стала реализация государством ряда инициатив по внедрению цифровых технологий. Среди них можно выделить два основных проекта. Первый – внедрение электронных закупок. Вторым значимым достижением является проект по созданию электронного правительства [3].

Подходом к оценке цифровой интенсивности экономики базируется на трех факторах:

- Развитие базовых условий, необходимых для запуска процесса цифровой трансформации – наличие инфраструктуры, степень развития институтов, сервисов и законодательства для отрасли.
- Базовое использование интернет – представленность в сети и степень активности участников отрасли онлайн.
- Продвинутое использование цифровых технологий – степень проникновения глобальных цифровых трендов во внутренние операции компаний отрасли.

В сфере B2B – ограниченный доступ к грузоперевозкам для малого и среднего бизнеса, в основном ввиду отсутствия цифровых каналов взаимодействия. В сфере B2C – необходимость улучшения клиентского опыта:

- повышения удобства мультимодальных перевозок, включая не только возможность планирования маршрута, но и приобретения билетов «от двери до двери»;
- обеспечения доступа к средствам связи во время перевозки;
- упрощения системы бронирования билетов через веб-сайты и мобильные приложения.

Третьим долгосрочным приоритетом мы считаем следующие тренды: 3D-печать, автономные перевозки и дополненная реальность. 3D-печать позволит создавать запасные части там и когда они будут нужны, что существенно снизит продолжительность и стоимость ремонтов.

Внедрение цифровых технологий позволяет:

- обеспечить сохранность и передачу существующего культурного наследия следующим поколениям;
- внести вклад в российские и международные научные изыскания через предоставление исследователям доступа к информации о хранящихся ценностях;
- предоставить доступ к ценностям более широкой аудитории, включая тех, кто по той или иной причине не имеет возможности посетить музей или галерею лично, а также повысить качество их пользовательского опыта [9].

За последние 5 лет цифровой разрыв между странами-лидерами и отстающими увеличился в 1,7 раза. Оценки показывают, что в данном сценарии к 2021 году прямой вклад цифровой экономики превысит 3,2 трлн руб., что составит 3 % от ВВП [1].

Также, по мнению президента, нужно учитывать, что в цифровых технологиях кроются и риски: «Необходимо укреплять защиту от киберугроз, должна быть значительно повышена устойчивость всех элементов инфраструктуры, финансовой системы, государственного управления».

При этом принципиально важно, по словам Путина, «поддержать наших российских талантливых молодых учёных – их много, – чтобы они создавали в России свои исследовательские команды, лаборатории» [4].

Только сценарий интенсивной цифровизации и ставка на полноценную цифровую трансформацию экономики предполагают возможность сохранения конкурентоспособности для России.

СПИСОК ЛИТЕРАТУРЫ

1. Банке, Б. Россия онлайн? Влияние интернета на российскую экономику [Текст] / Банке Б., Бутенко В., Коцур О. – The Boston Consulting Group (BCG), 2011. – 19 с.
2. Банке, Б. Россия онлайн? Догнать нельзя отстать [Текст] Банке. Б., Бутенко В., Котов И., и др. – The Boston Consulting Group (BCG), 2016. – 8-25 с.
3. Научные статьи – темы научно-исследовательских работ в каталоге ГРНТИ [Электронный ресурс]. – Режим доступа: <http://www.cyberleninka.ru/article/>, свободный. – Загл. с экрана.
4. Официальные сетевые ресурсы Президента России. Совещание по вопросам развития электронной торговли [Электронный ресурс]. – Режим доступа: <http://www.kremlin.ru>, свободный. – Загл. с экрана.
5. Управление экономическими системами. Электронная экономика: сущность и этапы развития [Электронный ресурс]. – Режим доступа: http://uecs.ru/index.php?option=com_flexicontent&view=items&id=1427, свободный. – Загл. с экрана.
7. Эванс Ф., Карта Борхеса. Поиск своего пути в условиях цифровой революции [Текст] / Эванс Ф., Форт П., – The Boston Consulting Group (BCG), 2015. – 71 с.
8. Цифровая экономика. Различные пути к эффективному применению технологий [Электронный ресурс]. – Режим доступа: <http://geci.cn.ua/work/490358/Cifrovaya-ekonomika-gazlichnye-puti>, свободный. – Загл. с экрана.
9. Что нужно знать о цифровой экономике и ее перспективах [Электронный ресурс]. – Режим доступа: <http://www.kommersant.ru/doc/3063024>, свободный. – Загл. с экрана.

ИСТОРИОГРАФИЯ ВОПРОСА О ВОЗНИКНОВЕНИИ СЛАВЯНСКОЙ ПИСЬМЕННОСТИ

Коновалова В.В.

ГОУ ВО МО «Государственный гуманитарно-технологический университет»

Аннотация. В статье описывается дискуссионный вопрос отечественной историографии о возникновении письменности у славян. Выделены несколько точек зрения по данному вопросу, проведен анализ источников.

Ключевые слова: историография, письменность, кириллица, глаголица.

V.V. Konovalova

Historiography of the question of the emergence of Slavic writing

Abstract. The article describes the controversial issue of domestic historiography about the appearance of writing among the Slavs. Selected multiple points of view on this issue, the analysis of sources.

Key words. historiography, the writing system, Cyrillic, Glagolitic.

История возникновения славянской письменности с давних времен привлекала ученых разных областей знаний. В настоящей исторической науке принято считать создателем славянской азбуки византийского ученого Константина (в монашестве Кирилл), но вопрос о том в какие временные рамки к славянам пришла письменность до сих пор остается спорным. В отечественной историографии выделяют 4 теории возникновения письменности:

1) Исследователи XIX века связывали начало русской письменности с крещением в 988 году и учреждением церковной организации на Руси. В таком ключе в середине XIX в. высказывались А.Х. Востоков, К.Ф. Калайдович, И.И. Срезневский, О.М. Бодянский, И.В. Ягич, А.И. Соболевский, и в наше время именно так трактуется происхождение славянской письменности специалистами [1].

2) В послереволюционных отечественных публикациях XX в. (до 40-х годов), а в зарубежных источниках и до сих пор такие позиции сохранились, распространение письма у славян в докирилловский период отрицалось. Позднее взгляды отечественных ученых изменились и по их мнению уже утверждалось, что письменность у восточных славян была

еще в дохристианский период, при этом существовала не одна азбука, их было несколько, глаголица одна из них. К середине XX века накопилось достаточное количество свидетельств, позволяющих ученым говорить о том, что в дохристианскую эпоху у славян существовала своя письменность. В 40–50-е годы древним письмом пытались объявить глаголицу (В.И. Григорович, П.Я. Черных) или кириллицу (Е. Георгиев, Е.Э. Гранстрем). Но каким на самом деле было докириллическое письмо трудно сказать и имело ли оно вообще книжную традицию. Славянское язычество находилось под натиском христиан (римлян и византийцев), которые стремились уничтожить свидетельства древнеславянской религиозной культуры. Кроме того, в результате последовательного уничтожения материальных свидетельств языческой культуры через целое тысячелетие сохраниться могло немного, да и к тому, что сохранилось, исследователи всегда относились с большой опаской, подозревая в находках обычную подделку. Основываясь на данных о социально-экономическом развитии сформировавшегося в IX–X вв. раннефеодального русского государства и данных письменных источников, они пришли к выводу, что письменность на Руси существовала ещё до официального принятия христианства (договоры с Византией 911 и 944 гг., свидетельства восточных авторов, летописные данные и недавно открытую в то время гнездовскую надпись). Трудными такими учёными как Б.Д. Греков, М.Н. Тихомиров, Б.А. Рыбаков, Д.С. Лихачев высказывался: «Древним алфавитом могла быть глаголица, но это не значит, что рядом с глаголицей у народа Северного Причерноморья, тесно соприкасавшегося с греческими колониями, не могли употреблять буквы греческого алфавита для письма на русском языке... Многоалфавитность древнейшей стадии письменности у восточных славян не подлежит сомнению» [2, с. 21]. М.Н. Тихомиров предполагал, что господствующим алфавитом уже в то время была кириллица (по данным гнездовской надписи), а «русские письмена», упомянутые в Житии Кирилла, по его мнению, представляли сочетание греческих букв с какими-то дополнительными знаками [3].

3) В вопросе о том, автором какой из азбук является Кирилл, единого мнения не наблюдалось. В.Н. Щепкин, А.М. Селищев, П.И. Шафарик полагали, что Кирилл создал глаголицу, а изобретателем кириллицы является один из учеников Мефодия – Климент Охридский. П.И. Шафарик утверждал, что первой славянской азбукой была глаголица, которая первоначально носила имя своего создателя Кирилла. Позднее название кириллица было связано с более распространенной среди славян новой азбукой, поскольку имя Кирилл славянами воспринималось как имя создателя славянской азбуки вообще.

4) И. Добровский, И.И. Срезневский, А.И. Соболевский, Е.Ф. Карский полагали, что Кирилл создал кириллицу, а глаголицу изобрели позднее в качестве славянской тайнописи, когда славянская письменность подверглась гонению со стороны католического духовенства.

Ученые 60–80-х годов XX века также выдвигают гипотезу о том, что у славян была письменность, но все же между ними есть разногласия. Так, В.А. Чудинов заявляет о том, что Кирилл мог создать кириллицу, как первое христианское славянское письмо, а глаголица – первое светское славянское письмо [4, с. 307]. В то время как С.Я. Лесной – Парамонов говорит о том, что Кирилл был реформатором алфавита, существовавшего до него.

На мой взгляд, не может существовать конкретного ответа на столь проблемный вопрос, так как документов подтверждающих правоту той или иной точки зрения нет. Поэтому могу сказать, что я согласна с мнением послевоенных ученых: возможно письменность у восточных славян существовала до принятия христианства, по причине становления государственности славян в целом.

В заключение хотелось бы отметить, что данный вопрос является весьма актуальным, но по причине недоказуемости некоторых исторических фактов возникновение письменности славян остается для нас загадкой.

СПИСОК ЛИТЕРАТУРЫ

1. Гиппиус А.А. Берестяные грамоты и начало древнерусской письменности. – URL: <http://postnauka.ru/video/52694>.
2. Лихачев Д.С. Несколько замечаний о возникновении русской письменности / Лихачев Д.С. Возникновение русской литературы. – М.; Л.: Изд-во АН СССР, 1952.

3. Тихомиров М.Н. Начало славянской письменности и Древняя Русь / Тихомиров М.Н. Исторические связи России со славянскими странами и Византией. – М.: Наука, 1969. – 491 с.
4. Чудинов В.А. Загадки славянской письменности. – М.: Традиция, 2012. – 432 с.

ФЕНОМЕН TWITTER-ОБЩЕНИЯ В КОНТЕКСТЕ СОВРЕМЕННОЙ РЕЧЕВОЙ КУЛЬТУРЫ

Коновалова М.И., Булавкин К.В.

ГОУ ВО МО «Государственный гуманитарно-технологический университет»

Жизнь современного человека невозможно представить без социальных сетей: ВКонтакте, Facebook, Instagram, Twitter. Они настолько поглотили наш разум, что мы с трудом представляем себе общение вне сети. Даже такие элементарные вещи, как планирование встреч, поиск решений тех или иных проблем, вопросов, мода, обсуждение актуальных новостей – всё это происходит в социальных сетях.

Зачастую люди регистрируются неосознанно, из-за любопытства и совсем не задумываются о пагубном влиянии сети на личностное становление. Страницка в соцсети становится не только визитной карточкой человека, но и истинным отражением его реальных интересов и желаний. Социальные сети всё больше и больше захватывают внимание людей, забирают, практически, всё свободное время, не оставляя шанса для поиска альтернативных способов. Мы постепенно всё больше и больше отрываемся от окружающей действительности.

Но в данной работе мы хотели бы заострить внимание на особенностях twitter-общения. Twitter является одной из самых популярных и широко используемых социальных сетей всего мира.

Twitter (от англ. to twitter – «чирикать, щебетать, болтать») – социальная сеть для публичного обмена сообщениями при помощи веб-интерфейса, SMS, средств мгновенного обмена сообщениями или сторонних программ-клиентов для пользователей интернета любого возраста. Это микроблог, который предоставляет возможность людям популяризировать своё имя в Сети и расширять круг сторонников. Именно поэтому часто можно встретить ссылки на Twitter того или иного политического, общественного деятеля, экранную знаменитость.

К основным жанрообразующим характеристикам Twitter Е.И. Горошко относит ярко выраженную новостную (функция информирования) и социальную составляющие. Важнейшей особенностью Twitter является лаконичность сообщений, которая позволяет передавать и мгновенно распространять информацию по цепочке.

Лаконичность Twitter и возможности размещения информации на своём аккаунте с помощью различных гаджетов очень удобны для передачи экстренных сообщений.

В нашу исследовательскую картотеку вошло 565 твитов пяти пользователей: Дмитрий Медведев, Иван Ургант, Павел Воля, Гарик Харламов, Михаил Задорнов. Аккаунты этих людей были выбраны по тому, что они являются самыми популярными и читаемыми в Twitter Российской Федерации.

Всего нами было проанализировано 565 твитов с 01.09.2016 года. Мы подразделили их на несколько категорий: Новости; Спам; Самореклама; Светская беседа; Разговоры; Ретвиты, или повторяющиеся сообщения

Дмитрий Медведев: фолловеров 5,45 млн, твитов 77 (новости – 3, самореклама – 16, светская беседа – 6, разговоры – 20, ретвиты – 32). Большинство твитов Дмитрия Медведева – ретвиты. Данный пользователь преимущественно повторяет сообщения аккаунта «Правительство России». В его случае это также является саморекламой. Из чего можно сделать вывод: 62% информационного пространства в аккаунте Дмитрия Медведева предназначено для пиара премьер-министра России.

Иван Ургант: фолловеров 5,47 млн, твитов 16 (спам – 1, самореклама – 11, разговоры – 2, ретвиты – 2). 69% твитов аккаунта Ивана Урганта посвящено саморекламе.

Павел Воля: фолловеров 4,93 млн, твитов 146 (новости – 10, спам – 2, самореклама – 95, разговоры – 32, ретвиты – 7). Twitter Павла Воли также предназначена для саморекламы.

Гарик Харламов: фолловеров 3,42 млн, твитов 171 (новости – 2, спам – 36, самореклама – 118, разговоры – 15). Большое количество твитов аккаунта Гарика Харламова являются саморекламой. 100% твитов – копирование информации его аккаунта Instagram. Посты Харламова преобладающе рекламируют Гарика, проекты с его участием. Также нередко встречается «чёрный пиар». Есть нецензурные слова.

Михаил Задорнов: фолловеров 3,2 млн, твитов 155 (спам – 4, самореклама – 12, разговоры – 88, ретвиты – 51). Большинство твитов Михаила Задорнова – разговоры. Данный пользователь преимущественно публикует свои высказывания по поводу политической обстановке в мире, а также иронические фразы. Также он довольно часто повторяет сообщения аккаунта «HUMOR.FM». Из чего можно сделать вывод: 80% информационного пространства в аккаунте Михаила Задорнова является юмором, что вполне соответствует его профессиональной деятельности.

На основе общих данным мы можем сделать выводы о том, что большинство новостной информационной ленты в аккаунтах данных пользователей приходится на саморекламу, а также на разговоры и ретвиты.

Тематика твитов пользователей в основном обусловлена их профессиональной деятельностью. Показ и продвижение себя является основной задачей Twitter. Так, Э. Гофман считает, что появляясь перед другими людьми, в которых он заинтересован (зрителями), человек должен мобилизовать свою активность, чтобы произвести нужное впечатление. Таким образом, пользователи пишут именно то, чего от них ожидают фолловеры, пытаются выглядеть компетентными в вопросах своей сферы.

В структуру твита входят не только слова русского литературного языка, но и изобразительные элементы, а также знаки, специфичные для Twitter, а именно хэштеги, упоминания, ссылки и предложения. Структура твитов у всех пользователей различна. С точки зрения структурных особенностей нельзя разделить пользователей по социальному статусу.

Лаконичность сообщений является жанрообразующей особенностью Twitter. Для достижения быстроты и краткости в твитах пользователей наблюдается компрессия, которая проявляется на разных уровнях.

Павел Воля:

Сокращения:

«Наснимали для вас новых Камидей Клубов. Смешные очень были вещи. Ждите в теле и интернетах»

Использование сленговых выражений:

«Спасибо @nelsonmusicoffi! Это была мощь, мясо, супер-концерт! Всем, кто был в Москве, спасибо за вечер! Все остальные – ждите у себя!»

«Снимаем Импровизацию. А в коротких перерывах грибуем». Скоро в эфире! Ловите!»

«Не забудьте позырить свежий Камеди сегодня. Сегодня!»

Ошибки в речи:

«В кине снимался»

Замена слов во фразеологизме:

«Всем спасибо за съёмки Камеди Клуба. Это была хорошая охота! Ловите в эфире, друзья. А я умываю свои длинные ноги».

Также мы видим во всех комментариях, что названия телевизионных программ не заключены в кавычки.

Гарик Харламов:

«Сегодня будем с Павлушей шутяхать на гостями в передаче имени Комедии на канале из трёх букв»

«Смотритя завтра в кумеди службе»...

Пунктуационные ошибки:

«Первый снеговик сделанный дочкой) мама разработала концепт, папа принёс с работы колпак)»

«Смотрите завтра клуб комедийный пожалуйста. Будут юморески, шутовство и угадочки»...

Михаил Задорнов:

Средства создания иронии:

- ✓ «Только наш человек может сказать фразу: «Так это же, чёрт возьми, божественно!» (антитеза)
- ✓ «В честь дружбы Путина и Трампа появятся новые имена: ВладОнальд, ТрампУтя, ПутинАльд, ВовкадОн, ВлavlтpАмпий и двойное имя Кинули-Хилари».
- ✓ «Украинские власти заявили, что Исаакиевский собор принадлежит Украине, так как в его названии корень – «киевский».
- ✓ – Глянь, какие крутые кеды купил! Сделано в КНР!
– Хвастаешься китайским фуфлом?
– Вообще-то, Калифорнийская Независимая Республика.
- ✓ Только наш человек может протянуть ребёнку апельсин со словами: «Нужно есть больше зелени».
- ✓ «Роскомнадзор, Роспотребнадзор, Ростехнадзор... Когда же в России появится Рост-ЗАРПЛАТнадзор?»
- ✓ «Белый дом без новых санкций – как Бекмамбетов без сиквелов «Ёлок».
- ✓ «Если на Первый канал вернётся передача «ПрожекторПэрисХилтон», она будет называться «Лампа Трампа»

Относительно объёма твитов можно отметить, что, в основном, у всех пользователей они состоят из 1 или 2 предложений, которые дополняются ссылками, смайлами или приложениями.

Отдельно можно выделить такое явление, как использование смайлов.

Twitter является популярной социальной сетью во всём мире, именно поэтому появляется всё больше и больше исследований, посвящённых Twitter.

СПИСОК ИСТОЧНИКОВ

1. <https://twitter.com/MedvedevRussia>
2. <https://twitter.com/urgantcom>
3. <https://twitter.com/RealVolya>
4. <https://twitter.com/Garik2000>
5. <https://twitter.com/mnzzadornov>

ПРИМЕНЕНИЕ ИГРОВЫХ ТЕХНОЛОГИЙ ОБУЧЕНИЯ НА УРОКАХ МАТЕМАТИКИ В СТАРШИХ КЛАССАХ ШКОЛЫ

Корнилова С.А., Силенко В.Е.

ГОУ ВО МО «Государственный гуманитарно-технологический университет»

В контексте обновленных требований к результатам освоения основной общеобразовательной программы обучения к периоду завершения школьного образования указывается необходимость раскрытия личностного потенциала учащихся с одновременным усвоением учебного материала, формирования умения осуществлять творческий поиск и самостоятельное применение полученных на уроке знаний для собственного саморазвития. Соответственно, появление новых ориентиров в образовательном пространстве школы требует и внесения качественных изменений в традиционный подход к обучению учащихся на старшей ступени школьного образования.

Актуальность данной работы определена требованиями ФГОС СО, где необходимость формирования ключевых компетенций и универсальных учебных действий обозначена в курсе освоения математических дисциплин. Тем не менее, основной акцент в современной практике преподавания математики в 10-11 классах ставится, в первую очередь, на подготовку учащихся к сдаче ЕГЭ и других форм отчетности, а не на развитие личностного потенциала посредством изучаемого учебного материала.

В современной методике преподавания точных наук значимость использования игровых технологий для повышения качества усвоения учебного материала высказывалась неод-

нократно многими исследователями. Однако в практическом выражении игровые технологии обнаруживаются исключительно на начальных этапах обучения, несмотря на то, что важность вступления учеников в игровое взаимодействие и проявление творческой самостоятельности при выполнении поставленных учебных задач подтверждается и на более поздних этапах обучения, а именно – в старших классах средней общеобразовательной школы.

Цель исследования: теоретическое и опытно-практическое исследование особенностей применения игровых технологий обучения на уроках математики в 10-11 классах средней общеобразовательной школы.

Игровая технология является одним из равноправных видов педагогических технологий, которая также активно используется в педагогическом процессе. Как определяет игровую технологию А.М. Новикова, это «специально организованное образовательное пространство, создаваемое учителем в рамках урока, которое подразумевает создание проблемной ситуации, а также применение таких методов для ее разрешения, которые включают в себя процесс игрового взаимодействия, трансформации образовательной действительности с целью изучения и закрепления материала в рамках той или иной дисциплины» [7, с. 77].

Игру как метод обучения, передачи опыта старших поколений младшим люди использовали с древности. Тем не менее, следует отличать собственно игру от дидактической игры. Специфическим признаком дидактических игр, как пишет об этом Н.В. Бабкина, является их преднамеренность, планируемость, наличие учебной цели и предполагаемого результата, которые могут быть обособлены, выделены в явном виде (для преподавателя и в конечном итоге для учащихся) [2, с. 24].

Весь комплекс игровых технологий, которые могут быть использованы на уроке математики в старших классах, входит в систему дидактических игр, к которым обращаются преподаватели школы для подачи, отработки и нетрадиционного закрепления материала по изучаемому предмету.

Представим характеристику выделенных игровых технологий, которые реализуются на уроках математики в 10-11 классах.

1. Игровые упражнения.

В качестве игровых упражнений могут быть использованы математические викторины, кроссворды, математические ребусы или чайнворды, шарады, головоломки или загадки.

2. Игровые путешествия.

Игровое путешествие подразумевает мысленное погружение ученического коллектива в изучаемую проблему (например, в историю возникновения алгебраических знаков, в историю эволюции геометрии как науки и т.д.) с возможностью постановки конкретных вопросов и получения ответов, которые позволят ученикам раскрыть изучаемое явление с эвристического подхода. Как правило, игровое путешествие занимает либо одну часть урока (например, основную после отработки изученного), либо целый урок, направленный на систематизацию и закрепление знаний учеников по данному предмету [5, с. 52].

3. Игра с наличием соревновательного компонента.

Игра-соревнование также активно используется на уроках математики в старших классах, как отмечает М.В. Кларин [4, с. 37]. Отличительной особенностью игр с наличием соревновательного компонента – возможность работы в групповом режиме, когда ученикам необходимо распределиться на отдельные команды, и решать поставленные учителем задачи верно, а также с учетом выделенного процента времени.

4. Сюжетно-ролевая (деловая) игра.

Деловая игра является еще одним средством для организации учебно-познавательной деятельности учащихся на этапе 10-11 классов, как отмечает Т.М. Сафронова [8, с. 315]. Данный вид игр на уроке математики может включать в себя кейс-технологию: проблемное обсуждение изучаемого явления с выдвижением конкретных аргументов, их опровержением или доказательством истинности, в процессе чего происходит освоение проблемного поля изучаемой дисциплины с последующим формированием представления о природе того или иного явления.

Выделенные игровые технологии имеют как свои достоинства в практике преподавания математики в старших классах, так и свои недостатки. Игры-упражнения и игры-

соревнования, ввиду краткости, универсальности своих форм, могут быть использованы на любых типах урока при введении, отработке, закреплении или систематизации знаний, однако их практическая ориентация не позволит достигнуть необходимых метапредметных результатов, которые должны быть достигнуты на старшем этапе обучения в школе к концу завершения обучения. Игры-путешествия и деловые игры не могут часто использоваться, не подходят для всех типов урока, и могут выступать в качестве своеобразного закрепления и систематизации знаний, однако виды деятельности, которые они предполагают, позволяют развить у учащихся способность аналитически мыслить, соединять теоретические знания с практическими навыками, осуществлять деловую коммуникацию с опорой на конкретные факты из области математики.

Для того, чтобы создать на уроке математики в старшей школе эффективную развивающую среду посредством использования тех или иных игровых технологий, требуется модернизировать практику планирования и реализации различного вида игровых технологий в соответствии с поставленными дидактическими и методическими задачами учебных дисциплин. При условии, если методические рекомендации будут внедрены в образовательную деятельность старшей школы на уроках математики, образовательная среда будет насыщена информационными, коммуникативными и образовательными элементами.

Следует выделить ключевые отличительные черты, которые характерны для игровых технологий, предназначенных для учащихся 10-11 классов и которые не могут быть использованы в классах более ранних периодов обучения ввиду своих особенностей. Во-первых, исследованные выше игровые технологии, применяющиеся в обучении алгебре в 10-11 класса, ориентированы на проблемность и предлагают выражение активной самостоятельной позиции учащихся. Исходя из возрастных особенностей старших подростков, на данном этапе взросления у учащихся уже есть общее представление о месте человека в обществе, а проблемы, исследуемые в рамках коммуникативно-ориентированных игровых технологий (деловая игра, путешествие), формируют у них активную жизненную позицию и обучают отстаивать свое мнение, работать совместно на достижение действительно качественного результата.

Во-вторых, психическое развитие старших подростков достигает к периоду обучения в 10-11 классе такой активности, которая позволяет им осваивать значительно большие потоки информации из различных дисциплин и сфер жизни, и успешно интегрировать их в учебной деятельности. Игры для учеников 10-11 классов являются более интенсивными, имеют большую долю учебной нагрузки, с которой старшие подростки справятся, в то время как для 5-6 классов подобная нагрузка окажется неподъемной.

При планировании урока математики с использованием игровых технологий в 10-11 классах также следует учитывать следующие критерии эффективной образовательной среды современной старшей школы:

– Вариативность образовательного процесса, существование нескольких линий ведения и организации образовательной деятельности на уроке, гибкость обучения.

– Целостность и открытость урока, ясность и понятность дидактических и практических задач каждого занятия, осмысление учащимися значимости прделываемой работы с материалом.

– Частое обращение к средствам визуализации на всех этапах работы с учебным материалом, интерактивность упражнений, заданий и форм контроля.

Как мы видим, весь комплекс игровых технологий имеет свои уникальные черты, и для того, чтобы внедрить ту или иную игровую технологию в рамках урока по математике в 10-11 классах, требуется оценивать место урока в системе занятий, его тип, цели, которые необходимо достичь, имеющийся материал и базу знаний учащихся. В этом случае, используемые игровые технологии станут одним из средств повышения эффективности в области методики преподавания математики в старших классах.

СПИСОК ЛИТЕРАТУРЫ

1. Айсмонтас Б.Б. Теория обучения: схемы и тесты. – М.: Педагогика, 2012.

2. Бабкина Н.В. Использование игр и упражнений в учебном процессе // Начальная школа. – 2008. – № 4. – С. 23-28.
3. Выготский Л.С. Педагогическая психология. – М.: Педагогика, 2011.
4. Кларин М.В. Образовательные возможности игры // Современная педагогика. – 2015. – № 3. – С. 34-38.
5. Коваленко В.Г. Дидактические игры на уроках математики : Книга для учителя. – М.: Просвещение, 2010.
6. Минич О.А., Хаткевич О.А. Педагогические игры. – М.: Просвещение, 2015.
7. Новикова А.М. Методология игровой деятельности // Школьные технологии. – 2009. – № 6. – С.77-89.
8. Сафронова Т.М., Скиба М.В. К вопросу о методике организации и проведения современного урока математики в нетрадиционной форме // Вестник Елецкого государственного университета им. И.А. Бунина. Елец: ЕГУ им. И.А. Бунина, 2006. – С. 314-316.

К ВОПРОСУ О РОЛИ ТЕХНОПАРКА В РАЗВИТИИ НАЦИОНАЛЬНОЙ ИННОВАЦИОННОЙ СИСТЕМЫ

Корягин П.А., Аленина Е.Э.

ФГБОУ ВО «Московский политехнический университет»

В наши дни динамика развития мировой экономики уже не определяется только традиционными факторами – природными ресурсами, рабочей силой и капиталом. Всё более значимую роль приобретает развитие инноваций. Возможности развивать новые идеи и трансформировать их в коммерчески успешные стартапы и бизнес-проекты может стать основной движущей силой перехода от существующей модели экономики к инновационной, обеспечивающей устойчивый экономический рост. В свою очередь наукоёмкое производство развивается только в среде благоприятной для инновационной деятельности.

В настоящее время в мире существует множество разнообразных форм поддержки предприятий, занимающихся инновационной деятельностью. В последние годы всё большую популярность в мире, в том числе и в странах переходной экономики, приобретают так называемые технопарковые структуры.

Под технологическим парком обычно подразумевается научно-производственный территориальный комплекс, главная задача которого состоит в формировании максимально благоприятной среды для развития малых и средних наукоёмких инновационных фирм-клиентов [5].

Технопарк призван обеспечивать условия для ускоренного осуществления инновационного процесса – от поиска и разработки новшества до выпуска образца нового товарного продукта (услуги) и его реализации. Технопарк является центром сотрудничества государства, науки и образования, инвесторов и общества. Каждый из участников этих отношений вносит свой вклад в развитие технопарка и получает определенную выгоду при реализации его проектов.

Например, целью создания технопарка может быть формирование вклада в преодоление отставания ряда отраслей от мирового уровня посредством разрабатываемых и внедряемых инноваций. Это говорит о поддерживающей роли технопарка в рамках отраслевого кластера и формирует его фокус на отраслевых потребителях его продуктов, услуг, инноваций. Если же главная цель создания технопарка состоит в объединении интеллектуального, инновационного и коммерческого потенциала региона и развитии региона как инновационного центра, то фокус развития технопарка направлен, прежде всего, не на отраслевых потребителей его продуктов, услуг и технологий, а на создателей инновационных разработок: вузы, НТЦ, инжиниринговые и инновационные компании, инженерно-исследовательские коллективы и т.д.

В течение нескольких лет после завершения программы регионы должны будут обеспечить выполнение экономических показателей, связанных с развитием экосистемы технопарков и эффективностью их работы. Так, к 2018 году технопарки должны быть загружены

не менее чем на 90%, их бюджетная эффективность должна составлять не менее 55%, а доля экспорта в выручке резидентов – не менее 12%.

Дополнительной количественной характеристикой технопарка является год его создания. Он характеризует стадию зрелости технопарка и свидетельствует об успешности его развития (рисунок 1) [3].



Рис. 1 Динамика создания технопарков на территории РФ (1990-2015)

В период с 1990 по 2015 год в Российской Федерации было создано 179 технопарков. Наибольшее количество технопарков было зарегистрировано в 2013-м – 200. Необходимо отметить, что развитие технопарков имело непоследовательный характер, а эпизодический, с точками бурного роста и угасания.

Как свидетельствует международный опыт, требуется 6-10 лет, чтобы запустить проект создания технопарка. Признанный успех приходит через 30-40 лет. В России более 97% технопарков находится на стадии создания или развития (в т.ч. можно предполагать, что многие из них находятся в зоне риска ликвидации) (рисунок 2) [3].

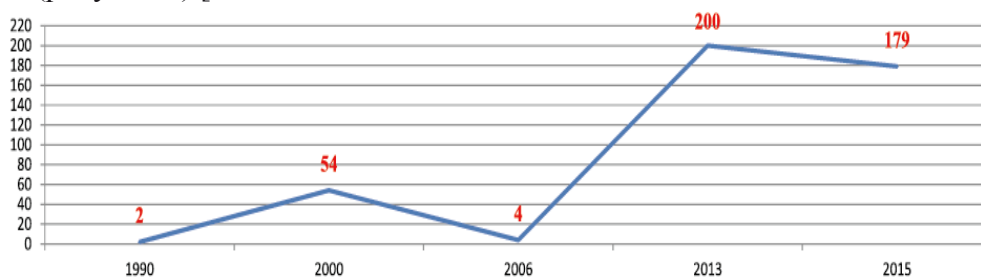

Рис. 2 Временной период существования технопарков

При этом необходимо отметить, что не были проанализированы и учтены ошибки по созданию и функционированию технопарков 90-х и не создана законодательная база, определяющая цели, задачи, принципы функционирования и роль технопарков в национальной инновационной системе (рисунок 3) [5].

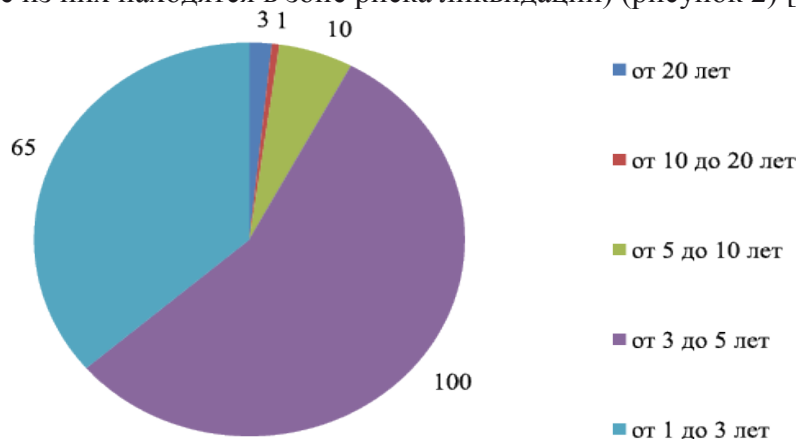

Рис. 3 Характеристика этапов создания/убывания технопарков в период 2006-2015 гг.

Основные причины, мешающие формированию и развитию технопарков:

1. Плохая разработанность нормативно-правовой базы законодательной базы, регулирующей на федеральном уровне комплекс принципов, целей, задач, функций, мер государственной поддержки создания и развития технопарков.

2. Недостаточная и несистематизированная нормативно-правовая база, регулирующая процессы создания, развития и поддержки технопарков на уровне субъектов РФ;

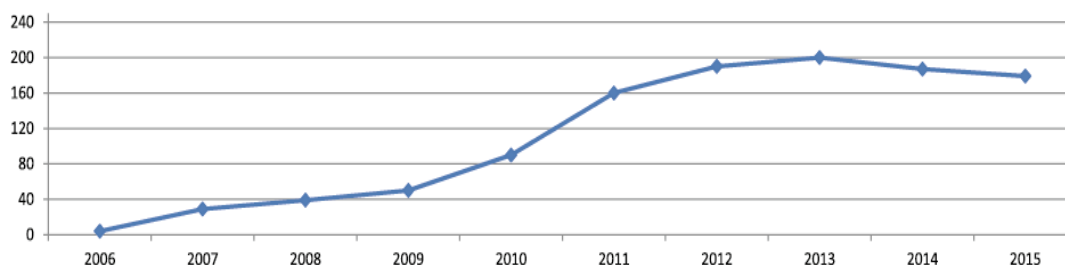
3. Отсутствие государственной стратегии развития технопарков, определяющей их роль в становлении инновационной экономики России;

4. Отсутствие межведомственного координационного центра при разработке мер, нацеленных на формирование эффективной «проводящей инфраструктуры», направленной на формирование малых инновационных организаций и поддержку их на всех стадиях жизненного цикла, а также, предусматривающей организационно-правовую поддержку внедрения результатов инновационных разработок в экономику;

5. Отсутствие оформленного намерения отдельных федеральных ведомств сформировать общий алгоритм координации для решения отраслевых задач в инновационной сфере;

6. Реализация проекта технопарка в субъектах РФ рассматривается как инфраструктурный проект, нацеленный на генерацию прибыли за счет сдачи помещений в аренду и управления имуществом, а не как проект, критериями экономической эффективности которого являются увеличение налогооблагаемой базы резидентов технопарка и создание (содействие в создании) новых предприятий и высокопроизводительных рабочих мест.

7. Отсутствие льготной системы налогообложения в технопарках, которая ведет к снижению заинтересованности возможных инвесторов и стартаперов, не устанавливает различий между технопарком и любым бизнес-центром.

Таким образом, процесс зарождения и развития технопарков не должен обойти Россию с ее достаточно сложной экономической ситуацией. Одним из способов выхода из сложившегося кризиса является опора на отечественную науку и наукоемкое производство. В связи с этим технопарки могут сыграть одну из важнейших ролей в этом процессе.

СПИСОК ЛИТЕРАТУРЫ

1. Аленина Е.Э., Ширяев Д.В., Зюлина В.В. Концепция организации проектной деятельности студентов гуманитарно-экономических направлений подготовки // Известия Московского государственного технического университета МАМИ. – 2015. – № 4(26). – Т. 5. – С. 185-191.
2. Ассоциация «Технопарк». Технопарки. История. – <http://www.tpark.ru/13/index13.htm> (дата обращения: 12.04.2017 г.).
3. Бизнес и информационные технологии. Технопарки: российский и зарубежный опыт. – <http://bit.samag.ru/archive/article/1520> (дата обращения 23.03.2017 г.).
4. Каменских Н.А. Разработка модели регионального механизма стимулирования участия работодателей в подготовке кадров для инновационной экономики. Наукоеведение. Интернет-журнал. Т. 7, № 3 (май-июнь 2015). Экономика и менеджмент. URL: <http://naukovedenie.ru/index.php?p=vol7-3-economics-management> (дата обращения: 01.12.2015).
5. Крыгина Н.О. Технопарк – новая форма интеграции высшего образования, науки, промышленности, предпринимательства // Влияние научно-технического процесса на экономическое влияние Кузбасса : Материалы I Региональной научно-практической конференции. – Прокопьевск: изд-во КузГТУ, 2007. – С. 297-300.
6. Ширяев Д. Выбор оптимальной информационной системы. Открытые системы // СУБД. – 2001. – № 10. – С. 20.
7. Ширяев Д.В. Оценка результативности проектной деятельности обучающихся образовательных организаций высшего образования // Интернет-журнал «Наукоеведение». – 2016. – Т. 8. – № 2. – С. 88.
8. Ширяев Д.В. Теория менеджмента : учебник / Д.В. Ширяев. – М.: РУСАЙНС, 2017. – 242 с.
9. Ширяева Э.Ю. Методика оценки инновационных бизнес-идей и разработок. В сборнике: Инновационное развитие социально-экономических систем: условия, результаты и возможности : Материалы III международной научно-практической конференции. – Орехово-Зуево, 2015. – С. 68.

10. Economic Clusters as a Form of Self-organization of the Economic System. Shiryayev D.V., Litvinenko I.L., Rubtsova N.V., Kolpak E.P., Blagin V.A., Zakharova E.N. International Journal of Economics and Financial Issues. 2016. T. 6. № S1. С. 284-288.
11. «Knowledge Economy» as a Resource for the Intensification of Socio-economic Transformation of the Regional Economic Space. Shiryayev D.V., Artemova E.I., Zelinskaya M.V., Novoselov S.N., Galiullina S.D., Pismennaya E.E. International Review of Management and Marketing. 2016. T. 6. № S1. С. 232-237.

КРИТЕРИИ ПОДОБИЯ ПРИ МОДЕЛИРОВАНИИ СЛОИСТО-СТРАТИФИЦИРОВАННЫХ ТЕЧЕНИЙ В ПОГРАНИЧНОМ СЛОЕ АТМОСФЕРЫ

Костин А.С., Пометун Е.Д.

ГОУ ВПО «Донецкий национальный университет», г. Донецк, ДНР

Постановка задачи. Силы, действующие в атмосфере, можно рассматривать с двух позиций. Во-первых, можно рассматривать силы, под воздействием которых в атмосфере возникает движение, и силы, сопутствующие движению. К движущим силам относятся сила тяжести и сила барического градиента. Сопутствуют движению отклоняющая сила вращения Земли (сила Кориолиса), а при криволинейных траекториях – центробежная. Во-вторых, силы, действующие в атмосфере можно разделить на массовые и поверхностные. Если рассматривается модель атмосферы в приближении к вязкой жидкости, становится необходимым учитывать силу трения. Силы, действующие в пограничном слое атмосферы, описываются системой дифференциальных уравнений Навье-Стокса в приближении Буссинеска. После введения масштаба длины L_m , скорости u_m , времени t_m , температуры T_m и плотности притока тепла $\Phi_m = \rho_0 u m^3 / L_m$ указанные уравнения могут быть записаны в безразмерной форме

$$\frac{1}{St} \frac{\partial u_i}{\partial t} + u_j \frac{\partial u_i}{\partial x_j} + \frac{1}{Ro} \varepsilon_{ijk} u_k = \frac{\partial p}{\partial x_i} + \frac{1}{Re} \frac{\partial^2 u_i}{\partial x_j \partial x_j} + Ri \delta_{i3} T, \quad (1)$$

$$\frac{1}{St} \frac{\partial T}{\partial t} + u_j \frac{\partial T}{\partial x_j} = \frac{1}{Pr Re} \frac{\partial^2 T}{\partial x_j \partial x_j} + E_c \Phi, \quad \frac{\partial u_i}{\partial x_i} = 0.$$

Уравнения характеризуют набор безразмерных параметров, таких как:

$$Re = u_m L_m / \nu - \text{число Рейнольдса}, \quad (2)$$

$$Ro = \frac{u_m}{L_m \Omega_3} - \text{число Россби}, \quad (3)$$

$$Ri = \left(\frac{g L_m}{T_0} \right) \times \left(\frac{T_m}{u_m^2} \right) - \text{число Ричардсона}, \quad (4)$$

$$Ec = \frac{u_m^2}{c_p T_m} - \text{число Еккерта}, \quad (5)$$

$$St = \frac{u_m t_m}{L_m} - \text{число Струхали}, \quad (6)$$

$$Pr = \frac{L_m}{c_p \rho_0 \nu} - \text{число Прандтля}. \quad (7)$$

Здесь u_i ($i = 1, 2, 3$) – безразмерная продольная, поперечная и вертикальная компоненты скорости воздушного потока соответственно, ρ_0 – средняя плотность воздуха, p – давление, T_0 – средняя температура воздуха, T – безразмерная потенциальная температура, Ω_3 – вертикальная компонента угловой скорости вращения земли, ν – кинематическая вязкость воздуха, χ – коэффициент теплопроводности, c_p – теплоемкость воздуха в единице объема при постоянной давлении, g – ускорение силы тяжести, Φ – безразмерная плотность притока тепла, учитывающая неадиабатические процессы в атмосфере.

Мерой влияния вращения Земли на движение атмосферы является число Россби [1], определяемое как отношение времени перемещения жидкой частицы на расстояние L_m со скоростью u_m , к периоду вращения Земли с угловой скоростью Ω (3). При малом числе Россби сила Кориолиса является одной из самых главных в общем балансе сил. Отметим, что при описании крупномасштабных движений может быть принято приближение «пограничного

слоя» [2], в котором вертикальные масштабы считаются малыми по сравнению с горизонтальными, т.е.

$$\varepsilon = \frac{D}{L} \ll 1. \quad (8)$$

Мерой влияния силы вязкости может быть принято число Экмана

$$E = \frac{\nu}{2\Omega L^2}, \quad (9)$$

характеризующее отношение силы трения на единицу массы к ускорению Кориолиса. Признавая силы плавучести при построении моделей развития течений в атмосфере, рассматриваются два типа стратификации: непрерывная с различными законами изменения плотности и слоистая, в которой однородные слои с определенными значениями скоростей и температур, разделены тонкими прослойками с большими градиентами, определяющих движение параметров.

В настоящей работе создана физическая модель атмосферы на стадии её развития, где важными являются силы инерции, тяжести и вязкости. Несмотря на то, что эта модель не учитывает вращение Земли, она позволяет моделировать очень важные природные явления.

Построение физической модели. При построении физической модели многослойной атмосферы мы приняли приближения «плоского течения», когда вертикальный масштаб слоя значительно меньше горизонтального, т.е. справедливо условие (8). Схема течения представлена на рисунке 1.



Рисунок 1. Модель слоисто-стратифицированной жидкости.

Если характерные масштабы обозначить в виде: D – толщина слоя, U – скорость жидкости в слое, ρ_0 – плотность, T_0 – температура, D/U – время, $\rho_0 g D$ – давление (g – ускорение силы тяжести), тогда могут быть получены следующие критерии подобия:

$$Re = \frac{UD}{\nu} - \text{число Рейнольдса}, \quad (10)$$

$$Fr = \frac{U}{(gD\Delta\rho/\rho)^{1/2}} - \text{число Фруда}. \quad (11)$$

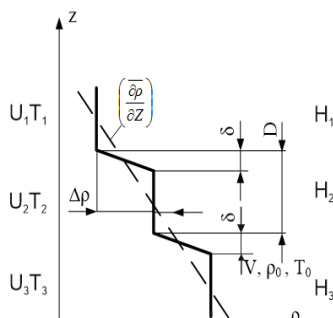
Вместо числа Фруда используют величину

$$\overline{Ri} = \frac{1}{Fr^2} = \frac{g}{\rho} \frac{\Delta\rho D}{U^2}, \quad (12)$$

которая называется глобальным числом Ричардсона потока. Очень важным критерием подобия является динамическое число Ричардсона

$$R_f = \frac{g}{\rho} \frac{\overline{p^t w^t}}{u^t w^t \partial U / \partial z} \quad (13)$$

Имея в виду, что стратификация среды обусловлена только перепадом температур, изменение плотности в узком интервале температур определяется выражением

$$\rho = \rho_0 [1 - \beta_T (T - T_0)] \quad (14)$$

где ρ_0 – плотность при T_0 , β_T – коэффициент теплового расширения.

Свойства движущейся жидкости определяются числом Прандтля $Pr = \nu/a$. Соотношение сил плавучести и инерции в локальной области стратифицированного потока характеризуется градиентным (локальным) числом Ричардсона Ri которое определяется через вертикальные градиенты плотности $\partial\rho/\partial z$ и скорости $\partial U/\partial z$ в виде

$$Ri = \frac{g}{\rho} \frac{\partial \rho / \partial z}{(\partial U / \partial z)^2} = \frac{N^2}{(\partial U / \partial z)^2}, \quad (15)$$

где $N = \left(\frac{g}{\rho} \frac{\partial \rho}{\partial z} \right)^{1/2}$ – частота Брента-Вяйсяля или частота плавучести (частота собственных внутренних колебаний в стратифицированной жидкости). Период Брента-Вяйсяля записывается в форме

$$T_{\Pi} = \frac{2\pi}{\left(\frac{g}{\rho} \frac{\partial \rho}{\partial z} \right)^{1/2}}. \quad (16)$$

Очень важным параметром потока является масштаб стратификации λ_n , который может быть построен по среднему градиенту плотности $\Delta\rho/D$

$$\lambda_{\Pi} = \left(\frac{1}{\rho} \frac{\Delta\rho}{D} \right)^{-1} = \frac{\overline{T_{\Pi}}^2 g}{(2\pi)^2}, \quad (17)$$

где $\overline{T_{\Pi}} = 2\pi / \sqrt{\Delta\rho g / \rho D}$ – средний период Брента-Вяйсяля слоисто-стратифицированной жидкости.

Моделирование слоисто-стратифицированных течений

Моделирование слоисто-стратифицированных сдвиговых течений выполнялось с помощью разработанного и созданного в Донецком национальном университете экспериментального стенда. В основу конструкции стенда положен принцип разомкнутой трёхслойной аэродинамической трубы, где три плоско-параллельные, расположенные друг над другом аэродинамические трубы, объединенные одним общим рабочим участком, в котором образуется трехслойный стационарный температурно-стратифицированный поток. Каждый поток имеет свой индивидуальный аэродинамический и тепловой режим, что позволяет в широком диапазоне изменять указанные выше критерии подобия и исследовать влияние их на развитие стратифицированного течения. Моделируются только устойчиво-стратифицированные течения такие, что температура вышележащего слоя выше температуры нижележащего. Аэродинамический стенд позволяет моделировать течения в широком диапазоне изменения чисел подобия, при этом глобальное число Ri в слое изменяется в пределах от 0,02 до 150, глобальное число Re равно 3100, Ri_{δ} слоя смешения изменяется в пределах от 0,25 до 10, Re_{δ} слоя смешения равен 1500.

Схемы течения, которые можно реализовать показаны на рисунке 2.



Рисунок 2. Схемы сдвиговых течений

Первый режим течения представляет собой стратифицированную аэродинамическую трубу с закрытым рабочим участком, где динамический импульс одинаковый в каждом из слоев, а тепловой отличается из-за разницы температуры слоев. Качество такой аэродинамической трубы определяется неравномерностью профилей скорости на начальном участке слоисто-стратифицированного течения. Второй режим течения может моделировать струйное течение в спутном потоке, третий – моделирует следное течение в спутном потоке.

Тестирование установки проводилось по полю скорости. Измерения проводились в двух сечениях на расстоянии 1(а) и 2 (б) калибра от сопла. Минимумы скорости возникают из-за влияния пограничного слоя на разделительных пластинах между слоями. При увеличении расстояния до 2 калибров влияние разделительных пластин уменьшается, рисунок 4 (б). Направление воздушного потока соответствует оси y .



Рисунок 3. Профили скорости на удалении 1 и 2 калибра (0,05 м) от начального участка

Измерения скорости выполнялось с помощью термоанемометра постоянной температуры, и виртуальной лаборатории, разработанной в программе LabVIEW.

Заключение

1. Был разработан и сделан аэродинамический стенд, позволяющий моделировать развитие слоисто-стратифицированных сдвиговых течений в широкой области изменения чисел подобия.
2. Предварительные измерения определили качество стенда и показали хорошее соответствие расчетных и фактических значений.
3. Стенд может использоваться для исследования струйных и следных течений в спутном потоке.

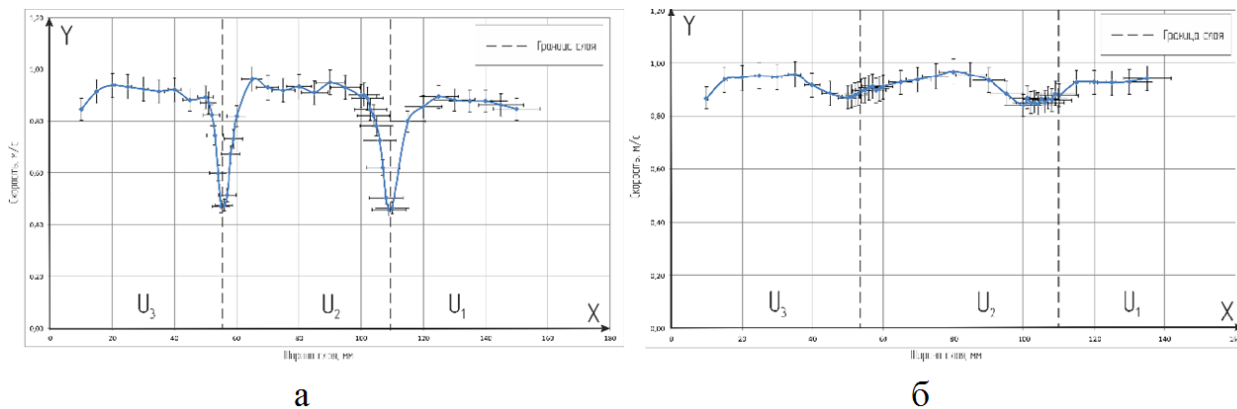
СПИСОК ЛИТЕРАТУРЫ

1. Дж. Педлоски. Геофизическая гидродинамика : В 2 т., Т.2. – М.: Мир, 1984.
2. Бызова Н.Л., Иванов В.Н., Гаргер Е.К. Турбулентность в пограничном слое атмосферы. – Л.: Гидрометеиздат, 1989.
3. Болонов Н.И., Лобачев В.Г. Гидродинамическая труба для создания и исследования развития многослойного стратифицированного потока // Изв. АН СССР. Физика атмосферы и океана. – Т.15, №3. – 1979. – С. 335-338.
4. Болонов Н.И., Лобачев В.Г. Экспериментальное исследование развития турбулентных течений в слоисто-стратифицированном потоке // В сб.: Тепломассообмен. Т. 1. Ч. III: Докл. IV Всесоюзной конф. – Минск, 1980. – С. 9-20.

ЛИБЕРАЛИЗАЦИЯ УГОЛОВНОГО ЗАКОНОДАТЕЛЬСТВА

Котенко А.Г., Пирогов В.П.

ГОУ ВО МО «Государственный гуманитарно-технологический университет»

Под государственной политикой борьбы с преступностью часто понимается то же, что и под уголовной политикой в широком смысле, т.е. ею охватывается уголовно-правовая политика в узком смысле, уголовно-процессуальная, административно-правовая, криминологическая и криминалистическая отраслевые политики.

Что касается уголовно-правовой политики в узком смысле, в последнее время в печати появились серьезные публикации, в которых отражена обеспокоенность о ее кризисном состоянии. Мы имеем в виду, в частности, статьи А.И. Алексева «Должна ли уголовная политика быть либеральной?», и Э.Ф. Побегайло «Кризис современной российской уголовной политики».

Озабоченность о состоянии уголовной политики в современных условиях, как со стороны ученых, так и практических работников, представляется вполне обоснованной. Для нее, к сожалению, характерны как не всегда оправданный либерализм, который зачастую не согласуется с криминологической обстановкой в стране, так и непоследовательность в решении принципиальных вопросов, переход из одной крайности в другую, что находит отражение в

многочисленных поправках и дополнениях перманентно вносимых в Уголовный кодекс Российской Федерации.

В своей научной работе я предприняла попытку осветить и дать оценку повышенного либерализма уголовного законодательства РФ, а так же найти его причину.

Так каким же образом проводится либерализация уголовного законодательства? Для начала следует отметить такой вид наказания, как «принудительные работы», которые были включены в Уголовный кодекс РФ (ст. 53¹) в качестве одного из видов наказания 7 декабря 2011 года. Данный вид наказания планировалось использовать в качестве альтернативы наказания в виде лишения свободы из-за, якобы, нехватки мест в СИЗО. Данный тип наказания крайне выгоден для государства, ведь он подразумевает вычитание определенного процента из заработной платы осужденного, который переходит в доход государства, а также решает проблему с нехваткой определенного вида работников в той или иной сфере.

Следует также обратить внимание на статью 76¹ УК РФ «Освобождение от уголовной ответственности по делам о преступлениях в сфере экономической деятельности», которая подразумевает освобождение от уголовной ответственности, если ущерб, причиненный бюджетной системе РФ в результате преступления, возмещен в полном объеме. Опять же данная статья была введена с целью экономии мест в следственных изоляторах. Кроме этого, стало возможно освобождение от ответственности за совершение преступлений, связанных с незаконным предпринимательством, нарушениями в сфере таможенного регулирования, если лицо, впервые совершившее такое преступление, возместило ущерб, причиненный гражданину, организации или государству в результате совершения преступления, и перечислило в федеральный бюджет денежное возмещение в размере пятикратной суммы причиненного ущерба либо перечислило в федеральный бюджет доход, полученный в результате совершения преступления, и денежное возмещение в размере пятикратной суммы дохода, полученного в результате совершения преступления.

Более того, законодатель установил уголовную ответственность за незаконное предпринимательство только в том случае, когда такими действиями причинен крупный ущерб, в противном случае такие действия влекут административную ответственность, в соответствии с которой на лицо, его совершившее, может быть наложен крупный штраф.

Из Уголовного кодекса РФ исключена ст. 188 УК РФ – контрабанда. Ответственность за правонарушение, связанное с незаконным перемещением товаров через таможенную границу будет наступать в рамках административного законодательства. Однако уголовная ответственность за перемещение через границу оружия, наркотиков, радиоактивных материалов, сохранилась. Подобная позиция законодателя достаточно просто объясняется желанием государства максимально отказаться от вмешательства в дела «бизнеса» и перемещение товаров, оборот которых не запрещен, что естественно улучшит инвестиционную привлекательность Российской Федерации и облегчит ведение предпринимательской деятельности.

Также можно привести примеры статей последних изменений Уголовного кодекса. Статья 267¹ «Действия, угрожающие безопасной эксплуатации транспортных средств». Казалось бы, введение новой статьи никак не может относиться к либерализации уголовного законодательства. Однако, если обратить внимание на санкцию за данный вид преступления, становится очевидно, что данная статья введена для взимания штрафов. Ведь самая суровая санкция, предусмотренная за это преступление – 2 года лишения свободы, минимальная – штраф 150 тысяч рублей. Категорией тяжести данного преступления является «небольшая тяжесть». За преступления небольшой и средней тяжести, совершенные впервые, лишение свободы назначается только с учетом отягчающих обстоятельств. А это значит, что судьи будут в основном использовать штраф в качестве меры наказания.

В Уголовно-процессуальном кодексе РФ установлен порядок прекращения уголовного дела или уголовного преследования в связи с назначением меры уголовно-правового характера в виде судебного штрафа.

Далее мы более подробно остановимся на таких вопросах, как уровень преступности в РФ и осуществление борьбы с нею.

Преступность – явление отклоняющегося поведения, представляющее высокую опасность для окружающих. В 2016 году Судебный департамент при Верховном суде Российской Федерации

Федерации впервые опубликовал очень подробную статистику по социально-демографической характеристике осужденных. Подавляющее большинство осужденных имеют уровень образования в среднем намного более низкий, чем остальная часть населения России. В 2015 году в России среди 706 392 совершеннолетних осужденных только 58 339 (8%) имели высшее и неполное высшее образование. Подавляющее большинство лиц, осужденных за преступления, совершили их в трезвом состоянии. Из 735 590 осужденных в 2015 году только 174 998 (23 %) совершили преступление в состоянии алкогольного опьянения. Доля осужденных, совершивших преступление в состоянии наркотического (или иного, кроме алкогольного) опьянения, в 2015 году в России оказалась незначительной – 5786 человек (2% осужденных).

Как и в других странах мира, женщин среди осужденных в РФ намного меньше, чем мужчин. В 2015 году в России были осуждены 109 805 женщин (15,0% осужденных). Подавляющее число осужденных в России за преступления в 2015 году составили граждане РФ. Доля иностранцев и апатридов среди осужденных была невелика – 4% в 2015 году (30352 человек). Из осужденных не граждан России большинство (21575 человек) составили граждане стран СНГ. Осужденные, не имеющие гражданства России, в 2015 году составили заметную долю осужденных (более 10%).

Следует отметить также, что среди совершеннолетних осужденных много лиц, не имеющих полного среднего образования и даже начального – 23%. Можно провести параллель между уровнем образования и склонностью к совершению общественно опасных деяний. Государству следует в первую очередь не устраивать либерализацию уголовного законодательства, а обратить свое внимание на повышение качества образования в стране, повышение образовательных стандартов, а также ввести ряд предметов, которые будут направлены на правовое воспитание детей.

К тому же, помимо всего прочего, даже окончившие школу молодые люди вступают на тропу преступности из-за нехватки рабочих мест или отсутствия возможности продолжения дальнейшего обучения и впоследствии – из-за отсутствия перспектив найти хорошую высокооплачиваемую работу в будущем. Это тоже следует учесть.

Необходимо также обратить внимание на такую острую проблему, как нехватка мест в СИЗО. Ведь отсюда вытекает причина либерализации уголовного законодательства. Но в действительности ли это так? Или же проблема переполненности СИЗО является искусственно созданной?

В СИЗО и тюрьмах в России находится почти 120 тысяч человек. Из них 39 тысяч подследственных, еще около 14 тысяч человек – те, кто находится на тюремном режиме, а также женщины и несовершеннолетние. Общее число мест в СИЗО и тюрьмах в 2016 г. составляло около 130 тысяч при 140 тысячах находящегося там спецконтингента, т.е. фактически имеется избыток на 10 тысяч мест или порядка 8% от лимита.

Несмотря на постоянно встающую проблему нехватки мест, Федеральная служба исполнения наказаний РФ систематически закрывает СИЗО и тюрьмы. Максимальным число мест содержания в России было в 2011 году – почти 180 тысяч мест в 235 учреждениях. С тех пор количество мест в тюрьмах и СИЗО сократилось на 40 тысяч (24%), а количество учреждений уменьшилось на 9 единиц. Зачем было сокращать число мест в СИЗО, становится ясным после анализа строительной активности Федеральной службы исполнения наказаний. В ноябре 2013 г. было заявлено, что в 9 регионах России к 2017 году появятся 9 новых СИЗО на 8 тысяч мест, в 14 регионах страны будут построены 15 режимных корпусов для уже существующих тюрем [2].

В качестве пилотного проекта было построено СИЗО в городе Сосновоборске Красноярского края на 500 мест. Стоимость объекта составила 2,6 млрд. руб. Стоимость самого большого следственного изолятора «Кресты-2» составляет 15,8 млрд рублей на 4 тыс. мест. Одно место в новых СИЗО обходится государству в 3-5 млн. руб. Причем еще в 2013 г. Счетная палата РФ установила, что корпуса нового СИЗО «Кресты-2» были спроектированы с чрезмерно большим «запасом»: с превышением этажности, с 3-метровыми потолками, слишком просторными камерами – вместо установленных в России 4 кв. м площади на одного подследственного 7 кв.м. [4].

Вместо того, чтобы строить СИЗО большей вместимостью для решения текущей проблемы с перелимитом, ФСИН строит учреждения с огромным запасом «на будущее». Причем делает это в период острой фазы экономического кризиса.

Таким образом, можно сделать вывод о том, что проблема переполненности СИЗО является искусственной, решается путем прекращения практики закрытия действующих СИЗО. Необходимо начать строить более «бюджетные» СИЗО, а не проводить либерализацию уголовного законодательства с целью искусственным путем сократить количество преступников в стране, а освободившиеся средства направить на решение более острых текущих проблем таких, как повышение качества образования или заработной платы.

СПИСОК ЛИТЕРАТУРЫ

1. Криминология : Учебник / И.Я. Козаченко, К.В. Корсаков. – М., 2011.
2. Алексеев А., Васильева А., Шкуратова О. Тюремь мира // Коммерсантъ-Власть. – № 28 (732) от 23.07.2007. <http://www.kommersant.ru/doc/786719> (20 марта 2017 г.).
3. Для россиян за год пообещали построить девять новых СИЗО, 26 ноября 2015, <https://lenta.ru/news/2015/11/26/fsin/> (20 марта 2017 г.).
4. Счетная палата: СИЗО в Колпине слишком удобный для российских заключенных, 24.10.2013, <http://rustelegraph.ru/news/2013-10-24/schetnaya-palata—sizo-v-kolpino-slishkom-udobny-dlya-rossiyskikh-zaklyuchennykh-2091/> (20 марта 2017 г.).
5. «Хочу в тюрьму»: камеры красноярских СИЗО приближаются к европейским стандартам, 30 Октября 2014, <http://krsk.sibnovosti.ru/incidents/280991-hochu-v-tyurmu-kamery-krasnoyarskih-sizo-priblizhayutsya-k-evropeyskim-standartam> (20 марта 2017 г.).

ИСПОЛЬЗОВАНИЕ ИКТ В РАБОТЕ ПЕДАГОГА-ПСИХОЛОГА

Кошкина О.Ю., Сорокина Т.В., Романова Г.А.

ГОУ ВО МО «Государственный гуманитарно-технологический университет»

Современному человеку важно своевременно и качественно пополнять и обновлять свои знания в тех или иных сферах, иметь возможность оперативного обращения к необходимым материалам. Быстро получать, обрабатывать и хранить информацию нам позволяют различные информационные технологии. Именно поэтому широкое их применение можно наблюдать в различных областях деятельности человека, в том числе и в деятельности профессиональной. Сейчас ИКТ активно используются на различных уровнях системы образования, обеспечивая всем участникам образовательных отношений быстрый доступ к необходимой информации. Например, внедрение электронных классных журналов в школы позволяет родителям в любое время быть в курсе успеваемости своих детей.

Однако информации порой бывает так много, что трудно разобраться в ее потоке, отобрать действительно необходимую, классифицировать ее по различным параметрам. Инженеры, архитекторы, бухгалтеры, медицинские, банковские работники, все, кому по роду деятельности необходим учет деталей и работа с ними, нуждаются в специальных технологиях структурирования и размещения информации.

Правильная система структурирования информации может довольно сильно упростить и ускорить этот процесс. Базы знаний по профильным наукам, в том числе в сфере психолого-педагогической деятельности, очень сильно нуждаются в таком конструктивном упорядочении, и средством его являются ИКТ.

В рамках данной проблемы остановимся более подробно на применении ИКТ в работе педагога-психолога для накопления, систематизации, хранения и оперативного использования информации.

В соответствии с задачами профессиональной деятельности функциями педагога-психолога являются диагностическая, консультационная, профилактическая, коррекционная, реабилитационная, функция психологического просвещения и др.; он участвует в педсоветах и родительских собраниях; в наборе первоклассников, выявляет причины неуспеваемости, решает вопросы успешной адаптации обучающихся.... (См. Рис. 1.).



Рис. 1. Функции педагога-психолога

Таким образом, педагог-психолог имеет перед собой огромное проблемное поле, и эффективность его работы во многом будет определяться тем, насколько грамотно структурирована вся его деятельность в соответствии с обозначенными функциями. Использование компьютерных технологий в рамках профессиональной деятельности педагога-психолога может значительно упростить работу по информационному наполнению этих функций. Ведь именно здесь существует большой объем информации, которую нужно структурировать, ничего не потеряв из виду.

Отметим, что в данной статье мы подробно рассмотрим применение конкретной технологии, позволяющей систематизировать информацию и поэтапно «разворачивать» в логической последовательности ее блоки. Это технология XMind – открытое программное обеспечение для проведения мозговых штурмов и составления интеллект-карт, разрабатываемое компанией XMind Ltd. Эта программа помогает пользователю фиксировать свои идеи, организовывать их в различные диаграммы, использовать эти диаграммы совместно с другими пользователями. XMind поддерживает интеллект-карты, fishbone-диаграммы или причинно-следственные диаграммы, древовидные диаграммы, логические диаграммы, таблицы. XMind часто используется для управления знаниями, на совещаниях, в управлении задачами и тайм-менеджменте.

Интеллект-карты, fishbone-диаграммы создаются с помощью простых нажатий на клавиши *Tab* и *Enter* для создания новых пунктов и подпунктов. В диаграмму могут быть добавлены и изменены границы элементов, отношение между элементами, маркеры, ярлыки, текстовые пометки, ссылки, аудио-файлы, графические изображения. Также могут быть приложены различные файлы.

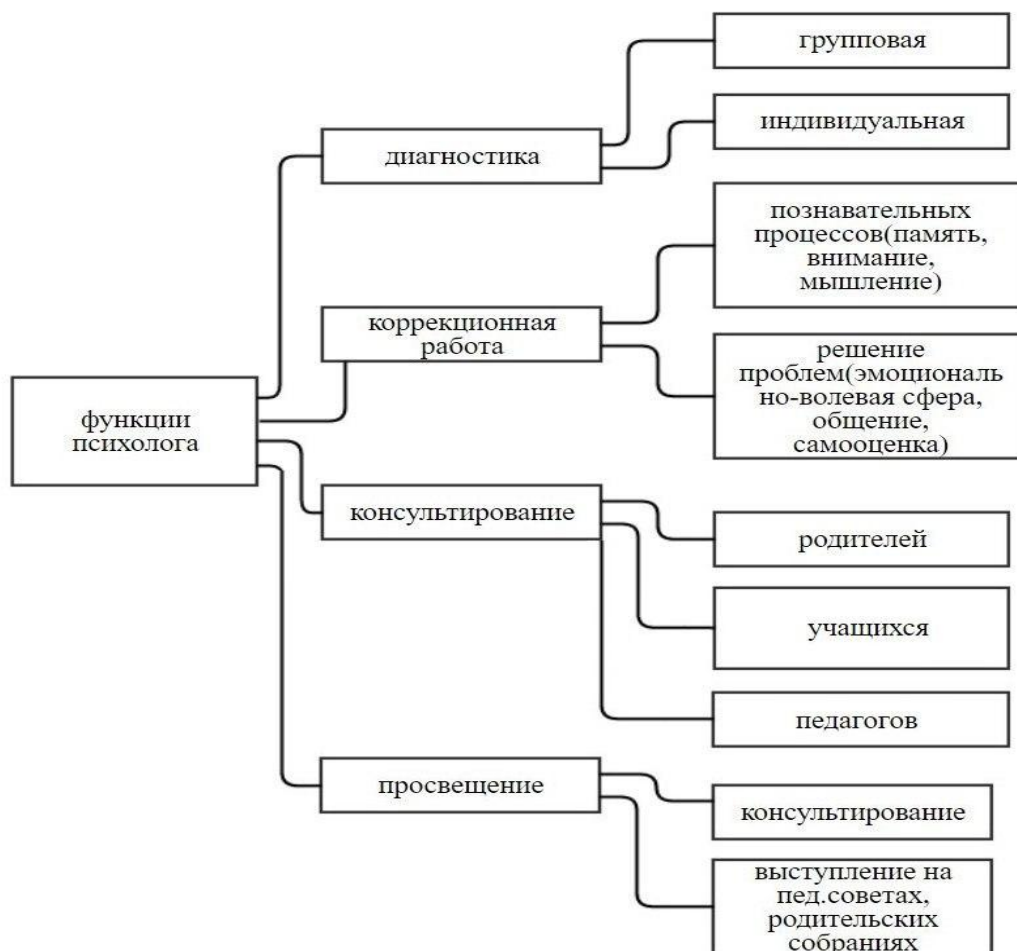
В задачи школьного психолога входит выявление особенностей психического развития ребенка, сформированности определенных психологических новообразований, соответ-

ствии уровня развития умений, знаний, навыков, личностных и межличностных особенностей возрастным ориентирам.

Информации очень много. Использование компьютерных технологий – отличная возможность учесть все данные. Заполнение множества необходимых документов, таких как: журналы, дневники наблюдений, графики, протоколы и прочее становится более простым.

Наглядный пример использования ИКТ представлен на Рис. 2.



Рис.2. Пример структурирования информации (фрагмент).

Мультимедиа – системы позволяют классифицировать и систематизировать накопленный психологом теоретический и диагностический материал; представить к сведению и размышлению наиболее интересные материалы теоретических и практических исследований в области психологии обучения, воспитания, социализации не только непосредственным участникам образовательного процесса (ученикам, родителям, педагогам), но и широкому кругу заинтересованных лиц на сайте школы, главной целью которого является расширение информационного образовательного пространства школы.

Использование компьютера позволяет увеличить объем выполняемой психологом работы, т. к. высвобождает время и помогает систематизировать и теоретический и диагностический материал по различным направлениям, таким как: психопросвещение и психопрофилактика, психодиагностика, психокоррекция и развитие.

Сам процесс диагностики становится более адекватным, так как компьютер позволяет готовить стимульный материал для каждого ребенка отдельно. Это всевозможные анкеты, тестовые бланки и т.д. Результаты психологических диагностик собираются в сводные таблицы. Наличие компьютера позволяет делать универсальные таблицы, формы аналитических справок, которые потом просто заполняются. Использование информационных технологий значительно сокращает время тестирования и обработки полученных результатов. В работе психологической службы используют как готовые методики и программы, так и созданные на основе тестовой оболочки.

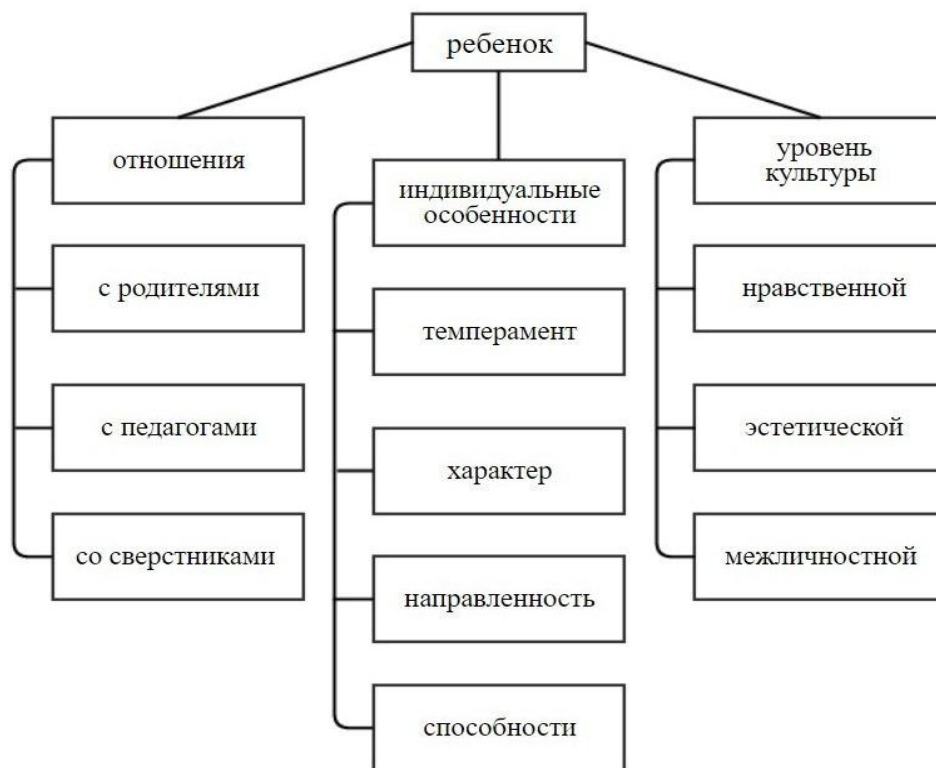
Достоинством технологии является то, что психометрические данные по основным показателям можно накапливать и пополнять в течение всего необходимого времени, производить качественный, сравнительный и графический анализ полученных данных.

Исходя из выше сказанного, мы делаем вывод о том, что использование компьютерных технологий в рамках деятельности педагога-психолога значительно оптимизирует его деятельность: ускоряет работу по поиску и обработке информации, позволяет учитывать все детали, не упустив важных моментов, облегчает структурирование материала, скорость его использования и передачи, обеспечивает постоянное взаимодействие педагога-психолога и родителей.

Таким образом, преимуществами ИКТ являются активизация и интенсификация образовательного процесса. И тем не менее надо признать не достаточно высокий уровень владения выпускниками данными технологиями. Система профессионального педагогического образования в соответствии с требованиями ФГОС ВО и профессиональным стандартом «Педагог» направлена на формирование и совершенствование необходимых компетенций выпускника. Он должен владеть современными педагогическими технологиями и понимать возможности их использования, адаптироваться в социальной и профессиональной сфере, разрешать профессиональные затруднения, обладать стремлением к самообразованию на протяжении всей жизни. Формирование профессиональных ИКТ-компетенций будущего педагога-психолога предполагает максимальную конкретность, алгоритмичность, пооперационность воздействий и взаимодействий, наличие обратной связи, тщательный отбор средств и методов измерения полученных результатов [1]. Отметим, что непрерывное целенаправленное развитие компетенций педагога-психолога обеспечивается единством его внутренней активности и внешнего воздействия. При этом внутренняя активность педагога в стремлении к самосовершенствованию обуславливается развитием у него профессиональной рефлексии, которую мы рассматриваем как необходимую составляющую педагогического мышления, которая позволяет ему аналитически подходить к своей профессиональной деятельности, определять своё место в ней и находить оптимальные пути и средства конструктивного, целенаправленного изменения этой деятельности для достижения планируемых результатов [2].

Поскольку успешность решения соответствующих функциональных задач определяется компетентностью педагога-психолога, считаем, что компетентность в области использования ИКТ является одним из важнейших элементов его профессиональной подготовки и, соответственно, необходимым элементом оценки уровня его подготовки к осуществлению профессиональной деятельности в дальнейшем.

СПИСОК ЛИТЕРАТУРЫ

1. Романова Г.А. Технологический подход к формированию профессиональных компетенций будущего учителя в условиях вуза // Реализация компетентностного подхода в подготовке современного специалиста / Сб. материалов VI учебно-методической конференции. – Орехово-Зуево: МГОГИ, 2012. – С. 232-236.
2. Романова Г.А. Развитие профессиональной рефлексии учителя как основа повышения его педагогического мастерства : дисс. ... канд. пед. наук. – Институт повышения квалификации и переподготовки работников народного образования Московской области. – М., 2002. – 183 с.

ИЕРАРХИЧЕСКАЯ МОДЕЛЬ СМЕШАННОГО РАСШИРЕНИЯ КОНЕЧНОЙ ИГРЫ С ПРИРОДОЙ

Краснова М.М., Бардин А.Е.

ГОУ ВО МО «Государственный гуманитарно-технологический университет»

В статье формализуются новые игровые модели принятия решений в условиях действия неконтролируемых (неопределенных) факторов. Принципиальное отличие от известных моделей [1-4] состоит в том, что «природа» реагирует на выбор лица, принимающего решения (ЛПР) своих стратегий.

Модель 1. Рассматривается конечная игра с природой

$$\Gamma_1 = \langle X, Y, \{Q[x] | x \in X\}, \{f(x, q)\} \rangle.$$

Здесь набор $X = \{x_1, x_2, \dots, x_m\}$ - совокупность альтернатив (стратегий) лица, принимающего решения (ЛПР). Набор $Q[x_i] = \left\{ q^{(i)} \in R^n \mid (\forall i, j) (b_j^{(i)} \leq q_j^{(i)} \leq c_j^{(i)}), \sum_{j=1}^n q_j^{(i)} = 1 \right\}$ есть множество вероятностных распределений $q^{(i)} \in Q[x_i]$ на множестве $Y = (y_1, y_2, \dots, y_n)$, которые могут реализоваться в результате выбранного ЛПР решения $x_i \in X$. При этом выполняются очевидные включения $(\forall j \in \{1, 2, \dots, n\}) [b_j^{(i)}, c_j^{(i)}] \subseteq [0, 1]$, а также множество $Q[x_i] \neq \emptyset$ для любой стратегии $x_i \in X$.

Выигрыши лица, принимающего решения представлены матрицей $A = \|a_{ij}\|$, где выбор i -ой строки соответствует возможным действиям (стратегиям) x_i ЛПР, а выбор j -столбца соответствует состояниям y_j природы. Функция выигрыша ЛПР определена как

$$f(x_i, q^{(i)}) = \sum_{j=1}^n q_j^{(i)} a_{ij}, \quad x_i \in X, q^{(i)} \in Q[x_i].$$

Перейдем к иерархической «процедуре» принятия решений в игре Γ_1 . Первый ход делает ЛПР, именно, он выбирает стратегию $x_i \in X$. Второй ход делает «природа», которая реализует информированную неопределенность $q^{(i)} \in Q[x_i]$. Согласно подходу в работе [2] стратегический риск по Вальду для ЛПР положим

$$R_V(x_i) = \max_{x_i \in X} \min_{q^{(i)} \in Q[x_i]} f(x_i, q^{(i)}) - \min_{q^{(i)} \in Q[x_i]} f(x_i, q^{(i)}),$$

стратегическое сожаление по Сэвиджу определим как

$$R_S(x_i) = \max_{q^{(i)} \in Q[x_i]} \varphi(x_i, q^{(i)}) - \min_{x_i \in X} \max_{q^{(i)} \in Q[x_i]} \varphi(x_i, q^{(i)}),$$

где функция сожаления $\varphi(x, q)$ вычисляется согласно равенству

$$\varphi(x_i, q^{(i)}) = \max_{x_j \in X} f(x_j, q^{(i)}) - f(x_i, q^{(i)}).$$

В данной работе формализуем оптимальное поведение ЛПР в игре Γ_1 , которое базируется на принципах Вальда и Сэвиджа из теории задач при неопределенности. Разумный игрок должен учитывать как возникающие риски при принятии решения, так и возможность получения большего выигрыша.

Стратегию $x_j \in X$ в исходной задаче назовем U-оптимальной по рискам и сожалениям, если она является минимальной для функции $F(x) = R_V^2(x) + R_S^2(x), x \in X$.

ТЕОРЕМА 1. В исходной задаче Γ_1 существует U-оптимальная по рискам и сожалениям стратегия, при этом она может быть найдена последовательным решением соответствующих задач математического программирования.

Модель 2. Формализуем иерархическую игру при неопределенности в следующем виде

$$\Gamma_2 = \langle X, P, \{Y[x_i], x_i \in X\}, f(p, y) \rangle,$$

где $X = \{x_1, x_2, \dots, x_m\}$ есть множество стратегий ЛПР (первого игрока). Множество $Y[x_i]$ есть совокупность неопределенностей y_i , которые численно выражают выигрыш ЛПР в результате выбранного им решения $x_i \in X$. Будем предполагать, что для всех $x_i \in X$ множество $Y[x_i] = \{y_i \in R \mid a_i \leq y_i \leq b_i\}$. Введем обозначение: $y = (y_1, y_2, \dots, y_m)$. Смешанная стратегия ЛПР есть m -мерный вектор

$$p = (p_1, p_2, \dots, p_m) \in R^m, p_i \geq 0, \sum_{i=1}^m p_i = 1,$$

где $p_i, i \in \{1, 2, \dots, m\}$ есть вероятность реализации чистой стратегии $x_i \in X$ первого игрока.

Обозначим через $P = \left\{ p = (p_1, p_2, \dots, p_m) \in R^m \mid p_i \geq 0, \sum_{i=1}^m p_i = 1 \right\}$ множество смешанных стратегий первого игрока. Функция выигрыша ЛПР определена как

$$f(p, y) = \sum_{i=1}^m p_i y_i, \quad p = (p_1, p_2, \dots, p_m) \in P, y_i \in Y[x_i].$$

В игре Γ_2 ЛПР стремится к возможно большим значениям своей функции выигрыша $f(p, y)$. При этом он должен учитывать возможность реализации любой неопределенности $y \in Y[x]$.

Рассмотрим иерархическое правило принятия решений в игре Γ_2 . Первый ход делает ЛПР, выбирая с вероятностью стратегию $p_i, i \in \{1, 2, \dots, m\}$ чистую стратегию $x_i \in X$. Вторым ходом делает «природа», которая реализует информированную неопределенность $y_i \in Y[x_i]$.

По аналогии с первой моделью стратегический риск по Вальду для ЛПР положим

$$R_V(p) = \max_p \min_y f(p, y) - \min_y f(p, y),$$

стратегическое сожаление по Сэвиджу определим как

$$R_S(p) = \max_y \Phi(p, y) - \min_p \max_y \Phi(p, y),$$

где функция сожаления $\Phi(p, y)$ вычисляется согласно равенству

$$\Phi(p, y) = \max_{p \in P} f(p, y) - f(p, y).$$

Далее игре Γ_2 ставится в соответствие классическая оптимизационная задача

$$\begin{cases} p \in P, \\ G(p) \rightarrow \min, \end{cases}$$

где $G(p) = R_V^2(p) + R_S^2(p)$. Оптимальное для классической задачи решение $p_U \in P$ полагаем оптимальным для исходной задачи Γ_2 . Проиллюстрируем вторую модель на конкретной задаче.

ПРИМЕР. Пусть задана иерархическая игра

$$\Gamma_2 = \langle X, P, \{Y[x_i], x_i \in X\}, f(p, y) \rangle$$

где $X = \{x_1, x_2\}$ есть множество стратегий ЛПР (первого игрока). Будем предполагать, что множества $Y[x_1] = \{y_1 \in R \mid 2 \leq y_1 \leq 3\}, Y[x_2] = \{y_2 \in R \mid 1 \leq y_2 \leq 6\}$ и $y = (y_1, y_2)$. Смешанная стратегия ЛПР есть двумерный вектор $p = (p_1, p_2), \forall i \in \{1, 2\} (p_i \geq 0), p_1 + p_2 = 1$. Здесь $p_i, i \in \{1, 2\}$ есть вероятность реализации чистой стратегии $x_i \in X$ первого игрока. Далее

$P = \left\{ p = (p_1, p_2) \in R^2 \mid p_i \geq 0, \sum_{i=1}^2 p_i = 1 \right\}$ есть множество смешанных стратегий первого игрока.

Функция выигрыша ЛПР определена как $f(p, y) = p_1 y_1 + p_2 y_2$. Введем обозначение: $p_1 = p$. Тогда стратегический риск равен $R_V(p) = \max_p \min_y f(p, y) - \min_y f(p, y) = 1 - p$. Соответственно, стратегическое сожаление имеет вид

$$R_S(p) = \begin{cases} 2\left(\frac{1}{3} - p\right), & \text{если } 0 \leq p \leq \frac{1}{3}, \\ 4\left(p - \frac{1}{3}\right), & \text{если } \frac{1}{3} \leq p \leq 1. \end{cases}$$

Отметим, что оптимальное по Вальду решение игры с природой имеет вид $p^V = (1, 0)$,

то есть первая чистая стратегия $x_1 \in X$ является оптимальной для игрока - рискофоба. Соответственно, оптимальное по Сэвиджу решение игры с природой имеет вид $p^s = \left(\frac{1}{3}, \frac{2}{3}\right)$, то есть с вероятностью $p_1^s = \frac{1}{3}$ выбирается первая чистая стратегия $x_1 \in X$, а с вероятностью $p_2^s = \frac{2}{3}$ выбирается вторая чистая стратегия $x_2 \in X$.

Далее построим U-оптимальную по рискам и сожалениям стратегию, то есть найдем решение классической оптимизационной задачи

$$\begin{cases} p \in P, \\ G(p) \rightarrow \min, \end{cases}$$

где $G(p) = R_v^2(p) + R_s^2(p)$. Получаем, что минимум функции $G(p)$ достигается в точке

$p^u = \left(\frac{19}{51}, \frac{32}{51}\right)$, то есть с вероятностью $p_1^u = \frac{19}{51}$ выбирается первая чистая стратегия $x_1 \in X$, а

с вероятностью $p_2^u = \frac{32}{51}$ выбирается вторая чистая стратегия $x_2 \in X$. При этом справедливо

условие $f(p^u, y) \in \left[\frac{70}{51}, \frac{249}{51}\right]$ для всех $y = (y_1, y_2)$.

Можно сравнить найденное решение с «осторожным» поведением ЛПР. Пусть он осуществляет «осторожный» выбор и вкладывает все средства в первый актив, то есть $p^v = (1, 0)$. Тогда имеем, что значения $f(p^v, y) \in [2, 3]$, и видим, что ЛПР, «рискуя» величиной $\frac{32}{51}$, может получить в благоприятном случае существенно большие значения своей функции выигрыша. В любом случае, выбор окончательного решения остается за ЛПР.

СПИСОК ЛИТЕРАТУРЫ

1. Бардин А.Е. Риски в игровых моделях конфликтов: учебное пособие / Бардин А.Е. – Орехово-Зуево: ГГТУ, 2014. – 140 с. – <http://elibrary.ru/item.asp?id=24054620> (Дата доступа: 20.03.2017).
2. Жуковский В.И. Конфликты и риски. – М.: РосЗИТЛП, 2007.
3. Жуковский В.И. Риски при конфликтных ситуациях. – М.: URSS, ЛЕНАНД, 2011.
4. Жуковский В.И., Кудрявцев К.Н., Смирнова Л.В. Гарантированные решения конфликтов и их приложения. – М.: URSS, КРАСАНД, 2013.

ОСОБЕННОСТИ ПРОЦЕССА ИНТЕГРАЦИИ В СОВРЕМЕННОЙ ШКОЛЕ

Краснова М.М., Остапенко О.Г.

ГОУ ВО МО «Государственный гуманитарно-технологический университет»

Современная система образования направлена на формирование высокой образованности, интеллектуально развитой личности с целостным представлением картины мира, с пониманием глубины явлений и процессов, которые представляют данную картину отношений. Введение интеграции предметов в системе образования позволит решить проблему, стоящую в настоящее время перед школой и обществом в целом.

Что касается системы образования, "интеграция" как понятие может принимать два значения: во-первых – создание целостного представления у обучающихся внешнего мира; во-вторых – возможность находить общее в предметных знаниях.

Многолетние наблюдения показывают, что студентам и выпускникам старшей и средней школы, получившим подготовку по различным предметам, трудно применять свои знания и навыки в изучении других предметов на практике. Им не хватает самостоятельного

мышления, способности передавать знания, полученные в аналогичной или иной ситуации. Все это происходит еще с начальной школы, из-за взаимного несогласования различных школьных предметов.

Интеграция в современной школе идет в нескольких направлениях и на разных уровнях. Существует два уровня интеграции:

- дисциплинарный;
- междисциплинарный.

В настоящее время существуют различные способы интеграции. Это, прежде всего, объединение нескольких дисциплин в единый объект. Но различные способы реализации интеграции не могут быть хорошими или плохими. Вы не можете отказаться от одного из них и использовать другой, и ввести систему интеграционных мер с учетом возрастных особенностей учащихся. Внедрение такой системы не отвергает дифференциацию в обучении, но дополняет традиционное предметное обучение, способствует воспитанию молодых людей с широким кругозором, имеющих целостное мировоззрение, способных к самоорганизации своей работы и умеющих применять инновационные подходы к решению различных проблем.

Для интеграции в воспитании и образования, существуют как благоприятные, так и неблагоприятные факторы. Благоприятные факторы включают в себя наличие большого потенциала в развитии интеллекта ребенка, которому в традиционном обучении уделяется не столь важное место. В то же время негативных факторов несколько больше, чем позитивных.

Первый негативный фактор – ограниченное число предметов – можно компенсировать тем фактом, что содержание небольшого объема усвоенного знания может отражать реальную картину мира, взаимосвязь его частей.

Второй негативный фактор – трудность представления и проведения интегрированного курса. Необходимо представить материал таким образом, чтобы дети были понятно и интересно работать на уроке.

Создание интегрированных курсов – одна из задач обновления содержания образования и методов обучения в начальной школе. Это обсуждение привело к появлению вопросов, на которые нужно ответить при применении интегрированных занятий [1]:

1. Нужны ли интегрированные занятия и курсы в школе как таковые?

Такие курсы в школах не новы. Такие предметы, как математика, литература, история, обществознание сами по себе являются объединением знаний из различных дисциплин. Нельзя представить (и преподавать тоже) литературу без знаний языка на котором она написана, без представления о эпохи создания, во многих случаях даже без географического положения. Математика тоже является интегрированным предметом, так как включает в себя и объединяет знания из таких областей, как арифметика, алгебра и геометрия

2. Каковы пути реализации идеи интегрированного обучения?

В данный момент происходит поиск идей, направлений. Есть пути, которые возникают естественно, без существенных сложностей. Примером такого объединения является слияние каких дисциплин как художественный труд и изобразительное искусство. Общая тема здесь – народное искусство и творчество. Проекты подобных программ уже разработаны.

3. Что не следует забывать при разработке новых интегрированных курсов и уроков для школы?

При создании и разработки интегрированных уроков следует не забывать про учебники, про длительность урока. Равномерность и однотипность занятий в наших школах совершенно не подходит для развивающего обучения. Создание новых курсов требует пересмотра учебного плана.

Учебный план – важнейший показатель достоинств или недостатков учебного процесса. Учебные планы большинства средних школ имеют недостатками. Главный из них – слишком большое количество предметов и, как следствие, наличие таких предметов, которым выделяется небольшое количество часов. Так же существуют трудности в организации учебного процесса. Результатом этого является отсутствие качественного образования.

4. При каких условиях возможна интеграция предметов?

Она включает в себя выполнение трех условий:

- объекты исследования должны совпадать или быть достаточно близкими;
- в интегрированных предметах используют одни и те же методы исследования, либо подобные;
- интегрированные учебные предметы основываются на общих законах и теоретических концепциях.

В настоящее время перед современным педагогом поднимается проблема нахождения нового педагогического инструмента. Введение персонального компьютера, мультимедийных технологий и глобальной информационной сети Интернет неоспоримо влияет на систему образования, вызывая значительные изменения в содержании и методике преподавания различных дисциплин. К примеру, преподавание иностранных языков также осуществляется с применением компьютерных технологий. В нынешних условиях, принимая во внимание большой и серьезный интерес обучающихся в области информационных технологий, можно использовать эту возможность как мощный инструмент мотивации изучения английского языка [2, с 56].

На современном этапе интегрированный урок английского языка становится реальностью образовательного процесса, что актуализирует вопросы эффективного использования информационно-коммуникативных технологий как новых учебных средств повышения качества обучения (С.А. Бешенков [3], А.А. Кузнецов [4], И.В. и др.).

Компьютер позволяет изменить контроль качества деятельности обучающихся, обеспечивая при этом гибкость управления обучения. Роль учителя не менее важна. Он применяет компьютерную программу для урока, дидактические материалы и индивидуальные задачи, помогает обучающимся в процессе, оценивает их знания и развитие. Использование компьютерных технологий позволяет сделать выбор в пользу наилучшего варианта обучения.

СПИСОК ЛИТЕРАТУРЫ

1. Еремина Л.И. Теория обучения: учебно-методическое пособие. – Ульяновск.: УлГПУ, 2010. URL: https://biblioclub.ru/index.php?page=book_view_red&book_id=278062 (Дата посещения: 21.03.17.).
2. Костина Е.А. Педагогическая технология развития культурно-страноведческой компетенции учителя иностранного языка: монография. – М., Берлин: Директ-Медиа, 2015. – 143 с.
3. Бешенков С.А. Моделирование и формализация. Методическое пособие / С.А. Бешенков, Е.А. Ракитина. – М.: Лаборатория Базовых Знаний, 2002. – 336 с.
4. Кузнецов А.А. Основы общей теории и методики обучения информатике. – М.: Бином. 2013. – 207 с.

ДОРОГА МУДРОСТИ МАЛЕНЬКОГО ПРИНЦА (СОПОСТАВИТЕЛЬНЫЙ АНАЛИЗ ПЕРЕВОДОВ «МУДРЫХ» ФРАЗ СКАЗКИ А.С. ЭКЗЮПЕРИ «МАЛЕНЬКИЙ ПРИНЦ»)

Красовская К.Р., Фомина Н.Н.
МБОУ «Марковская ООШ»

В ходе подготовительного этапа была собрана, проанализирована и отображена наиболее важная информация о творчестве А.С. Экзюпери и его произведении «Маленький принц».

Сент-Экзюпери был личностью талантливой и разносторонней. Антуан Экзюпери родился в самом начале прошлого века – 29.06.1900 г. во французском Лионе. С 8 до 14 лет обучался в иезуитском колледже, а продолжил образование в католическом пансионе Швейцарии, где получил диплом отделения архитектуры Академии изящных наук. В возрасте 21 года Сент-Экзюпери призвали в армию, в расположение истребительного авиационного полка. Там и началась его лётная карьера: сначала Антуан трудился механиком в ремонтной мастерской, позже сдал экзамен на гражданского лётчика. Работа пилотом началась в октябре 1922 г. в авиаполку под Парижем. Но через пару месяцев Экзюпери попал в первую авиа-

катастрофу, на несколько лет прервав свой полёт. В этот период начинается карьера Экзюпери-писателя. С 1925 г. лётная деятельность Сент-Экзюпери продолжается. Он летает на почтовом самолете в Северной Африке, через 2 года становится начальником аэропорта. В это время публикуется и первый рассказ «Лётчик». В 1930 г. за активную деятельность, связанную с воздухоплаванием, получает высшую награду Франции – Орден Почётного легиона. На следующий год его рассказ «Ночной полет» удостоен премии «Фемина». В период 1935–39 гг. писатель активно работает в журналистике, где описывает события гражданского военного противостояния в Испании, а посетив Советский Союз – сталинскую политику СССР. В 1939 г. Экзюпери награжден премией по литературе от Академии Франции за книгу «Плана лета людей», получает книжную премию США за сборник «Ветер, песок и звезды», удостоен награды Военный Крест Французской Республики. Вторая Мировая война – новый и главный этап в жизни Экзюпери. Из оккупированной Франции эмигрирует в США, уходит на фронт военным лётчиком. В 1943 г. служит в Северной Африке, где создаёт философскую притчу «Маленький принц». Отправившись в разведывательный полёт в последний день июля 44-го, самолёт Экзюпери потерпел крушение и бесследно исчез.

«Маленький принц» был нетипичным произведением для Экзюпери, до этого он не писал детских книг. Сказка была написана в 1942 году в Нью-Йорке незадолго до смерти писателя. «Маленький принц» считается самой читаемой и переводимой книгой на французском языке. Сказка была переведена на 250 языков и диалектов, в том числе на язык Брайля для слепых. По всему миру с 1943 года было продано более 140 миллионов экземпляров «Маленького принца». Впервые знаменитая сказка Экзюпери вышла не в оригинале, а в переводе на английский язык. Она была опубликована в США в 1943 году издательством Reynal & Hitchcock. На французском языке сказку опубликовало издательство Editions Gallimard только в 1946 году. Первые переводы сказки на русский язык Горация Аркадьевича Велле и Марины Казимировны Баранович вышли только в самиздате. В 1958 году по архивам Государственного издательства художественной литературы видно, что семь переводов появились буквально за год. В 2000 году московским издательством «Бамбук» был издан перевод Андрея Шарова. В 2004 году издан перевод Вадима Николаева. Но все эти переводы признаны незаконными, т.к. Антуан де Сент-Экзюпери пропал без вести в 1944 году, не оставив завещания. Поэтому без разрешения издательства «Эксмо», купившего у наследников права на «Маленького принца», сказку нельзя было издавать в переводе на русский язык до 2015 года. Нора Галь (Элеонора Яковлевна Гальперина) впервые прочла эту сказку по-французски в доме своего близкого друга еще со студенческих лет – писательницы Фриды Вигдоровой. Она сразу была очарована этой сказкой. И перевела ее залпом, за четыре дня. Перевод сказки «Маленький принц» на русском языке был опубликован в журнале «Москва» в восьмом номере за 1959 год. В то время переводы публиковались и признавались законными. Переводы 3 авторов и оригинал сказки можно найти на сайте: <http://fantlab.ru/work83486>. В ходе практического этапа нами был разработан принцип анализа. По причине ограниченности во времени и в знании французского языка, мы рассмотрели лишь отдельные фразы из произведения. Эти фразы несут глубокий философский смысл, и мы назвали их «мудрые». Затем мы выбрали 18 «мудрых» фраз и сравнили их с текстом оригинала. Рассмотрим более детально лингвистические и литературные особенности названных переводов фраз и проведем их анализ.

Посещая последовательно шесть планет, Маленький принц на каждой из них сталкивался с определенным жизненным явлением, воплощённым в обитателях этих планет. После посещения планет появились следующие фразы:

1. **Les vaniteux n'entendent jamais que des louanges.** [13]
2. Честолюбцы не слышат ничего, кроме похвал.
3. Тщеславные люди глухи ко всему, кроме похвал. (Н. Галь) [9]
4. Спесивцы вообще не слышат ничего, кроме славословий. (А. Шаров) [2]

Les vaniteux – тщеславные люди, отсутствует в русском языке как существительное. У Экзюпери les vaniteux – имя сущ. Н. Галь заменяет отсутствующее в русском языке сущ. на словосочетание, а Шаров подбирает сущ. близкое по смыслу. Спесивец – это такой, в кото-

ром много спеси, надменный, тщеславие – неоправданное высокомерие, кичливость, желание быть предметом почитания. Мы взяли слово честолюбие – жажда известности, почестей, стремление к почетному положению, присущее королям.

1. **Il est bien plus difficile de se juger soi-même que de juger autrui** [13].
2. Гораздо труднее судить себя самого, чем судить другого.
3. Себя судить куда труднее, чем других. (Н. Галь)
4. А это куда как не просто. Судить себя гораздо труднее, чем других. (А. Шаров) [2].

Выражение *il est bien plus difficile* переводится как: гораздо сложнее, это гораздо сложнее, *autrui* – может иметь ед. и мн. число – другой, другие. В переводе мы сделали акцент на прилагательное *difficile* (трудный), Н. Галь на выражение *il est bien plus difficile de* в целом, а А. Шаров из одного предложения оригинала сделал 2, которые повторяют, но не усиливают смысл. Следующая, кажется простая фраза, у нас вызвала затруднение, а опытные переводчики заменили лексическое значение слова **la raison** на смысловое.

1. **L'autorité repose d'abord sur la raison** [13]
2. Власть опирается прежде всего на причину.
3. Власть прежде всего должна быть разумной. (Н. Галь) [9]
4. Признанием пользуется только та власть, которая опирается прежде всего прочего на благоразумие. (А. Шаров) [2]

Глагол **reposer** имеет несколько значений [14]: лежать, почить, покоиться, стоять, положить, лечь, находиться, спать, храниться, отстояться. Слово *la raison* – однозначно, переводится как причина. Если при переводе *la raison* оставить слово причина, то фраза звучала бы так: власть опирается в первую очередь на причину. И она была бы бессмысленной.

Значение слова причина по Ефремовой [6]: Причина – 1. Явление, обстоятельство, служащее основанием чего-л. или обуславливающее другое явление (противоп.: следствие). 2. Основание, повод, предлог для каких-л. действий, поступков. Значение слова причина по Ожегову [8]: Причина – основание, предлог для каких-нибудь действий. Значение слова разумный по Ефремовой [6]: рассудительный, толковый, доступный пониманию, вразумительный. Значение слова разумный по Ожегову [8]: разумный – логичный, основанный на разуме, Значение слова разумный по словарю синонимов: благоразумный, умный, трезвый, рассудительный, здравый, здравомыслящий. Значение слова **Благоразумие** (у А. Шарова) по Ефремовой: благоразумие – обдуманность действий и поступков; рассудительность. Значение слова **благоразумие** по Ожегову: рассудительность, обдуманность в поступках. Чтобы перевод затронул читателя и в тоже время остался авторским произведением, переводчик должен понять концепцию автора. На наш взгляд, Шаров и Николаев решили эту проблему, следуя принципу дословного перевода, как сделали и мы. А у Галь всегда находятся нужные и, самое главное, на наш взгляд, подходящие варианты. Приведем еще несколько примеров:

1. **On risque de pleurer un peu si l'on s'est laissé apprivoiser...** [13]
2. Рискнешь плакать немножко, если дал себя приручить.
3. Когда даёшь себя приручить, потом случается и плакать. (Нора Галь) [9]
4. Если даешь себя приручить, это чревато опасностью. Вполне возможно, что придется и всплакнуть... (Шаров) [2]
5. Рискнешь поплакать немножко, если дал себя приручить... (Николаев) [15]

Глагол *risquer* переводится как: рисковать, мочь, рискнуть, подвергаться опасности, подвергать опасности, пытаться. *On risque* – безличная форма глагола настоящего времени, *on s'est laissé* – безличная форма глагола прошедшего времени. *Si* переводится как: если, если бы, да, разве, коли, как, так, когда, раз, столь. В данном случае перевод Вадима Николаева более точен.

1. **Le langage est source de malentendus.**
2. Язык – источник недоразумений.
3. Слова только мешают понимать друг друга. (Нора Галь)

4. Язык – источник недоразумений. (Николаев)
5. Слова – вот источник всех недоразумений. (Шаров)

Нора Галь и Андрей Шаров заменяют многозначное слово в ед. числе **le langage** на синоним во мн. числе **слова**, что не влияет на смысл всего предложения. Глагол *est* на русский язык не переводится. По нашему мнению, у Шарова более точный перевод.

1. **C'est une question de discipline, me disait plus tard le petit prince. Quand on a terminé sa toilette du matin, il faut faire soigneusement la toilette de la planète.**
2. Это вопрос дисциплины, говорил мне позже маленький принц. Когда закончил свой утренний туалет, нужно сделать старательно уборку планеты.
3. Есть такое твердое правило, встал поутру, умылся, привел себя в порядок – и сразу же приведи в порядок свою планету. (Нора Галь)
4. Поэтому я держусь правила, По утрам, как только приведешь себя в порядок, наведи порядок и на своей планете, да постарайся на совесть (А. Шаров)
5. Это вопрос дисциплины. Когда закончил свое утреннее одевание, нужно тщательно одеть планету. (В. Николаев)

Сущ. **la discipline** переводится как: дисциплина, самодисциплина, предмет, специальность, отрасль знания, воспитание, строгий порядок, влияние, вид состязания, наставление, повиновение, бичевание, бич. **Quand on a terminé** – безличная форма глагола в прошедшем времени; **il faut** – нужно, должно, следует, надлежит; **soigneusement** – тщательно, внимательно, старательно, основательно, кропотливо, скрупулезно, хорошенько, четко, искусно; **faire la toilette** – делать туалет. Значение слова Туалет по Ефремовой: Туалет – Одежда, наряд (обычно женский). Приведение в порядок своего внешнего вида, надевание одежды. Значение слова Туалет по словарю Ушакова[10]: Наряд, одежда, преимущ. женская. Роскошный туалет. Модные туалеты. Сестрица ранее обдумала свой туалет. Салтыков-Щедрин. 2. только ед. Приведение в порядок своего внешнего вида, надевание одежды. – Значение слова Туалет по словарю Даля [5]: **Туалет** м. франц. убор, одеванье, и одеянье, наряжанье и наряд.

В этой фразе перевод колеблется между двумя крайними принципами: дословно точный, но художественно неполноценный перевод, и художественно полноценный, но далекий от оригинала перевод. Вместо того, чтобы вдуматься в то, что сказано у автора, и раскрыть суть сказанного Вадим Николаев просто калькирует одно за другим слова подлинника, передает их первое по словарю буквальное значение.

1. **C'est véritablement utile puisque c'est joli.**
2. Это действительно полезно, потому что это красиво.
3. Это по-настоящему полезно, потому что красиво. (Нора Галь)
4. А раз она замечательная, значит, по-настоящему полезная. (Шаров)
5. Оно действительно полезно, потому что оно красиво (Николаев)

В этих случаях точнее слова автора и смысл всего предложения передает Н.Галь. Шаров отходит от оригинала и предлагает свой вариант, а Николаев вводит местоимение среднего рода. Для более полной картины приведем еще несколько примеров:

1. **Or un baobab, si l'on s'y prend trop tard, on ne peut jamais plus s'en débarrasser.**
2. Если баобаб не распознать вовремя, то невозможно никогда больше от него избавиться.
3. Но если дашь волю баобабам, беды не миновать. (Нора Галь)
4. Если запустить баобабы, быть беде. (Шаров)
5. Если взяться за баобабы слишком поздно, невозможно никогда больше от них избавиться. (Николаев)

Or –многозначное слово: золото, золотистый цвет, теперь, сейчас, однако, **se débarrasser**: варианты перевода глагола: избавиться, отделаться, перерасти.

У автора баобаб стоит в ед. числе, у всех переводчиков во мн. числе, может быть из-за иллюстрации автора, на которой 3 баобаба. Слишком вольный перевод Н. Галь и более точный у В. Николаева.

1. **Tu deviens responsable pour toujours de ce que tu as apprivoisé.**
2. Ты становишься ответственным навсегда за то, что ты приручил.
3. Ты навсегда в ответе за всех кого приручил. (Нора Галь)
4. Ты навсегда в ответе за все, что приручил. (Шаров)
5. Ты навсегда становишься в ответе за тех, кого приручил. (Николаев)

Фраза стала крылатой благодаря смыслу, выраженному лаконично, но глубоко Н. Галь. Хотя **de ce que** переводится **то, что**. Но глагол **apprivoiser** одушевляет это выражение.

1. **On ne voit bien qu'avec le coeur. L'essentiel est invisible pour les yeux.**
2. Не видишь хорошо, кроме как сердцем. Существенное, самое главное невидимо для глаз.
3. Зорко одно лишь сердце. самого главного глазами не увидишь. (Нора Галь)
4. Самое главное невидимо для глаз. (Николаев)
5. По-настоящему можно видеть только сердцем. Суть вещей незрима для глаз. (Шаров)

На наш взгляд, лучше всего смысл мудрых фраз принца поняла Нора Галь. Перевод Шарова получился нейтральным, а перевод Николаева – философия для взрослых.

Выполняя работу по анализу переводов 3 авторов, я решила попробовать себя в роли переводчика. Наш перевод значится под номером 2 и иногда совпадает полностью или частично с более известными авторами. Выполняя перевод, я поняла, что качество перевода во многом зависит от того, какую цель ставит перед собой переводчик. Теоретически выделяются три цели перевода художественных текстов. Во-первых, познакомить читателей с творчеством писателя, произведений которого они сами прочесть не могут из-за незнания того языка, на котором он пишет. Во-вторых, познакомить читателей с особенностями культуры другого народа. В-третьих, просто познакомить читателя с содержанием книги. Поставив перед собой первую задачу, переводчик будет стремиться перевести текст так, чтобы читатель перевода получил то же художественное впечатление, что и читатель оригинала. Для этого надо следить за тем, чтобы текст в переводе воспринимался так же естественно, как и в оригинале, чтобы внимание читателя перевода не отвлекалось на незнакомые ему реалии. Пытаясь решить вторую задачу, переводчик должен будет максимально полно сохранить и объяснить читателю все встречающиеся в тексте все особенности той культуры, в рамках которой создано произведение. В третьем случае переводчик сосредотачивается полностью на содержании.

В ходе данного исследования были выполнены поставленные задачи. Прежде чем перейти к рассмотрению переводов сказки мы познакомились с биографией А.С. Экзюпери, проанализировали текст оригинала и переводов 3 авторов и нашли «мудрые» фразы Маленького принца. Используя метод текстового анализа, мы проанализировали переводы этих фраз Андрея Шарова, Вадима Николаева и Норы Галь. Как показал анализ, все переводы в той или иной степени отличаются друг от друга. Главное их различие заключается в передаче философии переводимого автора. Нора Галь, на наш взгляд, подарила нам уникальную возможность знакомства со сказкой «Маленький принц». Цитаты из «Маленького Принца» Экзюпери, благодаря Норе Галь, стали крылатыми фразами. Они знакомы даже тем, кто не читал знаменитую книгу французского летчика. Их нередко произносят, полагая, что они являются пословицами или поговорками. А ведь в словах персонажей этого произведения содержится истина, которая помогает взглянуть на мир совсем другими глазами. Цитаты заставляют людей задуматься о том, для чего они живут, что в их жизни главное, а что второстепенное. На Земле герою повстречался Лис. Он и открыл самый важный секрет. Человек всегда в ответе за того, кого он приручил. Люди забыли эту простую истину. Они вообще не стремятся приручить кого-либо. Более того, они не тратят времени на то, чтобы что-то понять и изучить, а предпочитают покупать вещи готовыми. Но беда в том, что нет такого магазина, в котором бы продавалась дружба или любовь. Уже полтора века минуло с тех пор, как Пушкин назвал переводчиков «почтовыми лошадьми просвещения» [4, 16]. Они и поныне везут бесценный груз не только через границы языков и стран, но и через рубежи времени. Лучшие мастера перевода, а к ним можно отнести и Нору Галь, на деле доказывают: можно полностью сохра-

нить стиль и манеру подлинника и притом книгу будут читать и воспринимать так, как будто она создана на языке перевода. Чтобы такого достичь, переводчику важно владеть в совершенстве своим языком, пожалуй, важнее, чем языком, с которого он переводит. Ибо сказанное на чужом языке надо понять и почувствовать, а на своем еще и выразить, творчески воплотить, что подчас несравнимо труднее. Перевести вовсе не значит просто заменить французское слово первым же русским, которое стоит напротив него в словаре. Перевести значит постичь, истолковать, раскрыть.

СПИСОК ЛИТЕРАТУРЫ

1. Antoine de Saint-Exupéry Le petit prince
2. Антуан де Сент-Экзюпери Перевод: Андрей Шаров (sharov@postman.ru)
3. Антуан де Сент-Экзюпери Маленький принц Перевод: Вадим Николаев.
4. Библиотека Альдебаран: <http://lib.aldebaran.ru>
5. Даль В.И. Толковый словарь живого великорусского языка.
6. Ефремова Т.Ф. Новый словарь русского языка. Толково-словообразовательный. – М.: Русский язык, 2000.
7. Живой словарь abbyu lingvo live
8. Ожегов С.И. Толковый словарь русского языка. – Мир и Образование, Оникс, 2011. – 736 с.
9. Сент-Экзюпери А. Маленький принц: Сказка / Антуан де Сент-Экзюпери; перевод с франц. и послесловие Норы Галь; рисунки Антуана де Сент-Экзюпери. – М.: Детская литература, 1987. – 94 с., илл. – (Библиотечная серия).
10. Толковый словарь русского языка: В 4 т. / под ред. Д.Н. Ушакова. – Т. 1. – М., 2000.
11. Франко-русский словарь. <http://www.languages-study.com/francais-dictionary.html>
12. <http://www.lepetitprince.ru> – Официальный сайт "Маленького Принца" в России
13. Электронная библиотека Booksafe.Net» Antoine de Saint-Exupéry Le petit prince
14. abbyu lingvo live
15. <http://ru.vnicklibrary.wikia.com/wiki>
16. <http://itmydream.com/citati/perevod-perevodchiki>

О МЕРАХ ОТВЕТСТВЕННОСТИ ЗА ЖЕСТОКОЕ ОБРАЩЕНИЕ С ЖИВОТНЫМИ

Круглова А.Е., Измайлов М.В.

ГОУ ВО МО «Государственный гуманитарно-технологический университет»

В нашей стране сложилась ужасная ситуация с домашними и дикими животными. Волонтеры всевозможными способами пытаются помочь брошенным четвероногим. Вопрос с бездомными животными решен в десятках стран мира, где государство берет под контроль разведение домашних питомцев. Есть две категории людей, которые порождают проблему: первая – это те, кто плодят животных по недомыслию, не считая нужным стерилизовать своих питомцев. Ко второй категории относятся лицензированные заводчики, то есть те, кто занимается разведением породистых животных с коммерческой целью.

Проблема заключается в том, что государственных приютов для животных очень мало, а закон о защите животных так и не принят. Вместо комплексного решения проблемы администрация городов и сел просто формирует заказы на отлов и уничтожение собак и кошек. Практика отловов бездомных животных с целью умерщвления продолжает существовать по всем городам России, но это негуманно и большинство людей выступает против подобных действий.

Каждый день по всей России огромное количество собак становятся жертвами психопатов или догхантеров. Кошки и птицы также умирают от яда.

Как известно, зоозащитники уже более 10 лет выступают за принятие закона о защите животных. Однако их мнение так и не было услышано.

Весной прошлого года достоянием общественности стали факты массовой гибели собак и кошек в московском приюте «Эко Вешняки». Это событие породило волну возмущения

ния в социальных сетях. Затем зоозащитники обнаружили, что в приюте, управляемом той же организацией – БАНУ «Эко» – под Боровском Калужской области дела обстоят не лучше: оттуда поступали сообщения о сожжении трупов животных.

28 апреля 2016 г. московская полиция начала проверку по заявлению о массовой гибели питомцев приюта в Вешняках. Российские СМИ ранее писали, что в нем могло погибнуть до 300 животных.

Стражи порядка обнаружили на территории приюта 40 мертвых собак и кошек. В московском приюте для животных «Эко Вешняки» заявляют, что не причастны к массовой гибели собак и кошек. По словам управляющей приюта, трупы животных, обнаруженные на территории приюта, были туда подброшены, а кем, она не уточнила.

Известно, что мэрией Москвы создана комиссия для проверки приютов. Но кто будет наказывать за издевательское отношение к бездомным животным? Откуда в людях столько жестокости? Это же живые существа, самые преданные и искренние, они настолько нам доверяют, что после всех зверств не могут даже огрызнуться! Многие опасаются бездомных собак и считают их опасными. Переломить предвзятое отношение к бездомным животным практически невозможно. Да, вероятность того, что животное может броситься на человека есть, но это зависит и от нашего поведения тоже. В том, что на улице полно бездомных животных, злых и голодных, виноваты люди! Во всех городах статистика одинаковая: люди не ходят брать беспородных животных, они гоняются за породой. Переломить такое отношение можно только своим собственным поведением: я пойду и помогу этому животному найти хозяина.

Кто же защитит животных от живодеров? Пока не будет учреждена должность Уполномоченного по защите животных, массовые и зверские убийства будут продолжаться!

Следует напомнить о нашумевшем случае в г. Хабаровске.

В этом краевом центре малолетние живодерки 16 и 17 лет брали из приютов животных, издевались над ними, убивали, расчленили и размещали фотографии трупов на страницах социальных сетей. В отношении обеих девушек назначены комплексные психолого-психиатрические экспертизы. Мы считаем, что преступники, в том числе и несовершеннолетние, которые совершают такие деяния, должны понести суровое наказание за свои преступления.

Нужно прекратить массовые убийства кошек и собак на территории России и запретить это на законодательном уровне! Следует ужесточить наказание за жестокое обращение с животными по статье 245 Уголовного Кодекса Российской Федерации и не переводить эти действия в ряд административного правонарушения. Это – преступления!

Полагаем, что одним из действенных способов прекращения жестокого отношения к животным, является учреждение должности Уполномоченного по защите животных и программа поддержки всех животных – домашних и диких, включающая в себя комплекс мер для решения множества возникших проблем. На территории нашей страны существуют фонды в поддержку животных. В составе фондов работают настоящие энтузиасты, которые искренне и страстно отдадут себя работе с животными. Программа поддержки животных подразумевает окультуривание наших детей.

Считаем, что начинать прививать любовь к животным, учить делать добрые дела нужно с раннего детства. В школе учителя на уроках и во время проведения внеклассных мероприятий должны проводить беседы с учащимися на различные темы, например, «Как сберечь диких зверей», а учащиеся, в свою очередь, в обязательном порядке должны продемонстрировать с помощью видеофильмов или презентаций, как они помогли бездомным животным.

В результате подобной работы дети больше времени будут проводить с родителями за выполнением полезных заданий. Многие, не только дети, но и взрослые, даже не догадываются, что на территории их города проводятся акции по оказанию помощи животным, находящимся в приютах. Несколько раз в год такие акции можно устраивать в каждом образовательном учреждении, и учащиеся по своему желанию смогут принимать активное в этом участие.

СПИСОК ЛИТЕРАТУРЫ

1. Конституция Российской Федерации, принятая на всенародном голосовании 12 декабря 1993 г. от 21.07.2014 N 11-ФКЗ // СЗ РФ 2014 г. № 31 ст. 4398.
2. Уголовный кодекс РФ от 13.06.1996 № 71 – ФЗ (ред. от 17.04.2017 №33 – ФЗ)// СПС Консультант Плюс. <http://www.consultant.ru/> (15 марта 2017 г.).
3. ГАРАНТ.РУ <http://www.garant.ru/>(15 марта 2017 г.).
4. Охрана животных в нашей стране <https://zoodrug.ru/topic2045.html> (15 марта 2017 г.).
5. https://ru.wikipedia.org/wiki/Защита_животных (15 марта 2017 г.).
6. Девочки-живодерки <http://www.1news.az/world/Russia/20161019125533139.html> (15 марта 2017 г.).

РОЛЬ ДОЛГОСРОЧНОЙ ФИНАНСОВОЙ ПОЛИТИКИ В СИСТЕМЕ СТРАТЕГИЧЕСКОГО ПЛАНИРОВАНИЯ

Крылов А.О., Искандерова Т.А.

Владимирский филиал ФГОУ ВО

«Финансовый университет при Правительстве Российской Федерации»

В условиях рыночной экономики, жесткой конкуренции повышаются значимость и актуальность долгосрочной финансовой политики. Очевидно, что от должной организации финансовой политики коренным образом зависит благополучие предприятия. Главная проблема большинства отечественных предприятий состоит в неспособности менеджмента управлять предприятием в соответствии с современными экономическими реалиями. Безусловно, российские предприятия имеют большой опыт в области разработки финансовой политики, прогнозной и плановой работы, оценок экономической эффективности проектов, который не следует игнорировать. Однако использование в современных условиях теорий, утративших экономическую актуальность, неизбежно приводит к кризису менеджмента многих отечественных предприятий. Изменились условия хозяйствования, поэтому необходимо формировать долгосрочную финансовую политику, учитывая не только российскую практику, но и достижения мировой экономики.

Финансовая политика предприятия – совокупность мероприятий по целенаправленному формированию, организации и использованию финансов для достижения целей предприятия.

Финансовая политика – наиболее важный составной элемент общей политики развития предприятия, которая включает также инвестиционную политику, инновационную, производственную, кадровую, маркетинговую и т.п. Если рассматривать термин «политика» более широко, то – это «действия, направленные на достижение цели». Так, достижение любой задачи, стоящей перед предприятием, в той или иной мере обязательно связано с финансами: затратами, доходами, денежными потоками, а реализация любого решения, в первую очередь, требует финансового обеспечения. Таким образом, финансовая политика не ограничена решением локальных, обособленных вопросов, таких, как анализ рынка, разработка процедуры прохождения и согласования договоров, организация контроля за процессами производства, а имеет всеобъемлющий характер [1].

В настоящее время на многих предприятиях финансовые ресурсы расходуют на согласование противоречивых задач и решений на разных уровнях управления, поэтому трудно перейти к следующему этапу – выбору оптимальных механизмов, позволяющих в кратчайшие сроки и с наименьшими затратами добиться поставленных целей.

Основа долгосрочной финансовой политики – четкое определение единой концепции развития предприятия в долгосрочной перспективе, выбор из всего многообразия механизмов достижения поставленных целей оптимальных, а также разработка эффективных механизмов контроля.

Стратегическими задачами при разработке финансовой политики на предприятии являются:

- оптимизация структуры капитала и обеспечение финансовой устойчивости предприятия;
- максимизация прибыли;
- достижение прозрачности (не секретности) финансово – экономической деятельности предприятия;
- обеспечение инвестиционной привлекательности предприятия;
- оптимизация структуры источников финансирования на основе использование предприятием рыночных механизмов привлечения финансовых средств (коммерческие кредиты, бюджетные кредиты на возвратной основе, выпуск ценных бумаг и др.).

Использование предприятием рыночных механизмов привлечения финансовых средств (коммерческие кредиты, бюджетные кредиты на возвратной основе, выпуск ценных бумаг и др.).

Принципы формирования финансовой стратегии представлены на схеме 1.



Рис. 1 Принципы формирования финансовой стратегии

Разработка финансовой стратегии компании включает в себя несколько основных этапов. Прежде всего нужно определить период действия стратегии, цели финансовой деятельности, сформировать финансовую политику и детализировать финансовые показатели по периодам реализации стратегии.

Финансовая стратегия делится на генеральную и оперативную. Первая охватывает, например, взаимосвязь бюджетов всех уровней, принципы образования и использования дохода компании, потребности в финансовых ресурсах и источниках их формирования на среднесрочный (долгосрочный) период.

Оперативная финансовая стратегия затрагивает текущее управление финансовыми ресурсами. Она разрабатывается в рамках генеральной финансовой стратегии, детализирует ее на конкретный промежуток времени.

Период действия генеральной финансовой стратегии компании не должен превышать срока, на который разрабатывается общая корпоративная стратегия развития. В зависимости от предсказуемости ситуации на рынках (финансовом и товарном) длительность генеральной финансовой стратегии может варьироваться от трех до пяти лет. В условиях быстро изменяющейся внешней среды этот срок может быть сокращен до одного календарного года.

Оперативная финансовая стратегия обычно краткосрочна, она формируется на год, квартал, месяц, а при необходимости и на более короткий период.

Финансовая стратегия разрабатывается с учетом риска неплатежей, инфляции и других форс-мажорных обстоятельств. Таким образом, финансовая стратегия должна соответствовать производственным задачам и при необходимости корректироваться и изменяться.

Контроль над реализацией финансовой стратегии обеспечивает проверку поступлений доходов, экономное и рациональное их использование, так как хорошо налаженный финансовый контроль помогает выявлять внутренние резервы, повышать рентабельность хозяйства, увеличивая денежные накопления.

Важной частью финансовой стратегии является разработка внутренних нормативов, с помощью которых определяются, например, направления распределения прибыли. Такой подход успешно используется в практике зарубежных компаний [2].

Таким образом, успех финансовой стратегии предприятия гарантируется при выполнении следующих условий:

- 1) при взаимном уравнивании теории и практики финансовой стратегии;
- 2) при соответствии финансовых стратегических целей реальным экономическим и финансовым возможностям через жесткую централизацию финансового стратегического руководства и гибкость его методов по мере изменения финансово-экономической ситуации.

В современных условиях предприниматели не смогут добиться стабильного успеха, если не будут четко и эффективно планировать свою деятельность, постоянно собирать и аккумулировать информацию как о состоянии целевых рынков, положении на них конкурентов, так и о собственных перспективах и возможностях. При всем многообразии форм предпринимательства существуют ключевые положения, применимые практически во всех областях коммерческой деятельности и для разных фирм, необходимые для того, чтобы своевременно подготовиться и обойти потенциальные трудности и опасности, тем самым уменьшить риск в достижении поставленных целей. Важной задачей является проблема привлечения инвестиций в действующие и развивающиеся предприятия. Для этого необходимо аргументировать и обосновать оформление проектов (предложений), требующих инвестиций [3]. Для этих и некоторых других целей применяется стратегическое планирование. Без планирования невозможно увязать часто не совпадающие и даже противоречащие друг другу интересы различных хозяйствующих субъектов (государства, регионов, муниципальных образований, фирм). Поэтому планирование как функция управления не только необходимо, но и значимо для субъектов всех уровней хозяйствования.

Сегодня большинство компаний во всем мире испытывает трудности именно в связи с недостаточным планированием. Растет осознание, что выживание и успех зависят только от терпеливого и тщательного планирования и подготовки рынка. Планирование деятельности фирмы основано на том, что «во внутренней среде каждой фирмы механизм цен почти полностью вытеснен сознательными действиями и авторитетными решениями предпринимателей и менеджеров». Механизм внутрифирменного планирования основывается на взаимодействии процессов микроэкономического исследования настоящего состояния предприятия и моделирования прогнозируемого уровня его развития в будущем. Определяется будущее желаемое состояние как всего предприятия, так и отдельных производственных систем. Конкретизируются экономические показатели или иные конечные результаты и те целесообразные решения, которые необходимо осуществить, чтобы вывести объект планирования из существующего положения в новое (прогнозируемое или планируемое).

СПИСОК ЛИТЕРАТУРЫ

1. Международный финансовый менеджмент : учеб. пособие : гриф УМО / С.В. Котелкин. – М.: Магистр : ИНФРА-М, 2012. – 605 с. – ISBN 978-5-9776-0137-5.
2. Краткосрочная и долгосрочная финансовая политика : учеб. пособие / М.В. Мельник, И.Л. Быковников, В.Г. Когденко. – М.: ЮНИТИ-ДАНА, 2015. – 480 с. – ISBN 978-5-238-01690-0.
3. Искандерова Т.А., Крылов О.А. Современные инструменты инвестиционной деятельности организации / Инновационное развитие социально-экономических систем: условия, результаты и возможности / Материалы IV международная научно-практическая конференция (31.03.-01.04.2016). – Орехово-Зуево: ГГТУ, 2016. – С. 124-127.
4. Каменских Н.А. Потенциал синергии для формирования инновационной среды на региональном уровне // Вестник Академии права и управления. – 2015. – № 40. – С. 104-109.

ПРОЕКТНАЯ МЕТОДИКА КАК ОДИН ИЗ СПОСОБОВ МОТИВАЦИИ ШКОЛЬНИКОВ

Куделина А.В., Иванова Н.А

ГОУ ВО МО «Государственный гуманитарно-технологический университет»

Организация внеурочной деятельности учащихся как в школе, так и за её пределами является важной составляющей жизни учащихся, школы и родителей. Все эти компоненты связаны единой системой образования и оказывают влияние друг на друга. Внеурочная деятельность в соответствии с требованиями Стандарта организуется по основным направлениям развития личности (спортивно-оздоровительное, художественно-эстетическое, научно-познавательное, военно-патриотическое, общественно полезная и проектная деятельность) [1]. Занятия в образовательной организации организуются по этим направлениям. То, какими будут эти занятия, решают обучающиеся и их родители. Они могут проходить в различных формах, которые интересны детям и будут развивать их кругозор. Это могут быть экскурсии, кружки, секции, круглые столы, конференции, олимпиады, конкурсы, соревнования, проекты.

Одной из форм внеурочной деятельности является проект. С развитием мультимедийных технологий открываются сотни возможностей для обучения. В наше время у многих детей есть доступ к интернету, в котором они могут найти не только учебники, но и различные пособия, интересные презентации, обучающие фильмы и многое другое. У учителей появляется множество возможностей применять новые обучающие технологии (в частности метод проектов) в учебно-воспитательном процессе. Это способствует не только развитию коммуникативных навыков, но и обогащению знаний по предмету и развитию кругозора. Ученики должны будут совместными усилиями решать поставленную задачу, применять уже накопленные знания не только одного предмета, но и других. При этом обучающиеся закрепляют и углубляют знания одновременно по нескольким предметам. Кроме того, данный метод способствует формированию различных видов речевой деятельности. Многие методисты исследовали данный вопрос. Доктор педагогических наук Е.С.Полат считает, что метод проектов является не только творческим и поощряющим деятельность учащихся, но и стимулирует коммуникативную деятельность участников проектов. Метод проектов – способ достижения дидактической цели через детальную разработку проблемы (технологии), которая должна завершиться вполне реальным, осязаемым практическим результатом, оформленным тем или иным образом [3, с. 3]. Сутью метода является цель, которая заключается в решении той или иной проблемы. В процессе такой деятельности обучающиеся тщательно все продумывают, учатся практически применять свои теоретические знания. Чтобы добиться такого результата, необходимо научить детей самостоятельно мыслить, находить и решать проблемы, привлекая для этой цели знания из разных областей, уметь прогнозировать результаты и возможные последствия разных вариантов решения.

Теперь целесообразно будет перейти к этапам проекта. Существует несколько классификаций этих этапов. Рассмотрим некоторые из них. Розанов Л.Л. выделяет следующие этапы проектной деятельности [4, с. 40]:

1. Организационно-подготовительный (выбор темы; определение задач проекта; поиск проблемы; составление предварительного плана; определение участников, методов, приемов исследования; овладение терминологией).

2. Поисково-исследовательский (разработка программы исследования; сбор и изучение необходимой информации; непосредственное исследование на основе применения методов наблюдения, эксперимента, анализа и синтеза).

3. Отчетно-оформительский (составление названия исследовательского проекта; изложение проекта).

4. Информационно-презентативный (защита проекта; самооценка и оценка проектов).

По В.В. Николиной этапами работы над проектом являются [2, с. 38]:

1. Ценностно-ориентированный (осознание мотива и цели деятельности, определение замысла проекта).

2. Конструктивный (собственно проектирование).

3. Оценочно-рефлексивный (самооценка деятельности).

4. Презентативный (защита проекта).

Несмотря на большое количество классификаций этапов проектной деятельности, можно заметить, что они отличаются незначительно. Можно выделить четыре основных этапа: планирование, выполнение проекта, презентация, оценивание. На примере одного из проектов, над которым работали учащиеся 6 класса в период прохождения мной педагогической практики, можно рассмотреть каждый этап подробнее.

Планирование работы над любым проектом начинается с обсуждения и высказывания мнений участников, предложений учителя. Педагог предлагает ребятам поработать над проектом «Герои русских сказок на немецкий лад». Объясняет, что в рамках этой работы они рассмотрят некоторые имена героев русских народных сказок и предложат свой альтернативный перевод. Очень важна здесь роль учителя. Он должен мотивировать обучающихся, пробудить интерес к теме будущего проекта, консультировать учащихся, как лучше сделать, где взять информацию и многое другое. Он может предложить использовать словарь Даля или какие-либо другие словари, чтобы найти толкование имени или слова. Ученики объединяются в группы, распределяют обязанности, разрабатывают план действий. Самое главное, что участники становятся активными деятелями с самого начала работы над проектом.

Выполнение – это основной этап работы над проектом. Дети работают самостоятельно или в группах, а учитель наблюдает и помогает. На этом этапе они изучают информацию о происхождении того или иного имени, обдумывают как его лучше перевести, ищут готовые переводы, обдумывают как продемонстрировать проект, рисуют плакаты, делают компьютерные презентации.

Третий этап предполагает презентацию конечного продукта с помощью различных средств. Это могут быть рисунки, плакаты, компьютерная презентация. Обучающиеся демонстрируют свои результаты, предлагают свои переводы, рассказывают о происхождении того или иного имени, о уже известных его переводах. В итоге участники проекта должны защитить его. Здесь они продемонстрируют знания литературы (содержание сказки), знание истории и русского языка (происхождение имени), но и конечно же знания немецкого языка (сам перевод). Во время презентации учащиеся включаются в дискуссию по обсуждению проекта, учатся нормально относиться к критике своих суждений, признавать право на существование различных точек зрения.

Оценивание – это конечный этап работы над проектом. Ученики могут сами оценить результат своей деятельности или работу своих одноклассников. В процессе оценивания учитель подводит итоги проекта, акцентирует внимание на прогрессе каждого участника, на умениях и знаниях, приобретенных в процессе работы. Оценивание может проходить в виде дискуссии. Важнейшей составляющей данного этапа является рефлексия (самоанализ и самооценка). Каждый из участников проектирования как бы «пропускает через себя» полученную всей группой информацию, оценивает: что удалось, а что не получилось.

Данный проект был интересен обучающимся, он углубил их знания по нескольким предметам (русский язык, литература, история, немецкий язык). Ученики работали в коллективе, советовались друг с другом, обменивались информацией. Они работали и шли вместе к своей общей цели.

В заключение подчеркнем, что метод проектов является активным методом обучения, он мотивирует детей к обучению, развивает творческий потенциал обучающихся, углубляет знания по предмету, а иногда даже по нескольким предметам, учит отбирать и анализировать информацию, иными словами формирует те компетенции, которые определяют современное качество образования.

СПИСОК ЛИТЕРАТУРЫ

1. Федеральный государственный образовательный стандарт начального общего образования. Министерство образования и науки РФ. – М.: Просвещение, 2010.
2. Николина В.В. Метод проектов в географическом образовании // География в школе. – 2002. – №6. – С. 37-43.
3. Полат Е.С. Метод проектов на уроках иностранного языка // Иностранные языки в школе. – 2000. – № 2. – С. 3-10.

ВИДЕОМАТЕРИАЛЫ КАК ИСТОЧНИК ЛИНГВОСТРАНОВЕДЧЕСКОЙ ИНФОРМАЦИИ В ПРОЦЕССЕ ИЗУЧЕНИЯ ФРАНЦУЗСКОГО ЯЗЫКА

Кудряшова Н.К., Савельева Е.Б.

ГОУ ВО МО «Государственный гуманитарно-технологический университет»

Последние десятилетия преподаванию иностранного языка уделяется большое внимание. Происходят значительные изменения в системе языкового образования, в связи с изменениями потребностей общества и требованиями государства [2]. На сегодняшний день формирование у учащихся коммуникативной компетенции является главной задачей учителя иностранного языка. Ему приходится прикладывать много усилий для развития мотивации, поддержания внимания и уровня заинтересованности обучающихся. Для поддержания интенсивной и эффективной работы на уроках ИЯ, включенности всех в процесс приобретения знаний и их лучшего усвоения, получения достойных результатов педагог должен использовать разнообразные методы и средства обучения. Поэтому сегодня в образовательном процессе, активно применяются инновационные технологии, способные его качественно улучшить. Очевидно, что использование технических средств обучения становится обязательным условием в рамках учебной деятельности. К таким современным техническим возможностям относятся видеоматериалы. Актуальность использования аутентичных материалов в обучении иностранному языку заключается в их функциональности, которая подразумевает их реальное использование, так как они создают атмосферу приобщения к естественной языковой среде, что, согласно мнению многих ведущих специалистов в области методики, является главным фактором в успешном овладении языком [3; 4].

Кроме того, видеозаписи реализуют принцип наглядности, повышают интерес учащихся и мотивируют их на качественное и разноаспектное изучение языка, учение с «увлечением». Безусловно, применение видеоматериалов позволяет развивать все виды речевой деятельности, а также эффективно использовать их для изучения культуры, традиций и образа жизни страны изучаемого языка.

Для учебного процесса наиболее целесообразно применять кинофрагменты, а не полнометражные фильмы. Поэтому специалистами в области обучения ИЯ непосредственное внимание уделяется методике использования кинофрагментов. Киноролики могут быть частью художественного, хроникально-документального, научно-популярного или учебного фильмов; короткометражные, но целостные, снятые в профессиональной киностудии или силами педагогов и обучающихся в соответствии с учебной программой и требованиями.

С помощью видеофайлов учитель может создать не только учебно-разговорную среду, но и на углубленном уровне изучить особенности страны изучаемого языка, показать ее достопримечательности, рассказать о лингвистическом своеобразии того или иного региона и, безусловно, многое другое.

Лингвострановедческий подход формирует языковую и страноведческую компетенции – навыки и умения аналитического подхода к изучению зарубежной культуры в сопоставлении с культурой своей страны на базе фонетического, лексического, грамматического строя языка [1]. Важным условием отбора учителем лингвострановедческого и страноведческого материала является соответствие видеоматериалов возрасту учащихся, их интересам и потребностям.

В работе с аутентичными видео, как и в работе с аутентичными текстами для чтения есть три этапа: до текстовый, в данном случае просмотр видеоматериала и после текстовый.

В этой связи хотелось бы отметить следующее. Во время подготовки данной работы было найдено и проанализировано множество интернет-сайтов и платформ, которые предлагали изучение не только французского языка, но и знакомство с культурой, историей Франции, с размещением видеопродукции. В качестве иллюстрации хотелось бы обратить внимание на наиболее качественные, предлагающие огромный выбор: *Le Français dans le monde*, *Le*

Web pédagogique, Bonjour de France, TV5 Monde, Parler. Fr, Agito, Francparler.org, Les Outils TICE, Le Français et vous.

Итак, обширный культурологический фон, создаваемый на уроках с применением видеоматериалов, способствует приобретению как лингвистических навыков и умений (например: обогащение лексики, развитие навыков переводческой деятельности, в том числе устной, умение работать с лексическими единицами разного языкового регистра и т.д.), так и знакомит обучающихся с конкретными аспектами иноязычной культуры, выполняя условия и требования по изучению иностранного языка, прописанные в ФГОС.

СПИСОК ЛИТЕРАТУРЫ

1. Балабас Н.Н. Лингвострановедение Франции : Учебное пособие. – М.: Изд-во МГОУ, 2013. – 100 с.
2. Bírová J. Pluralistic and pluricultural approaches intuitively applied by teachers of French / Jana Bírová. In: XLinguae. – Roč. 6, č. 3 (2013), – S. 76-100.
3. [Электронный ресурс]. Режим доступа: URL: http://knowledge.allbest.ru/languages/2c0b65635a2ac78b4c43a89421306d37_0.html (дата обращения 12.04.2017).
4. [Электронный ресурс]. Режим доступа: URL: <http://disus.ru/konferencii/64655-9-pedagogicheskiy-institut-saratovskogo-gosudarstvennogo-universiteta-imeni-chernishevskogo-inostrannie-yaziki-kontekste-mezhku.php#1> (дата обращения 03.04.2017).

К ВОПРОСУ О СОВЕРШЕНСТВОВАНИИ КОРПОРАТИВНОЙ КУЛЬТУРЫ ПРЕДПРИЯТИЯ НА ПРИМЕРЕ МЕЖДУНАРОДНОГО ТУРИСТИЧЕСКОГО ОПЕРАТОРА «TEZ TOUR»

Кузнецова А. Д., Каменских Н.А.

ГОУ ВО МО «Государственный гуманитарно-технологический университет»

Корпоративная культура присутствует во внутренней среде организации, независимо от характера деятельности, размера предприятия, численности работников. От корпоративной культуры зависит общее состояние коллектива в организации. По этой причине руководители и менеджеры по персоналу сегодня задумываются о необходимости формирования и совершенствования корпоративной культуры, которая вбирает в себя элементы философии развития [1].

Рассмотрим уровни корпоративной культуры в рамках классификации Э. Шейна:

– первый уровень «поверхностный». Является наиболее прозрачным. Состоит из видимых объектов: технологии, правила поведения, размещения офисов, символы, архитектура, рабочее место, форма и манера одеваться, открытые церемонии, организованные праздники и коллективные поездки.

– второй уровень «подповерхностный». Является сложным в изучении и предполагает применение усиленных мер в познании. Изучению подвергаются философия, цели, стратегии, этика, ценности.

– третий уровень «глубинный». Все глубинные предположения легко наблюдать, но крайне сложно понять и разъяснить. К этому уровню относится: отношение к человеку и деятельности, стереотипы восприятия действительности, убеждения менеджеров в отношении к подчинённым, отношение к экологии.

Процесс формирования корпоративной культуры связан с установлением определенного типа отношений между членами организации. Это путь нахождения способов современной работы и сосуществования. Происходит формирование ценностей, традиций, устанавливаются нормы и правила поведения, ритуалы, системы коммуникации, язык общения, системы мотивации, т. е. формируется конкурентное поведение работников внутри организации. Причем главная роль в процессе формирования культуры отводится руководителю. Руководитель обязан учитывать следующие принципы, при формировании культуры предприятия: справедливость, свобода, общечеловеческие духовные ценности. Неэффективные

меры формирования корпоративной культуры: привлечение внешних специалистов, административное насаждение правил и норм, назначение ответственных людей на создание корпоративной культуры.

Рассмотрим вопрос о совершенствовании корпоративной культуры организации на примере международного туристического оператора «TEZ TOUR». «TEZ TOUR» – российский международный туристический оператор. Туркомпания Тез Тур (TEZ TOUR) была основана в 1994 году. В таблице 1 представлен SWOT-анализ компании.

Таблица 1

SWOT-анализ компании

Сильные стороны (S)	Слабые стороны
<ol style="list-style-type: none"> 1) Наличие навыков и профессионализма у сотрудников 2) Многолетний опыт работы 3) Репутация компании 4) Наличие необходимых финансовых ресурсов 5) Качество обслуживания 6) Наличие эффективной рекламы 7) Качество оказываемых услуг 8) Наличие большой клиентской базы 	<ol style="list-style-type: none"> 1) Стоимость оказываемых услуг 2) Зависимость от работы каждого члена коллектива 3) Высоки издержки 4) Отсутствие чёткой стратегии 5) Слабые каналы сбыта
Возможности(О)	Угрозы (Т)
<ol style="list-style-type: none"> 1) Выход на новый рынок 2) Возможность снижения цен на предоставляемые услуги 3) Увеличение темпов роста рынка 4) Возможность расширения клиентской базы 	<ol style="list-style-type: none"> 1) Рост фирм - конкурентов 2) Изменения во вкусах потребителей 3) Неблагоприятные изменения в темпах роста в курсах валют 4) Снижение платежеспособности населения

Выявим основные элементы корпоративной культуры:



1. Логотип фирмы

2. Традиции компании. Ежегодно на протяжении своего существования компания TEZ TOUR отмечает праздник, посвященный дню рождения организации.

3. Девизы. Миссия TEZ TOUR: «Наша миссия – принести Вам радость!!!!». Слоган компании TEZ TOUR – «Высокие Технологии Туризма».

4. Униформа. В компании TEZ TOUR введена частичная униформа: жёлтая рубашка с логотипом компании, синий полосатый галстук (у мужчин), платок (у женщин).

5. Ценности. Корпоративная культура TEZ TOUR основывается на следующих ценностях: порядочность, ответственность, последовательность, ориентированность на клиентов, креативность, командность, профессионализм.

В «TEZ TOUR» уже четко сформирована миссия и стратегия деятельности организации, у коллектива присутствует единое видение целей организации, существуют определенные корпоративные ценности, символика, однако в ходе анализа было выявлено, что существуют некоторые моменты, которые необходимо совершенствовать.

Рекомендации по совершенствованию корпоративной культуры «TEZ TOUR» состоят в следующем:

1. Мероприятия по улучшению социально-психологического климата в коллективе. В качестве предложения здесь выступает организация праздников для сотрудников «TEZ TOUR», также актуальны командные методы работы [2]. Корпоративные праздники смогут более сплотить коллектив, к тому же характер этих праздников наиболее располагает к

дружескому общению. Праздник должен доставить удовольствие коллективу. Необходимо, чтобы в результате его проведения доверие сотрудников к руководству возросло, они получили бы возможность узнать своих коллег с новой стороны, увидеть их человечность и чувство юмора.

2. Проведение диагностики существующей корпоративной культуры, а так же удовлетворенности ею сотрудников. Анкетирование позволит выявить, насколько сотрудники довольны работой в трудовом коллективе. Анкетирование необходимо проводить анонимно. Если проводить данное анкетирование хотя бы раз в год, можно будет следить за изменениями, происходящими в коллективе и принимать для устранения выявленных проблем своевременные меры.

3. Актуализация ценностей. Например, самореализации, самоконтроля – умение проявить себя там, где это необходимо, на пределе своих возможностей; доказать себе и другим, на что способен, опираясь при этом, прежде всего на свои творческие способности, а также умение оптимально адаптироваться к каждому новому виду деятельности и др..

Таким образом, в результате реализации предложенных мероприятий повысится качество корпоративной культуры в «TEZ TOUR» повысится удовлетворенность и приверженность персонала, следствием чего станет снижение текучести кадров, повышение производительности труда, и соответственно, повышение эффективности деятельности предприятия.

СПИСОК ЛИТЕРАТУРЫ

1. Корнышева И.Р. Философия менеджмента как рациональная рефлексия. Инновационное развитие социально-экономических систем: условия, результаты и возможности: Материалы III международной научно-практической конференции. Орехово-Зуево 31 марта-1 апреля 2015 г. Научное издание. – Орехово-Зуево, МГОГИ, 2015. – С. 121-124.
2. Ширяев Д.В. Анализ деятельности и развитие команды проекта в проектной деятельности обучающихся. Инновационное развитие социально-экономических систем: условия, результаты и возможности: Материалы III международной научно-практической конференции. Орехово-Зуево, 31 марта - 1 апреля 2015 г. Научное издание. – Орехово-Зуево, МГОГИ, 2015. – С. 225-229.

АНТИСЛАВЯНСКАЯ НАПРАВЛЕННОСТЬ ИДЕОЛОГИИ НАЦИОНАЛ-СОЦИАЛИЗМА

Кузнецова А.С., Кондратьев Д.В.

ГОУ ВО МО «Государственный гуманитарно-технологический университет»

Национал-социализм представляет собой крайне шовинистическую идеологию, господствовавшую в Германии во время правления Гитлера с 1933 по 1945 г. В ее основе лежала теория расового превосходства германцев над другими расами и над белыми негерманцами.

Нацистские идеи расового превосходства основывались на теориях французского дипломата Артюра Жозефа де Гобино, англо-немецкого писателя и философа Хьюстона Стюарта Чемберлена и немецкого филолога Ганса Гюнтера. Общность их теорий в том, что они считали нордическую (арийскую) расу господствующей среди белой расы и над другими расами. Они видели ее основоположницей человеческой культуры и величайших цивилизаций.

В нацистской Германии арийцами назывались немцы, проживающие вне Германии немецкие национальные меньшинства («фольксдойче»), другие германские народы и пригодные к германизации европейцы. Нордическая раса выделялась нацистами как один из шести подтипов белой расы и считалась высшей. Согласно нацистской пропаганде практически у каждого немца процент нордической крови составлял более 50–60% и имелось несущественное влияние других подтипов белой расы.

Главными объектами шовинизма национал-социалистической идеологии были евреи и славяне.

Ненависть к евреям была обусловлена необходимостью найти виновного в проблемах Германии и немецкого народа. Евреи оказались удобным объектом для агрессии. Они играли немалую роль в экономике Германии и, следовательно, были обвинены в ответственности за тяжелое экономическое положение в Веймарской республике. Будучи у власти, нацисты с 1935 года лишали евреев гражданства и вынуждали эмигрировать из страны. После Хрустальной ночи в 1938 г. стали применяться более радикальные меры – от насильственной депортации и поселения в гетто до заключения в концлагеря и физического уничтожения.

Причиной агрессии по отношению к славянам были захватнические планы и политика Гитлера с целью компенсировать проигрыш Германии в Первой мировой войне и его последствия. Гитлер видел необходимость в завоевании «жизненного пространства на Востоке», преимущественно славянских территорий. После войны славянские народы планировалось выселить с колонизированных немцами территорий и численно сократить сильно плодородные народы, особенно русских. Славян относили к восточным народам и разделяли на небольшую часть пригодных к германизации и на подавляющее расово неполноценное большинство. Дореволюционное российское общество рассматривалось нацистами сходным образом – выделялось состоящее из германцев арийское (нордическое) правящее меньшинство и славянское смешанное с монголоидами большинство. Славяне считались инструментом в руках евреев для порабощения Европы, «недолюдьми» и опасностью для немцев.

Современный неонацизм и национал-социализм имеют больше различий, чем сходств. Общей их чертой является антисемитизм. Шовинистическая направленность неонацизма сильно отличается от нацистской. Неонацисты видят виновниками проблем своей страны небелые расы и народы, которых они не считают белыми, то есть мусульман. Неонацисты категорически отрицают пангерманизм нацизма и считают Гитлера панъевропеистом. Они также искажают смысл некоторых нацистских понятий – если в нацистской Германии слово «ариец» означало носителя немецкой крови и было синонимом германца, то неонацисты называют арийцами всю белую расу и приписывают такую трактовку нацистским идеологам. После падения советских режимов неонацизм получил определенное распространение и в Восточной Европе. Неонацизм среди славянских народов является полным абсурдом, так как славяне были одной из главных жертв и объектов шовинизма национал-социалистической идеологии. Неонацисты практически не знакомы с теорией национал-социализма и первоисточниками, в которых она изложена. Неонацистские взгляды формируются на основе искаженного представления о нацистских идеях, а также неосознании ненаучности расизма и его вреда для общества.

Национал-социализм всегда был пангерманским, что неоднократно подчеркивали и сами нацистские идеологи. Его целью было создать единое государство, в котором была бы сосредоточена «вся германская кровь», установить контроль Германии над Европой и завоевать «жизненное пространство на Востоке». Нацистская идеология была основой военных преступлений и геноцида евреев и славян, которые объявлялись виновниками проблем Германии и опасностью для нее. Неонацизм во многом отличается от нацизма и имеет другую шовинистическую направленность, а сами неонацисты поверхностно знакомы с теорией и идеями национал-социализма, но, несмотря на это, неонацизм остается агрессивно шовинистическим и представляет для общества большую опасность.

СПИСОК ЛИТЕРАТУРЫ

Источники

1. Günther H.F.K. Rassenkunde Europas. Dritte, wesentlich vermehrte und verbesserte Auflage. – München: I.F. Lehmanns Verlag, 1929. – 356 S.
2. Himmler H. Der Untermensch. – SS-Hauptamt, 1942. – 52 S.
3. Hitler A. Mein Kampf. Zwei Bände in einem Band. 172-173. Auflage. – München: Zentralverlag der N.S.D.A.P. Frz. Eher. Nachf., 1936. – 826 S.
4. Leuschner E. Nationalsozialistische Fremdpolitik. – Rassenpolitisches Amt der NSDAP, 1942. – 41 S.
5. Rede des Reichsführers SS bei der SS-Gruppenführertagung in Posen am 4. Oktober 1943 / [Электронный ресурс]. – Режим доступа:

http://www.1000dokumente.de/index.html?c=dokument_de&dokument=0008_pos&object=translation&st=&l=de (дата обращения: 2.04.2017).

6. Rosenberg A. Der Mythos des 20. Jahrhunderts. 146. Auflage. — München: Hoheneichen – Verlag, 1939. – 740 S.
7. Wofür kämpfen wir? – Personal - Amt des Heeres, 1944. – 144 S.
8. Гобино Ж.А. Опыт о неравенстве человеческих рас / [Электронный ресурс]. – Режим доступа: http://www.hrono.ru/libris/lib_g/gobino00.php (дата обращения: 9.04.2017).
9. Чемберлен Х.С. Основания девятнадцатого столетия. В 2 т. – СПб: «Русский Мирь», 2012. – 688 с.

Историография

1. Heinemann I. Rasse, Siedlung, deutsches Blut: Das Rasse- und Siedlungshauptamt der SS und die rassenpolitische Neuordnung Europas. 2. Auflage. – Göttingen: Wallstein Verlag, 2013. – 700 S.
2. Madajczyk C. Vom Generalplan Ost zum Generalsiedlungsplan – München: Saur, 1994. – 612 S.
3. Фест И. Адольф Гитлер : В 3 т. – Пермь: Алетейя, 1993.
4. Фрай Н. Государство фюрера: национал-социалисты у власти: Германия, 1933-1945. – М.: Российская политическая энциклопедия, 2009. – 255 с.

NEW INFORMATION TECHNOLOGIES IN TEACHING ENGLISH

*Kurbanbaeva D.M., Tilektesov F.,
Nukus State Pedagogical Institute named Ajiniyaz,
Nukus, Uzbekistan*

At the present time, new information technologies, such as the use of Internet resources, training computer programs, etc., have been intensively introduced into the educational process.

"Computers quickly entered our life and into the process of teaching English, somewhat surpassing the traditional methods and forcing foreign language teachers to solve problems, about the existence of which a few decades ago no linguist even suspected" [1]. There is nothing surprising in the fact that not all teachers were ready to widely introduce computers into such an unconventional sphere as teaching foreign languages.

The system of education, according to many researchers, can not be independent of the public and political structure of the state, it has always responded to the social order. It is for this reason that the policy of the state has recently been aimed at introducing information technologies in schools and universities, turning a spontaneous process, as it was mainly for a number of years, into a controlled and controlled one, involving specialists in the work on new teaching materials In subject areas, to stimulate computer firms to create electronic training products for Uzbek students and students.

"It is necessary that every teacher understands a simple idea: a computer in the educational process is not a mechanical teacher, not a substitute or analogue of a teacher, but a means for teaching children that enhances and enhances the possibilities of its teaching activity. What the teacher wants to receive as a result of using the machine, it must be programmed into it" [1].

"Thus, the computer takes on the lion's share of the routine work of the instructor, freeing him time for creative activity, which at the current level of technology can not be given to the computer" [2].

"Communication in education is an evolving field of research that includes interpersonal, personal, group and cultural modes of communication in classrooms. She studies both verbal and non-verbal communication in the classroom. Attention is also paid to such difficulties of communication between students as communicative understanding, lack of listening skills and problems of self-expression".

"The use of computers in English classes significantly increases the intensity of the learning process. With computer training, much more material is learned than it was done at the same time in

the conditions of traditional training. In addition, the material is digested more firmly when using a computer".

The computer provides a comprehensive (current, boundary, final) control of the educational process. Control is known to be an integral part of the learning process and serves as a feedback function between the student and the teacher. When using a computer to control the quality of students' knowledge, a more objective evaluation is achieved. In addition, computer control can save a lot of study time, as a simultaneous test of knowledge of all students. This allows the teacher to pay more attention to the creative aspects of working with students.

REFERENCES

1. Chusovskaya I.V. Computer in teaching foreign languages [Text] / I.V. Chusovskaya // Informatics and Education. – 2000.
2. Koptyug N. Internet lessons as an auxiliary material for a foreign language teacher [Text] / N.M. Koptyug – 2000.

РОЛЬ ПСИХОЛОГИИ В ФОРМИРОВАНИИ И РАЗВИТИИ ЛИЧНОСТИ

Курбаниязов М.

Нукусский государственный педагогический институт имени Ажинияза,
Нукус, Узбекистан

Роль психологии в формировании и развитии личности, её важность и актуальность еще до конца не оценена. Психология является той наукой, которая в нашей жизни укрепила сильнее остальных наук, так как затрагивает все сферы жизни человека и его личности, непосредственно влияя на их развитие.

Психология имеет большое значение не только для решения ряда основных теоретических вопросов, она имеет также практическое значение, возрастающее по мере того, как формируется и развивается индивидуально-психологическая жизнь личности и сознательность в деятельности человека [1].

Основной задачей психологии в развитии и формировании личности является изучение законов психической деятельности. Эти законы раскрывают, как объективный мир отражается в человеке, как в силу этого регулируются его действия, развивается психическая деятельность и формируются психические свойства личности. Психика, как известно, есть отражение объективной действительности и потому изучение психологических законов означает, прежде всего, установление зависимости психических явлений от объективных условий формирования и предпосылок развития не только личности человека, но и предпосылок к той или иной его деятельности.

Необходимо четко понимать, что во всех своих связях с другими науками психология сохраняет свой предмет, свои теоретические принципы и свои методы исследования этого предмета. В психологии как особой области знания объединяется целый ряд специальных отраслей, связи между которыми далеко не всегда лежат на поверхности (например, психофизиология и социальная психология). Но, несмотря на свою, порой кажущуюся, «несовместимость», они все тем не менее относятся к единой области знания. В конечном итоге их общая задача состоит в изучении сущности одного и того же класса явлений – психических. Главный объект исследования всей системы психологических дисциплин – человек, его психические процессы, состояния и свойства.

В психологии личность изучается разными отраслями психологической науки. Обусловлено это многоплановостью проявлений личности, противоречивостью, а порой и загадочностью человеческого поведения. Многоплановость поведения требует в свою очередь разноуровневого психологического анализа.

От того, какое место отводится психологии в системе наук, во многом зависит понимание возможностей использования психологических данных в других науках.

Решающее значение для психологии имеет ее связь с общественными науками. Исследование процессов и явлений, изучаемых социологией, педагогикой и другими общественными науками, приводит к постановке проблем по существу психологических.

Место, отводимое психологии в системе наук в тот или иной исторический период, наглядно свидетельствовало и об уровне развития психологических знаний.

Огромное влияние на разработку основных проблем современной психологии оказали эволюционные идеи. Они позволили выявить роль психики в приспособлении личности к изменяющимся условиям среды, понять происхождение высших форм психической деятельности из низших.

Многие считают, что обобщенное и абстрактное описание изучаемых явлений и их связей – это уже и есть теория. Однако следует заметить, что одним этим теоретическая работа не исчерпывается, она включает также сопоставление и интеграцию накапливаемых знаний, их систематизацию и многое другое. Конечная же ее цель состоит в том, чтобы раскрыть сущность изучаемых явлений.

Область явлений, изучаемых психологией, огромна. Она охватывает процессы, состояния и свойства человека, имеющие разную степень сложности – от элементарного различения отдельных признаков объекта, воздействующего на органы чувств, до борьбы мотивов личности.

Современная психологическая наука, изучающая и запечатлевающая через призму, специфические формы психической деятельности, не может сделать ни одного шага без учета данных, в этой работе полученных мной путём опроса. Только тщательный учет условий, формирующих психическую деятельность человека, позволяет психологии обрести прочную научную основу. Данные психологии используются в различных науках. Большое значение имеет психология для изучения многих общественных наук, которые отражают психическую жизнь человека. Без знания психических особенностей нельзя успешно заниматься исследованием проблем психологии личности и её роли в формировании и развитии человека.

Роль научной психологии – выявление закономерностей, связей причин-следствия. Какая бы проблема или задача не возникла которая относится к изучению человека, ее последовательное изучение так или иначе приводит к необходимости анализа, того круга явлений которые возможно определять, как психические. Эта необходимость отчетливо обнаруживается в общественных науках.

Психология, как известно, является наукой, занимающейся вопросами развития и функционирования психики человека. Эта наука стремится дать ответы на вопросы, связанные с человеческой моралью и образом мышления, а также выявить законы психической деятельности. Начав с описания ментального аспекта человеческой сущности, психология довольно быстро разрослась, обретя множество школ и направлений, которые не только строили свои теории касательно того, как работает и устроена психика, но обсуждалось также и то, как и почему она может давать сбой и быть подвержена патологии [2].

Психология личности как наука научилась выявлять и чётко различать расстройства психики, сделав большой рывок в области медицины, так появилось понимание того, что многие болезни тела могут быть вызваны не из-за физиологических, а из-за психологических факторов, поэтому обезболивающие и иные таблетки лечению не способствуют, потому что нужно в первую очередь лечить голову.

Следующий шаг вперёд был сделан, когда психология увидела, что проблемы психики конкретного человека часто напрямую связаны с социумом, в котором этот человек проживает.

Психология личности стала в современном мире не только популярной отраслью знания, но и распространенной сферой профессиональной деятельности специалистов-психологов.

Когда к психологу приходит человек, поведение которого лишило его способности вести счастливую жизнь, он обязан ему помочь изменить свои ложные взгляды на жизнь.

Психолог должен помочь ему обрести новые взгляды, взгляды, лучше приспособленные к окружающему обществу, более пригодные для достижения счастья в жизни, помочь ему по-новому мыслить, подсказать ему новый образ поведения. Новая точка зрения сама по себе очень ценна для смятенных душ, ибо, осознав ее, они могут понять, что заблуждались.

Способность познавать себя растет вместе с нашей способностью понимать причины наших действий.

СПИСОК ЛИТЕРАТУРЫ

1. Аристова И.Л. Общая психология. Мотивация, эмоции, воля : Учебное пособие. – ДВГУ – 2003.
2. Гиппенрейтер Ю.Б. Введение в общую психологию. – М.: Дом славянской книги, 2006.

ПРИМЕНЕНИЕ ИГРОВЫХ ТЕХНОЛОГИЙ В ОБУЧЕНИИ ИНОСТРАННЫМ ЯЗЫКАМ. ПРОШЛОЕ, НАСТОЯЩЕЕ И БУДУЩЕЕ

Курышева В.А., Красилова И.Е.

ГОУ ВО МО «Государственный гуманитарно-технологический университет»

Об обучающей способности игры известно уже давно. Сегодня многие педагоги обращают внимание на эффективность их использования в процессе обучения. Игра на уроке иностранного языка позволяет преодолеть монотонный характер урока, когда требуется многократное повторение речевого образца, приблизить учащихся к реальному общению, с присущими ему признаками: эмоциональностью, спонтанностью, целенаправленностью речевого воздействия [2].

С развитием новых технологий открывается новая страница в истории применения игр в обучении. В XXI веке трудно встретить человека, а тем более ребенка, не знакомого с компьютерными играми. Большую часть своего свободного времени учащиеся проводят, играя в компьютерные игры. Согласно данным Марка Пренски (руководителя американской компании «Games2train» – разработчика игр), среднестатистический ученик тратит менее 5 000 часов своей жизни на чтение книг и более 50000 – на видеоигры.

Существует множество различных классификаций обучающих и развивающих игр, выделенных по разнообразным критериям. С.В. Кульневич и Т.П. Лакоценина предлагают следующую классификацию игр.

- Игры-упражнения. Охватывают достаточно короткий промежуток времени (10-15 минут) и направлены на совершенствование познавательных способностей учащихся, являются хорошим средством закрепления учебного материала, применения его в новых ситуациях. Этот вид игр представлен разнообразными викторинами, кроссвордами, ребусами, шарадами, головоломками.

- Игры-путешествия. Могут проводиться как и в процессе урока, так и во внеклассной работе. Их главная цель – углубление, осмысление и закрепление учебного материала. Активизация учащихся в играх-путешествиях выражается в устных рассказах, вопросах, ответах, в их личных переживаниях и суждениях.

- Сюжетная (ролевая) игра отличается от игр-упражнений и игр-путешествий тем, что инсценируются условия воображаемой ситуации, а учащиеся играют определенные роли.

- Игра-соревнование может включать в себя все вышеназванные виды дидактических игр или их отдельные элементы. Для проведения этого вида игры учащиеся делятся на группы, команды, между которыми идет соревнование. Существенной особенностью игры-соревнования является наличие в ней соревновательной борьбы и сотрудничества, что способствует повышению интереса и активизации учеников в основной школе [3].

Выбирая или придумывая игру для включения в урок, учителю необходимо следовать правилам, сформулированным в книге Е.И. Негневицкой и А.М. Шахнаровича «Язык и дети». Авторы предлагают:

1. Прежде, чем приступить к игре ответьте на следующие вопросы:

- Какова цель игры, чему в ней должен учиться ребенок?
- Какое речевое действие он должен выполнять: одно из... действий со словом или создание высказывания (тогда какого именно и по какой модели)?

- Умеет ли ребенок строить такое высказывание, нет ли там дополнительных трудностей.

2. Ответив на эти вопросы, попробуйте сами превратиться в ребенка и придумать, в какой интересной ситуации могло бы возникнуть высказывание по такой модели.

3. Подумайте, как обрисовать эту ситуацию ребенку таким образом, чтобы он ее сразу принял.

4. Играйте с ребенком сами [4].

Выбирая игру для использования в учебном процессе, следует учитывать возрастные особенности учащихся. В начальной школе игры являются неотъемлемой частью учебной программы, но в основной школе интерес к такой форме работы пропадает. На среднем этапе обучения учащимся более интересны игры-соревнования, викторины, ролевые игры, групповые формы работы. Их привлекает возможность показать свои способности и возможности, проявить лидерские качества, выразить свою собственную точку зрения. Как показывает опыт, игра становится более интересной в том случае, если учитель задействует материал, выходящий за рамки учебника, привлекает междисциплинарные связи [6].

Игровая методика всегда успешно использовалась в обучении иностранному языку. Игра помогает учащимся преодолеть языковой барьер, стеснительность, которая мешает использованию изучаемого языка, это благотворно сказывается на результатах обучения. В методике преподавания иностранных языков отечественными и зарубежными педагогами накоплен богатейший опыт разработки и применения обучающих и развивающих игр.

Согласно УМК «Английский в фокусе» (авторы Ю.Е. Ваулина, О.Е. Подоляко, Д. Дули, В. Эванс), «игры представляют ценность больше как форма организации работы в команде для совместного решения поставленной задачи, чем как состязание. Языковая составляющая – главный предмет заботы учителя при проведении игры. Однако игровая форма обучения предполагает особую атмосферу активного, в том числе речевого, взаимодействия, возможное сочетание с динамическими моментами (предлагается встать в круг, переместиться и т.д.), исключает исправление учителем языковых ошибок в процессе игры» [1].

В УМК «Английский в фокусе» представлены в большом количестве игры для обучения говорению, развития лексических и грамматических умений, но практически не представлены игры остальных видов.

Игры для обучения говорению имеют форму игры беседы, интервью, полилога. Так по теме «Better safe than sorry» учащимся предлагается организовать игру, разбившись на две команды. Учащиеся из одной команды по очереди обозначают проблему, из другой – дают соответствующие советы.

Наряду с играми, непосредственно включенными в УМК, на уроках иностранного языка с успехом используются игры из различных методических пособий. Эми Талак-Кирик предлагает следующие игры:

1) Для развития умений говорения и аудирования «Sparkle».

Ход игры:

- поставить всех учащихся в ряд или в круг;
- учитель говорит слово на английском языке;
- учащиеся произносят слово по буквам, один учащийся говорит только одну букву.

2) Для развития умения чтения и говорения «Who am I?»

Ход игры:

- учащимся раздаются листочки, на них они пишут 3 факта о себе;
- учитель собирает листочки, перемешивает их и раздает ученикам;
- каждый читает, что написано на листочке, и пытается угадать, кто это написал.

3) Для развития навыков чтения и слушания «Describe and draw a picture»

Ход игры:

- составить пары;
- одному из пары дать лист бумаги и карандаш, другому лист с картинкой;
- учащийся с картинкой описывает ее своему партнеру, другой может задавать вопросы по ходу описания, и должен нарисовать картинку по описанию [5].

В результате изучения литературы, посвященной вопросам применения игровой методики в обучении иностранным языкам в основной школе (5-9 классы), можно сделать следующие выводы.

- Игры в основной школе способствуют выполнению важных методических задач: созданию психологической готовности детей к речевому общению; обеспечению естественной необходимости многократного повторения языкового материала; тренировке учащихся в выборе нужного речевого варианта, что является подготовкой к ситуативной спонтанности речи.

- В условиях основной школы игра является оптимальным дополнением к учебной программе. Она может способствовать получению новых знаний, правильной оценке поступков, развитию навыков человека, его восприятия, памяти, мышления, воображения, эмоций, таких черт, как коллективизм, активность, дисциплинированность, наблюдательность, внимательность.

- При продумывании игр необходимо придерживаться следующих принципов: увлекательность, командная или групповая работа, дифференцированный подход, использование современных информационных технологий, обучающая составляющая.

- Использование игр в основной школе не только помогает в изучении иностранного языка, но и выполняет определенную роль при переходе учащихся на новую, более высокую ступень развития.

- С помощью игр можно помочь учащимся преодолеть языковой барьер, улучшить произношение и, в целом, заинтересовать их иностранным языком через избегание однотипности заданий на уроке, это является важным условием для мотивации обучающихся основной школы.

- Изучение грамматики и лексики при помощи игр является довольно эффективным, поскольку данный метод помогает закрепить материал не путем заучивания, а с помощью использования конкретной конструкции и лексики в ситуациях близких к жизни.

- Одним из способов повышения мотивации к изучению иностранного языка на ступени основной школы может выступать использование мультимедийных и компьютерных игровых технологий, которые при правильном использовании способны также расширить и систематизировать знания в других предметных областях. Данные технологии могут включать использование как специально созданных обучающих игр, так и игр различных жанров.

Обучающие и развивающие игры обладают различными достоинствами, но многое зависит и от конкретных условий работы учителя, и от его темперамента, творческих способностей. Следует также отметить, что при всей привлекательности и эффективности игрового метода необходимо проявлять чувство меры, иначе игры могут утомить учащихся и потерять эмоциональное воздействие. Успех использования игр зависит от атмосферы необходимого речевого общения, которую учитель создает в классе. Учащиеся должны привыкнуть к такому общению, увлечься и стать вместе с учителем участниками этого процесса.

Игры в обучении иностранным языкам применялись всегда. В настоящее время роль обучающих и развивающих игр повысилась. Современные компьютерные технологии открыли новые возможности для использования игр в урочной и внеурочной деятельности. Несомненно, в будущем будут использоваться как традиционные игры, так и игры с применением иммерсивной среды («виртуальных миров»), «носимых» гаджетов и других высокотехнологичных устройств.

СПИСОК ЛИТЕРАТУРЫ

1. Ваулина Ю.Е. Английский в фокусе (“Spotlight”). 7 класс : Книга для учителя / Ю.Е. Ваулина, О.Е. Подоляко, Д. Дули, В. Эванс – М.: Просвещение, 2012. – 160 с.
2. Короткова М.В. Методика проведения игр и дискуссий на уроках истории. – М.: ВЛАДОС-ПРЕСС, 2001. – 256 с.
3. Кульневич С.В. Не совсем обычный урок / С.В. Кульневич, Т.П. Лакоценина – Ростов-н/Д., 2001. – 175 с.
4. Негневицкая Е.И. Язык и дети / Е.И. Негневицкая, А.М. Шахнарович – М., 1981. – 111 с.
5. Talak-Kiryk Amy. Using Games In A Foreign Language Classroom // MA TESOL Collection. – 2010. – 60 p.

6. Применение игрового метода обучения на уроках английского языка - festival.1september.ru/articles/608426/
7. Игры на уроках английского языка - metodkopilka.ru/igry_na_urokah_angliyskogo_yazyka-24900.htm

СОЦИАЛЬНО-ЭКОНОМИЧЕСКИЕ УСЛОВИЯ ОБЕСПЕЧЕНИЯ ЭФФЕКТИВНОГО РАЗВИТИЯ ТРУДОВОЙ ЗАНЯТОСТИ МОЛОДЕЖИ (НА ПРИМЕРЕ ВЛАДИМИРСКОЙ ОБЛАСТИ)

Лавриненко Т.А., Хрипунова М.Б.

Финансовый университет при Правительстве Российской Федерации»
(Владимирский филиал)

Аннотация. В статье рассмотрена проблема занятости молодежи. Изучена структура и динамика молодежной безработицы. Сформулированы пути решения проблем молодежной безработицы.

Ключевые слова: занятость выпускников вузов, высшее образование, рынок труда, безработица.

С переходом России к рыночной экономике появилась очень серьезная проблема занятости среди всех слоев населения, и в частности среди молодых людей. Уровень безработицы людей, которые только закончили учебное заведение, как правило, всегда выше, чем у остальных. С каждым годом число безработных среди этой категории граждан только растет [2, с. 110]. А финансово-экономический кризис только усугубил ситуацию. Потребительский спрос падает, а предложение на труд только растет. Работодатели начинают ужесточать требования к потенциальным рабочим, увеличивать время работы и т. д. Таким образом, формальная занятость уступила месту эффективной. Риск потерять работу возрастает, а значит и возрастает социальная напряженность. Возникает вопрос о том, как же обезопасить молодых людей в условиях рыночной экономики, какими должны быть социально-экономические условия для успешной реализации своего потенциала. Для того, чтобы ответить на этот вопрос и тем самым повысить уровень занятости среди молодых людей, нужно проанализировать сами причины возникновения безработицы среди молодых людей.

Было проведено исследование среди студентов Владимирской области студентов-бакалавров 1-4 курсов и студенты-магистранты 1-2 курсов очной и заочной форм обучения. Владимирская область – территория с устойчивым экономическим развитием. Она находится между двумя городами-миллионниками: Москва и Нижний Новгород. Кроме того, Владимирская область входит в «золотое кольцо» России, а значит имеет историческую значимость, следовательно, привлекает туристов и денежные средства.

Проведя анализ занятости жителей Владимирской области, можно сделать вывод, что уровень занятости хотя и сравнялся в 2016 году с уровнем занятости по всей России, но в динамике все же был выше. Что касается центрально-федерального округа, то уровень занятости во Владимирской области значительно ниже (рис. 1). Таким образом, Владимирская область относится к средне развивающемуся субъекту РФ, а значит на основе полученных данных можно делать вывод и по всей России.



Рис. 1. Уровень занятости населения по субъектам РФ, в среднем за год [4]

Проблемы занятости среди молодежи возникают в первую очередь из-за необоснованно завышенного мнения о себе, как о специалисте. Поэтому выпускники очень часто не могут в полной мере реализовать свой потенциал и болезненно переживают период адаптации в условиях рыночной экономики, когда после получения специальности пытаются устроиться на работу. Данная проблема возникает из-за того, что, с одной стороны, зачастую работодатель предъявляет завышенные требования к молодому специалисту, у которого нет опыта работы, а с другой стороны, выпускники высших и средних специальных учебных заведений имеют завышенную самооценку [1, с. 4].

Только что выпустившийся специалист, не имея никакого опыта хочет, чтобы ему платили, как специалисту с многолетним стажем. Но работодатель предлагает не должность начальника и не высокую заработную плату, а много работы и заработную плату чуть выше прожиточного минимума, на что молодой человек спешит поменять род деятельности, где, по его мнению, будут платить больше. Исходы из статистических данных видно, что молодым специалистам платят существенно меньше, чем другим социальным группам (Рис. 2).

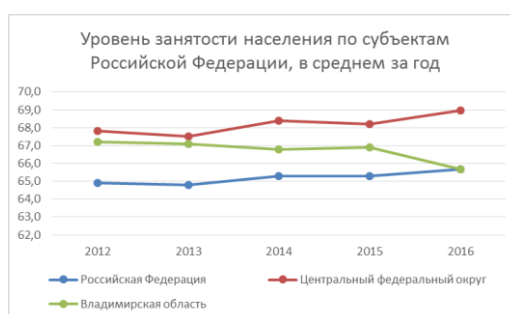

Рис. 2. Средняя начисленная заработная плата работников по возрастным группам [4]

Проведя анализ причин, по которым выпускники имеют трудности в нахождении работы (Рис. 3), можно увидеть, что большинство сетует на отсутствие опыта, так как студентам очной формы обучения почти нереально совмещать учебу и работу. На втором месте по причинам не трудоустройства молодых людей находится низкий уровень заработной платы.



Рис. 3. Структура выпускников 2010-2015 гг. выпуска с высшим образованием по трудностям [4]

На основе анкетирования (Таблица 1) 120 студентов Владимирской области с 1 по 4 курс бакалавриата и с 1 по 2 курс магистратуры очной и заочной формы обучения можно видеть, что первые два курса бакалавриата, у студентов запросы по заработной плате значительно выше, чем у студентов старших курсов и магистратуры. Можно предположить, что студенты, начиная с 3 курса, пытаются совмещать работу и учебу. Сталкиваясь со спросом и предложением на труд они начинают осознавать всю картину, поэтому их представления о желаемой заработной плате уменьшаются. Кроме того, стоит отметить, что не всегда студенты представляют себя в той профессии, которую они изначально для себя выбрали после школы.

курс	форма обучения		желаемый уровень заработной платы						совмещение работы и учебы	работаете ли Вы по специальности	после окончания вуза собираетесь ли вы работать по специальности(да)
	очная	заочная	> 10 000	10 000-20 000	20 000-30 000	30 000-40 000	40 000-50 000	< 50 000			
1(б)	9	8	0	6	5	4	1	1	6	1	15
2(б)	18	12	0	16	7	2	4	1	14	4	24
3(б)	31	8	0	14	21	2	2	0	21	9	27
4(б)	16	6	0	3	12	5	2	0	19	5	19
1(м)	5	3	0	1	6	1	0	0	8	4	4
2(м)	3	1	0	1	2	1	0	0	4	1	3

Таблица 1. Опрос студентов о желаемой заработной плате среди студентов бакалавриата и магистратуры

На третьем месте по причинам нетрудоустройства молодых специалистов находится отсутствие подходящих рабочих мест. Выпускники школ хотят получить престижное место и получать высокую заработную плату, поэтому они выбирают себе профессии такие, как юрист, экономист, финансист, дипломат. Поэтому на эти направления всегда высокий конкурс, даже в тех вузах, которые совершенно не специализируются в этой области. Таким образом, в России существует высокий спрос на врачей, учителей, инженеров, а на «престижные» специальности предложение значительно превышает спрос.

Проведя анализ социально-экономической среды молодежи, хочется предложить следующие мероприятия по повышению уровня занятости в этой группе общества:

1. Необходимо проводить «ярмарки вакансий» и «дни трудоустройства», чтобы молодые люди могли познакомиться с будущими работодателями и понять для себя вектор развития.

2. Консультационные центры для студентов могли бы помочь молодым людям с выбором профессии, особенно, если на базе них проводилось тестирование на профориентацию [1, с. 6].

3. Увеличение трудовой практики на базе высшей школы, также смогло поспособствовать получению необходимого опыта студентами перед выходом на рынок труда [4, с. 86].

СПИСОК ЛИТЕРАТУРЫ

1. Болоцкая Ю.Г. Анализ причин молодежной безработицы в Ступинском районе Московской области // Проблемы экономики и менеджмента. – 2015. – № 5 (45). – С. 4-6.
2. Иванов С.Ю., Иванова Д.В. Социальные аспекты трудовой занятости молодежи в контексте совершенствования партнерского взаимодействия // Социальная структура, социальные институты и процессы. – 2016. – № 3. – С.110-119.
3. Савельев И.И., Кашицына Т.Н., Никишина Е.С., Хрипунова М.Б. Влияние государственной поддержки на развитие малого и среднего предпринимательства Владимирского региона // Экономика и управление: проблемы, решения. – 2016. – Т. 2. – № 10. – С. 84-89.
4. Федеральная служба государственной статистики: <http://www.gks.ru/> (Дата обращения 12.04.2017).

РОЛЬ АМОРТИЗАЦИОННОЙ ПОЛИТИКИ В РЕГУЛИРОВАНИИ СТРУКТУРНЫХ ДИСПРОПОРЦИЙ В РОССИЙСКОЙ ЭКОНОМИКЕ

Лаптева Е.А., Комарова О.М.

ГОУ ВО МО «Государственный гуманитарно-технологический университет»

Государственное регулирование Российской экономики в современных условиях заключается, во-первых, в соблюдении общественных интересов в ситуации повсеместного действия экономических свобод; во-вторых, в достижении сбалансированного развития национальной экономики с помощью комплекса мер уменьшающихся диспропорций экономического развития и адаптирующих национальную экономику к быстроизменяющейся внутренней неэкономической среде функционирования. При этом под экономическими диспропорциями понимается нарушение пропорций в общественном производстве и воспроизводстве, возникающее в результате влияния монетарных (т.е. несоблюдение закона денежного обращения, превышение цены спроса над ценой предложения и наоборот, несоответствие уровня инфляции с инфляционными ожиданиями, отличие структуры внутренних и мировых

цен и т.п.) и немонетарных причин-факторов (т.е. чрезмерное развитие ВПК, малый экспортный сектор при сильной импортной зависимости, распад хозяйственных связей в результате действия политических и экономических санкций и т.п.).

В результате экономических диспропорций возникают перебои в экономике в целом или в отдельных её секторах.

Современные диспропорции российской экономики носит воспроизводственный характер, т.к. касается всего воспроизводственного процесса в целом и его отдельных фаз, а также экономических подразделений. Причинами этого послужил тот факт, что в центрах глобализации мировой экономики действует, так называемая, «3-я энергетическая Хартия», согласно которой страны, не входящие в «Золотой миллиард» интегрируются в систему международных связей через экспорт сырьевых товаров.

При этом их обработка и переработка осуществляется только лидером мирового развития (отдельные страны Евросоюза, Япония, США, Канада). Инструментами же, содержащими промышленное развитие и развитие технологического перевооружения, обработки и переработки сырья в странах второго и третьего эшелона являются принципы реализации амортизационной политики.

Следовательно, только знание и понимание типовых способов решения вопросов амортизации основных средств и принципов реализации амортизационной политики даёт возможность современному экономисту-менеджеру выработать решения по устранению как самих структурных экономических диспропорций, так и, их негативных влияний. Что и обусловлена выбранная тема мною представленная (научно-методического исследования).

Итак, амортизация – это метод постепенного переноса стоимости основных фондов (т.е. основных средств) и включения её по частям в затраты на производимую продукцию (т.е. на стоимость готовой продукции) в процессе их эксплуатации (т.е. в течение срока их службы) для последующего использования этих средств в качестве возмещения потребленных основными фондами.

С экономической точки зрения смысл амортизации состоит в том, что с её помощью происходит создание потоков денежных средств, которые в последующем направляются как на восполнение основных производственных, так и финансовых фондов. Механизм амортизации позволяет существенные производственные расходы распределить по более растянутым периодам по принципу начисления. Другими словами, амортизация основных средств – это процесс, помогающий равномерно распределить затраты на производство продукции при включении их в её себестоимость. При этом сумма амортизации определяется отдельно по каждому виду имущества ежемесячно с учётом применяемого метода начисления амортизации.

Следует отметить, что при трактовке понятия «амортизация» на практике используются различные подходы, такие как [1. с. 27]:

1. Воспроизводственный или экономический, где под амортизацией понимается инструмент осуществления простого и расширенного воспроизводства основного капитала.
2. Бухгалтерский, где под амортизацией понимается бухгалтерская запись, отражающая распределения затрат на приобретение нового актива и капитальные ремонт уже действующего актива, срок эксплуатации которого более одного года.
3. Финансовый, где под амортизацией понимается часть дохода, остающаяся в распоряжении предприятия после реализации продукта, выполнения работ и оказания услуг.

Амортизационная политика – это один из группы экономических методов государственного регулирования экономики. Она тесно связана с научно-технической, инвестиционной, финансово-кредитной политикой и другими, но все они являются составными частями общей экономической политики государства. В первую очередь амортизационная политика воздействует на процесс обновления основных производственных фондов, ускорение темпов научно-технического прогресса, инвестиционную деятельность, а через них и на эффективность общественного производства. Целью амортизационной политики является создание максимально благоприятных условий для всех юридических лиц, участников рыночных отношений (субъектов хозяйствования) для обновления и воспроизводства основных фондов,

активизации их инвестиционной деятельности и участия в ускорении научно-технического прогресса [1, с. 35].

Государственная амортизационная политика разрабатывается и принимается сроком на 5 лет, с ежегодной корректировкой принципов и методов её реализации в зависимости от сложившейся ситуации и экономической стратегии развития государства.

Главными рычагами реализации государственной и корпоративной амортизационной политики является норма амортизации, которая представляет собой установленный годовой процент возмещения стоимости измененной части основных средств. Посредством нормы амортизации регулируется скорость оборота основных фондов, интенсифицируется процесс их воспроизводства [2, с. 13].

Выбор способа начисления амортизации зависит от конечной цели собственника предприятия. Следовательно, сумма отчисления за год определяется по-разному, в зависимости от примененного способа начисления.

В последнее время, как отмечает исполняющий обязанности директор департамента бюджетирования Минэкономразвития России: «По результатам оценки сводного бухгалтерского баланса, можно сделать вывод, что действующая в РФ амортизационная политика перестала быть эффективной. Российскому бизнесу стало невыгодно использовать механизм ускоренной амортизации, и в результате она потеряла свою законодательную базу. А это непосредственно сказывается на возможностях обновления основных производственных фондов и ведет к развитию имеющихся воспроизводственных диспропорций в российской экономике» (Александра Устинова).

Принятые же в последние годы беспрецедентные меры по совершенствованию и либерализации российской амортизационной политики, хотя и позитивно сказываются на решении проблем по формированию свободных финансовых ресурсов у хозяйствующих субъектов необходимых для осуществления инвестиционной деятельности. Вместе с тем, они не смогли полностью компенсировать потери российского бизнеса понесенных им в результате отмены действующих ранее инвестиционных льгот в размере 50% налога на прибыль. В связи с этим Минэкономразвития РФ совместно с Торгово-Промышленной палатой РФ продолжают осуществлять работу по совершенствованию, как концепции амортизационной политики, так, и инструментов ее реализации, включая новый регламент (порядок начисления) амортизации Основных средств.

Так, в начале 2017 года в рамках совершенствования концепции амортизационной политики, согласно Постановлению Правительства РФ № 640 от 07.07.2016 г. «О внесении изменений в постановление Правительства РФ №1 от 01.01.2002 г. «О классификации основных средств, включаемых в амортизационные группы», вступила в силу новая версия Классификации ОС для целей налогообложения. Согласно данной Классификации кардинально меняется структура кода ОКОД (Общероссийского классификатора основных фондов) с ОК 013-94 на ОК013-2014. В новом ОКОФ ОК 013-2014, указано десять амортизационных групп, в некоторых из которых изменены основные средства. Из этого следует, что в 2017 году по данным группам нужно будет устанавливать другой срок использования. Вследствие такого перераспределения амортизационных групп, срок службы некоторых активов может значительно измениться как в сторону увеличения, так, и в сторону уменьшения (сокращения), что может привести к сокращению средств амортизационного фонда, а следовательно источников инвестирования. Переход на новую систематизацию должен осуществляться только по тем активам, эксплуатация которых начинается с 01.01.2017 года.

К сожалению, перечисленные меры не позволяют устранить основной недостаток действующей в РФ системы амортизации основных фондов – отсутствие реального механизма формирования и целевого использования средств амортизационного фонда. Кроме этого, Правительство РФ не рассматривает амортизационные средства, как собственный и постоянный источник финансирования деятельности предприятий, предназначенный в первую очередь для финансирования процесса воспроизводства основных фондов. Следовательно, Правительство РФ недооценивает роль амортизационной политики, как инструмента для борьбы со структурными перекосами российской экономики.

Для ликвидации указанного недостатка на наш взгляд необходимо:

1. Осуществляя планирование амортизационных отчислений необходимо руководствоваться не только информацией о составе амортизируемого имущества, сроках его полезного использования (т.е. нормах амортизации), но и учитывать показатели плана по вводу в эксплуатацию новых объектов основных фондов и выбытию из эксплуатации.

2. При планировании амортизационных отчислений необходимо разработать новую структурированную форму документа (бюджета амортизации основных фондов), в которой было бы удобно систематизировать и унифицировать информацию о хозяйственных операциях касающихся амортизации основных фондов. Т.к. предлагаемая форма бюджета амортизации Минэкономразвития не в полной мере отвечает требованиям уместности, своевременности и полезности информации используемой хозяйствующими субъектами в управленческих целях из-за того, что разрабатывая данный документ Минэкономразвития руководствовался принципом разработки бюджета по форме максимально приближенной к документам финансовой отчетности.

3. При бюджетировании амортизации необходимо учитывать взаимосвязь показателей функциональных бюджетов, входящих в состав сводного бюджета предприятия. Это позволит обеспечить надежность и достоверность информации используемой при оценке и принятии решений по управлению источниками финансирования воспроизводства основных средств [1, с. 91].

4. Ввести в законодательную базу механизм ускоренной амортизации, что позволит более быстрыми темпами формировать амортизационный фонд являющийся главным источником стимулирования деятельности предприятий по внедрению в производственный процесс достижений инновационных технологий и научно-технического прогресса.

5. Предоставить всем хозяйствующим субъектам право изменять метод начисления амортизации в течение срока полезного использования объектов ОС столько раз, сколько это требуется предприятиям для формирования амортизационного фонда в полном объеме равного первоначальной стоимости объекта ОС и улучшения своего финансового состояния.

6. Разрешить использование к методу уменьшаемого остатка методике, предусмотренную НК РФ для нелинейной амортизации. Это позволит, с одной стороны, сформировать быстро и качественно амортизационный фонд, с другой стороны, простимулировать использование хозяйствующими субъектами неравномерных способов начисления амортизации в своей хозяйственной деятельности.

Введение предложенных рекомендаций в финансово-хозяйственную деятельность российских предприятий будет способствовать формированию необходимых ресурсов в максимально возможных размерах для развития технологической перевооруженности производства, реновацию, реконструкцию и модернизацию действующих производственных мощностей и активизации инвестиционной деятельности, что является неотъемлемым условием борьбы со структурными диспропорциями в российской экономике.

СПИСОК ЛИТЕРАТУРЫ

1. Антонов С. В. Управление амортизационной политикой предприятия : Монография. – Ярославль: ЯФ МФЮА, 2015.
2. Басалаева Е.В. Принципы, особенности и инструменты амортизационной политики будущего // Налоговое планирование. – 2012. – № 1. – С. 11-16.

КОНСТИТУЦИОННО-ПРАВОВЫЕ ОСНОВЫ ОБОРОТА ПЕРСОНАЛЬНЫХ ДАННЫХ В РОССИИ

Лукин К.А., Юрчук В.С.

ГОУ ВО МО «Государственный гуманитарно-технологический университет»

В Конституции Российской Федерации[1] не установлена четкая ориентация на защиту персональных данных. При этом с учетом положений международно-правовых норм, а также требований окружающей социальной и технологической действительности данная ориентация нашла свое отражение в соответствующих федеральных законах. Базовым нор-

мативным правовым актом, устанавливающих порядок взаимодействия в данной области общественных отношений, является Федеральный закон от 27 июля 2006 г. № 152-ФЗ «О». В данном ФЗ (п. 1 ст. 3) отмечается, что «персональные данные – это любая информация, относящаяся к прямо или косвенно определенному или определяемому физическому лицу (субъекту персональных данных)» [2].

Приведенное определение является довольно обширным, что позволяет нам говорить также о довольно широких конституционных гарантиях в области оборота персональных данных, их законного использования.

В ходе рассмотрения положений Конституции РФ, и принимая во внимание современные реалии, можно выделить целый ряд оснований защиты персональных данных. Все основания можно разделить на три группы:

1 – общие принципы реализации права;

2 – положения, непосредственно затрагивающие данное право;

3 – положения, реализация которых возможна только при соблюдении гарантий в области оборота персональных данных.

Глава 2, Конституции РФ. «Права и свободы человека и гражданина».

1-я группа. Совокупные положения ст. 17, 18, где определены общие принципы;

2-я группа. Совокупные положения ст. ч. 1 ст., ч. 1 ст. 24, где отмечено «право на неприкосновенность частной жизни»; ч. 2 ст. 23, закрепляет право на тайну сообщений;

3-я группа. Далее можно выделить и иные положения Конституции РФ, реализация которых возможна только при соблюдении гарантий в области оборота персональных данных, например, ст. 21 – охрана достоинства личности; ст. 25 – неприкосновенность жилища; ст. 26 – право на указание/не указание своей национальной принадлежности и т.д.

Таким образом «конституционные основания защиты персональных данных имеют вид определенных конституционных прав, объектом защиты которых являются в том числе персональные данные»[3].

Следует заметить, что в отечественных специализированных юридических изданиях право на неприкосновенность частной жизни не редко представляется в качестве конституционного права, имеющего комплексный характер, к числу составных элементов которого относят также и право на тайну связи, на неприкосновенность жилища. Данный подход представляется вполне корректным, принимая во внимание то, что положения, приведенные ч. 2 ст. 23 и ст. 25 Конституции РФ, были сформированы эволюционным путем из права на охрану частной жизни. При этом эксперты в рассматриваемой нами области, принимая во внимание неразрывность взаимосвязи права на неприкосновенность частной жизни и прав, приведенных в ч. 2 ст. 23 и ст. 25 Конституции РФ, выделяют их в качестве самостоятельных конституционных прав, обладающих комплексом отличительных черт, что находит свое отражение и в работе Конституционного Суда РФ (КС РФ).

Данный подход к интерпретации приведенных выше положений ложится в основу процесса выявления их содержания по отношению к обороту персональных данных. Комплексно данные нормы целесообразно рассматривать в виде конституционного базиса на неприкосновенность частной жизни.

В ч. 1 ст. 24 Конституции РФ отмечается, что оборот «информации о частной жизни лица без его согласия не допускаются». Следовательно, «информация о частной жизни» является объектом конституционной защиты. При этом на передний план выходит вопрос о приемлемой интерпретации данного понятия, а также его соотношения с «персональными данными».

Затруднения, связанные с раскрытием содержания понятия «информация о частной жизни» в основной своей массе связаны с отсутствием общепризнанного четкого определения «частная жизнь», а также в наличии нескольких подходов при его интерпретации.

Здесь же следует отметить, что все интерпретации осуществляются в рамках действующей правовой доктрины государства. В связи с этим целесообразно привести слова председателя Конституционного суда Российской Федерации Валерия Дмитриевича Зорькина: «Развитие доктрины правового государства и основанной на ней правотворческой и правоприменительной практики должно исходить из трактовки социальных прав не только как не-

ких общих ориентиров для законодателя и правоприменителя, но именно как основных прав, равных по значимости гражданским и политическим правам человека и гражданина» [4].

Отличительной чертой персональных данных как информации, которая требует соблюдения норм в ходе ее оборота, является то, что не редко комплекс персональных данных о ее субъекте, которые по отдельности могут казаться мало значимыми и на первый взгляд не связанными с частной жизнью лица, могут формировать единый образ либо картину, относительно подробно описывающие определенные аспекты жизнедеятельности субъекта [5]. В приведенной выше ситуации четкое разделение между, информацией, отнесенной к персональным данным, содержащей элементы частной жизни субъекта, и информацией, отнесенной к персональным данным, не имеющих таких элементов, представляется, мало реализуемой.

В связи с этим более аргументированной является позиция, которая базируется на том, что «информация о частной жизни – понятие более широкое, нежели персональные данные» [6]. Данный подход позволяет привести обширные доводы по поводу того, что все персональные данные являются объектом конституционно-правовой защиты, несмотря на то, что «персональные данные как специальный объект защиты в Конституции РФ не упоминаются» [7].

Движение в направлении отнесения персональных данных к категории объектов защиты права на неприкосновенность частной жизни можно заметить в практике Конституционного Суда РФ, который в рамках Определения Конституционного Суда РФ от 29 сентября 2011 г. № 1063-О-О, отмечает, что «Конституция РФ допускает возможность установить в отношении той или иной информации специальный правовой режим, в т. ч. с ограничением свободного доступа к ней со стороны граждан» [8]. Тем самым КС РФ обращает внимание на то, что ограничением оборота информации, которую можно отнести к персональным данным, в том числе и ее изъятие из свободного доступа, имеет своей целью в первую очередь реализацию права на неприкосновенность частной жизни.

Необходимость установления параметров конституционно-правовой защиты персональных данных в России является весьма актуальной. Вместе с тем нельзя не учитывать тот факт, что степень раскрытия вопросов конституционно-правовой защиты персональных данных в современной российской правовой практике требует постоянной актуализации. Одним из направлений решения возникающих в связи с этим затруднений является детальное изучение комплекса вопросов, связанных с оборотом персональных данных, с учетом положений, приведенных в данной работе.

СПИСОК ЛИТЕРАТУРЫ

1. «Конституция Российской Федерации» (принята всенародным голосованием 12.12.1993) // Официальный текст Конституции РФ с внесенными поправками от 21.07.2014 опубликован на Официальном интернет-портале правовой информации <http://www.pravo.gov.ru>;
2. Федеральный закон от 27.07.2006 № 152-ФЗ (ред. от 22.02.2017) «О персональных данных» // Парламентская газета. – 2006. – № 126-127. – 03 авг.
3. Определение Конституционного Суда РФ от 28 июня 2012 г. № 1253-О «Об отказе в принятии к рассмотрению жалобы гражданина Супруна Михаила Николаевича на нарушение его конституционных прав статьей 137 Уголовного кодекса Российской Федерации» – ГАРАНТ.РУ.
4. Определение Конституционного Суда РФ от 9 июня 2005 г. № 248-О «Об отказе в принятии к рассмотрению жалобы граждан Захаркина Валерия Алексеевича и Захаркиной Ирины Николаевны на нарушение их конституционных прав пунктом «б» части третьей статьи 125 и частью третьей статьи 127 Уголовно-исполнительного кодекса Российской Федерации».
5. Федосин А. С. Защита конституционного права человека и гражданина на неприкосновенность частной жизни при автоматизированной обработке персональных данных в РФ : автореф. дис. ... канд. юрид. наук. – Саранск, 2009.

6. Миндрова Е.А. Коллизия права граждан на доступ к информации и права на неприкосновенность частной жизни в условиях информационного общества : автореф. дис. ... канд. юрид. наук. – М., 2007.
7. Войниканис Е.А., Машукова Е.О., Степанов-Егиянц В.Г. Неприкосновенность частной жизни, персональные данные и ответственность за незаконные сбор и распространение сведений о частной жизни и персональных данных: проблемы совершенствования законодательства // Законодательство: право для бизнеса. – 2014. – № 12. – С. 74-80.
8. Определение Конституционного Суда РФ от 29 сентября 2011 г. № 1063-О-О «Об отказе в принятии к рассмотрению жалобы гражданина Багадунова Магомед Магомедовича на нарушение его конституционных прав подпунктом 1 пункта 3 статьи 6 Федерального закона «Об адвокатской деятельности и адвокатуре в Российской Федерации», статьей 10 Федерального закона «О персональных данных» и частью второй статьи 57 Гражданского процессуального кодекса Российской Федерации».

РАЗВИТИЕ ПРАВА РОССИИ В ПЕРИОД С ФЕВРАЛЯ ПО ОКТЯБРЬ 1917 ГОДА

Львова Д.Е., Крупейников К.В.

ГОУ ВО МО «Государственный гуманитарно-технологический университет»

Февральская и Октябрьская революции являются одними из главных событий XX века. Но также особое внимание следует уделять времени между этими событиями.

Пришедшее к власти Временное правительство первоначально отменило Основные государственные законы в редакции от 23 апреля 1906 г., которые регламентировали статус императора и членов императорской семьи, а также устанавливали права и обязанности важнейших органов власти и управления монархического государства. Но свою силу сохраняли другие основные ранее действовавшие источники права: подавляющее большинство статей «Свода законов Российской империи», Уголовное уложение 1903 г., судебные уставы 1864 г., «Табель о рангах» и др.

Существенным изменениям подверглась система местных органов управления и самоуправления. Вопросы данного характера находились в ведении Особого совещания по местным реформам, действовавшего при Министерстве внутренних дел.

Временным правительством были упразднены должности градоначальников, генерал-губернаторов, земских начальников. Их места возглавили губернские, городские и уездные комиссары.

В мае 1917 г. принимается новое Временное положение о земских учреждениях. В значительной степени увеличилась роль земских и городских органов самоуправления. Общее руководство земствами осуществлял Всероссийский Земский Союз. В крупных городах создаются районные думы и управы, которыми руководили Советы дум городов. Создаются волостные земские собрания и управы, что вызвало за собой упразднение волостных сходов и правлений, а также волостных судов. Волостные и уездные земские учреждения стали избираться на основе всеобщего, равного и прямого избирательного права при тайном голосовании.

Судебная система Временным правительством особым изменениям не подверглась. Свою деятельность продолжали судебные палаты, окружные и мировые суды, военные суды. Одновременно проводились некоторые процедуры по демократизации судов. Прежде всего эти изменения относились к работе мировых судей, которые кроме того создавались ещё в 33 губерниях России. Для судей отменялся имущественный ценз, но сохранялся образовательный ценз. Из этого следует, что крестьяне и рабочие не могли быть избраны ни судьями, ни членами суда.

Для рассмотрения конфликтов между комиссарами правительства и органами самоуправления был создан административный суд.

Для подготовки аграрного законодательства правительство создало Главный земельный комитет и губернские, уездные и волостные земельные комитеты. Земельные комитеты занимались сбором необходимых для земельной реформы сведений, составлением предвари-

тельных заключений и соображений по этим вопросам, приведением в исполнение постановлений центральных органов Министерства земледелия. Закон установил, что окончательное решение по вопросу о земельной реформе должно принять Учредительное собрание.

Существенно расширились права и свободы граждан. Обеспечивался очень широкий спектр политических прав: свобода слова, печати, собраний, демонстраций и др.

Однако Временное правительство не стремилось к установлению полного равноправия граждан России. Сохранялось сословное деление в обществе и связанные с этим привилегии. Оставались неизблемыми различные титулы и звания (граф, князь и др.).

В апреле выходит Положение «О регистрации товариществ, обществ и союзов». Регистрацией обществ занимались специальные отделы окружных судов. Это значительно ограничило возможности для выражения бюрократического беззакония.

В апреле 1917 г. принимается Закон «О рабочих комитетах в промышленных заведениях», которым правительство легализовало ранее созданные рабочими фабрично-заводские комитеты (ФЗК) как органы рабочего представительства.

Правительство, издав постановление «О лицах, арестованных во внесудебном порядке», запретило аресты без суда и ограничило число областей, объявленных на военном положении. 12 марта 1917 г. была отменена смертная казнь с заменой ее срочной или пожизненной каторгой. 12 июля 1917 г. возобновилось применение смертной казни на фронте за государственные и воинские преступления. Одновременно создавались военно-революционные суды для военнослужащих, приговоры которых обжалованию не подлежали. Устанавливалась суровая уголовная ответственность в виде ссылки на каторгу за такие составы преступления, как антиправительственная агитация, призывы к дезорганизации деятельности правительственных учреждений, насильственное посягательство на изменение существующего строя. Усиливались и наказания за призывы к совершению общеуголовных тяжких преступлений (убийств, грабежей и др.). Такими методами правительство пыталось предотвратить дальнейшее нарастание революционной анархии.

СПИСОК ЛИТЕРАТУРЫ

1. История отечественного государства и права : учебник / под ред. Р.С. Мулукаева. – 2-е изд., перераб. и доп. – М. : Юнити-Дана, 2015. – 703 с. – Библиогр. в кн. – ISBN 978-5-238-01618-4 ; То же [Электронный ресурс]. – URL: <http://biblioclub.ru/index.php?page=book&id=115293>
2. История отечественного государства и права : учебное пособие / Г.Ю. Курскова, В.Ф. Калина, В.Н. Белоновский и др. ; под ред. Н.В. Михайловой, Г.Ю. Курсковой. – М.: Юнити-Дана, 2015. – 647 с. : табл. – Библиогр.: с. 630-635. – ISBN 978-5-238-02235-2 ; То же [Электронный ресурс]. – URL: <http://biblioclub.ru/index.php?page=book&id=115292>
3. История государственного управления в России : учебник / под ред. А.Н. Марковой, Ю.К. Федулова. – 3-е изд., перераб. и доп. – М. : Юнити-Дана, 2015. – 319 с. : табл., схемы - (Государственное и муниципальное управление). - Библиогр.: с. 313. - ISBN 978-5-238-01218-6 ; То же [Электронный ресурс]. – URL: <http://biblioclub.ru/index.php?page=book&id=115162>
4. Байнова, М.С. История государственного управления в России : учебное пособие / М.С. Байнова. – М.; Берлин : Директ-Медиа, 2016. – 429 с. : ил. – Библиогр. в кн. – ISBN 978-5-4475-6921-1 ; То же [Электронный ресурс]. – URL: <http://biblioclub.ru/index.php?page=book&id=434843>

О НЕКОТОРЫХ АСПЕКТАХ ПРЕПОДАВАНИЯ РУССКОГО ЯЗЫКА КАК ИНОСТРАННОГО ПРИ ОБУЧЕНИИ КИТАЕЯЗЫЧНЫХ СТУДЕНТОВ

Лян Дэпу,
Цицикарский университет

Логунова Л.В.

ГОУ ВО МО «Государственный гуманитарно-технологический университет»

В нашем университете уже большой опыт работы по обучению иностранных студентов. Мы давно и успешно работаем со студентами из разных стран. У нас проходят обучение студенты из Южной Кореи, Кубы, Мексики, Бразилии, Узбекистана, Туркмении. Гвинеи Бисау, в том числе и студенты из КНР. Китайские студенты, обучающиеся на филологических факультетах (отделениях) вузов России в рамках межвузовского академического обмена, изучают русский язык в первую очередь как язык «выживания», реально оценивая необходимость владения языком для продуктивной коммуникации и адаптации в новой социокультурной среде.

Понимание и осознание того, что язык – это не только (и даже не столько) средство общения, но и инструмент получения образования (специальности), приходит к ним, в лучшем случае, к окончанию вуза. Исходя из этого, одной из главных задач, влияющих на мотивацию студентов к обучению, мы считаем использование материалов, содержащих лексико-грамматические единицы языка будущей специальности, тексты и диалоги, благодаря изучению которых студент увидит перспективы употребления изучаемых форм в профессиональной деятельности.

Всякий учебный процесс, обусловленный потребностью человека в информации (*знании*), представляет собой превращение кого-то, в нашем случае *студента начинающего*, во что-то, а именно: в *студента профессионального*. Профессионализм квалифицированного филолога базируется на обильном зрелом чтении специальной литературы. Читательские навыки рассматриваются нами в контексте понятия «языковая личность».

Предполагается, что в структуре *первичной языковой личности* иностранного студента механизмы и навыки чтения уже сформированы и могут быть перенесены в структуру *вторичной языковой личности*. С сожалением можно констатировать, что в настоящее время среди иностранных студентов лингвистических специальностей массовый характер приобрела ситуация *инфантильного* чтения.

Без сомнений, научить будущего зарубежного филолога (*вторичную языковую личность*) *профессионально* читать специальные тексты на русском языке сравнительно легко. Необходимо только наличие серьезного общего лингвистического образования. Закладывать основы такого лингвистического образования гораздо легче при максимальном количестве часов по РКИ. Конечной целью данных занятий должно стать формирование навыка *свободного, профессионального чтения*. Что же для этого необходимо? На наш взгляд, две составляющие: словарь и грамматика. Надо при этом иметь в виду, что закладывать основы лингвистического образования значительно легче, если будущий филолог - вдумчивый читатель литературы на родном языке.

Однако реальная практика последних лет показывает совершенно обратную картину. Иностранному студенту, скорее растерянный созерцатель печатного текста, чем глубокий читатель специальной литературы. В данной ситуации может помочь подборка определенной литературы: тексты по древнерусской литературе, литературе светской 17–19 вв., произведения 20 в. (причем, желательно делать это в хронологическом порядке, попутно знакомя студентов с русской историей и культурой, привлекая музыку русских композиторов, отрывки из видео- и аудиоматериалов).

Конечно, преподавателю предстоит большая предварительная работа по подбору материалов. Но на это необходимо потратить максимум усилий и времени, чтобы качественно работать с иностранными студентами. Очень важно также при этом учитывать контингент ваших студентов, их менталитет. Даже то, откуда они прибыли (с каких провинций Китая), очень важно: разные традиции, разное фонетическое восприятие русского языка, орфоэпические навыки и многое другое.

Самое важное при обучении китайских студентов даже не в знании грамматики и основ русского языка, а период адаптации к русской культуре. Как показывает практика работы с группами китайских студентов, – это самые первые минуты знакомства с ребятами. Они сходят с трапа самолета совершенно растерянные и напряженные. И в этот момент просто представьте себя на месте этих ребят, попавших в совершенное Зазеркалье. Абстрагируйтесь от того, что это студенты. Любыми способами нужно им дать понять, что им рады. А когда вы найдете первый контакт с ними, тогда уже можно говорить о том, что у вас всё с ними получится.

Обязательно в первые дни адаптации много с ними общаться и не выпускать из поля зрения любую бытовую мелочь. Опять же можно сказать из своей практики общения с китайскими студентами, даже в 22-24 года – они немного инфантильны и плохо приспособлены в бытовом плане. Знакомя их с городом, в котором им предстоит жить, вы начнете незаметно адаптировать к русскому менталитету. И только после этого вы уже начинаете втягивать их в учебу и обязательные занятия. Можно в первые дни делать это в устной беседе, показе фильмов и рассказов о России.

Поскольку я преподаватель русского языка, литературы, истории русской культуры и мировой художественной культуры, поэтому всегда на занятиях сочетаю разные формы: если мы говорим о древнерусском государстве, то всегда использую элементы истории, литературы, иконописи, живописи, музыки и так далее. Для этого у нас в Центре изучения русского языка и культуры собран большой материал по темам: в презентациях, видео-, аудио-материалах, отрывки из музыкальных произведений, иллюстрации копий картин и так далее. А после изучения темы можно запланировать поездку по историческим местам «Золотого кольца». Например, в города Владимир, Суздаль, Муром, Переславль-Залесский и многие другие. Кстати, считаю, что знакомство надо начинать не с нашей столицы. Студенты достаточно хорошо осведомлены о двух городах России: Москве и Санкт-Петербурге, видели много иллюстраций, знают названия некоторых исторических мест таких, как Красная площадь, Эрмитаж...

Что касается обучения диалогической и монологической речи: основы для обучения коммуникативным навыкам. Здесь очень хорошо запланировать свои занятия заранее, оттачиваясь от тем, предложенных в учебниках: «Моя семья», «Город», «Театр», «В гостинице» и так далее. Например, подготовить поездку в театр. Но заранее поработать над лексикой по теме, почитать отрывки из пьесы, которую вы будете смотреть, для этого лучше выбирать пьесу из классического репертуара.

Можно ещё много приводить примеров адаптации китайских студентов в нашем университете: это и традиционное участие в фестивале «Мы учимся в России», который ежегодно, в декабре, проводит Гжельский университет. Этому предшествует большая подготовка: ребята репетируют китайские номера, номера на русском языке, выписывают китайские народные костюмы и готовят блюда китайской национальной кухни. А на фестивале происходит знакомство со студентами из многих стран, обмен телефонами, завязываются дружеские отношения.

В нашем вузе тоже ежегодно, в апреле, проходит фестиваль, посвященный дружбе между народами. И китайские студенты всегда активные участники. Но языковые факторы методики работы – это ещё далеко не всё, что определяет особенности обучения русскому языку. Преподавателям-русистам приходится решать и проблемы адаптации студентов в новой социальной среде. Проблема адаптации – проблема комплексная, включающая исследования биологических, физиологических, социальных и культурных особенностей этого процесса. Иностранному студенту необходимо привыкнуть к новым климатическим и бытовым условиям, новой образовательной системе, новому языку общения, интернациональному характеру учебных групп и потоков и так далее.

Основной проблемой успешного вхождения иностранных студентов в учебный процесс является противоречие между уровнем готовности иностранных студентов к восприятию учебной информации данного вуза и подготовкой в родном учебном заведении. Иностраный студент, включенный в новую макро- и микросреду, испытывает естественный

дискомфорт, так как идет переустройство, изменение психофизиологических процессов личности.

Роль педагогов – организаторов, кураторов заключается в создании условий для успешной адаптации и адекватного функционирования личности иностранных студентов. В успешной организации процесса обучения иностранных студентов большую роль играет преподаватель. Преподаватель должен быть личностью достаточно устойчивой, уметь ориентироваться в любой учебной ситуации, освобождаться от внутренних конфликтов. Для преподавателя очень важно умение исправлять или комментировать свои личностные недостатки с тем, чтобы они не мешали ему в работе. Преподаватель должен воспринимать своих учащихся как личности, понимать логику их поступков.

Преподаватель должен постоянно обращать внимание на ментальные особенности студентов и учитывать подобные расхождения, выбирая стратегию и тактику обучения. Эмоционально-коммуникативная среда деятельности преподавателя, связанная с воздействием на учащихся, практически не изучена. Однако опыт показывает, что коммуникативные способности преподавателя не только можно, но и нужно развивать, опираясь на методику моделирования педагогических ситуаций и собственного поведения в них, психологические тренинги и тому подобное.

В профессиях педагога и актёра много общего. У хорошего преподавателя всегда присутствуют элементы педагогического артистизма. Это основные качества и умения, которыми должен обладать преподаватель. Обязательно нужно уметь анализировать собственное поведение в ситуациях межкультурного общения. Мимика и жесты преподавателя должны быть понятны и приняты студентами. Это нелёгкая задача, так как в разных культурах мимика и жесты имеют различные, а иногда и противоположные значения.

Преподаватель-русист должен эффективно использовать вербальные и невербальные средства и приёмы воздействия на иностранного студента в период обучения русскому языку. При общении с иностранными студентами и при обучении их русскому языку также важно принимать во внимание категорию пространства. Речь идёт о дистанции общения, которая устанавливается в зависимости от возраста, пола, религии, социального положения.

Очень интересный для преподавателей-русистов момент культурного общения – гендерные национально обусловленные представления, то есть представления о месте и роли в социальной и образовательной жизни представителей разного пола. Известно, что для многих иностранных студентов в их стране преподаватель-женщина и женщина вообще не играет такой важной роли, как в России. Поэтому студенты должны привыкнуть к осознанию значимости женщин в нашем обществе и в нашей культуре, что происходит не сразу.

Важную роль в обучении русскому языку иностранных студентов играет стиль преподавания, общения. Как считают многие ученые, стиль преподавателя должен быть естественным, но не формальным, нести индивидуальность преподавателя и в разных случаях должен быть различным. Общение на основе диалога и общение на основе совместной деятельности – это самое желаемое общение с иностранной аудиторией, которое ускоряет процесс адаптации с целью уменьшения дистанции между собственной культурой и культурой страны изучаемого языка.

И завершая статью, хочется сказать о том, что связь со студентами не заканчивается после их отъезда на родину. Благодаря современным средствам коммуникации можно общаться и на расстоянии: через социальные сети, скайп, личную почту... Мы продолжаем общаться со студентами, прошедшими у нас стажировку и обучение. Например, нами оказывалась помощь в выборе и подготовке защиты дипломов на русском языке. Некоторые студенты приезжают повторно продолжать обучение в нашем университете, уже собираясь сдавать экзамены в магистратуру. Многие хотят продолжить обучение непосредственно в России и советуются в выборе вузов. Сейчас идет большая подготовительная работа по составлению и изданию совместного китайско-русского учебника к субтесту «Чтение» (в качестве автора с российской стороны Логунова Л.В.) Группа преподавателей Яньчэнского университета любезно попросила помочь в подборе материала по русской классике. Этому предшествовала моя поездка в Яньчэнский университет, студенты которого обучались в ГГТУ в рам-

ках реализации межвузовского академического обмена и после возвращения в Китай попросили сделать вызов своему преподавателю для обмена опытом преподавания РКИ.

Многие мои студенты выбирают профессии и работу, связанные с работой в России, некоторые продолжают учебу в магистратуре, мечтая стать переводчиками, многие уже работают в России, одна студентка выбрала работу в совместной китайско-белорусской фирме. Это лишний раз подтверждает мою мысль о первых минутах знакомства с студентами и их восприятия чужой страны. Теперь многие мои студенты говорят строками из известной песни: « Я влюблен в тебя, Россия, влюблен!..»

СПИСОК ЛИТЕРАТУРЫ

1. Верещагин Е.М., Костомаров В.Г. Язык и культура. Лингвострановедение в преподавании русского языка как иностранного. – М.: Русский язык, 1983. – 269 с.
2. ДВГУ открыл год русского языка в Китае // Дальневосточный университет. Март 2009 г. – С. 1, 12.
3. Ларин В.Л. Российский вектор политики Китая: Новые веяния и старые проблемы // Россия и АТР. – 2005. – № 3. – С. 92-100.
4. Ливишин С. 2006 год – Год России в Китае. Новое качество партнерства // Проблемы Дальнего Востока. – 2006. – № 1. – С. 11-21.
5. Лингвострановедческий аспект как основа формирования иноязычной культуры в обучении иностранному языку в средней школе // <http://www.5ka.ru/29/4813/4/html> 3/10/2005.
6. Ни Ж.В. Этнокультурные аспекты изучения иностранного языка // Высшее образование сегодня. – 2007. – № 7. – С. 58-60.
7. Плотицына Н.В. Лингвострановедение: язык в соприкосновении культур // <http://www.pomorsu.ru/ScientificLife/Library/Sbornic1/Article14.htm> 3/10/2005
8. Современные теории и методики обучения иностранным языкам. – М.: Экзамен, 2004. – 320 с.

О КИТАЙСКОМ ЯЗЫКЕ

Лян Дэпу,

Цицикарский университет

Логунова Л.В.

ГОУ ВО МО «Государственный гуманитарно-технологический университет»

Статья посвящена истории возникновения и развития китайского языка, выявлению трудностей овладения китайским языком, определению места и роли социокультурных особенностей китайского языка.

Ключевые слова: китайский язык, трудности, фонетическая и грамматическая интерференции, языковая картина мира, социокультурные особенности.

Китайский язык – важнейший представитель сино-тибетской (китайско-тибетской) языковой семьи. На китайском говорят по меньшей мере 90% более чем миллиардного населения Китая, он распространен также в Индонезии, Камбодже, Лаосе, Вьетнаме, Мьянме, Малайзии, Таиланде, Сингапуре и других странах. По оценке 1989 года, число говорящих на китайском языке за пределами «большого» Китая, включающего Тайвань, Макао (Аомынь) и Гонконг (ныне Сянган в составе КНР), составляло примерно 50 млн.

Китайской письменностью веками пользовались в таких соседних с Китаем странах, как Япония и Корея, языки которых не родственны китайскому. Для китайского, как и для большинства других сино-тибетских языков, характерно наличие смысловозначительных тонов, моносиллабизм почти всех простых слов и – в большей степени, чем для других языков этой семьи, – почти полное отсутствие словоизменяющих аффиксов.

В современном китайском языке выделяют девять групп диалектов. Диалекты шести из этих групп распространены в прибрежных и центральных районах:

- 1) диалекты у – в районе городов Шанхай и Нинбо;
- 2) северноминьские диалекты – в районе города Фучжоу;

3) южноминьские диалекты – в районе городов Сямынь (Амой), Шаньтоу (Сватоу) и на Тайване;

4) диалекты хакка – в районе города Мэйсянь, на северо-востоке провинции Гуандун и на юге провинции Цзяньси;

5) кантонский – в центральной и восточной части провинции Гуандун, в том числе в городе Гуанчжоу (Кантон);

6) диалекты сянь – в провинции Хунань.

Эти шесть групп диалектов распространены примерно на четверти территории Китая, на них говорит треть китайскоязычного населения страны. Друг от друга, а также от северных диалектов, на которых говорят на остальной территории страны, эти группы отличаются примерно в такой же степени, в какой нидерландский язык отличается от английского.

Кроме того, существуют три подгруппы северных диалектов (в западной традиции называемых мандаринскими):

– северная, включающая диалект Пекина;

– южная;

– центральная (на которых говорят, в частности, в городах Нанкин и Чунцин).

Эти подгруппы различаются примерно так же, как английский язык Новой Англии в США и Австралии, и поэтому они зачастую взаимопонимаемы.

Общепринятый нормативный китайский, или общенациональный язык путунхуа, основан на диалекте Пекина (иначе Бейцзина, как по настоянию китайцев стало воспроизводиться на Западе название столицы Китая).

Путунхуа имеет довольно простую фонетическую систему. За немногими исключениями, каждая минимальная значащая единица в китайском языке равна слогу, состоящему из инициали (начально слогового согласного), финали (остальная часть слога за вычетом инициали) и тона. Любой из гласных *i*, *u* и *ь* может выступать также в качестве неслогового гласного, или медиали – элемента, занимающего позицию между инициальной и слогаобразующим гласным; *i* и *u* (или *o*) возможны также в самом конце слога после слогаобразующего гласного.

Таким образом, существуют дифтонги типа *ia*, *uo*, *ai*, *ei* и трифтонги типа *uai* и *iao*. Единственные существующие конечнослоговые согласные – это *-n* и *-ng*, а также в сравнительно немногих словах *-г* и *-т* (наличие таких слов в большинстве словарей не отражено, но они встречается в речи в случае выпадения гласных при беглом произношении). В китайском языке не может быть слов, фонетический облик которых был бы подобен русским «плеск», «скос» или «свищ».

Наиболее характерной чертой китайского языка является наличие тонов, представляющих собой определенное движение или сохранение определенной высоты голосового тона во время произнесения слога. Каждое корневое слово в путунхуа имеет один из четырех тонов, которые обозначаются в этой статье надстрочными цифрами: первый тон – высокий ровный: *yaol* 'поясница'; второй тон – восходящий от среднего уровня к высокому – *yaol2* 'качать'; третий тон – низкий понижающийся, а затем восходящий до среднего уровня – *yaol3* 'кусать'; четвертый тон – падающий от высокого уровня к низкому – *yaol4* 'хотеть'.

Третий тон меняется на второй, если следующий слог тоже имеет третий тон; если же следующий слог имеет какой-либо другой тон, то третий тон произносится просто как низкий падающий, не повышаясь затем до среднего уровня; не изменяется третий тон только перед паузой или в конце фразы. Фактическая высота и степень повышения или понижения тонов зависит от конкретного человека, от высоты его голоса и от контекста. В безударном положении слог может быть бестоновым, то есть противопоставление по тону может быть нейтрализовано.

Первые попытки создания алфавитной письменности для китайского языка были предприняты христианскими миссионерами еще в 17 веке. Однако большинство алфавитов, созданных миссионерами для конкретных диалектов китайского языка, не получили широкого распространения.

В первой половине 20 в. известность получили так называемый «романизированный алфавит», разработанный в 1926–1928 группой ведущих китайских лингвистов, и алфавитная

письменность на основе латинской графики, созданная в 1928–1931 в Советском Союзе российскими и китайскими учеными в рамках программы по ликвидации безграмотности среди китайского населения Дальнего Востока (по данным переписи 1926, в СССР проживало около 100 тыс. китайцев).

Второй из этих двух латинизированных алфавитов ориентировался не на пекинский диалект, а на группу диалектов Северного Китая, различающих мягкие и твердые согласные. В СССР он применялся до 1936. В дальнейшем большая часть китайского населения СССР была репатриирована, что означало конец одного из самых широких экспериментов по распространению латинизированной письменности для китайского языка.

Из многих алфавитных систем, разработанных для записи китайского языка, долгое время наиболее употребительной являлась система Уэйда-Джайлса (учитывавшая созданные ранее латинизированные алфавиты).

В несколько измененной форме она применялась в изданиях общего характера, в том числе в газетах, атласах и т.п., и до 1979 использовалась в КНР в изданиях, предназначенных для распространения за рубежом. Однако впоследствии другой латинский алфавит – пиньинь, официально принятый в Китае в 1958, стал все шире использоваться в самых различных целях: для обучения иероглифам, в телеграфии, в системе чтения и письма для слепых, в прессе для передачи имен собственных; для записи некоторых языков национальных меньшинств, при обучении населения общенациональной форме китайского языка. Считается, что пиньинь явился прямым наследником латинизированного алфавита китайского языка, разработанного в начале 1930-х годов советскими и китайскими лингвистами (основное отличие – обязательное обозначение тонов, что связывает его с национальным языком пунхуа).

Хотя в основе системы письма Уэйда-Джайлса и алфавита пиньинь лежат одни и те же лингвистические принципы, в последнем была предпринята попытка сократить или упростить использование дефисов внутри слов и диакритических помет, а также везде, где можно, передавать один звук одной буквой вместо использования сочетаний согласных букв. В России для передачи китайских слов помимо пиньинь часто используют кириллическую транскрипционную запись.

В большинстве китайских предложений есть подлежащее и сказуемое, причем в функции сказуемого может выступать также прилагательное и реже существительное. В китайском предложении помимо группы подлежащего и группы сказуемого выделяются следующие важные синтаксические конструкции:

- 1) сочинительная конструкция, которая часто не оформляется никаким союзом или хотя бы паузой;
- 2) определительные конструкции, причем определение всегда предшествует определяемому;
- 3) глагольно-объектная конструкция, причем глагол всегда предшествует объекту;
- 4) конструкция «результативный глагол» (первый компонент – действие, второй – результат или обстоятельство этого действия).

Минимальная значимая единица, как правило, представляет собой слог, который записывается одним иероглифом. Однако в современном разговорном китайском языке, а в значительной степени также и в письменном, многие из таких единиц соединяются в тесно связанные сочетания, которые входят в синтаксические конструкции, подобные описанным выше. Такие сочетания в большей степени, чем образующие их односложные элементы, ведут себя как слова и соответствуют словам западных языков.

В китайском языке большее число слов, чем, например, в английском (не говоря уже о русском), могут быть многофункциональными, то есть выступать в разных предложениях как разные части речи, однако представление, что любое китайское слово может относиться к любой части речи, далеко не соответствует действительности. Существует класс энклитик, или частиц, которые, как часто считается, образуют специфическую для китайского языка часть речи.

В китайском языке нет аффиксов со значением падежа, лица, времени и рода. Форма множественного числа присуща существительным, обозначающим лиц, и личным местоимениям. Глагол, как уже было отмечено, имеет выражаемую суффиксами категорию вида.

Большинство современных диалектов восходит к языку северо-западной части собственно китайской территории с центром в городе Чанъань (ныне Сиань, провинция Шэньси).

О языке классического периода, который в западной китаистике называется *Archaic Chinese*, т.е. архаическим китайским, и который существовал во времена Конфуция (примерно 550–480 до н.э.), мы знаем меньше, и мнения исследователей здесь разнятся сильнее. Однако обычно все сходятся в том, что в древнекитайском было противопоставление глухих и звонких смычных согласных по придыхательности – непридыхательности: t, t', d, d'; k, k', g, g'; и т.п. (ср. t, th, d, dh и т.п. в санскрите), имелось большее разнообразие конечнослоговых согласных: вдобавок к -p, -t, -k, -m, -n, -ng еще -b (редко), -d, -g, -r; существовали некоторые начальнослоговые сочетания согласных: kl, gl, pl, bl и др., а также имелось несколько иное распределение слов по тональным группам.

Хотя китайские диалекты различаются между собой произношением изначально одних и тех же слов в такой же степени, как испанский отличается от французского, они никогда не считались разными языками – главным образом потому, что существует единый общий книжный язык, который называется *вэньянь* и который до недавнего времени был единственной, повсеместно и универсально использовавшейся формой письменного языка.

Древнейшие китайские письмена обнаружены на раковинах и костях и относятся к 14 в. до н.э. Хотя некоторые знаки в этих надписях изображали предметы и понятия и были пиктограммами или идеограммами, большинство знаков уже в древние времена служили для записи конкретных слов. Хотя стиль написания черт, образующих иероглифы, претерпел значительные изменения (отчасти в результате того, что изменились орудия письма), структура большинства иероглифов оставалась в основном неизменной со времен династии Цинь (221–206 до н.э.), а начиная с 3 в. н.э. иероглифы стали похожи на современные.

Традиционно выделялись шесть категорий иероглифов, которые ныне сводят к трем группам: пиктограммы и идеограммы (около 1500 иероглифов; фоноидеограммы (фонограммы), которые составляют большинство современных иероглифов. Это сложные знаки, состоящие из ключей, дающих намеки на значение слова или морфемы, и так называемых фонетиков, указывающих на точное или приблизительное звучание знака; так называемые «заимствованные» иероглифы – знаки разного строения, первоначально созданные для определенных слов, а затем использованные для записи других слов.

Из перечисленных выше типов категории 1 и 2 более или менее соответствуют европейскому представлению о характере китайской письменности. Категория 3 наиболее важна с точки зрения истории письма, поскольку запись слова с учетом его звучания и использование фонетики независимо от его смыслового значения – это первый шаг на пути к алфавиту.

Китайский язык, как и язык любого другого народа, постоянно претерпевал изменения, но особо следует отметить три процесса, происходившие в нынешний период в КНР: унификацию общенационального языка, движение за литературу на разговорном языке и реформу письменности.

На протяжении примерно четырех веков язык северной столицы, называвшейся Бэйпин, Бэйцзин и Пекин, становился все более престижным и широко употребительным и назывался *гуаньхуа* «чиновничий, официальный язык» (отсюда западное название «мандаринский»), *гоуй* «национальный язык» и *путунхуа* «общепонятный (т.е. не местный) язык».

В 1960-х и 1970-х годов тенденция к образованию многосложных слов стимулировалась отчасти наплывом иностранных терминов, тогда как лаконичный *вэньянь* продолжал служить источником для создания многочисленных политических лозунгов. Неуклонно осуществлялось упрощение иероглифов, дошедшее до такого состояния, когда дальнейшее упрощение кажется маловероятным. Успешно внедрялся *путунхуа*, хотя никогда не ставилось целью, чтобы он заменил собой местные диалекты в повседневном устном общении.

Повышенное внимание к системе пиньинь привлекло принятое в КНР в 1979 решение использовать ее в публикациях, предназначенных для распространения за рубежом. В долго-

срочной перспективе в КНР ставят целью заменить иероглифы пиньинем, который должен стать общепринятой системой китайского письма.

СПИСОК ЛИТЕРАТУРЫ

1. Драгунов А.А. Исследования по грамматике современного китайского языка. – М. Л., 1952.
2. Солнцев В.М. Очерки по современному китайскому языку. – М., 1957.
3. Яхонтов С.Е. Категория глагола в китайском языке. – Л., 1957.
4. Люй Шу-сян. Очерк грамматики китайского языка, тт. 1–2. – М., 1961–1965.
5. Яхонтов С.Е. Древнекитайский язык. – М., 1965.
6. Коротков Н.Н. Основные особенности морфологического строя китайского языка. – М., 1968.
7. Зограф И.Т. Среднекитайский язык. – М., 1979.
8. Софронов М.В. Китайский язык и китайское общество. – М., 1979.
9. Большой китайско-русский словарь / под ред. И.М.Ошанина. – тт. 1–4. – М., 1983–1984.
10. Большой русско-китайский словарь. – Пекин, 1985.
11. Библиография по китайскому языкознанию, тт. 1–2. – М., 1991–1993.

К ВОПРОСУ О ПРАВОВОМ РЕГУЛИРОВАНИИ СМЕНЫ ИМЕНИ И ЕГО ЗАЩИТЫ В РОССИИ И ЗА РУБЕЖОМ

Маликова К.Н.

ГОУ ВО «Коми республиканская академия государственной службы и управления»

«Имя человека — самый сладостный и самый важный для него звук на любом языке», – отмечал известный американский психолог Дейл Карнеги.

Когда-то давно, когда еще не была так широко распространена идея о смене имени, любой намек на это, считался некрасивым поступком, даже в каких-то деревнях отказывались знать человека, сменившего имя. Однако сейчас ситуация круто изменилась, сейчас, сменить имя, не означает абсолютно ничего, кроме того, юридически тоже все совершенно правомерно, если правильно и вовремя сообщить об этом специальным органам. Я полагаю, что ажиотаж к смене имени, это как раз-таки из-за актуальности самой темы смены имени. А все потому, что сейчас очень часто родители дают своим детям необычные имена, думая, что их ребенка все будут знать и вспоминать при упоминании одного лишь имени. Однако, некоторые имена носят резонансный характер и кроме как, смеха в обществе, ничего не вызывают. Такие имена называют «клеймо-имя» как бы грубо это не звучало. Это происходит, когда дети, которым не посчастливилось с именем, осознают, что их имя – это клеймо. В силу разных причин некоторые имена становятся абсурдными, нелепыми, вызывающими насмешки. После таких замечаний, имена стали изменяться на английский лад. Всем известно, что от такого чаще всего страдают дети, они, как правило, более чувствительны.

Значение права гражданина на имя трудно переоценить. Право на имя у ребенка возникает с момента рождения (ст. 19 Гражданского кодекса РФ). Имя обеспечивает его индивидуализацию в обществе. Родители обязаны дать ребенку имя и зарегистрировать его в актах гражданского состояния. Однако, по достижении 14-летнего возраста, гражданин сам может изменить имя, хотя законодатель так же не исключает некие случаи, когда ребенок может сменить имя, едва достигнув 10-летнего возраста. В общем-то, вся суть в том, что это не сложная процедура и достаточно распространенная. Но хочется отметить, хороший ли это показатель? Конечно, взрослому человеку свойственна смена вкуса и возможно у кого-то меняется вкус и к своему имени от рождения. Граждане РФ знают или могут себе представить, как сменить имя в нашей стране. Нам стало интересно, как обстоят дела в разных странах по смене имени и нас заинтересовала Англия, где есть несколько интересных моментов. Например, в отличие от РФ, после собрания всех необходимых бумаг, необходимо будет подать свое прошение в суд, лично его посетить, чтобы зарегистрировать прошение у клерка, он сообщит дату судебного заседания, на которое необходимо явиться, потому что у судьи могут возникнуть вопросы, также Вы можете получить отказ, тогда вы получите копию отка-

за и можете попробовать процедуру сначала. Но если вы получите копию о положительном решении, то вы будете вознаграждены судебным решением, которое, возможно, вам выдаст клерк местного гражданского суда. И вот один из интереснейших моментов: в РФ, если у тебя есть кредиты, долги, имущество, оформленное на тебя, тебе необходимо самому обойти все кабинеты и сообщить о смене имени лично, так скажем, в то время, когда в США, в некоторых штатах допускается опубликование в газетах о смене имени. Это позволит общественности опротестовать смену имени, например, если на вас числится задолженность по текущему имени. Это, конечно, не говорит о том, что после напечатания в газете не нужно будет оббежать пороги кредитных организаций, но как вариант, имеется. Это как в судах обязательная доска объявлений, так же и этот момент является одним из пунктов смены имени в США.

К сожалению, существует практика, когда на предыдущее имя могут посягнуть, да и даже после смерти [1, с. 26-29]. Тогда законодатель тоже предусмотрел методы защиты гражданина. Российское гражданское законодательство предоставляет право на охрану и защиту некоторых авторских прав после смерти автора его наследникам и иным заинтересованным лицам (ст. ст. 1228, 1241, 1251, 1252, 1267 Гражданского кодекса Российской Федерации).

По мнению Б.С. Антимонова и Е.А. Флейшиц, «в порядке наследования авторское право на произведение переходит как известный комплекс; к наследнику переходят как личные неимущественные правомочия автора, так и его имущественные правомочия. Переход только одной категории правомочий был бы невозможен, поскольку имущественные правомочия автора основаны на его личных неимущественных правах» [2, с. 152].

М.В. Гордон отмечает, что «личные права автора после его смерти, при отсутствии наследников, органы государства охраняют в качестве представителей власти, а не в качестве носителей авторского права» [3, с. 74].

Из этих мнений становится понятен факт защиты авторского имени. Тогда почему же бывают случаи, когда кто-то пренебрегает этим? Безусловно, авторское имя, это популярное имя, приносящее доход и славу владельцу. Публичные имена, как правило, очень привлекательны. В мире литературы и искусства есть свобода выбора псевдонима, имени, где полная свобода от юридической ответственности. Может кто-то, наивно полагая, рассчитывает, как раз на эту беззаботность? Охрана и защита одних авторских прав осуществляется бессрочно, других – в установленные ГК РФ сроки. Бессрочно охраняются право авторства, право на авторское имя, право на неприкосновенность произведения (п. 1 ст. 1267 ГК РФ).

Согласно п. 2 ст. 1266 ГК РФ извращение, искажение или иное изменение произведения, порочащие честь, достоинство или деловую репутацию автора, равно как и посягательство на такие действия, дают автору право требовать защиты его чести, достоинства или деловой репутации в соответствии с правилами ст. 152 ГК РФ. В этих случаях по требованию заинтересованных лиц допускается защита чести и достоинства автора и после его смерти. Срок исковой давности по требованиям составляет один год со дня опубликования таких сведений в соответствующих средствах массовой информации.

На принадлежащее автору исключительное право на произведение обращение взыскания не допускается, за исключением случая обращения взыскания по договору залога, который заключен автором и предметом которого является указанное в договоре и принадлежащее автору исключительное право на конкретное произведение. На права требования автора к другим лицам по договорам отчуждения исключительного права на произведение и по лицензионным договорам, а также на доходы, полученные от использования произведения, может быть обращено взыскание. Данное правило ст. 1284 ГК РФ распространяется на наследников автора, их правопреемников в пределах срока действия исключительного права [4, с. 11-13.].

А если на твое имя заключили сделку?

СПИСОК ЛИТЕРАТУРЫ:

1. Иванова Ж.Б. Защита прав наследников в области предоставления правовой охраны товарному знаку, производному от фамилии известного лица // Наследственное право. – 2016. – № 4.

2. Антимонов Б.С., Флейшиц Е.А. Авторское право. – М.: Госюриздат, 1957.
3. Гордон М.В. Советское авторское право. – М.: Госюриздат, 1955.
4. Иванова С.В. Наследование исключительного права на неопубликованное литературное произведение // Право интеллектуальной собственности. – 2013. – № 4. – С. 11-13.

КРАТНЫЙ ТРИГОНОМЕТРИЧЕСКИЙ РЯД ФУРЬЕ. ПРИМЕНЕНИЕ РЯДОВ ФУРЬЕ НА ПРАКТИКЕ

Мамынова А.В., Завитаев Э.В.

ГОУ ВО МО «Государственный гуманитарно-технологический университет»

Математика – это одна из таких наук, которая успешно и широко находит применение на практике. Любой процесс не обходится без фундаментальных математических закономерностей. Продуктивное использование разнообразных методов математического аппарата дает возможность проектировать устройства и автоматизированные агрегаты, способные осуществлять операции с максимальной точностью, совершать громоздкие расчеты и вычисления при конструировании сооружений. Так, например, инженеру-электротехнику и программисту необходимо иметь представление о таком понятии, как тригонометрический ряд Фурье.

Для более глубокого изучения темы обратимся к истории создания ряда. Мысль о том, что любую периодическую функцию можно представить в виде ряда гармонически связанных синусов и косинусов, была поставлена бароном Жан Батистом Жозефом Фурье (1768–1830). Он первый показал примеры разложения в тригонометрический ряд функций, которые на различных участках заданы различными аналитическими выражениями. С помощью таких рядов можно показать любые функции, заданные графическим методом. Речь Фурье произвела настоящий фурор; чтобы посредством рядов из аналитических функций можно было изобразить произвольные функции, подчиненные в различных частях рассматриваемого промежутка различным аналитическим законам, представлялось математикам как внезапное новшество. В награду за открытие этой истины тригонометрические ряды были названы именем Фурье.

Теперь сформулируем определение ряда Фурье. Тригонометрическим рядом Фурье называется бесконечная математическая последовательность, состоящая из коэффициентов при функциях синуса и косинуса:

$$\frac{a_0}{2} + \sum_{n=1}^{\infty} (a_n \cos nx + b_n \sin nx),$$

где коэффициенты этого ряда a_0, a_n, b_n вычисляются по формулам (1):

$$a_0 = \frac{1}{\pi} \int_0^{2\pi} f(x) dx, \quad a_n = \frac{1}{\pi} \int_0^{2\pi} f(x) \cos nx dx, \quad (1)$$

$$b_n = \frac{1}{\pi} \int_0^{2\pi} f(x) \sin nx dx.$$

Если заменить теперь $\cos(nx)$ и $\sin(nx)$ через показательную функцию от мнимого аргумента,

$$\cos nx = \frac{e^{nxi} + e^{-nxi}}{2}, \quad \sin nx = \frac{e^{nxi} - e^{-nxi}}{2i}, \quad (2)$$

то получится комплексная форма ряда Фурье:

$$f(x) \sim \frac{a_0}{2} + \sum_{n=1}^{\infty} \frac{1}{2} (a_n - b_n i) e^{nxi} + \frac{1}{2} (a_n + b_n i) e^{-nxi}.$$

Короче его можно записать так:

$$f(x) \sim \sum_{k=-\infty}^{+\infty} c_k e^{kxi},$$

полагая, что

$$c_0 = \frac{1}{2} a_0, \quad c_n = \frac{1}{2} (a_n - b_n i), \quad c_{-n} = \frac{1}{2} (a_n + b_n i), \quad n=1, 2, 3, \dots \quad (3)$$

Периодичная функция может быть разложена в ряд Фурье, если она удовлетворяет условиям Дирихле, т. е. непрерывна и имеет конечное число точек разрыва 1-го рода.

Чтобы понять, как выглядит кратный тригонометрический ряд Фурье, нужно проанализировать ряд Фурье для функции двух переменных.

Пусть определена функция $f(x,y)$, где x,y -вещественные числа; ее период 2π как по x , так и по y ; данная функция интегрируема в квадрате(Q).

Применяя разложение ряда Фурье в комплексной форме для одной переменной, запишем для функции $f(x,y)$ двойной ряд:

$$f(x,y) = \sum_{n,m=-\infty}^{+\infty} \gamma_{n,m} e^{(nx+my)i},$$

где коэффициенты $\gamma_{\vartheta,\mu}$ определяются формулами (4):

$$\gamma_{\vartheta,\mu} = \frac{1}{4\pi^2} \iint_{(Q)} f(x,y) e^{-(\vartheta x + \mu y)i} dx dy, \quad (4)$$

$$\vartheta, \mu = 0, \pm 1, \pm 2, \dots$$

Следовательно, мы получили формулу кратного ряда Фурье в комплексной форме. В тригонометрической форме кратный ряд Фурье имеет следующий вид:

$$f(x,y) = \sum_{n,m}^{+\infty} (a_{n,m} \cos nx \cos my + b_{n,m} \cos nx \sin my + c_{n,m} \sin nx \cos my + d_{n,m} \sin nx \sin my),$$

где коэффициенты a, b, c, d вычисляются по формулам (5):

$$a_{n,m} = \frac{1}{\pi^2} \iint_{(Q)} f(x,y) \cos nx \cos my dx dy,$$

$$b_{n,m} = \frac{1}{\pi^2} \iint_{(Q)} f(x,y) \cos nx \sin my dx dy, \quad (5)$$

$$c_{n,m} = \frac{1}{\pi^2} \iint_{(Q)} f(x,y) \sin nx \cos my dx dy,$$

$$d_{n,m} = \frac{1}{\pi^2} \iint_{(Q)} f(x,y) \sin nx \sin my dx dy,$$

Разберем пример разложения функций в ряд Фурье:

Пусть $f(x) = e^x - 1, x \in (0; 2\pi)$.

$$a_0 = \frac{1}{\pi} \int_0^{2\pi} (e^x - 1) dx = \frac{1}{\pi} * (e^x - x) \Big|_0^{2\pi} = \frac{1}{\pi} (e^{2\pi} - 2\pi - 1);$$

$$a_n = \frac{1}{\pi} \int_0^{2\pi} (e^x - 1) \cos(nx) dx = \frac{1}{\pi} (\int_0^{2\pi} e^x \cos(nx) dx + \int_0^{2\pi} \cos(nx) dx) = \Big| u = e^x \Rightarrow du =$$

$$e^x dx; dv = \cos nx \Rightarrow v = \sin(nx) n = 1\pi (e^x \sin nx n 2\pi 0 - 0 2\pi \sin(nx) n e^x dx) = \dots = e^{2\pi} - 1(n 2 + 1)\pi;$$

$$b_n = \frac{1}{\pi} \int_0^{2\pi} (e^x - 1) \sin(nx) dx = \frac{1}{\pi} (\int_0^{2\pi} e^x \sin(nx) dx - \int_0^{2\pi} \sin(nx) dx) = \Big| u = e^x \Rightarrow du =$$

$$e^x dx; dv = \sin nx \Rightarrow v = -\cos(nx) n = 1\pi (e^x - \cos nx n 2\pi 0 + 0 2\pi \cos nx n e^x dx) = -e^{2\pi} - 1\pi n + 1\pi 0 2\pi \cos nx n e^x dx = 1 - e^{2\pi} \pi n + a_n \pi n = 1 - e^{2\pi} \pi n + e^{2\pi} - 1n 2 + 1\pi n = 1 - e^{2\pi} \pi n 2 + 1 + e^{2\pi} - 1n 2 + 1\pi n = n 2 - e^{2\pi} \pi n 2n 2 + 1\pi n = e^{2\pi} - 1n 2 + 1\pi.$$

Таким образом,

$$f(x) = \frac{1}{2\pi} (e^{2\pi} - 2\pi - 1) + \sum_{n=1}^{\infty} \frac{e^{2\pi} - 1}{(n^2 + 1)\pi} \cos(nx) + \frac{(e^{2\pi} - 1)n}{(n^2 + 1)\pi} \sin(nx) = \frac{1}{2\pi} (e^{2\pi} - 2\pi - 1) + \frac{e^{2\pi} - 1}{\pi} \sum_{n=1}^{\infty} \frac{\cos(nx) + n \sin(nx)}{n^2 + 1}, x \in (0; 2\pi).$$

Далее перечислим случаи использования рядов Фурье:

1) В инженерной деятельности разложение периодических функций в ряд Фурье применяется в задачах теории цепей: не синусоидальное входное воздействие раскладывают на сумму синусоидальных и рассчитывают необходимые параметры цепей;

2) Тригонометрические ряды Фурье масштабно используются в электротехнике и радиотехнике, где с их помощью исследуют периодические процессы;

3) Также преобразование Фурье помогает вычислить схожесть или корреляцию двух картинок;

4) Оптический прибор Фурье-спектрометр применяется для анализа состава горючих газов на производстве, концентрации вредных веществ в воздухе. В данном измерителе используется преобразование Фурье при получении спектра входного электрического сигнала;

5) Как ни странно это не звучало, но в нашем организме происходят процессы, связанные с рядами Фурье. Например, наше ухо создает изменение звуковой волны. Колебательное движение элементарных частиц в упругой среде размещаются в ряды последова-

тельных значений уровня громкости для тонов разной высоты. Затем мозг преобразовывает эти сведения в обычные для нас звуки.

Таким образом, можно сделать вывод, что ряд Фурье играет важную роль в жизнедеятельности людей. Применение данного ряда на практике позволяет исследовать различные процессы, связанные не только с инженерной (технической) деятельностью, но и с нашей жизнью.

СПИСОК ЛИТЕРАТУРЫ

1. Ильин В.А., Позняк Э.Г. Основы математического анализа. Ч. 2. – М.: Физматлит, 2002.
2. Коган Е.А., Лопаницын Е.А. Ряды Фурье и дифференциальные уравнения математической физики. – М.: ФГБОУ ВПО «Московский государственный машиностроительный университет (МАМИ)», 2012.
3. [http://sibac.info/archive/technic/7\(22\).pdf](http://sibac.info/archive/technic/7(22).pdf)
4. http://mathprofi.ru/ruady_furie_primery_reshenij.html.

ОПЫТ ПРИМЕНЕНИЯ ТЕКУЩЕГО ТЕСТИРОВАНИЯ В РАМКАХ ПЕДАГОГИЧЕСКОГО КОНТРОЛЯ НА ПРИМЕРЕ ИЗУЧЕНИЯ ТЕМЫ ПО АНГЛИЙСКОМУ ЯЗЫКУ

Мамырбаева Д., Ибрагимова А.,

Нукусский государственный педагогический институт имени Ажинияза,
Нукус, Узбекистан

Проблема контроля умений и навыков владения иностранным языком всегда была актуальной, но особое значение она приобретает сейчас, в связи с проведением стандартизации уровней подготовки по иностранному языку в образовательном учреждении. Вышеназванные требования к рационально-организованному контролю над процессом и результатами обучения наиболее полно реализуются в форме тестового контроля.

В условиях коммуникативного обучения иностранному языку возрастает роль тестирования. Непосредственным объектом тестирования является языковая компетенция, состоящая из языковых умений. Важнейшими характеристиками теста являются его количественная оценка (главное отличие от традиционной контрольной работы), экономичность (минимальные затраты времени для выполнения теста), практичность (доступное содержание тестовых заданий) и валидность (возможность сравнить результат теста с внешним критерием) [1].

Тест как средство контроля имеет ряд преимуществ по сравнению с другими видами контроля:

- 1) одновременно тестируется достаточно большое количество учеников;
- 2) результаты тестирования устанавливаются быстро и просто;
- 3) результаты используются для диагностики трудностей языкового материала;
- 4) в учебном процессе тесты можно применять как тренировочное упражнение.

Рассмотрим тестирование как форму педагогического контроля на примере изучения темы My birthday (Мой день рождения). Перед работой над текстом учащиеся изучают лексику по теме. Данный тест направлен на контроль понимания текста и уровень сформированности лексического навыков по данной теме, а также на повторение лексики по теме «Мой дом».

It's Sunday afternoon and Kate and Sue are at Mary's birthday party. She's eight years old now. Some kids are dancing in the sitting room. Mary is opening a present at the moment. Patrick and Simon are in the kitchen. They are eating chocolate cake. Peter is playing a video game in Mary's bedroom. Kate and Sue like parties very much. Children have a lot of fun at parties.

Task. Choose the right variant.

- 1) It's ...afternoon.
a) Sunday b) Saturday c) Monday
- 2) The girl are at...birthday party.

- a) Sue's b) Mary's c) Kate's
- 3) How old is Mary?
- a) Eight b) Eighty c) Seven
- 4) ...children are dancing.
- a) All b) Some c) Three
- 5) What Mary is opening?
- a) a door b) a present c) a box [2].

Этот диагностический тест направлен на установления того, какие лексические единицы могут вызвать трудности в процессе овладения этой темой, на что учителю следует обратить внимание при дальнейшем её изучении. При выявлении повторяющихся ошибок следует провести с учащимися анализ этих ошибок и выполнить упражнения на употребление неправильно использованных лексических единиц. В конце текущего урока или на следующем стоит провести повторное тестирование по тесту с теми же и новыми лексическими единицами. Тест по этому тексту можно использовать так же, если учащиеся сделали много ошибок на лексику по теме по «Мой дом», или неправильно употребили времена Present Simple и Present Continuous. Например:

Read the text and answer the questions. My birthday

«This year Kate has her birthday on Tuesday, on the 12th of March. At every birthday party Kate and her friends have a lot of fun. In the morning her parents come to Kate's bedroom and give her a present. Usually she has her birthday party in the living room. Kate's mother makes a cake and waits for the guests every year. Now they are dancing in the sitting room and some children are playing video games. Kate's best friend Mary is in the kitchen, she is eating ice-cream. She likes it very much».

- 1) When is Kate's birthday?
- a) on tuesday, on the 12th of march b) on Thursday, on the 12th of March
- c) at Tuesday, at the 12th of march d) on Tuesday, on the 12th of March
- 2) The children at every party...
- a) are having a lot of fun b) have a lot of fun
- c) has a lot of fun d) have many fun
- 3) Kate's parents come to her ... and give her a ...
- a) living room, present b) bedroom, present
- c) kitchen, cake d) bedroom, cake
- 4) Usually she
- a) has her birthday party in the living room b) has her birthday party in the bedroom
- c) is having her birthday party with a cake d) have her birthday party in the living room

Тест главным образом направлен на закрепление пройденных лексических единиц и контроль сформированности грамматических навыков по темам Present Simple Tense (настоящее простое время) и Present Continuous Tense (настоящее продолжительное время), которые учащиеся уже знают. Также в тест включен материал по правильному употреблению заглавных букв. Данный тест носит обучающих характер, и состоит из тестовых заданий, где нужно выбрать один правильный ответ из четырех предложенных.

Так как в конце темы учащиеся должны будут составить монолог про свой день рождения, полезным будет задать вопросы в форме задания свободного изложения, или свободного конструирования, которое предполагает свободные ответы учащихся по сути задания, но уже личностного характера. Например:

- 1) When is your birthday?
- 2) What do your parents give you?
- 3) Where do you have birthday party?
- 4) Who comes to your birthday party?
- 5) What do you and your friend usually do at your birthday party?

Данный тест также выполняет обучающую функцию, способствуя формированию умений устной монологической речи и еще раз контролируя правильность употребления пройденных лексических единиц и грамматических явлений.

Тестирование по данной теме обеспечивает быстрый и эффективный текущий контроль учебной деятельности учащихся, при этом осуществляются главные функции педагогического контроля: проверочная, обучающая и диагностическая.

СПИСОК ЛИТЕРАТУРЫ

1. Беляева М.В. Текст как цель и средство обучения иностранному языку // Иностранные языки в школе. – 2008. – № 7.
2. Norman E. Gronlund – Assessment of Student Achievement (8th Edition). University of Auckland, 2009

ПРОБЛЕМЫ СТУДЕНЧЕСКОЙ СЕМЬИ

Матиташвили Е.Д., Земш М.Б.

ГОУ ВО МО «Государственный гуманитарно-технологический университет»

Студенчество многочисленный отряд молодежи. В настоящее время в 896 вузах страны обучаются более 5 млн. студентов, в том числе на дневных отделениях свыше 2 млн. 600 тыс. Результаты ряда исследований, проведенных в вузах Российской Федерации, свидетельствуют о том, что в последнее время доля семенных студентов возрастает.

Студенческая семья – достаточно сложный и еще малоизученный объект исследований. Под студенческой семьей понимается такая, в которой оба супруга – студенты дневного отделения.

Объектом исследования является процесс разрешения проблем студенческих семей.

Данный объект будет нами исследован на предмет роли образовательных учреждений и государства в процессе разрешения проблем социально-экономической и психологической устойчивости студенческих семей.

Целью исследования является определение роли образовательных учреждений и государства, как механизма разрешения социально-экономических и психологических проблем студенческой семьи.

Молодежь отлично понимает то, с какими трудностями доведется встретиться студенческой паре. При мыслях о браке у студенческой пары сразу появляется целый ряд вопросов: «Где жить студенческой семье? На что ей жить? Что делать, когда родится ребенок?»

Сейчас создание собственного очага под силу только детям состоятельных родителей, потому фактически каждая вторая студенческая семья более 50% семейных средств получает из бюджета родителей.

Среднедушевые доходы в молодых семьях в 1,5 раза меньше, чем в среднем по стране. Эта цифра вытекает из объективной действительности развития семейного союза. Молодые супруги, зачастую не имея достаточного опыта профессиональной деятельности и социальной жизни, получают сравнительно низкую заработную плату. 69% молодых семей России живут за чертой бедности. Как показывают исследования Госкомитета РФ по делам молодежи и Российского центра содействия молодой семье, 25,7% или 1670,5 тысячи молодых семей с трудом сводят концы с концами, а 78 тысяч – вовсе бедствуют и не доедают.

В числе ближайших жизненных планов у студенческих семей важное место занимает рождение ребенка. С появлением ребенка семья вступает в новый, более ответственный этап развития. Определенная часть молодоженов откладывают рождение первенца из-за материальных затруднений (далеко не все из них получают материальную помощь от родителей, многим семейным студентам приходится подрабатывать в «свободное время», другим – переходить на заочное отделение, или вообще на какое-то время (а иногда на совсем) откладывают учебу). Часто откладывание времени рождения ребенка мотивируется **трудностями в решении жилищного вопроса**, который относят к числу особо острых проблем молодой семьи. По данным выборочных исследований, проведенных Государственным комитетом по статистике в 1989 году, в Российской Федерации 61%

обследованных молодых семей проживали в отдельных квартирах государственного жилищного фонда самостоятельно или с родителями и 2,9% – в фондах ЖСК. В собственных домах жили 16,8% опрошенных семей, в общих квартирах – 6%, в общежитиях – 1,2%.

Социологическое исследование НИЦ при Институте молодежи выявило, что в отдельных государственных и кооперативных квартирах, а также в собственных домах проживало 49,7% опрошенных семей, от 14 до 21% не имели своего жилья, проживали на частных квартирах и в общежитиях. Остальные проживали на жилплощади родителей, тогда как желательным для себя проживание с родителями считали только 3-6% опрошенных.

У семейных студентов, которые уже имеют детей, одним из главных вопросов является: «Где и с кем оставить ребенка во время занятий?». Большинство вузов не имеют своих садов и яслей. Так, 18,5 % женатых студентов и 31,2% замужних студенток отмечают, что семейные дела, сложности, связанные с уходом за ребенком (если им заниматься добросовестно), отнимают много сил, времени и мешают хорошо учиться. У студентов, имеющих детей, более высокий процент неуспевающих как среди женщин, так и среди мужчин. Как правило, в отсев по неуспеваемости попадают чаще всего те студентки, которые имеют детей и плохо налаженный быт.

Другой, основной проблемой является **нехватка свободного времени**. Отмечается, что с появлением ребенка супруги меньше времени уделяют друг другу, у большинства семей нет времени для частых встреч и общения с друзьями.

Нерешенность проблем молодых семей, слабая государственная поддержка зачастую приводят их к внутри семейным конфликтам, установлению напряженной атмосферы, способствующей распаду семьи. 70% всех разводов происходят в первые 5 лет совместной жизни, т.е. фактически в молодых семьях. Исходя из социально-экономической ситуации в стране у 24,5% или у 1592,5 тысячи молодых семей стала складываться натянутая обстановка во взаимоотношениях, участились моменты взаимного непонимания и отчуждения. У 17,5%, или у 1137,5 тысячи молодых семей во внутрисемейных отношениях прослеживается невнимание и безразличие. Все это лишний раз доказывает необходимость особого подхода к решению проблем молодой семьи, выделения их в качестве приоритетных при осуществлении государственной молодежной и семейной политики.

Необходимая психологическая адаптация к семейной жизни. От того, как успешно будет пройден данный адаптационный период, во многом зависит сохранение и прочность семейного союза.

В первые годы брака проходит процесс адаптации супругов друг к другу, причем противоречия или неадекватный ход процесса могут привести семью к распаду, столь частому в первые 5 лет супружества. Каждая только что созданная семья подвергается серьезным испытаниям и часто не выдерживает нагрузок. В студенческих семьях, как правило, психологически сложно происходит **распределение семейных обязанностей и ролей**. В период брачной адаптации формируются общие представления супругов о браке и семье. Конфликт в молодой семье происходит именно из-за наличия у молодых супругов представлений о семейной жизни, в чем-то противоречащих друг другу. Под супружеским конфликтом в широком смысле мы понимаем столкновение между супругами, вызванное противоречием установок, целей, взглядов, идеалов, представлений и т.д. по отношению к конкретному предмету или ситуации.

Таким образом, любая студенческая семья имеет множество различных проблем, которые она зачастую не может решить в одиночку.

В ходе изучения данной темы нами был проанализирован отечественный опыт работы по сопровождению молодых семей, хотела бы привести несколько наиболее интересных моделей.

Одним из учреждений, оказывающих помощь и поддержку студенческим семьям, может стать «Центр поддержки молодой студенческой семьи» на базе вуза.

Проект «**Центр поддержки молодой студенческой семьи УлГУ**» начал функционировать в декабре 2009 года на базе Профкома студентов Ульяновского государственного университета.

Работа Центра направлена на студентов, планирующих создание семьи и студентов, оформивших брак.

Партнером Центра является Учебно-исследовательская лаборатория «Психолог», которая работает на базе факультета гуманитарных наук и социальных технологий УлГУ. Сотрудники лаборатории оказывают индивидуальные консультации и проводят совместные тренинги со студенческими семьями, к примеру «Поведение в конфликтных ситуациях».

Семейная академия в помощь молодым семьям. Калужский государственный университет имени К.Э. Циолковского

Цель программы Семейной академии – способствовать гармонизации детско-родительских отношений в молодых и в том числе замещающих (приемных и опекунских) семьях, включая профилактику и помощь в период кризисов, профилактику и преодоление проблем в развитии ребенка, профилактику вторичного сиротства и разрушения семей, развитию служб сопровождения приемных семей и их взаимодействия с замещающими семьями.

Поддержка молодой семьи осуществляются в контексте образовательных и консультативно-психологических услуг через систему школ:

1) школы для молодых родителей, основной целью которой является помощь родительской подсистеме, «воспитание родителей»;

2) школы для молодых супругов, основной целью которой является помощь супружеской подсистеме, гармонизации взаимоотношений в супружеской паре как источника благополучия приемных и кровных детей;

3) школа для детей, основной целью которой является помощь детям в осмыслении и освоении ими своих места и ролей в семье, осмыслении их функций в гармоничных семейных отношениях;

4) школа психосоциальных работников (специалистов сопровождения семьи), целью которой является организация методической и супервизорской помощи специалистам центров социального обслуживания молодых семей и детей, клубов знакомств и семейных клубов, центров содействия семейному устройству детей-сирот и т.п.

Клуб молодой семьи как одна из форм социально-психологической работы с молодыми семьями

Цель деятельности таких клубов – содействие достижению семейного благополучия в молодых семьях, подготовка молодежи к семейной жизни.

Формы работы – праздники, конкурсы, тренинги, творческие мастерские, игровые студии, турпоходы и пр.

Пути решения проблем студенческих семей:

1. В современном обществе нужна разработанная и налаженная система мер социальной поддержки студенческим семьям, оказание помощи им как со стороны государства, так и со стороны администрации учебного заведения, общественных организаций.

2. Для решения всех этих вопросов необходимо организовывать доступное социально-психологическое консультирование по проблемам брака, семьи, рождение и воспитания детей, оказывать помощь от профсоюзных организаций колледжей и вузов.

3. Необходимо вводить в школах курсы психологии, конфликтологии, то есть все, что будет необходимо молодому человеку непосредственно во взрослой жизни, важно пропагандировать ценности брака, семьи, детей, организовывать и т.д.

4. Основные направления помощи, представленные в разработанной на основе изучения передового опыта модели, могут быть использованы как для консультирования молодых семей, так и входить в программу подготовки семейной жизни школьников:

Центр помощи молодым и студенческим семьям

Юридическая помощь и консультирование по поводу решения жилищных проблем

Организационно-методическая и просветительская работа по формированию семейных ценностей

Психологическая поддержка

Информирование о видах и формах государственной помощи. Оказание материальной и социальной помощи

СПИСОК ЛИТЕРАТУРЫ

1. Деятельность учреждений по месту жительства «Клубы молодых семей» / А.П. Бозоева, Е.Н. Быканова, О.Ю. Степанова // Информационно-методический сборник. – Краснодар, 2013. – 33 с.
2. Матвеева Т.М. Система ценностных приоритетов современной молодежи в отношении брака и создания семьи // Гуманитарные, социально-экономические и общественные науки. – 2014. – № 9. – С. 97-100.
3. Болдина М.А. Информационно-просветительская деятельность специалиста по социальной работе с молодыми семьями в центрах планирования семьи // Социально-экономические явления и процессы. – Тамбов, 2012. – № 11. – С. 322-328.
4. Дементьева И.Ф. Первые годы брака. Проблемы становления молодой семьи. – М.: Сфера, 1991. – 158 с.

ОСОБЕННОСТИ БУХГАЛТЕРСКОГО УЧЕТА В СЕЛЬСКОМ ХОЗЯЙСТВЕ

Махамбетова У.

Каракалпакский государственный университет имени Бердаха,
Нукус, Узбекистан

Объектами бухгалтерского учета в сельском хозяйстве являются:

- имущество предприятия (основные средства, материально–производственные запасы, нематериальные активы, финансовые вложения, денежные средства и др.);
- собственный капитал (уставный капитал, добавочный капитал, резервный капитал, фонды специального назначения, резервы, нераспределенная прибыль);
- задолженность других организаций (дебиторская задолженность) и обязательства сторонним организациям и физическим лицам (кредиторская задолженность, кредиты банков, займы);
- хозяйственные операции, осуществляемые предприятиями в процессе их деятельности и вызывающие изменения в составе имущества и обязательств.

Главной целью бухгалтерского учета на сельскохозяйственных предприятиях являются анализ, интерпретация и использование экономической информации для выявления тенденций развития предприятия, выбора варианта и принятия управленческих решений [1].

В частности, учетная информация используется на следующих уровнях управления: внутривладельческом (в производственных подразделениях – данные первичного и сводного учета), общевладельческом (по хозяйству в целом – данные текущего бухгалтерского учета, включая данные отчетности) и внешнем уровне управления сельскохозяйственным производством (используется в основном квартальная и годовая бухгалтерская отчетность).

Кроме информационной, бухгалтерский учет выполняет контрольную функцию, суть которой сводится к иллюстрации выполнения организационного плана и оценке рентабельности каждой отрасли хозяйства, а также к предотвращению провалов в работе, нерационального использования ресурсов и, следовательно, к сохранению средств предприятия.

Выделяют следующие основные особенности бухгалтерского учета на сельскохозяй-

ственных предприятиях:

1) Главным средством производства в сельском хозяйстве является земля, поэтому необходим бухгалтерский учет земельных угодий и финансовых вложений в них. При организации и ведении учета земель в сельском хозяйстве земельные угодья отражают в натуральных показателях (гектарах), в денежном выражении показывают дополнительные (в качестве капитальных) вложения и покупные земли.

2) Специфика бухгалтерского учета в агропромышленном секторе обусловлена неодинаковой природой отраслей сельского хозяйства (растениеводство, животноводство, вспомогательное производство и т.д.) и соответственно происходящими в них изменениями (посев, оприходование урожая, прирост живой массы, приплод и пр.).

3) В сельском хозяйстве из-за действия климатических факторов производство сезонное (в первую очередь это касается растениеводства). Бухгалтерский учет призван отражать сезонность работ и затрат, которая, в свою очередь, оказывает влияние на бухгалтерский учет (например, в период уборки и основных сельскохозяйственных работ объем учетных работ возрастает, а в период сезонного уменьшения объема работ сокращается).

4) Зачастую от одной культуры или одного вида скота получают несколько видов продукции. Это приводит к необходимости разграничения затрат в бухгалтерском учете.

5) Производство сельскохозяйственной продукции – длительный процесс, иногда оно занимает более одного календарного года. По некоторым сельскохозяйственным культурам и животным затраты осуществляются в текущем отчетном году, а продукцию получают только в следующем отчетном году (озимые зерновые культуры, откорм молодняка крупного рогатого скота и др.). По этой причине в учете затраты разграничивают по производственным циклам, не совпадающим с календарным годом: затраты прошлых лет под урожай текущего года, затраты текущего года под урожай будущих лет и затраты текущего года под урожай этого же года.

б) Часть продукции собственного производства поступает на внутривладельческое потребление (внутренний оборот): продукция растениеводства – на семена, корм скоту, в переработку; продукция животноводства – на удобрения в растениеводстве, корм скоту. В связи с этим необходимо четкое отражение движения продукции на всех этапах внутривладельческого оборота.

В аграрном производстве используется разнообразная сельскохозяйственная техника, что требует достоверного бухгалтерского учета всех мобильных машин и механизмов [2].

СПИСОК ЛИТЕРАТУРЫ

1. Ковалев В.В. Финансовый учет и анализ: концептуальные основы : Учеб. пособие. – М.: Финансы и статистика, 2004.
2. Ковалев В.В., Патров В.В. Как читать баланс. – М.: Финансы и статистика, 2002.

РОЛЬ СЕЛЬСКОГО ХОЗЯЙСТВА В ЭКОНОМИКЕ

Махамбетова У.

Каракалпакский государственный университет имени Бердаха,
Нукус, Узбекистан

Роль сельского хозяйства в экономике страны или региона показывает её структуру и уровень развития. В качестве показателей роли сельского хозяйства применяют долю занятых в сельском хозяйстве среди экономически активного населения, а также удельный вес сельского хозяйства в структуре ВВП. Эти показатели достаточно высоки в большинстве развивающихся стран, где в сельском хозяйстве занято более половины экономически активных населения. Сельское хозяйство там идёт по экстенсивному пути развития, то есть увеличение продукции достигается расширением посевных площадей, увеличением поголовья скота, увеличением числа занятых в сельском хозяйстве. В таких странах, экономики которых относятся к типу аграрных, низки показатели механизации, химизации, мелиорации и др. [1].

Наиболее высокого уровня достигло сельское хозяйство развитых стран Европы и Северной Америки, вступивших в постиндустриальную стадию. В сельском хозяйстве там занято 2-6% экономически активных населений. В этих странах «зелёная революция» произошла ещё в середине XX века, сельское хозяйство характеризуется научно-обоснованной организацией, повышением производительности, применением новых технологий, систем сельскохозяйственных машин, пестицидов и минеральных удобрений, использованием генной инженерии и биотехнологии, робототехники и электроники, то есть развивается по интенсивному пути [2].

Сельское хозяйство входит в состав агропромышленного комплекса и включает в себя следующие основные отрасли:

Растениеводство – возделывание культурных растений с целью их использования как источника продуктов питания, получения продукции для кормовых целей, а также сырья для промышленности и иных, в том числе декоративных целей.

Грибоводство – отрасль сельского хозяйства, занимающаяся культивированием и переработкой различных видов съедобных грибов (шампиньон, вешенка, шиитаке и других) и производством мицелия. В настоящее время различают промышленное грибоводство (включающее культивирование и переработку) и любительское грибоводство (включающее собирательство дикоросных грибов).

Животноводство – отрасль сельского хозяйства, занимающаяся разведением сельскохозяйственных животных для производства животноводческих продуктов.

Подотрасли сельского хозяйства:

Зерновые культуры – важнейшая группа возделываемых растений, дающих зерно, основной продукт питания человека, сырьё для многих отраслей промышленности и корма для сельскохозяйственных животных.

Кормовые культуры – сельскохозяйственные культуры, выращиваемые на корм животным. К кормовым культурам относятся многолетние и однолетние кормовые травы (для получения пастбищных и зелёных летних кормов, зелёной массы на сено, сенаж, силос, травяную муку), силосные культуры (кукуруза, подсолнечник и др.), кормовые корнеплоды (кормовая свёкла, турнепс, брюква, морковь), кормовые бахчевые культуры (тыква, кабачок, арбуз)

Виноградарство является отраслью агропромышленного комплекса и направлено на выращивание высоких урожаев столового и технического винограда для обеспечения населения свежим и сушёным виноградом, а винодельчество и консервную промышленность – сырьём.

Садоводство – отрасль растениеводства, занимающаяся:

- возделыванием многолетних плодовых или ягодных культур (плодоводство);
- выращиванием декоративных растений (декоративное садоводство).

Одним из направлений декоративного садоводства является комнатное садоводство – выращивание декоративных растений в домашних условиях. Декоративное садоводство, направленное на выращивание красивоцветущих растений, называется цветководством.

Плодоводство – это выращивание плодовых культур. Так принято называть растения, которые выращивают для получения фруктов. Наиболее распространены в нашей стране яблоня, груша, вишня, слива, смородина, земляника, малина, крыжовник.

Декоративные растения – растения, обыкновенно и большей частью выращиваемые для оформления садов, парков, скверов и других участков городских и сельских территорий, предназначенных для отдыха, либо служебных, производственных и жилых помещений (в последнем случае они часто называются ещё и комнатными растениями). Деятельность по выращиванию декоративных растений называется декоративным садоводством.

Скотоводство – доминирующая отрасль животноводства, специализирующаяся на разведении крупного рогатого скота для получения молока, говядины, кожевенного сырья, а также в качестве тягловой силы.

Овцеводство – отрасль животноводства, занимающаяся разведением овец. Эти животные относятся к семейству полорогих парнокопытных. Продукцией овцеводства являются мясо, шерсть, молоко, сыр, смушки, овчина. Разведение овец преобладает в районах и стра-

нах, обладающих обширными пастбищами, особенно в пустынных и полупустынных районах субтропического и тропического поясов.

Козоводство – отрасль животноводства, занимающаяся разведением коз. Козоводство успешно развивается во всем мире. Продукцией козоводства является мясо, молоко с его огромным количеством витаминов, шкуры и шерсть. Козы не требовательны к корму и едят большее количество растений (более 600 видов трав), чем другие травоядные животные.

Кролиководство – отрасль животноводства, занимающаяся разведением кроликов. Основная продукция кролиководства – мясо, шкурки, пух. Кроличье мясо – питательный диетический продукт. Шкурки кроликов – ценное сырьё мехообрабатывающей промышленности, используются в натуральном и имитированном под дорогие меха виде. Кроличий пух, по теплопроводности не уступающий мериносовой шерсти, идёт на выработку трикотажных изделий, фетра, велюра.

Коневодство – отрасль животноводства, занимающаяся разведением и использованием лошадей.

Пчеловодство – отрасль сельского хозяйства, которая занимается разведением медоносных пчёл для получения мёда, пчелиного воска и других продуктов, а также для опыления сельскохозяйственных культур с целью повышения их урожайности.

Шмелеводство – отрасль сельского хозяйства; разведение шмелей для опыления сельскохозяйственных культур с целью повышения их урожайности, побочным продуктом может являться получение шмелиного воска.

Звероводство – отрасль животноводства по разведению в неволе ценных пушных зверей для получения шкур. Объекты звероводства – норка, голубой песец, серебристо-чёрная лисица, нутрия, соболь, речной бобр, шиншиллы и другие животные.

Аквакультура (от лат. aqua – вода и культура – возделывание, разведение, выращивание) – разведение и выращивание водных организмов (рыб, ракообразных, моллюсков, водорослей) в континентальных водоёмах и на специально созданных морских плантациях.

Рыбоводство – отрасль сельского хозяйства, занимающаяся разведением рыбы, улучшением и увеличением рыбных запасов в водоёмах.

Оленеводство – отрасль животноводства, занимающаяся разведением и использованием северных оленей.

Птицеводство – отрасль животноводства, в задачу которой входит разведение сельскохозяйственной птицы. Основные направления птицеводства – яичное и мясное; побочная продукция – пух, перо. Пищевое значение имеют в основном куриные яйца, для производства которых целесообразно разведение кур яичного направления продуктивности. В мясном птицеводстве используют кур мясных пород и линий, уток, индеек, гусей, реже цесарок и перепелов.

Верблюдоводство – отрасль животноводства, занимающаяся разведением верблюдов. Приурочено к пустыням, полупустыням и сухим степям. Не требует больших затрат, так как верблюды отличаются неприхотливостью. Продукцией верблюдоводства является молоко, мясо, шерсть. Верблюд также является тягловым и транспортным животным. Верблюдоводство – традиционная отрасль сельского хозяйства арабо-мусульманских стран аридного пояса.

СПИСОК ЛИТЕРАТУРЫ

1. Савицкая Г.В. Экономический анализ : Учебник для вузов. – 8-е изд. / Савицкая Г.В. – М.: Новое знание, 2003.
2. Шеремет А.Д., Негашев Е.В. Методика финансового анализа деятельности коммерческих организаций. – М.: Инфра-М, 2003.

ЗНАЧЕНИЕ СИЛОВЫХ ТРЕНИРОВОК В ФИЗИЧЕСКОМ ВОСПИТАНИИ ПОДРОСТКОВ

Дж. А. Мирзаев

Mediland hospital, г. Баку, Азербайджан

Постановка проблемы. Одной из причин увеличения мышечной силы у детей является возрастание мышечной массы тела, т.е. увеличение мышечного поперечника. Мышечная масса начинает возрастать с 7 лет, но более заметный ее рост происходит в период полового созревания. Важная роль в развитии силы в этот период принадлежит, по-видимому, дифференциации нервно-мышечного аппарата [1]. С возрастом происходит увеличение числа возбуждающих двигательных единиц во время мышечного напряжения. Особая роль в увеличении мышечной силы с возрастом принадлежит моторно-висцеральным рефлексам, которые в подростковом возрасте становятся более совершенными, чем в детском периоде. Формирование относительной силы различных групп мышц завершается в 16-17 лет, а ее уровень сохраняется до возрастного периода 41-50. На проявление мышечной силы значительное влияние оказывают занятия физической культурой и спортом, начиная с детского и подросткового возраста [2]. Одной из проблем, стоящих перед школьным физическим воспитанием, является совершенствование процесса развития двигательных способностей у школьников младших классов. В процессе их двигательной подготовки особое внимание уделяется развитию точных движений, координации, общей выносливости [3]. Несмотря на то, что некоторые ранние исследования поставили под сомнение эффективность силовых тренировок для детей, многочисленные современные научные данные поддерживают идею о полезности силовых тренировок для детского возраста. Абсолютно антинаучным является мнение о том, что якобы силовые тренировки могут способствовать замедлению роста детского организма. Тем не менее, оптимальный уровень интенсивности и объем тренировочной нагрузки у детей и подростков разного возраста требуют дальнейшего изучения. Увеличение силовых возможностей после силовых тренировок у молодых людей, особенно у детей препубертатного периода, как полагается, обусловлено главным образом нервной адаптацией и лишь в минимальной степени мышечной гипертрофией, если вообще это соответствует истине. Улучшение координации движений (особенно на начальном этапе тренировок) у подростков ведет к увеличению активации двигательных единиц, а также к другим неврологическим адаптациям, в том числе улучшение координации тренируемых мышц является основным детерминантом увеличения силовых показателей [5]. В научно-методической литературе недостаточно данных об эффективности силовой подготовки детей младшего школьного возраста [4].

Цель исследования – систематизация научной литературы о силовых тренировках для детей и подростков, повышение эффективности тренировок для данного возраста.

Методы исследования – анализ научной литературы.

Влияние тяжелой атлетики на детей и подростков. Тяжелая атлетика входит в число самых популярных видов спортивной деятельности среди подростков. В 1974 году [5], у пяти подростков (возраст – от 14 до 17 лет) был обнаружен перелом дистального эпифиза лучевой кости из-за плохого инструктажа или низкого уровня качества тренировок. У двоих пациентов наблюдался двусторонний перелом. Все они выполняли армейский жим, на момент получения травмы. Вес тела пациентов колебался от 45,4 кг до 93,2 кг. Рабочий вес в упражнении варьировался от 34,1 кг до 81,8 кг. Все переломы были обработаны с помощью закрытой репозиции и иммобилизации, все пациенты беспрецедентно восстановились. При взятии штанги к грудной клетке, локти находятся строго в согнутой позиции. Вторая фаза выполнения упражнения предполагает выпрямление локтей и плеча, так чтобы вес удерживался непосредственно над головой атлета, в одном непрерывном движении. Этот маневр способствует флексии бедра и колена. Каждый из пяти подростков после окончания выполнения армейского жима потерял контроль над весом, штанга упала назад, что привело в итоге к получению травмы. Несчастные случаи можно было бы предотвратить путем надлежащего обучения технике подъема веса с помощью инструкторов физкультуры. Контроль достигается с постепенным увеличением веса штанги. Кроме того, при обучении технике вы-

полнения армейского жима для детей и подростков, наличие корректировщиков на каждом конце штанги значительно повысит уровень безопасности (на случай, если юный атлет потеряет контроль над штангой). В исследовании Conroy изучалась взаимосвязь минеральной плотности костной ткани и мышечной силы у высококвалифицированных молодых спортсменов-мужчин, чтобы получить представление о влиянии тяжелых силовых тренировок на минеральную плотность тела. Участвовали 25 элитных юных тяжелоатлетов, в возрасте 17,4 +/- 1,4 лет. Измерения минеральной плотности тела проводилось с помощью рентгеновской абсорбциометрии, результаты были получены для поясничного отдела позвоночника и проксимального отдела бедренной кости. Результаты показали, что у юных тяжелоатлетов значения минеральной плотности тела на всех участках были больше, по сравнению с их ровесниками из контрольной группы. Минеральная плотность тела позвоночника и шейки бедренной кости у юных тяжелоатлетов также оказались значительно выше, чем данные взрослых.

Занятия тяжелой атлетикой в детском и подростковом возрасте не должны проходить без тщательного врачебно-физкультурного и физиологического контроля. Данные литературных источников свидетельствуют о том, что нетренированных детей и подростков имеется достаточно предпосылок для быстрого физического и функционального совершенствования различных систем организма. В то же время кратковременные занятия спортом в данном возрасте еще не приводят к выработке устойчивых приспособительных механизмов [2]. Для изучения изменений, происходящих в функциональном состоянии юных тяжелоатлетов, была сформирована группа испытуемых, представленная детьми в возрасте 13–15 лет. Школьники посещали секцию тяжелой атлетики с момента начала исследования на протяжении 2–3 месяцев. В процессе исследования использовался принцип непрерывной регистрации частоты сердечных сокращений (ЧСС) за 1 минуту до выполнения контрольных упражнений, непосредственно во время мышечной деятельности и в течение 2-х минут восстановительного периода. Для оценивания функциональных изменений, подсчет ЧСС проводился дважды: в начале и в конце учебного года. Спортивная подготовка привела к снижению ЧСС в исходном фоне, зарегистрированном перед началом упражнений, в среднем с 79,1 до 72,3 уд/мин. Данное снижение происходило параллельно с повышением физических возможностей юных штангистов. Вес штанги в рывке увеличился с 35,4 кг до 52,1 кг, а в толчке – с 45,2 кг до 70,4 кг. Систематическая тренировка привела к заметным сдвигам в функциональном состоянии сердечно-сосудистой системы у юных спортсменов. При повторном исследовании наблюдалось уменьшение максимальной ЧСС и максимального прироста ЧСС за время выполнения работы. После окончания мышечной деятельности ЧСС учащалась, и это продолжалось в течение 5-10 секунд. Спортивная подготовка привела к достоверному снижению максимальной ЧСС при статическом напряжении на 5–10 минутах занятия со 143,6 уд/мин до 135 уд/мин, на 60–70 мин – со 146 уд/мин до 139 уд/мин. Аналогичные изменения ЧСС произошли и на 110–120 минутах. Одним из признаков улучшения деятельности сердечно-сосудистой системы является уменьшение времени возврата ЧСС к исходному уровню после окончания мышечной работы. Систематическая тренировка на протяжении 9 месяцев привела к уменьшению данного показателя после выполнения статического напряжения на 5–10 минутах учебно-тренировочного занятия [3]. Для прослеживания за динамикой физического развития, физической подготовленности и общей физической работоспособностью у тяжелоатлетов (10–12 лет) был проведен педагогический эксперимент [5]. Педагогический эксперимент состоял из трех этапов: исходный уровень (10 лет), спустя года наблюдений (11 лет) и заключительный этап (12 лет) – данные, которые были зафиксированы после второго года наблюдений. В первую очередь, авторами исследования была обнаружена неравномерность в приросте изучаемых показателей. Показатели физического развития у детей определялись по результатам в контрольных упражнениях: бег на 30 метров, прыжок в длину, бросок 3-килограммового ядра вперед с места двумя руками, бег на 1000 метров. В упражнениях улучшения скоростно-силовых качеств наблюдался постоянный прогресс на протяжении всех этапов. При тренировке выносливости (бег на 1000 м) спортсменам не удалось показать аналогичную динамику и данные этого исследования свидетельствуют от проявлении тенденции снижения выносливости 12-летних тяжелоатлетов.

Выводы. Минеральная плотность тела у детей тесно связана с их силой, силовые тренировки способны влиять на минеральную плотность тела путем хронических перегрузок. Повышенный прием молока хорошо влияет на укрепление костей у тренирующихся мальчиков-подростков, но к сожалению, относительно девочек нет данных.

У нетренированных детей/подростков обнаружен большой потенциал к быстрому физическому и функциональному совершенствованию организма, но в тоже время, малый тренировочный опыт не способен обеспечить детей устойчивостью приспособительных механизмов.

Если при тренировке скоростно-силовых качеств юные тяжелоатлеты на долгосрочной основе могут сохранять прогрессию, то при развитии выносливости у них наблюдается ее ухудшение. Применение медицинского мяча положительно влияет на улучшение скорости, силы и мышечной выносливости.

Анализ научной литературы выявил преимущество детей над взрослыми в риске травматизма от силовых занятий, в детском возрасте симптомы повреждения мышц после интенсивных плиометрических тренировок менее серьезны. Девочки менее подвержены травматизму, в отличие от мальчиков. При построении тренировочного процесса у детей, следует уделять больше внимания разнообразию, так как монотонность тренировок увеличит риск травматизма.

В период половой зрелости дети могут демонстрировать наилучший рост силы в ответ на силовые тренировки, но не стоит ждать от детей в этот период аналогичного успеха в абсолютной силе, как и у взрослых.

Силовые тренировки не имеют негативного влияния по отношению к росту детей. Касаемо, оптимального количества силовых тренировок, две тренировки в неделю эффективнее, чем одна тренировка для детей-новичков, а от трех тренировок, скорее всего, мальчики не будут иметь пользу. Умеренная интенсивность нагрузок при начальных этапах адаптации более эффективны в рамках силовых занятий у детей. При силовых тренировках отмечается понижение метаболизма белка и повышение тестостерона.

СПИСОК ЛИТЕРАТУРЫ

1. Гришина Ю.И. Основы силовой подготовки: знать и уметь : учеб. пособие / Ю.И. Гришина. – Ростов-н/Д.: Феникс, 2011. – 280 с.
2. Джим В. Уровень физического развития и физической подготовленности у тяжелоатлетов 10–12 лет //Слобожанський науково-спортивний вісник. – 2016. – №. 5 (55). – С. 28-33.
3. Зинченко П. К. Гостроение предварительной подготовки юношей в силовых видах спорта // Олимпийский спорт, физическая культура, здоровье нации в современных условиях: материалы XIII Междунар. науч.-практ. конф./под общ. ред. засл. работника образования Украины, академика Междунар. Академии пед. и соц. наук, д. п. н., проф. ГН Максименко. – Луганск, 2016. – С. 216.
4. Якимова Е. А. Влияние занятий тяжелой атлетикой на функциональные показатели юных тяжелоатлетов //Science Time. – 2015. – №. 5 (17). – С. 535-539.

СПЕЦИФИКА ОБУЧЕНИЯ ЧТЕНИЮ НА НЕМЕЦКОМ ЯЗЫКЕ В НАЧАЛЬНОЙ ШКОЛЕ

Михайлова Ю.В., Иванова Н.А.

ГОУ ВО МО «Государственный гуманитарно-технологический университет»

Чтение – достаточно сложный процесс. Оно является одним из основных средств получения информации. В контексте обучения иностранному языку чтение рассматривается как самостоятельный вид речевой деятельности, который обеспечивает письменную форму общения. В соответствии с ФГОС НОО основными задачами обучения чтению на иностранном языке в начальной школе являются [1, с. 31]:

- 1) прочное усвоение буквенно-звуковых соответствий;

2) формирование технических навыков чтения (техника чтения), в частности скорости чтения;

3) формирование навыка соотнесения графического образа слова с его звуковым образом на основе знания основных правил чтения, соблюдать правильное ударение в словах и фразах, интонацию в целом;

4) формирование основ коммуникативного умения читать.

Для эффективного решения вышеперечисленных задач важно не только использовать современные обучающие технологии при организации процесса обучения, но и учитывать потребности младших школьников, а точнее их психологические и возрастные возможности. Младший школьный возраст характеризуется такими психологическими особенностями как любознательность, эмоциональность восприятия, слабость произвольного внимания, преобладание наглядно-образной памяти над словесно-логической, импульсивность, слабоволие.

Итак, перейдём теперь к самому процессу обучения чтению на немецком языке в начальной школе. После устного вводного курса на уроках ИЯ учащиеся переходят к чтению вслух. Начинает формироваться техника чтения. Техника чтения – это механизм соотнесения графических образов с их звуковым образом и значением. Различают следующие этапы формирования техники вслух [9, с. 46]:

1) обучение технике чтения вслух на основе отдельных букв, буквосочетаний, слов и словосочетаний;

2) чтение минитекстов;

3) переход к обучению чтению про себя.

Что касается текстов для чтения во 2 классе, то они имеют ряд особенностей. В самом начале курса ребёнку предлагается познакомиться со сказочными героями, которые будут сопровождать его на всём пути обучения. Затем начинается первое знакомство с иностранными буквами. Процесс обучения чтению происходит на уровне слогов и отдельных слов. Обучение чтению на этом этапе тесно связано с обучением говорению. Дети, учась приветствовать друг друга в устной речи, впоследствии с лёгкостью читают эти выражения в тексте [2, с.23]:

Das ist Hans. Das sind Hugo und Susi. Das sind Toni, Ina und Deni. Das ist Anton.

Первые тексты представлены в виде элементарных предложений, рифмовок, песен и стихов [2, с. 29]:

Ist das Uli? Ist das Lene?

Sind das Hugo und Irene?

Das ist Uli. Das ist Lene.

Das sind Hugo und Irene.

Постепенно тексты усложняются, добавляется новая лексика. Однако новая лексика предлагается ребёнку в виде сносок или специальных рамок, где написан их перевод [3, с. 109]:

Markus spielt am Computer

Markus sitzt am Computer und spielt. "Was spielst du?", fragt der Vater. "Ich zeichne Märchenfiguren", antwortet Markus. "Sieh mal, Vati, das ist Till Eulenspiegel. Er ist lustig und lacht viel. Das ist Nussknacker. Er ist gut, klug und tapfer." "Und auch hilfsbereit", sagt der Vater, "Und wer ist das? So hässlich und böse." "Das ist Zwerg Nase. Er ist hässlich, aber nicht böse. Ich finde ihn nett", erwidert Markus. Dann zeichnet er Münchhausen und den tapferen Zinnsoldaten. Morgen zeigt er seine Märchenfiguren der Lehrerin.

- *zeichnen* – рисовать
- *Sieh mal* – посмотри-ка
- *erwidern* – возражать
- *der Zinnsoldat* – оловянный солдатик
- *morgen* – завтра
- *zeigen* – показывать

В 3 классе тексты для чтения в самом начале обучения ещё носят несложный характер. Детям предлагаются лёгкие тексты для прочтения, где вся лексика им знакома из прошлого курса. Тексты также красочно оформлены и сопровождаются различными наглядны-

ми материалами, в какой-то степени повествующие о содержании текста. Постепенно тексты усложняются. Однако они всё ещё направлены на то, чтобы ребёнок полностью понимал прочитанное. Начиная с 3 класса, детям предлагается обращаться к словарю в конце учебника в том случае, если им встречаются незнакомые слова. Сноски под текстами ещё остаются, но содержание в них слов носит немногочисленный характер [5, с. 34]:

Maskenball

- *Hallo, hier Sabine Müller.*

- *Hallo, Sabine, hier Sven.*

- *Tag, Sven.*

- *Ist dein Faschingskostüm schon fertig?*

- *Nein, noch nicht. In der Kleiderkiste gibt es nichts für mich. Und ich mache mein Kostüm selbst. Mutti hilft mir.*

- *Als was gehst du denn zum Maskenball?*

- *Oh, das sage ich dir jetzt nicht. Das ist mein Geheimnis. Du sollst mich auf dem Maskenball suchen!*

- *Keine schlechte Idee! Okay. Mache ich! Aber ich erkenne dich sowieso!*

• *das Geheimnis – секрет, тайна*

• *Aber ich erkenne dich sowieso! – Но я всё равно тебя узнаю!*

Уже в начале учебного года 4 класса детям предлагается для прочтения масса текстов, которые не имеют после себя никаких сносок с незнакомыми словами. Это делается для того, чтобы приучить ребёнка к самостоятельной работе с текстом, научить пользоваться его словарём и извлекать основную информацию из прочитанного.

Песни и стихотворения имеют место быть в содержании учебника, но их лексический и грамматический материал заметно усложняется по сравнению с двумя предыдущими классами. Кроме того, в конце 4 класса детям предлагаются уже не только тексты, но и выжимки из адаптированной оригинальной литературы. Так, например, сказка «Die drei kleinen Schweinchen» в УМК под руководством И.Л. Бим[7, с.72]:

Szene 1

Es waren einmal drei kleine Schweinchen. Das erste Schweinchen machte sich ein Haus aus Gras. Eines Tages kommt der Wolf und fragt: "Darf ich herein?"

Das Schweinchen antwortet: "Nein, nein, nein! Du darfst nicht herein!". Der Wolf wird böse und ruft: "Na, warte! Ich mache starken Wind und dein Haus fliegt weg!". Er pustet und pustet und das Häuschen fliegt weg. Aber das Schweinchen ist nicht mehr da.

Darf ich herein? – Можно войти?

wird böse – сердится

Na, warte! – Ну, погоди!

fliegt weg – улетит

Er pustet – Он пыхтит, дует

Большую роль при обучении чтению является использование различных упражнений. Эти упражнения могут иметь следующие виды [8, с. 256]:

1) упражнения, направляющие внимание учащихся на отдельные стороны техники чтения вслух (озвучивание букв, буквосочетаний, правильное интонационное оформление) и на развитие отдельных механизмов чтения. Так, например, в учебнике для второго класса примером такого упражнения служит следующее [2, с. 17]:

Пикси снова знакомит нас с новыми буквами и буквосочетаниями. Прочитаем их.

H h Hanna, Hugo

D d Ada, Deni

S s Hans, Susanna

C c Coca Cola

2) исполнительские упражнения, которые употребляются на уровне тренировки в собственно чтении как опосредованном общении. Они осуществляются на связном тексте, предполагают многократное возвращение к нему и фиксируют внимание школьников как на содержательной стороне текстов, так и на том, как читать, чтобы добиться понимания. В основном такие упражнения заключаются в прочтении текста с последующим ответом на во-

просы. Так, например, упражнение такого рода в 3 классе представлено следующим образом [5, с. 26]:

Was gibt es alles in der Kleiderkiste! Wir sehen in der Kleiderkiste ein blaues Kleid. Silke möchte das schöne Kleid haben. Sie geht doch als Schneewittchen zum Karneval. Wir sehen auch eine Hose, ein Hemd und eine Jacke. Tobias möchte die Hose, das Hemd und die Jacke nehmen. Er möchte doch als Clown zum Karneval gehen. Auch die großen Schuhe hier passen zu seinem Clown-Kostüm. Hier sind noch ein Hut, eine Mütze, Damenschuhe und einige Masken.

Wo steht das im Text? Lest bitte vor:

1) *Silke wollte das schöne Kleid haben.*

2) *Tobias wollte die Hose, das Hemd und die Jacke nehmen.*

3) *Die großen Schuhe passen zu seinem Clown-Kostüm.*

3) упражнения, ориентирующие в технике чтения про себя.

В 4 классе примером такого вида упражнения является следующее [7, с. 93]:

Viele Kinder helfen den Eltern bei den Vorbereitungen zu einem Fest. Lest bitte. Nehmt die Wörter unten zu Hilfe:

Sie machen Ordnung in der

Sie kaufen zum Fest ... und

Sie helfen der Mutter oder der Oma ... machen.

Die Mädchen helfen gern eine ... backen.

Die Jungen kaufen gern

Blumen Gemüse Salate Torte Wohnung Obst

4) контролирующие упражнения, которые специально используются для определения сформированности умения читать. В основном упражнения такого рода представлены в виде текста, после прочтения которого обучающемуся нужно выполнить тест. Так, например, во 2 классе примером контролирующего упражнения может служить следующее [3, с. 81]:

Szene 2

Der Moderator: Seht! Das ist die Prinzessin. Sie ist immer so traurig. Sie weint und weint.

Die Prinzessin: Ach, ich arme Prinzessin! Warum bin ich so traurig? Warum bin ich so allein? Hier sind so viele Menschen: eins, zwei, drei, ..., zwölf... . Aber ich bin so allein! Was soll ich machen?

Wähle die richtige Antwort. Warum die Prinzessin so traurig und weint immer?

1) *Sie ist krank*

2) *Sie ist dumm*

3) *Sie ist immer allein*

Таким образом, работа по формированию и развитию навыков и умений чтения проходит несколько этапов, каждый из которых направлен на решение конкретной задачи. Научиться читать – значит уметь озвучивать графемы и извлекать мысли, факты, т.е. понимать, использовать информацию текста. В процессе овладения чтением необходимо преодолеть массу трудностей. Для этого учителю следует вовлекать учащихся в активную творческую деятельность, создавая различные ситуации речевого общения, где у учащихся происходит накопление и расширение лексического словаря, как базы для успешного овладения чтением.

Чтобы чтение на иностранном языке способствовало развитию познавательного интереса учащихся, необходимо учитывать познавательные потребности, возрастные и индивидуально-психологические особенности детей. Для этого следует разнообразить учебные материалы, включить школьников в активную творческую деятельность путем применения активных методов обучения, дать им возможность проявлять самостоятельность и инициативу в учебной деятельности.

СПИСОК ЛИТЕРАТУРЫ

1. Федеральный государственный образовательный стандарт начального общего образования / М-во образования и науки РФ. – М.: Просвещение, 2010. 31с. (Стандарты второго поколения).
2. Бим И.Л. Немецкий язык. 2 класс : Учеб. для общеобразоват. организаций. В 2 ч. Ч. 1 / И.Л. Бим, Л.И. Рыжова. – Рос. акад. наук, Рос. акад. образования. – М.: Просвещение, 2013. – 104 с.

3. Бим И.Л. Немецкий язык. 2 класс : Учеб. для общеобразоват. учреждений. В 2 ч. Ч. 2 / И.Л. Бим, Л.И. Рыжова ; Рос. акад. наук, Рос. акад. образования. – 12-е изд. – М.: Просвещение, 2013. 127 с.
4. Бим И.Л. Немецкий язык. 3 класс : Учеб. для общеобразоват. организаций. В 2 ч. Ч. 1 / И.Л. Бим, Л.И. Рыжова, Л.М. Фомичева ; Рос. акад. наук, Рос. акад. образования. – 11-е изд. – М.: Просвещение. 2013. – 126 с.
5. Бим И.Л. Немецкий язык. 3 класс : Учеб. для общеобразоват. организаций. В 2 ч. Ч. 2 / И.Л. Бим, Л.И. Рыжова, Л.М. Фомичева ; Рос. акад. наук, Рос. акад. образования. – 12-е изд. – М.: Просвещение. 2014. – 109 с.
6. Бим И.Л. Немецкий язык. Первые шаги. 4 класс : Учеб. для общеобразоват. учреждений. В 2 ч. Ч. 1 / И.Л. Бим, Л.И. Рыжова; Рос. акад. наук, Рос. акад. образования. – 8-е изд. – М.: Просвещение. 2011. – 112 с.
7. Бим И.Л. Немецкий язык. 4 класс : Учеб. для общеобразоват. организаций с прил. на электрон. носителе. В 2 ч. Ч. 2 / И.Л. Бим, Л.И. Рыжова ; Рос. акад. наук, Рос. акад. образования. – 10-е изд. – М.: Просвещение. 2014. – 128 с.
8. Бим И.Л. Теория и практика обучения немецкому языку в средней школе. – М.: Просвещение. 1988. – 256 с.
9. Уэст М. Методика обучения чтению. //Иностранные языки в школе. – 2009. – №3. – С. 46-47.

РАЗВИТИЕ ТВОРЧЕСКОЙ ЛИЧНОСТИ ДОШКОЛЬНИКА

Мишина Ю.С.

ГОУ ВО МО «Государственный гуманитарно-технологический университет»

Проблема становления и развития творческой личности ребенка дошкольного возраста является одной из обсуждаемых в современном обществе. Данный вопрос привлекает внимание педагогов и психологов разных областей, поскольку происходящий в последнее время рост объема информации требует изменения подходов к реализации образовательной деятельности. Креативная личность и ее развитие – одна из ведущих целей образования и воспитания в настоящее время.

Фундамент формирования основ творческой, нестандартно мыслящей личности складывается в дошкольном детстве. Но как правильно развивать творческий потенциал ребенка? По мнению Л.С. Выготского, в основе творческих способностей ребенка лежат процессы воображения и мышления. Творческая деятельность воображения находится в прямой зависимости от богатства и разнообразия прежнего опыта человека, потому что этот опыт представляет материал, из которого создаются построения фантазии. Педагогический вывод, который можно отсюда сделать, заключается в необходимости расширять опыт ребенка, если мы хотим создать прочные основы для его творческой деятельности. Чем большим количеством элементов действительности он располагает в своем опыте, тем значительнее и продуктивнее при других равных условиях будет деятельность его воображения [1, с. 11]. Сочетание мыслительной деятельности и воображения в значительной мере обуславливает способность к творчеству. Ребенок склонен объяснять все происходящее, исходя из эгоцентрических соображений, включая процесс фантазирования. Конечный продукт воображения состоит из переработанных элементов реальной жизни. Воображение у детей может реализовываться в разных направлениях деятельности, например, в рисовании, сочинении сказок, лепке и других. Как отмечает Т.В. Зеленкова [4, с. 5], средством, обладающим большим стимулирующим значением, является сказка, которая создает воображаемую среду, благоприятную для развития не только творческих, но и языковых способностей ребенка [5, с. 20].

Развивать творческое воображение можно не только на специальных занятиях. Д.Б. Эльконин уделяет огромное значение игре, которая является основным видом деятельности дошкольников. Игра – это вид деятельности, мотив которой заключается не в ее результате, а в самом процессе. Игра для ребенка выполняет многообразные функции, среди которых обучение общению, воспитание, удовольствие, компенсация. В игре складывается

способность ребенка управлять своим поведением. В ней он развивается физически, эстетически, эмоционально, интеллектуально [6]. Видов игр очень много: свободные (ролевые) и традиционные, которые передаются из поколения в поколение. И они не исчезают для человека бесследно, а преобразуются в других формах деятельности: воплощаются в искусстве, в творчестве.

В игре ребенок делает первые шаги к творческой деятельности. Взрослые сами вполне способны помочь ребенку развиваться в творческом направлении, а именно: играть вместе с ними, добавлять в игру новые элементы. Поэтому для развития творческих способностей ребенка необходимо расширять кругозор, тем самым повышая его возможности воспроизведения образов действительности.

Развивать склонность к фантазированию возможно и с помощью сказок. Родители и педагоги вместе с ребенком могут придумывать и сочинять свои сказки, изменять концовки уже известных литературных произведений. Такая игра дает детям побыть авторами, сотворить свое оригинальное сочинение.

Педагоги и психологи рекомендуют развивать творческие способности и с помощью рисования. Для этого могут использоваться различные материалы: фломастеры, карандаши, акварель и другие. Обязательно нужно давать свободу выбора ребенку, пусть он рисует тем материалом, который ему больше нравится. Благоприятно изобразительная деятельность влияет на креативность детей, особенно если занятия проходят в групповой форме. Так, маленькие художники замечают разнообразие технического решения изображений, демонстрируется возможность альтернативного изображения предметов и явлений.

В работах О.М. Дьяченко, Н.Е. Вераксы, В.И. Ефремова [2], [3] упоминается также еще о нескольких условиях, которые могут помочь в реализации творческого потенциала дошкольника:

1) Раннее физическое развитие ребенка. Физические нагрузки снижают стресс, благоприятно воздействуют на психическое развитие детей.

2) Предоставление детям свободы выбора деятельности. Данную возможность можно реализовать посредством чередования занятий в ДОО. Немаловажным условием воспитания креативной личности является создание благоприятного эмоционального фона в ходе проведения занятий с дошкольником. Творческий климат создается не только воспитанием любознательности, способности мыслить нетривиально, вкуса к нестандартным решениям, но и зависит от готовности самого педагога выходить за рамки «приевшихся» занятий, использовать новые методы и технологии ведения занятий. Если в продолжение занятия у дошкольника преобладает положительный настрой, то это напрямую влияет на результаты проделанного труда, на дальнейшее развитие познавательной мотивации.

3) Доброжелательная помощь взрослых и родителей. Дети могут сделать ту или иную работу самостоятельно. Но если поддержка необходима, то родители или воспитатель всегда помогут и подскажут, как правильно выполнять то или иное задание.

4) Создание дружеской атмосферы дома и в детском саду. Терпеливое отношение даже к несообразным взглядам и идеям ребенка, поощрение проявления и применения нестандартных идей.

Говоря о проблеме развития творческих способностей у дошкольников, хочется подчеркнуть важность совместных усилий как воспитателей в дошкольных учреждениях, так и родителей. Целесообразно проводить собрания и беседы, на которых бы обсуждалась важность становления и развития детской креативности, обговаривались методы и приемы, которые бы стимулировали ребенка к развитию творческого потенциала. Чем больше времени взрослые уделяют ребенку, занимаются с ним, тем больше вероятность развития креативности.

СПИСОК ЛИТЕРАТУРЫ

1. Выготский Л.С. Воображение творчество в детском возрасте. – М.: Просвещение, 2011. – 124 с.
2. Дьяченко О.М., Веракса Н.Е. Чего на свете не бывает. – М.: Знание, 1994. – 123 с.

3. Ефремов В.И. Творческое воспитание и образование детей на базе ТРИЗ. – Пенза: Уникон, 2009. – 250 с.
4. Зеленкова Т.В. Активизация творческого воображения у младших школьников // Начальная школа. – 1995. – № 10. – С. 4-7.
5. Зеленкова Т.В. Функционально-статистический анализ сказок, сочиненных детьми // Вопросы психологии. – 2001. – № 6. – С. 17-26.
6. Эльконин Д.Б. Детская психология. – М: Академия, 2011. – 384 с.

ФРАЗЕОЛОГИЗМЫ: ЯВЛЕНИЕ СИНОНИМИИ И АНТОНИМИИ (НА МАТЕРИАЛЕ АНГЛИЙСКОГО И РУССКОГО ЯЗЫКОВ)

Морозова М. А., Леонтьева А. В.

ГОУ ВО МО «Государственный гуманитарно-технологический университет»

Лексика благодаря большому потенциалу для изучения находится в центре внимания многих лингвистов. Лексический состав языка представляет собой сложную систему, характеризующуюся множеством компонентов и наличием сложных связей между ними.

Для каждого языка характерно наличие таких системных отношений в лексике как синонимия и антонимия. Не смотря на то, что изначально эти явления выделяли только в пределах лексического материала, синонимические и антонимические связи были замечены и между фразеологизмами. Целью данного исследования является проследить, как синонимия и антонимия функционируют в пределах фразеологического состава как английского, так и русского языков, а также отметить возможные тенденции и особенности.

Фразеологизм всегда эквивалентен какому-либо слову в языке (to put all eggs in one basket – to take risk; обливаться слезами – плакать). Но также встречаются случаи, когда фразеологизм эквивалентен другому (to the backbone – to the core; всего ничего – капля в море – кот наплакал – по пальцам пересчитать – раз-два и обчелся – с гулькин нос – малая толика). Второй вариант иллюстрирует такое языковое явление, как фразеологическая синонимия. Фразеологические синонимы – это различные фразеологические обороты, обозначающие один и тот же предмет объективной действительности [5, с. 58].

Фразеологические единицы (ФЕ) включаются в систему частей речи, так как их значение подводится под лексико-грамматическое значение, свойственное частям речи [2, с. 203]. Это значит, что фразеологизм не только привносит в предложение определенный стилистический и экспрессивный окрас, но и выполняет функцию того члена предложения, вместо которого он употреблен. Согласно классификации ФЕ, в основе которой лежит грамматическая структура, выделяют субстантивные, глагольные, адъективные, адвербиальные и междометные фразеологизмы.

Исходя из общепринятого факта, что синонимы, как правило, должны принадлежать к одной части речи, можно выделить следующие соответствующие группы фразеологических синонимов:

- глагольные: to put up with – to eat humble pie – to swallow a bitter pill – to swallow one's pride со значением «проглотить обиду, смириться»; вставлять палки в колеса – подставлять ножку – ставить рогатки – перебегать дорогу – становиться на пути – портить обедню со значением «умышленно препятствовать кому-либо»;

- субстантивные: a bone of contention – an apple of discord со значением «причина вражды», вольная птица – вольный казак в значении «ни от кого не зависимый человек»;

- адъективные: mad as a hatter – off one's head – off one's rocker со значением «не в своем уме»;

- адвербиальные: to the letter – back and forth со значением «досконально»; в поте лица – засучив рукава – не покладая рук – не разгибая спины со значением «трудиться с большим усердием»;

- междометные: вот тебе и раз! – вот так раз! – вот так клюква! – вот так штука! – вот так номер!

Как показало исследование, глагольные фразеологизмы являются самыми многочисленными в английском языке, а глагольные и адвербиальные – в русском языке, в то время как адъективные и междометные фразеологизмы являются самыми редкими в обоих языках.

Арнольд Ирина Владимировна отмечает, что в каждом отдельном значении слова различают: вещественное значение, оттенки значения, эмоции и стилистическая окраска [2, с. 291]. Исходя из этого, имеют место быть идеографические, стилистические и абсолютные синонимы, которые могут быть выделены и в пределах фразеологического фонда.

Идеографические синонимы отличаются особенностями употребления и сочетанием с другими словами в контексте. Например, группа фразеологизмов *вправить мозги* – *наставить на ум* – *наставить на путь* обладают значением «заставить кого-либо поступить более разумно, рассудительно». ФЕ «вправить мозги» требует после себя дополнения в дательном падеже, а ФЕ «наставить на ум» и «наставить на путь» требуют после себя дополнения в родительном падеже.

Стилистические синонимы, не смотря на тождественное значение, реализуются в разных языковых стилях (нейтральном, книжном, официальном, поэтическом, разговорном, сленге). Например, ФЕ *волк в овечьей шкуре* обычно употребляется в разговорной речи, а синонимичный ему фразеологизм *двуликий Янус* характерен для книжного стиля речи. ФЕ *to rain cats and dogs* относится к нейтральному стилю речи, синонимичный ему фразеологизм *to rain pitchforks* является сленговым выражением.

Антонимия – другой вид семантических отношений, функционирующих в языке, который «основан не на сходстве, а на противопоставлении понятий» [3, с. 26]. Аналогично синонимии, антонимия характерна и для фразеологического состава языков. Фразеологическая антонимия, по мнению А.И. Алехиной, «является одним из видов семантической связи фразеологических единиц и образует определенную подсистему во фразеологии английского языка» [1, с. 23]. Не смотря на то, что фразеологические антонимы – пара или группа фразеологизмов с противоположным лексическим значением, они должны, так же как и синонимы, иметь одинаковую соотнесенность с частью речи и обладать сходным компонентным составом. Исходя из классификации, основанной на распределении по структуре, можно выделить антонимы одноструктурные (*in hot blood* – *in cold blood* с соответствующими значениями «сгоряча» и «хладнокровно»; *спустя рукава* – *засучив рукава*) и разноструктурные (*to be as good as one's word* – *to go back on one's word* с соответствующими значениями «держат слово» и «не сдержат слова»).

За счет чего достигается антагонизм значений фразеологизмов? Все антонимичные фразеологизмы могут быть условно поделены на три группы:

- ФЕ, содержащие компоненты-антонимы: например, *the bottom of the heap* – *the top of the heap* в значении «нижние слои общества» и «верхние слои общества», *to keep one's temper* – *to lose one's temper* в значении «сдерживаться» и «терять контроль над чувствами», с тяжелым сердцем – с легким сердцем, не из храброго десятка – не из трусливого десятка, без царя в голове – с царем в голове, в глаза – за глаза. Пары слов *bottom-top*, *to build-to burn*, *to keep-to lose*, *тяжелый-легкий*, *храбрый-трусливый*, *без-с*, *в-за* являются контекстуальными антонимиями, которые принадлежат и к самостоятельным частям речи (среди приведенных пар есть существительное, глаголы и прилагательные), и к служебным частям речи (в приведенных примерах – предлоги);

- пара ФЕ, одна из которых содержит отрицательную частицу: например, *to play the game* – *not to play the game* в значении «играть по правилам» и «играть не по правилам», *to pay attention* – *to pay no attention* в значении «обращать внимание» и «не обращать внимания»; *хватать звезды с неба* – *звезд с неба не хватать*;

- ФЕ, не имеющие явных противоположных по значению элементов, но значения фразеологизмов противоположны: например, *to spill the beans* – *to keep smth dark* в значении «выдать секрет» и «держат в секрете», *держат язык за зубами* – *точить лясы*. Необходимо отметить, что, несмотря на разную структуру этих пар фразеологизмов, они имеют одинаковую соотнесенность с частью речи (и первый, и второй случай – пример глагольных фразеологизмов).

Таким образом, фразеологический фонд как английского, так и русского языка богат на такие семантические отношения как синонимия и антонимия. Кроме того, оба языка имеют определенные сходства в функционировании этих явлений, но и, вместе с тем, обладают определенными особенностями, характерными для этих языков.

СПИСОК ЛИТЕРАТУРЫ

1. Алехина А.И. Фразеологическая единица и слово. – Минск: Знание, 1991.
2. Арнольд И.В. Лексикология современного английского языка : учеб. пособие. – М.: ФЛИНТА, 2012.
3. Елисеева В.В. Лексикология английского языка (учебник). – СПб.: СПбГУ, 2003.
4. Морозова М.А., Леонтьева А.В. Семантическая неоднозначность фразеологических единиц на примере английского и русского языков// *Lingua Academica: Актуальные проблемы лингвистики и лингводидактики: материалы II Всероссийской научно-практической конференции/ под ред. к.т.н., доц. Н.А. Крашенинниковой.* – Ульяновск: УлГУ, 2017. – С. 99-103.
5. Шанский Н.М. Фразеология современного русского языка : Учеб. пособие. – СПб.: Специальная литература, 1996. – 192 с.

ЗАРАБОТНАЯ ПЛАТА РАБОЧИХ НИКОЛЬСКОЙ МАНУФАКТУРЫ КАК ПОКАЗАТЕЛЬ УРОВНЯ ЖИЗНИ

Муравлев П.С., Аксенова Л.Н.

ГОУ ВО МО «Государственный гуманитарно-технологический университет»

С XVIII века Гуслицкий край становится одним из крупных центров предпринимательства. Непогодородность земель, большая численность старообрядцев обусловили развитие торговли, промыслов и промышленности. К примеру, в журнале «Братское слово» этот район описывался так: «Гуслицы – край фабричный и промышленный – здесь много фабрик и замечательных фабрикантов, во главе которых стоят богачи Морозовы – поповцы или беспоповцы: народ или работает на фабрике, или дома занимается фабричной промышленностью, также разными ремеслами...» [1]. Именно здесь в начале XIX века появляются многочисленные текстильные предприятия, которые принадлежали преимущественно старообрядцам. Здесь начинают своё дело такие богатейшие династии предпринимателей как Кузнецовы, Смирновы, Зимины и, конечно же, Морозовы, которым посвящены многочисленные работы как видных советских и российских историков, так и историков-краеведов Орехово-Зуево [1, 2, 4, 7].

В процессе исследования были проанализированы различные работы историков, как советского периода, так и постсоветского. Важную роль в изучении вопроса сыграла фабричная документация конца XIX – начала XX века, представленная в «Книге справок о живущих на фабриках Никольской мануфактуры «Саввы Морозова сын и К^о», которая хранится в городском краеведческом музее г. Орехово-Зуево [3]. Большое значение при изучении данного вопроса имели дневники очевидцев Морозовской стачки, отчёты фабричного инспектора Владимирской губернии за 1882–1883 года [10, 11].

Особое внимание историков привлекали условия жизни рабочих, которые во многом отражали взаимоотношения рабочих и предпринимателей и являлись своеобразным показателем зрелости конструктивных предпринимательских взглядов. Одним из важнейших показателей уровня жизни, очерченных ООН в 1978 году, является заработная плата. И здесь мнения советских и современных исследователей существенно разнятся: если современные историки утверждают, что заработная плата на Никольской мануфактуре росла, то советские исследователи говорят об обратном. В стремлении расставить все точки на «i», мы подняли следующую проблему: действительно ли заработная плата рабочих Никольской мануфактуры была крайне низкой?

На Никольской мануфактуре на основных производственных процессах были заняты рабочие более 70 различных профессий, свыше трети всех рабочих из них составляли ткачи.

Морозовские фабрики объединили под своим крылом ткачей, слесарей, литейщиков, кузнецов, красильщиков и множество других профессий. На фабриках Морозовых добывали торф и производили кирпич. Часть произведённых на Морозовских фабриках товаров шла не на продажу, а на внутреннее фабричное потребление. Морозовы стремились к некоей автономии, независимости от прочих предпринимателей.

Размер заработной платы зависел от трудоёмкости и сложности работы. Так, самыми низкооплачиваемыми являлись должности, не требующие высокого профессионализма: тазовщики, съёмщики и прочий фабричный вспомогательный персонал. Самую высокую заработную плату (до 50 рублей) получали представители дефицитных на тот момент профессий, среди которых были электрики, кузнецы, токари, слесари. Такой персонал высоко ценился на любой фабрике.

На Никольской мануфактуре существовало несколько видов заработных плат: сдельная, месячная и введённая с 1876 года поденная. Поденную заработную плату получали литейщики, слесари, токари, котельщики и рабочие прочих профессий литейного и механического заводов. Месячное жалование получали высококвалифицированные специалисты. Рабочие текстильных производств на бумагопрядильной и ткацкой фабриках, среди которых были ткачи, прядильщики, присучальщики, мотальщики и прочие, получали сдельную заработную плату.

По данным П.А. Пескова заработная плата рабочих-ткачей мужчин и женщин Никольской мануфактуры составляла минимально 10 и 8 рублей соответственно [10]. К 1883 году на Никольской мануфактуре установились заработные платы выше, чем на всех остальных фабриках Владимирской губернии. Однако В. Я. Лаверычев и А. М. Соловьева в монографии «Боевой почин российского пролетариата» говорят о фальсификации этих данных: «В фабричной конторе велась двойная бухгалтерия заработной платы рабочих: одна для внутреннего пользования, другая, фальсифицированная – для фабричной инспекции и общественности, по которой сумма заработка рабочего в несколько раз превышала его подлинные размеры/ Фабричный инспектор П. А. Песков получил от бухгалтерии Никольской конторы подтасованные данные о заработной плате рабочих в 1882/83 хозяйственном году» [6]. Тем не менее, версия о сознательном подлоге данных не подтвердилась последующими исследованиями.

Отличительной чертой мануфактур Морозовых было наличие поощрений: при соблюдении общих правил и отсутствии штрафов, любой рабочий мог получить десятипроцентное вознаграждение при истечении срока найма. Однако действовавший на Никольской мануфактуре «Табель изысканий с рабочих за неисправную работу и нарушение порядков по фабрике товарищества Никольской мануфактуры "Саввы Морозова сын и К°» насчитывал 735 пунктов, что делало получение премии практически невозможным. Размер этих штрафов не был чётко фиксирован и устанавливался администрацией, а сама формулировка штрафов давала возможность широко их трактовать. «Никольская мануфактура своими высокими штрафами приобрела... особенную известность, – писала газета «Московский листок» – Штрафы взымались не только за опоздание и брак в работе, но и за приглашение гостей в казарму без разрешения начальства, и за не снятие шапки перед хозяевами». Рабочий «за отлучку без надобности от машин» мог получить штраф от 5 до 50 копеек. Штраф «за стирку или сушку белья в казармах или на кухне в неуказанное время» варьировался от 25 копеек до рубля. Один из лидеров стачечного движения в Орехово-Зуево, П. А. Моисеенко вспоминал, что Морозов буквально задушил их штрафами. При заработной плате в 8-12 рублей, у рабочих оставалось треть этой суммы, если они оплатили штрафы и долги в лавках [8].

Морозовская стачка привнесла в жизнь рабочих серьёзные изменения. После Морозовской стачки система штрафов стала четко регламентированной. В 1886 году был издан закон, фиксировавший максимальные размеры штрафов и определявший поводы для них. С рабочих могли взыскиваться штрафы лишь за прогулы, нарушение порядка и неисправную работу. Общая сумма штрафов не могла превышать трети заработка рабочего. Встав во главу компании, Савва Тимофеевич Морозов старался реорганизовать, реформировать социальную сторону жизни рабочих. Для этого он ослабил часть штрафов, однако глобальных изменений в этом направлении так и не достиг.

При рассмотрении записей о рабочих, живущих при фабрике, в которых содержатся сведения о заработной плате, как отдельных рабочих, так и в сумме на семью, мы обнаружили, что под руководством Саввы Тимофеевича номинальная заработная плата рабочих неуклонно растёт. Этот факт косвенно подтверждает Ю.И. Кирьянов в монографии «Жизненный уровень рабочих России (конец XIX – начало XX в.)» [2]. Приведённая им таблица среднегодового заработка рабочих показывает, что заработная плата рабочих Владимирской губернии, одним из промышленных центров которой и являлась Никольская мануфактура, с 1882 года по 1897 год повысилась на 25,8 процентов. Проанализировав индекс номинальной заработной платы рабочих и рост цен на продукты первой необходимости, Ю. И. Кирьянов приходит к выводу, что реальная заработная плата в последней четверти XIX века увеличивается, несмотря на кризисные периоды.

Однако нельзя сказать, что рабочие могли вести достойную, по современным меркам, жизнь. Показателем этого может являться рацион среднестатистического рабочего. По своему уровню питание рабочих уступало питанию других классов и слоев общества, за исключением беднейшего крестьянства. По данным В.Я. Лаверычева и А. М. Соловьёвой, один рабочий в среднем потреблял продуктов питания на 8–10 копеек в день, т. е. на 2,5–3 рубля в месяц. Повседневный рацион рабочего был крайне скудным. В него входили ржаной хлеб, гречневые каши, конопляное масло и «пустые» щи. В зависимости от уровня заработной платы рацион менялся в лучшую (увеличение порции мяса, замены растительного масла на сливочное, разнообразие продуктов) или худшую сторону (сокращение мясного довольствия). Рацион в постные дни, естественно отличался от обычного. Расходы на питание в скоромные дни были обычно 10–20% выше, чем в постные дни, хотя иногда постная пища стоила и дороже скоромной. Впрочем, ситуация на Никольской мануфактуре выгодно отличалась по сравнению с общероссийской. Об этом свидетельствуют действующие с 70-х годов XIX фабричные лавки, в ассортимент которых входили различные крупы, хлеб, четыре вида масла, говядина трёх сортов, телятина, солонина и баранина, различные рыбные продукты.

Таким образом, однозначно утверждать, что заработная плата рабочих Никольской мануфактуры была крайне низкой, нельзя. Здесь, как и во всей социальной политике фабрикантов, прослеживаются как позитивные, так и негативные (с точки зрения рабочих) тенденции: с одной стороны, рост реальной и номинальной заработной платы, с другой стороны жёсткая штрафная система, которая была реформирована лишь в 1886 году. Подобная противоречивая деятельность в целом характерна для политики Морозовых. Тем не менее, при сравнении Никольской мануфактуры с прочими предприятиями Российской империи, становится вполне очевидно, что фабриканты Морозовы обладали куда более прогрессивными взглядами, чем подавляющее большинство российских предпринимателей.

СПИСОК ЛИТЕРАТУРЫ

1. Алексеев В. Н. Лизунов В. С. Моя малая Родина. Край орехово-зуевский. Руководство по краеведению. – Орехово-Зуево, 1998.
2. Кирьянов Ю. И. Жизненный уровень рабочих России (конец XIX – начало XX в.). URL: <http://www.hist.msu.ru/Labour/Kiryaynov/> Дата обращения: 03.02.176.
3. Книга справок о живущих на фабрике Никольской мануфактуры "С. Морозова сын и К" - МУК «ОЗГИКМ» КП 1258/2-457.
4. Круглов Ф.А. Мехонцев Н.И. Казарма. URL: <http://www.bogorodsk-noginsk.ru/o-z/kazarma.html> Дата обращения: 13.01.17
5. Куприянова Л.В. "Рабочий вопрос" в России во второй половине XIX - начале XX вв. URL: <http://www.hist.msu.ru/Labour/Article/Kupriyanova.htm> Дата обращения: 04.02.17
6. Лаверычев В.Я. Соловьёва А.М. Боевой почин российского пролетариата: к 100-летию Морозовской стачки 1885 г. – М.: Мысль, 1985.
7. Лизунов В.С. Орехово-Зуево – историческая родина Морозовых. URL: <http://www.bogorodsk-noginsk.ru/arhiv/chteniya97/2.html>. Дата обращения: 16.09.2016
8. Моисеенко П. А. Воспоминания старого революционера. – М.: Мысль 1966. – 277 с.

9. Поткина И.В. Социальная политика Морозовых: Никольская мануфактура (60-е гг. XIX - начало XX вв.) URL: <http://www.hist.msu.ru/Labour/Article/potkina.htm> (Дата обращения: 10.01.17).
10. Песков П.А. Отчёт за 1882-1883 г. Фабричного инспектора над занятиями малолетних рабочих Владимирского округа П.А. Пескова. – СПб., 1884.
11. Правила о надзоре за заведениями фабричной промышленности и о взаимных отношениях фабрикантов и рабочих. 3 июня 1886 г. URL: <http://www.hist.msu.ru/Labour/Law/1886.pdf> Дата обращения: 03.02.17

МЕТОДОЛОГИЧЕСКИЕ АСПЕКТЫ МАКРОЭКОНОМИЧЕСКИХ ПОКАЗАТЕЛЕЙ НАЦИОНАЛЬНОЙ ЭКОНОМИКИ

Муратбаева З.

*Нукусский филиал Ташкентского государственного аграрного университета,
г. Нукус, Узбекистан*

Общим и конечным результатами функционирования национальной экономики являются приращение национального богатства, объемов прибыльных и нужных обществу товаров и услуг, наиболее эффективное использование ограниченных людских и материальных ресурсов. Результатом хозяйствования в любой экономической системе является произведенный продукт. Он представляет собой сумму всех созданных в течение года благ. Прежде всего, это разнообразные предметы и услуги, произведенные для удовлетворения производственных и личных потребностей людей.

Вторая ценность общественного продукта состоит в том, что он имеет стоимость, воплощает в себе определенное количество затраченного труда и показывает ценой каких усилий произведен этот продукт [1].

В статистике этот продукт получил название совокупного или валового продукта. Он включает в себя материальные блага и услуги, созданные в материальном производстве, и нематериальные блага и услуги, созданные в нематериальном производстве (духовные, нравственные ценности, образование, здравоохранение и т.д.). По своей стоимостной структуре совокупный продукт состоит из стоимости израсходованных средств производства, необходимого продукта, состоящего из благ и услуг личного потребления, и прибавочного продукта, предназначенного на расширение потребления и производства.

Важной формой общественного продукта является конечный продукт. Он образуется путем вычитания из валового продукта всего оборота предметов труда, т.е. путем устранения их повторного счета.

Чистый национальный продукт (НП) по американской статистике составляет рыночную стоимость всех конечных благ, произведенных в стране в течение года. В нем нет повторного счета (например, из стоимости хлеба исключается стоимость теста, из стоимости машины – стоимость металла и т.д.). НП можно измерить тремя способами:

1. Как сумму добавленных ценностей, присоединенных в ходе производства конечных благ каждым производителем в течение года;
2. Как сумму доходов, полученных в форме заработной платы, процента, ренты и прибыли теми, кто в течение года использовал свои ресурсы для производства;
3. Как сумму расходов на конечные блага, приобретаемые потребителями, фирмами и правительством, т.е. сумму конечных продаж.

Создаваемый в процессе производства общественный продукт проходит в своем движении стадии распределения, обмена и потребления. На всем пути его движения между людьми складываются, постоянно поддерживаются и развиваются определенные экономические отношения. Главными, определяющими являются отношения, которые имеют место в самом производстве. Они накладывают отпечаток на всю последующую цепочку экономических взаимосвязей, определяют их характер, направленность развития.

Через распределение и обмен обеспечивается возврат в производство различных средств производства и рабочей силы. Тем самым поддерживается пропорциональность в

хозяйстве или происходит разлаженность во всем хозяйственном механизме (бюджетный дефицит, инфляция, безработица и т.д.) [2].

На стадии распределения устанавливается доля различных классов, социальных групп и отдельных людей в производственном продукте. Это доля доходит до потребителя через обмен. Обмен опосредует связь между производством и распределением с одной стороны и потреблением с другой. Он представляет собой куплю-продажу совокупного продукта. В качестве продавцов и покупателей выступают предприятия, организации и население. Обязательным условием непрерывности самого процесса производства является полная реализация созданного продукта.

При этом условии производство получит необходимый приток материальных и людских ресурсов, а население – свою долю в продукте, определенную распределительными отношениями.

Завершающей стадией движения общественного продукта является потребление. Начав движение с производства, продукт полностью или постепенно исчезает в потреблении. Тем самым обеспечивается воспроизводство самой жизни человека и его деятельности.

СПИСОК ЛИТЕРАТУРЫ

1. Курс экономической теории : Учебник / под ред. проф. Чепурина М.Н., проф. Киселевой Е.А. – Киров.: Издательство АСА, 2008.
2. Протас В.Ф. Макроэкономика: структурно-логические схемы : Учебное пособие для вузов. – М.: Банки и биржи, ЮНИТИ, 2009.

СОЦИАЛЬНЫЕ РЕЗУЛЬТАТЫ ФУНКЦИОНИРОВАНИЯ НАЦИОНАЛЬНОЙ ЭКОНОМИКИ

Муратбаева З.

*Нукусский филиал Ташкентского государственного аграрного университета,
г. Нукус, Узбекистан*

Социальные результаты функционирования национальной экономики можно оценить с помощью показателей уровня и качества жизни населения. Для характеристики уровня и качества жизни населения используется система индикаторов – интегральных и частных, натуральных и стоимостных.

В перечень интегральных индикаторов уровня жизни населения входят: реальные доходы на душу населения; реальная заработная плата; доходы от вторичной занятости и от реализации продукции личного подсобного хозяйства; дивиденды (по акциям и облигациям; проценты по вкладам населения; пенсии, пособия, стипендии. С их помощью изучаются и прогнозируются уровень, динамика и структура доходов из различных источников [1].

В политике доходов и заработной платы важное место занимают также индикаторы, характеризующие их дифференциацию.

Индикаторами дифференциации доходов и заработной платы являются:

1) распределение населения по уровню среднедушевых доходов – показатель удельного веса или процента населения в тех или иных заданных интервалах среднедушевых денежных доходов;

2) распределение общего объема денежных доходов по различным группам населения – показатель в процентах доли общего объема денежных доходов, которой обладает каждая из 20% (10%) групп населения;

3) наименьший коэффициент дифференциации доходов – соотношение среднедушевых денежных доходов, выше и ниже которых находятся десятые доли наиболее и наименее обеспеченного населения.

К частным индикаторам уровня жизни населения относятся показатели потребления отдельных товаров и услуг (на душу населения, на семью, по социальным группам, регионам), обеспеченности товарами длительного пользования, жильем, коммунально-бытовыми удобствами. Среди них выделяются натуральные и стоимостные индикаторы.

Натуральные индикаторы непосредственно характеризуют уровень потребления, обеспеченность теми или иными благами. Для получения представления об уровне удовлетворения конкретной потребности могут использоваться несколько показателей.

Стоимостные индикаторы, отражая затраты на удовлетворение конкретных потребностей и их динамику, группируются по видам потребностей, - например, затраты на питание, на оплату жилья, коммунальных услуг, на одежду и т.д.

Общее потребление материальных благ и услуг в стоимостном виде включает все расходы на приобретение товаров и услуг и денежную оценку потребленных благ собственного производства (например, продукции личного подсобного хозяйства). Расчет этого показателя позволяет рассматривать уровень и структуру потребления во взаимосвязи с совокупными доходами населения и дает достаточно полную характеристику удовлетворения его личных потребностей.

К интегральным индикаторам качества жизни населения относятся: индекс развития человеческого потенциала (индекс человеческого развития), индекс интеллектуального потенциала общества, человеческий капитал на душу населения, коэффициент жизнеспособности населения.

Индекс интеллектуального потенциала общества отражает уровни образования населения и состояния науки в стране. При его расчете учитываются: уровень образования взрослого населения, удельный вес студентов в общей численности населения, доля расходов на образование в ВВП, удельный вес занятых в науке и научном обслуживании в общей численности занятых, удельный вес затрат на науку в ВВП [2].

Индикатором качества жизни населения является также человеческий капитал на душу населения. Он отражает уровень затрат государства, фирм и граждан на образование, здравоохранение и другие отрасли социальной сферы в расчете на душу населения. Чем выше уровень экономического развития, тем больше уровень человеческого капитала и его удельный вес в структуре всего капитала.

Коэффициент жизнеспособности населения характеризует возможности сохранения генофонда, интеллектуального развития населения в условиях проведения конкретной социально-экономической политики, осуществляемой на момент обследования в стране. Этот коэффициент измеряется по пятибалльной шкале. Установление балла ниже 1,5 означает кризисное положение, падение уровня и качества жизни до той черты, за которой начинается вымирание населения.

СПИСОК ЛИТЕРАТУРЫ

1. Экономика : Учебник / под ред. Булатова А.С. – 3-е изд., перераб. и доп. – М.: Юристъ, 2008.
2. Современная экономика. Общедоступный курс / под ред. Мамедова О.Ю. – Ростов-н/Д.: Феникс, 2008.

СТРУКТУРА И ЦЕЛИ НАЦИОНАЛЬНОЙ ЭКОНОМИКИ

Муратбаева З.

*Нукусский филиал Ташкентского государственного аграрного университета,
г.Нукус, Узбекистан*

Национальная экономика любой страны – сложная хозяйственная, социальная, организационная, научно-технологическая система. Она обладает совокупным экономическим потенциалом, состоящим из отдельных потенциалов, накопленных в процессе ее функционирования. Среди них целесообразно выделить природно-ресурсный, производственный, трудовой, научно-технический и др.

Под национальной экономикой принято считать народное хозяйство страны. Это совокупность всех отраслей и регионов, соединенных в единый организм многосторонними экономическими связями. В национальной экономике в неразрывном комплексе выступают производство, распределение, обмен и потребление материальных благ, услуг и духовных

ценностей. Она есть продукт исторического развития данного общества и имеет свое лицо: частное, смешанное, государственное и т.д. [1].

Национальная экономика как целостный организм характеризуется следующими признаками:

1. Общее экономическое пространство с единым законодательством, единой денежной единицей, общей кредитно-денежной и финансовой системой.

2. Наличие тесных экономических связей между хозяйственными субъектами с общим воспроизводственным контуром.

3. Территориальная определенность с общим экономическим центром, который выполняет регулирующую и координационную роль.

Объект национальной экономики – это хозяйственная система страны, входящие в нее уровневые и звеньевые составляющие. Предметом национальной экономики выступают социально-экономические процессы воспроизводства, проявляющиеся в закономерностях объемов, темпов и пропорций развития.

В национальной экономике каждый субъект, будь то хозяйство, фирма, регион или государство, включаясь в экономическое пространство преследует свой интерес. Согласование же интересов направляется объективными экономическими законами: каждый индивид, имея свой собственный интерес, одновременно способствует достижению наибольшего блага для всех.

Развитие национальной хозяйственной системы страны приводит к созданию и совершенствованию ее национального рынка, в пределах которого формируются и действуют его отдельные сегменты: рынок товаров и капиталов, рынок услуг, рынок труда, рынок недвижимости, фондовый рынок, рынок интеллектуальной собственности, рынок средств производства и др.

В составе национальной экономики любой страны происходят постоянные структурные, организационные и другие изменения, обусловленные особенностями ее хозяйственной системы и характеризующиеся определенными тенденциями и закономерностями развития.

Несмотря на наличие многих уровней, элементов и звеньев хозяйствования, в экономической системе любой страны наибольшую значимость имеет так называемый общенациональный (макроэкономический) уровень [2]. Именно этот уровень функционирования, анализа и оценки важнейших показателей (параметров) развития позволяет получить характеристику национальной экономики, ее состояния и содержания, проблем и задач, факторов и перспектив совершенствования. Особый интерес представляют макроэкономические показатели, когда они сравниваются с аналогичными данными по другим странам (так называемые международные сравнения), с показателями некоего «стандарта» благополучной хозяйственной системы. В эффективном управлении развитием хозяйства с учетом интересов государства и общества большую роль играет экономическая наука, которую можно рассматривать как отрасль национальной экономики.

СПИСОК ЛИТЕРАТУРЫ

1. Современная экономика. Общедоступный курс / под ред. Мамедова О.Ю. – Ростов-н/Д.: Феникс, 2008.
2. Протас В.Ф. Макроэкономика: структурно-логические схемы : Учебное пособие для вузов. – М.: Банки и биржи, ЮНИТИ, 2009.

ОСОБЕННОСТИ ВОСПИТАНИЯ ОБУЧАЕМЫХ МЛАДШЕГО ШКОЛЬНОГО ВОЗРАСТА

Мырзабекова Г.Х.

Нукусский государственный педагогический институт имени Ажинияза,
Нукус, Узбекистан

Когда ребенку исполняется шесть лет, его ждет первая большая перемена в жизни - он становится школьником. Переход в школьный возраст связан с серьезными изменениями в

деятельности, общении, отношениях ребенка с другими людьми. Игровая деятельность сменяется учебной, поэтому ведущей деятельностью становится учение.

Придя в школу, ребенок должен в определенные сроки овладеть знаниями, умениями и навыками, должен научиться пользоваться ими и т.д. Теперь ребенок должен рассматривать и заучивать такой материал, который в каждый данный момент сам по себе может быть ему и неинтересен, но нужен и важен для всей последующей учебной работы [1].

Ребенок стремится войти в мир взрослых обязанностей. Это выражается в том, что он желает стать учеником, хочет идти в школу, заниматься тем, чем занимаются сверстники и старшие ребята. Однако, отношение к предстоящему учению как к важному и ответственному делу не складывается само собой. Он берет пример со старших братьев и сестер, слушает рассказы взрослых, участвует в играх со старшими ребятами. Ребенок рано начинает интересоваться, что такое школа, что в ней делают, как проходят уроки. Взрослый, отвечая на эти вопросы, хотя бы они того или нет, сообщают ребенку фактические сведения о школе, формируют у него определенное отношение к будущему учению. Когда ребенок приходит в школу, он приносит с собой тот или иной взгляд на учение [2].

В школе у детей возникают и новые отношения – с учителем, который в их глазах является не заместителем родителей (как воспитатель в детском дошкольном учреждении), а представителем общества, который вооружен средствами контроля и оценки.

Но происходит это только при условии, что у ребенка имеется психологическая готовность к школе. Он, можно сказать, «перерастает» свое дошкольное детство. Ведь учение в школе отвечает его новым потребностям, становится главным делом на длительный период времени. Для детей ведущей деятельностью становится учебная, возникают новые виды деятельности, формируются и перестраиваются психические процессы.

В биологическом отношении у ребенка младшего школьного возраста, по сравнению с предыдущим возрастом, замедляется рост и заметно увеличивается вес. Скелет ребенка подвергается окостенению, но этот процесс еще не завершается, идет интенсивное развитие мышечной системы. В связи с тем, что развиваются мелкие мышцы кисти, появляется способность выполнять тонкие движения, благодаря чему ребенок овладевает навыком быстрого письма.

В школьном возрасте у ребенка совершенствуется нервная система, интенсивно развиваются функции больших полушарий головного мозга.

Интенсивно развивается психика ребенка: изменяется взаимоотношение процессов возбуждения и торможения. Процесс торможения становится более сильным, но по-прежнему преобладает процесс возбуждения, поэтому младшие школьники в высокой степени возбудимы.

Познавательная деятельность преимущественно переходит в процесс обучения. Расширяется сфера общения ребенка.

Восприятие отличается неустойчивостью и неорганизованностью, но в то же время остротой и свежестью, «созерцательной любознательностью». Малая дифференцированность восприятия, слабость анализа при восприятии компенсируются его ярко выраженной эмоциональностью. Учитель постепенно приучает школьников целенаправленно слушать и смотреть, развивает у детей наблюдательность.

Внимание детей произвольно, недостаточно устойчиво и ограничено по объему. Вот поэтому весь процесс обучения и воспитания ученика начальной школы заключен в воспитании культуры внимания. Школьная жизнь требует от ребенка постоянного упражнения в волевых усилиях для сосредоточения, в произвольном внимании, которое развивается вместе с другими функциями: с мотивацией учения, чувством ответственности за успех учебной деятельности.

Мышление переходит от эмоционально-образного к абстрактно-логическому. Задача начальной школы – поднять мышление ребенка на качественно новый этап, развить интеллект до уровня понимания причинно-следственных связей. Интеллект ребенка в школьном возрасте получает наибольшее развитие по сравнению с другими возрастными периодами. Здесь большое влияние оказывают школа и учителя.

Речь. Словарный запас сегодняшних четвероклассников насчитывает примерно 3500-4000 слов. Школьное обучение влияет на проявление не только значительного обогащения словарного запаса ребенка, но прежде всего в приобретении исключительно важного умения устно и письменно излагать свои мысли.

Память. Естественные возможности школьника начальных классов очень велики. Его мозг обладает пластичностью, позволяет ему легко справляться с задачами дословного запоминания. Память ребенка носит преимущественно наглядно-образный характер; безошибочно запоминается интересный, конкретный, яркий материал. Однако, ученики начальной школы еще не умеют распоряжаться своей памятью и подчинить ее задачам обучения. Учителям начальных классов приходится прилагать большие усилия для того, чтобы научить детей вырабатывать умение самоконтроля при заучивании, навыков самопроверки, знаний рациональной организации учебного труда.

Под влиянием новых отношений со взрослыми и сверстниками происходит становление личности ребенка, новых видов деятельности, в частности учения, и общения, включения в систему общешкольного и классного коллективов. У детей начальной школы развиваются элементы социальных чувств, формируются навыки общественного поведения. Управляемость и внушаемость младших школьников, их доверчивость, склонность к подражанию, а также огромный авторитет учителя создают благоприятные предпосылки для формирования нравственных качеств и положительных черт характера. Основы нравственного поведения закладываются именно в начальной школе, ее роль в процессе социализации личности огромна.

СПИСОК ЛИТЕРАТУРЫ

1. Орехова В.А. Педагогика в вопросах и ответах : Учебное пособие. – М.: Кнорус, 2006.
2. Ерофеева М.А. Общие основы педагогики : Конспект лекций. – М.: Высшее образование, 2006.

ГОСУДАРСТВЕННЫЙ АППАРАТ В ПЕРИОД РЕВОЛЮЦИИ (ФЕВРАЛЬ – ОКТЯБРЬ 1917 ГОДА)

Мягкова К.Ю., Крупейников К.В.

ГОУ ВО «Государственный гуманитарно-технологический университет»

Проблемы, события, явления, произошедшие в дни революции, беспокоят современников, давших разное толкование данному событию. Поэтому они требуют скрупулезного исследования и анализа по сей день.

Особый интерес вызывает, конечно же, государственный аппарат этого периода. Февральская революция 1917 г. радикально изменила форму государственного правления и общественное устройство России, хоть и эти изменения просуществовали недолго.

Вынесение спорных выводов о революции заставляет снова и снова актуализировать исследование этой темы.

Первым ударом по государственному аппарату стал самороспуск Совета Министров. Он был распущен 27 февраля 1917 года.

Одновременно с этим Указом 27 февраля 1917 года была закрыта Государственная Дума и Государственный Совет. Но это было компенсировано созданием Временного комитета Государственной Думы, а 2 марта – Временное Правительство, подотчётное Временному комитету и Петроградскому Совету рабочих и солдатских депутатов. Руководство Временным комитетом взял на себя М.В. Родзянко.

Временное Правительство рассчитывало на дальнейшее образование постоянных органов власти и управления – это очевидно из первых нормативно – правовых актов Временного Правительства.

На Временное Правительство оказывался прессинг со стороны Петросовета. В связи с этим Временное Правительство осуществило некоторые мероприятия, а именно:

- Провозгласило политическую амнистию;

Указ Временного правительства об амнистии был подписан 6 марта 1917 года. Общая политическая амнистия была объявлена, как говорилось в самом указе, «во исполнение властных требований народной совести, во имя исторической справедливости и в ознаменование окончательного торжества нового порядка, основанного на праве и свободе».

- Упразднило Департамент полиции, отдельный корпус жандармов, охранные отделения;

Временное Правительство восполнило отсутствие Департамента полиции созданием системы Министерства внутренних дел новый орган, который сначала назывался Главным управлением общественной полиции, а затем Главным управлением по делам милиции.

- Подготовило созыв Учредительного собрания.

Созыв Учредительного собрания требовался для выяснения дальнейшей формы государства в России.

Де – юре Временное Правительство реализовывало свои функции высшего органа государства и в законодательной и в исполнительной сфере. Временное Правительство провело ряд преобразований в системе государственных органов:

- Были упразднены учреждения, обслуживающие монарха (Собственная Его Императорского Величества канцелярия, Министерство двора);

- Упразднен Святейший Синод и должность обер – прокурора при нем;

Взамен 5 августа 1917 года возникло министерство вероисповедания.

- В Министерстве земледелия создается Главный земельный комитет.

Учредительное собрание стремится к исполнению нового закона о земельном устройстве. Для его полной реализации следует предварительно собрать сведения о земельных потребностях и нуждах населения. Поэтому Временное правительство образует Главный земельный комитет, который исполнит эту работу при содействии местных губернских, уездных и волостных земельных комитетов. Земельный комитет был создан постановлением Временного Правительства от 21 апреля 1917 года.

На земельный комитет было возложено обязательство, заключающееся в сборе сведений о местных земельных порядках и земельных нуждах населения и в течение переходного времени, до проведения земельной реформы в Учредительном собрании, решение споров и недоразумений по земельным делам.

- Вновь были созданы Экономический Совет и Главный экономический комитет.

Они осуществляли Организацию управления хозяйством и выработку общего плана развития народного хозяйства.

- Учреждено Юридическое Собрание

Его основная задача – юридическая экспертиза законопроектов.

Декларация Временного правительства о его составе и задачах установила в качестве обязательного принципа осуществления власти отмену всех сословных, вероисповедных и национальных ограничений. Изменение действующего законодательства и приведение его в соответствие с требованиями, установленными Временным правительством, было возложено на Юридическое Собрание. Нормоконтроль, проводимый Юридическим Собранием, представлял собой особый вид деятельности органа, который характеризовался спецификой содержания и предметом контроля. Суть нормоконтроля заключалась в толковании действующих правовых норм, то есть уяснении и разъяснении их содержания, а также изменении их содержания или отмене в целях приведения в соответствие с новыми правовыми принципами. Предметом контроля являлись действующие законодательные акты.

- Учреждена Чрезвычайная следственная комиссия для расследования противозаконных по должности действий бывших министров, главноуправляющих и других высших должностных лиц.

Чрезвычайная следственная комиссия учреждена 4 марта 1917 года Временным правительством после Февральской революции.

Комиссия создавалась при Министерстве юстиции.

- Организованы Министерство труда и Министерство продовольствия.

Министерство труда образовано постановлением Временного Правительства от 5 мая 1917 года. В его задачи входили решение споров между предпринимателями и рабочими, вопросы социального страхования и охраны труда, борьбы с безработицей.

В мае 1917 года Временное правительство сформировало Министерство продовольствия, его возглавил публицист А. В. Пешехонов. Он стремился реализовать хлебную монополию. Но попытки учёта излишков не имели видимых результатов в связи с отказом (иногда и с применением силы) населения от такого учёта.

- Реорганизовывались органы управления на местах.
- Упраздняются должности генерал-губернаторов, градоначальников, станowych приставов и земских начальников.

Вместо них органами государственного управления стали губернские, городские и уездные комиссары Временного правительства.

- Расширяется объем полномочий и компетенция земских и городских органов самоуправления. Новый закон о выборах в эти органы позволил сделать их более демократичными.

Временное Правительство осуществило лишь неполную перестройку государственного аппарата, фактически не изменив ее суть. Апатия Временного правительства и обострившееся социально-экономическое положение усиливали социальную накалённую обстановку в стране.

Учредив Временное Правительство, Петроградский Совет рабочих и солдатских депутатов не снял с себя властных полномочий, продолжали совершать работу и советы на местах. В стране складывается двоевластие. Де-юре оно не было закреплено, однако наличие собственнического аппарата, силовых структур (Красной гвардии и милиции) и формы деятельности советов, часто подменявших, а в отдельных регионах страны, вытеснявших Временное Правительство, позволяют рассмотреть советы в качестве независимой властной структуры, дублировавшей Временное Правительство.

Территориальная система Советов, определенная на Всероссийском совещании Советов в марте – апреле 1917 года, состояла из Всероссийских объединений (съездов, совещаний) и областных, губернских, уездных, районных объединений (съездов).

К мероприятиям Советов относились:

- установление рабочего контроля на предприятиях;
- введение восьмичасового рабочего дня;
- регулирование земельных отношений;
- обеспечение общественного порядка.

Двоевластие продолжалось до июньского общенационального кризиса, когда была разогнана демонстрация 4 июля 1917 году в Петрограде. С этого момента вводилось единовластие Временного Правительства.

Февральская революция была поводом для создания более чёткой организации власти. Создан земельный комитет, главное управление по делам милиции, вновь были созданы Экономический Совет и Главный экономический комитет и т.д.

Присутствовали и отрицательные черты для государственного аппарата. Февральская революция послужила стартом для самороспуска Совета Министров, закрытия Государственной Думы и Государственного Совета, также были упразднены учреждения, обслуживающие монарха (Собственная Его Императорского Величества канцелярия, Министерство двора) и Святейший Синод и должность обер-прокурора при нем и т.д.

Период с марта по октябрь ознаменован активностью Правительства по реорганизации государственного аппарата. Реорганизация местных органов была очень поспешна и поэтому получилась пестрота и большая неразбериха. Из-за этой поспешности организации новой структуры власти у правительства, вероятно, не было иного выбора, кроме создания административных органов управления сверху, тем более что эта структура носила временный характер. Однако эти шаги кабинета министров шли вразрез с публично декларируемой позицией, основанной на обещании провести выборы в органы местного самоуправления на основе всеобщего, прямого, равного и тайного голосования, т.е. с участием народа.

СПИСОК ЛИТЕРАТУРЫ

1. История отечественного государства и права : учебник / под ред. Р.С. Мулукаева. – 2-е изд., перераб. и доп. – М. : Юнити-Дана, 2015. – 703 с. – Библиогр. в кн. – ISBN 978-5-238-01618-4 ; То же [Электронный ресурс]. – URL: <http://biblioclub.ru/index.php?page=book&id=115293>
2. История отечественного государства и права : учебное пособие / Г.Ю. Курскова, В.Ф. Калина, В.Н. Белоновский и др. ; под ред. Н.В. Михайловой, Г.Ю. Курсковой. – М.: Юнити-Дана, 2015. – 647 с. : табл. – Библиогр.: с. 630-635. – ISBN 978-5-238-02235-2 ; То же [Электронный ресурс]. – URL: <http://biblioclub.ru/index.php?page=book&id=115292>
3. История государственного управления в России : учебник / под ред. А.Н. Марковой, Ю.К. Федулова. – 3-е изд., перераб. и доп. – М.: Юнити-Дана, 2015. – 319 с. : табл., схемы – (Государственное и муниципальное управление). – Библиогр.: с. 313. – ISBN 978-5-238-01218-6 ; То же [Электронный ресурс]. – URL: <http://biblioclub.ru/index.php?page=book&id=115162>
4. Байнова М.С. История государственного управления в России : учебное пособие / М.С. Байнова. – М. ; Берлин : Директ-Медиа, 2016. – 429 с. : ил. – Библиогр. в кн. – ISBN 978-5-4475-6921-1 ; То же [Электронный ресурс]. – URL: <http://biblioclub.ru/index.php?page=book&id=434843>

ОРГАНИЗАЦИЯ ШКОЛЬНОГО БИОЛОГИЧЕСКОГО ЭКСПЕРИМЕНТА ПО ИЗУЧЕНИЮ ВЛИЯНИЯ ТЕМПЕРАТУРНЫХ ФАКТОРОВ НА РОСТ И РАЗВИТИЕ РАСТЕНИЙ

Нагорная В.Г., Мишина О.С.

ГОУ ВО МО «Государственный гуманитарно-технологический университет»

Актуальным в педагогическом процессе на современном этапе становится использование методов, которые формируют у школьников навыки самостоятельного добывания новых знаний, сбора необходимой информации, умения выдвигать гипотезы, делать выводы и строить умозаключения. К таким методам и приемам могут быть отнесены биологические эксперименты. Привлечение обучающихся к проведению экспериментов воспитывает в них любознательность, научный стиль мышления, творческого отношения к делу.

При выборе темы биологического эксперимента, необходимо учитывать актуальность и практическое значение изучаемого вопроса. Предлагаемая работа может быть реализована в качестве биологического эксперимента в школе.

Гречиха посевная – важная сельскохозяйственная культура, являющаяся продовольственным резервом России [1]. Усовершенствование элементов технологии возделывания гречихи, обеспечивающих рост урожайности, имеет весьма актуальное значение[2]. Использование регулирующих препаратов при выращивании гречихи подтверждается многочисленными исследованиями. Однако, большое значение имеет подбор наиболее безопасных и эффективных препаратов [3].

В связи с вышеизложенным тема данной исследовательской работы представляет интерес и является своевременной и **актуальной**.

Цель исследования: на основе комплексного морфологического анализа выявить роль Растительного фиторегулятора урожайности РФУ в формировании урожая гречихи. В соответствии с этой целью были поставлены следующие экспериментальные задачи:

- Оценить влияние регулятора роста РФУ на реализацию адаптивных способностей растений гречихи сорта Дизайн в условиях лабораторного опыта (определение энергии прорастания и всхожести семян при $t=12$ и 26°C ;

- Установить эффект от обработки исследуемым препаратом по таким показателям как длина и масса (сырая и сухая) корневой системы и проростков в условиях лабораторного опыта;

- Изучить воздействие РФУ на всхожесть семян гречихи в условиях полевого опыта;

- Оценить значение обработки регулятором в формировании элементов архитектоники вегетативной системы растений гречихи в условиях полевого опыта
- Установить влияние элементов архитектоники вегетативной системы на продукционные свойства растений, обработанных РФУ
- Определить возможность использования данной ВКР в исследовательской деятельности по биологии с учащимися в школе.

Объект исследования: растительный фиторегулятор урожайности РФУ, семена, проростки и вегетирующие растения гречихи сорта Дизайн.

Предмет исследования: физиологические показатели роста и развития семян, проростков и вегетирующих растений гречихи, обработанных препаратом РФУ.

Практическая значимость: Результаты исследований могут быть использованы специалистами в области сельского хозяйства для разработки приемов рационального применения биорегуляторов роста в практике растениеводства, для реализации потенциальной продуктивности растений гречихи сорта Дизайн. А так же, эта информация может быть полезна учителям, ведущим научную деятельность с учащимися в школах.

Растительный фиторегулятор урожайности (РФУ) – получен из отходов растений картофеля. Исследования воздействия регулятора РФУ проводились на семенах и растениях гречихи посевной (*Fagopyrum esculentum Moench*) сорта Дизайн.

При выполнении работы использовались следующие методы исследования: анализ литературных данных, постановка лабораторного и полевого опытов.

Для определения влияния данного препарата на семена и проростки гречихи был проведён лабораторный опыт по соответствующим ГОСТ при двух температурах 26⁰С и 12⁰С. Энергию прорастания и всхожесть определяли в установленные для данной культуры сроки (4-й и 8-й) по соответствующему ГОСТ [ГОСТ 12038-84].

Измерение длины и массы корневых систем и проростков проводились на 5-е, 10-е и 15-е сутки постановки опыта.

Полевые мелко деляночные опыты закладывались в соответствии с методическими указаниями по Доспехову на агробиологической станции ГГТУ в 2015 г.

Первая обработка осуществлялась путём замачивания семян перед посевом в течение 4 часов в рабочих растворах РФУ. Вторая обработка проводилась в фазу бутонизации – начала цветения в виде опрыскивания надземных органов вегетирующих растений, которая осуществлялась вручную при помощи пульверизаторов рабочими растворами РФУ, норма расхода рабочей жидкости 30 мл на 1 м².

В течение полевого опыта проводили следующие наблюдения: отмечали полевую всхожесть, проводили учёт морфоструктурных показателей по методике Государственного испытания с/х культур с фазы всходов и далее через 10 дней до конца вегетации. Каждый отбор проб соответствовал фазам развития

У гречихи отмечали следующие фазы: всходы, первая пара настоящих листьев, ветвление, бутонизация, цветение, начало плодообразования [4].

Каждые 10 дней фиксировали длину стебля главного и боковых побегов, а также число последних; число и длину междоузлий главного и боковых побегов; массу листьев с одного растения, площадь листьев.

В результате проведённой работы были получены следующие данные:

1. В лабораторных условиях энергию прорастания и всхожесть увеличивались под воздействием РФУ при t=26⁰С в концентрации 10⁻¹ мг/мл на 30% относительно контроля. При t=12⁰С данные показатели были на уровне и чуть ниже контроля.
2. На длину корневой системы и высоту проростка обработка препаратом не повлияла ни при t=26⁰С, ни при t=12⁰С, и была на уровне и чуть ниже контроля
3. Несмотря на то, что показатели роста в результате обработки препаратом были на уровне, а в некоторых случаях и ниже контроля, наблюдали значительное увеличение массы сырой и сухой в обеих концентрациях препарата. Наибольшими данные показатели были при t=12⁰С. Что говорит о стимулирующем эффекте РФУ на развитие проростков и корневых систем. Возможно это связано с воздействием исследуемого препарата, содержащего естест-

венные гормоны, способствующие интенсивному развитию побега и формированию более мощной корневой системы.

4. Анализируя результаты полевого опыта было установлено положительное воздействие предпосевной обработки РФУ в концентрациях (10^{-4} мг/мл) и (10^{-1} мг/мл) на всхожесть семян, увеличение составило на 14 и 8% соответственно, по сравнению с контрольными образцами. При этом отмечалось более дружное появление всходов у семян, обработанных РФУ (10^{-4} мг/мл).

5. Формирование урожая у гречихи, происходит не только за счёт деятельности корневой системы, поставляющей минеральные элементы, и фотосинтезирующих тканей, но и повторного использования (реутилизация) этих веществ на налив семян из тканей вегетативных органов, где они временно депонируются, когда их образование и поступление превышает спрос на них потребляющими органами. Метамерийная архитектура является системным критерием, характеризующим адаптивные и продукционные особенности растений и сортов гречихи [1]. Исследования динамики роста главного побега на разных этапах онтогенеза позволили установить, что при обработке семян и растений гречихи сорта Дизайн растворами РФУ (10^{-4} мг/мл) наблюдалось увеличение роста стебля главного побега по сравнению с контрольными вариантами в фазы бутонизации-начала цветения и массового цветения на 15 и 33% соответственно. Наиболее эффективным оказалось действие РФУ (10^{-4} мг/мл) на 35-е сутки постановки опыта (массовое цветение), длина стебля главного побега увеличивалась на 33%.

6. Максимальное число боковых побегов 1-го порядка достигало от 20% при обработке РФУ (10^{-1} мг/мл) до 27% (10^{-4} мг/мл).

7. Эффективнее всего на длину стебля боковых побегов 1-го порядка оказало воздействие РФУ (10^{-1} и 10^{-4} мг/мл). Длина стебля увеличивалась от 127% до 190% по сравнению с контрольными вариантами.

8. Наблюдения за числом и длиной междоузлий главного побега проводились в основные фазы онтогенеза. Наибольший эффект по анализируемым признакам отмечался в фазу бутонизации – начала цветения, под воздействием РФУ (10^{-4} и 10^{-1} мг/мл). Увеличение относительно контроля составило на 23% (обеих концентраций) – число междоузлий и на 48% (10^{-4} мг/мл) – длина междоузлий. Таким образом, установили, что под воздействием РФУ в концентрациях 10^{-1} и 10^{-4} мг/мл увеличивалась длина стебля главного и боковых побегов, а также число и длина междоузлий на главном и боковых побегах 1-го порядка.

9. Нами было отмечено, что обработка семян и растений РФУ (10^{-4} мг/мл) повлияла на увеличение массы листьев с одного растения на 24%. Установлено, что максимальной площадью листьев становилась к моменту цветения - начала плодообразования на 17%.

10. Обработка растений РФУ (10^{-1} и 10^{-4} мг/мл) способствовала увеличению числа соцветий на главном побеге на 24 и 32%, соответственно; на число цветков на главном соцветии на 16 и 17% и число плодов на главном побеге на 49 и 53%, соответственно. На число соцветий, цветков и плодов с боковых побегов оказала влияние обработка РФУ (10^{-4} мг/мл) – на 33%; 9% и 16% соответственно.

11. Двойная обработка РФУ семян и вегетирующих растений гречихи (10^{-4} и 10^{-1} мг/мл) способствовала увеличению массы зерна с одного растения на 32% и 28%, соответственно. На такие показатели, как масса 1000 семян и с 1 м^2 обработка РФУ исследуемых концентраций влияния не оказала. Результаты были на уровне и ниже контрольных образцов.

На основании проведённой работы были сделаны следующие **выводы**:

- Установили, что в условиях лабораторного опыта показатели роста в результате обработки препаратом были на уровне, а в некоторых случаях и ниже контроля, наблюдали значительное увеличение массы сырой и сухой в обеих концентрациях препарата. Наибольшими данными показатели были при $t=12^{\circ}\text{C}$. Что говорит о стимулирующем эффекте РФУ на развитие проростков и корневых систем.

- Оценили важное значение обработки регулятором в формировании элементов архитектуры вегетативной системы и фотосинтетического аппарата растений гречихи в условиях полевого опыта что в конечном итоге повлияло на увеличение урожая.

- Рекомендуем использовать тему данной ВКР для реализации в условиях школы при выполнении биологического эксперимента на учебно-опытном участке. Выполняя работу, ребята познакомятся с такими понятиями как рост, развитие, биологические особенности и народнохозяйственное значение растений гречихи посевной семейства гречишные, регуляторы роста растений, а главное поймут, что результаты проведенной работы имеют важное практическое значение.

Эксперимент, выполненный учащимися, может быть использован на уроках при изучении тем: «Влияние факторов среды на строение листа», «Фотосинтез», «Минеральное питание растений», «Класс двудольные. Семейство гречишные», «Основные экологические факторы и их влияние на растения».

Данная информация может быть полезна специалистам в области растениеводства и агрохимии.

СПИСОК ЛИТЕРАТУРЫ

1. Мокронос А.Т. Элементы донорно-акцепторной единицы // Третий съезд Всерос. Общества Физиологов Растений, 24-29 июня 1993 г., С-Петербург: Тез. докл. – СПб., 1993. – С. 374.
2. Нефедьева Е.Э., Белопухов С.Л., Верхотуров В.В., Лысак В.И. Роль фитогормонов в регуляции прорастания семян // Известия вузов. Прикладная химия и биотехнология. – 2013. – № 1. – С. 61-66.
3. Прусакова Л.Д., Малеванная Н.Н., Белопухов С.Л., Вакуленко В.В. Регуляторы роста растений с антистрессовыми и иммунопротекторными свойствами // Агрохимия. – 2005. – № 11. – С. 76-86.
4. Прусакова Л.Д., Мишина О.С., Белопухов С.Л. Циркон и карвитол – биорегуляторы, влияющие на химический состав и качество зерна гречихи // Агрохимия. – 2013. – №5. – С. 45-50.

ВОСПИТАТЕЛЬНЫЙ ПРОЦЕСС КАК СИСТЕМА В ПЕДАГОГИЧЕСКОМ ПРОЦЕССЕ

Назарбаев Ф.О.

Нукусский государственный педагогический институт имени Ажинияза,
г. Нукус, Узбекистан

Процесс воспитания – сложная динамичная система. Каждый компонент этой системы может рассматриваться как система, создавая свои компоненты. Системный подход к анализу воспитательного процесса обязательно предусматривает изучение взаимодействия системы со средой, т.к. любая система не может существовать вне определенной среды, она может быть понята только во взаимодействии.

Необходимо зафиксировать участие элементов и систем в процессе, т.е. в непрерывном изменении во времени. Поэтому процесс воспитания рассматривается как динамичная система, где определяется, как он зарождался, развивался и каковы пути его дальнейшего развития в будущем [1].

Критерии выделения и анализа систем в воспитательном процессе:

- цель и задачи;
- содержание воспитательного процесса;
- условия протекания воспитательного процесса;
- взаимодействие воспитателей и воспитанников;
- методы, применяемые в воспитательном процессе;
- формы воспитательной деятельности;
- этапы (стадии) развития процесса во времени и мн. др.

По целевому критерию структура воспитательного процесса представляет совокупности задач, на решение которых направлен процесс. В условиях современной отечественной школы процесс воспитания направлен на:

- целостное воспитание личности с учетом цели всестороннего гармонического развития личности;
- формирование нравственных качеств личности на основе общечеловеческих ценностей, социально ориентированной мотивации, гармоничности интеллектуальной, эмоциональной и волевой сфер развития личности;
- организацию личностной и социально ценной, многообразной деятельности, стимулирующей образование, обусловленной целью воспитания качеств личности;
- развитие важнейшей социальной функции личности – общение в изменяющихся условиях трудовой деятельности и повышение социальной напряженности.

Критерий – последовательность этапов, через которые обязательно должен пройти процесс, направленный на качественное решение поставленных задач. Данная структура очень важна для понимания глубинной закономерности единства и постепенности воспитательного процесса.

Диалектика воспитательного процесса раскрывается в его противоречиях, внутренних и внешних. Именно противоречия рождают ту силу, которая поддерживает непрерывное течение процесса. Одним из основных внутренних противоречий, проявляющихся на всех этапах становления личности, выступает противоречие между возникающими у нее новыми потребностями и возможностями их удовлетворения.

Возникающие при этом «рассогласование» побуждает человека активно пополнять, расширять опыт, приобретать новые знания и формы поведения, усваивать нормы и правила. Какую направленность приобретут эти новые качества, зависит от многих условий: деятельности, активности, жизненной позиции личности.

Назначение воспитания – правильно сориентировать формирование личности, а это возможно лишь на основе глубокого знания движущих сил, мотивов, потребности, жизненных планов и ценностных ориентаций воспитанников [2].

Внешние противоречия также сильно сказываются на направленности и результатах воспитательного процесса. Отмечу сильно обострившееся противоречие содержание информации (исторической, литературной, политической) внесение немалую сумятицу в молодые умы. Противоречие между словом и делом нередко становится причиной многих затруднений и недостатков воспитания также, как и преобладание словесных методов воспитания и относительно их обособленности от практического поведения личности.

Особенно внимательно педагогам надо относиться к противоречию между внешними влияниями и внутренними стремлениями воспитанников. Без зоркости к внутреннему содержанию действий ребенка, деятельность педагога обречена на безнадежный формализм.

СПИСОК ЛИТЕРАТУРЫ

1. Новикова Л.И. Повседневность и семья как воспитательное пространство (философ. - пед. кредо Розанова В.В.) / Л.И. Новикова. –М.: Педагогика, 2003.
2. Подласый И.П. Педагогика. Новый курс : Учебник для студентов педагогических вузов. В 2^х книгах. – М, 1999.

ОПТИМИЗАЦИЯ ПРОИЗВОДСТВА ФИРМ С ИГРОКОМ–РИСКОФИЛОМ НА НИЖНЕМ УРОВНЕ

Назарова К.А., Житенева Ю.Н.

ГОУ ВО МО «Государственный гуманитарно-технологический университет»

Рассматривается иерархическая модель задачи оптимизации деятельности двух фирм в условиях действия неопределенных факторов. Пусть две фирмы конкурируют на рынке одного продукта. Объем произведенной и поставленной на рынок продукции i -ой фирмы обозначим $x_i \in X_i$, $i \in \{1,2\}$. Одновременно с этим на рынке может появиться компания-импортер, причем о количестве $y \in Y$ поставляемого импорта известны лишь возможные границы. Пусть постоянные затраты на выпуск единицы продукции i -ой фирмы равны k_i ,

$i \in \{1,2\}$, при этом суммарные затраты каждой фирмы линейно зависят от количества произведенной продукции x_i , $i \in \{1,2\}$. Примем предположения о том, что цена единицы данной продукции есть $p(x_1, x_2, y) = a - b(x_1 + x_2 + y)$, $a > 0, b > 0$, а также каждая фирма продает на рынке всю произведенную продукцию. Тогда прибыль i -ой фирмы равна

$$f_i(x_1, x_2, y) = (a - b(x_1 + x_2 + y))x_i - k_i x_i, i \in \{1, 2\}.$$

Математическую модель задачи конкуренции в условиях действия неконтролируемых факторов формализуем в виде иерархической игры при неопределенности

$$\Gamma = \left\langle \left\{ X_i \right\}_{i \in \{1,2\}}, Y, \left\{ f_i(x_1, x_2, y) \right\}_{i \in \{1,2\}} \right\rangle,$$

где $X_i = [0, c_i]$, $i \in \{1,2\}$ - множество стратегий i -го игрока, множество $Y = [0, d]$ - совокупность неопределенностей.

Перейдем к иерархической «процедуре» принятия решений в игре Γ . Первый ход делает первый игрок (центр), который выбирает стратегию $x_1 \in X_1$, желая максимизировать свою функцию выигрыша. Второй ход делают второй игрок (агент) и природа. Именно, они, независимо выбирая стратегию $x_2(x_1) \in X_2$ и неопределенность $y \in Y$, формируют ситуацию $(x_2(x_1), y)$.

В теории игр с природой известна концепция «рискованного поведения» (принцип Сэвиджа), которая соответствует оптимистическому отношению игрока к возможным исходам игры. Критерий Сэвиджа ориентируется не на максимизацию выигрыша, а на минимизацию сожаления. Предположим, что агент в качестве оптимального решения выбирает стратегию, при которой величина сожаления

$$\Phi_2(x_1, x_2, y) = \max_{x_2 \in X_2} f_2(x_1, x_2, y) - f_1(x_1, x_2, y)$$

минимальна. Пусть

$$f_2(x_1, x_2, y) = (a - b(x_1 + x_2 + y))x_2 - k_2 x_2 = b \left(-x_2^2 + 2 \left(h_2 - \frac{(x_1 + y)}{2} \right) x_2 \right),$$

где $h_2 = \frac{a - k_2}{2b}$. Далее предполагаем выполнение условия $(a - k_2 - b(c_1 + d)) \geq 0$. Тогда получаем неравенство $(\forall (x_1, y) \in X_1 \times Y) (a - k_2 - b(x_1 + y)) \geq 0$. Найдем оптимальное решение второго игрока. Именно:

$$x_2^*(x_1, y) = h_2 - \frac{x_1 + y}{2}.$$

Далее будем считать, что $h_2 \leq c_2$, тогда $x_2^*(x_1, y) \in [0, c_2]$.

Получаем, что $\Phi_2(x_1, x_2^*(x_1, y), y) = b(x_2^*(x_1, y) - x)^2$. Окончательно имеем:

$$\max_y \Phi_2(x_1, x_2^*(x_1, y), y) = \begin{cases} b \left(h_2 - \frac{x_1}{2} - x_2 \right)^2, & 0 \leq x_2 \leq h_2 - \frac{x_1}{2} - \frac{d}{4}, \\ b \left(h_2 - \frac{x_1 + d}{2} - x_2 \right)^2, & h_2 - \frac{x_1}{2} - \frac{d}{4} \leq x_2 \leq c_2 \end{cases}.$$

Тогда минимальное гарантированное сожаление равно

$$\min_{x_1 \in X_1} \max_{y \in Y} \Phi_2(x_1, x_2^*(x_1, y), y) = \frac{bd^2}{16}.$$

Соответственно, оптимальная по Сэвиджу стратегия

$$x_2^s(x_1) = h_2 - \frac{x_1}{2} - \frac{d}{4}.$$

Формализуем оптимизационную задачу для первой фирмы в форме игры с природой

$$\Gamma_1 = \langle X_1, Y, f_1(x_1, x_2^S(x_1), y) \rangle,$$

где центр стремится максимизировать свою функцию выигрыша. Здесь

$$f_1(x_1, x_2^S(x_1), y) = \frac{b}{2} \left(-x_1^2 + 2 \left(h + \frac{d}{4} - y \right) x_1 \right),$$

где $h = 2h_1 - h_2$, $h_1 = \frac{a - k_1}{2b}$. При этом первый игрок должен учитывать возможность реализа-

ции любой неопределенности $y \in Y$. Далее предполагаем выполнение условия $h - \frac{3d}{4} > 0$.

Тогда получаем неравенство $(\forall y \in Y) \left(h + \frac{d}{4} - y \right) > 0$.

Для учета действия неконтролируемых факторов центр может использовать различные концепции принятия решений в задачах при неопределенности.

СЛУЧАЙ РИСКОФОБА. Предположим, что центр ориентируется на возможность реализации самой неблагоприятной для него неопределенности $y_v \in Y$, именно, $y_v = d$. То-

$$\text{гда } f_1^V(x_1, x_2^S(x_1), y) = f_1(x_1, x_2^S(x_1), d) = \frac{b}{2} \left(-x_1^2 + 2 \left(h - \frac{3d}{4} \right) x_1 \right).$$

Найдем гарантированное по Вальду решение центра. Именно: $x_1^V = h - \frac{3d}{4}$. Далее будем считать, что $h \leq c_1$, тогда $x_1^V \in [0, c_1]$. Стратегический риск по Вальду для первого игрока положим

$$R_V^{(1)}(x_1) = \max_{x_1 \in X_1} \min_{y \in Y} f_1(x_1, x_2^S(x_1), y) - \min_{y \in Y} f_1(x_1, x_2^S(x_1), y),$$

$$\text{Тогда } R_V^{(1)}(x_1) = \frac{b}{2} (x_1 - x_1^V)^2.$$

СЛУЧАЙ РИСКОФИЛА. Будем считать, что первый игрок (центр), как и агент, является рискофилом. Это означает, что оптимальной стратегией для него будет та, при которой величина сожаления

$$\Phi_1(x_1, x_2^S(x_1), y) = \max_{x \in X_1} f_1(x, x_2^S(x), y) - f_1(x_1, x_2^S(x_1), y)$$

в наихудших условиях минимальна. Стратегическое сожаление по Сэвиджу определим как

$$R_S^{(1)}(x_1) = \max_{y \in Y} \Phi_1(x_1, x_2^S(x_1), y) - \min_{x_1 \in X_1} \max_{y \in Y} \Phi_1(x_1, x_2^S(x_1), y).$$

Получаем, что $\Phi_1(x_1, x_2^S(x_1), y) = \frac{b}{2} (x_1^*(y) - x)^2$, где $x_1^*(y) = h + \frac{d}{4} - y$, $h = 2h_1 - h_2$.

Окончательно имеем:

$$\max_y \Phi_1(x_1, x_2^S(x_1), y) = \begin{cases} \frac{b}{2} \left(h + \frac{d}{4} - x_1 \right)^2, & 0 \leq x_1 \leq h - \frac{d}{4}, \\ \frac{b}{2} \left(h - x_1 - \frac{3d}{4} \right)^2, & h - \frac{d}{4} \leq x_1 \leq c_1 \end{cases}.$$

Тогда минимальное гарантированное сожаление равно

$$\min_{x_1 \in X_1} \max_{y \in Y} \Phi_1(x_1, x_2^S(x_1), y) = \frac{bd^2}{8}$$

и

$$R_1^S(x_1) = \begin{cases} \frac{b}{2} \left[\left(h + \frac{d}{4} - x_1 \right)^2 - \frac{d^2}{4} \right], & 0 \leq x_1 \leq h - \frac{d}{4}, \\ \frac{b}{2} \left[\left(h - x_1 - \frac{3d}{4} \right)^2 - \frac{d^2}{4} \right], & h - \frac{d}{4} \leq x_1 \leq c_1 \end{cases}.$$

ОБЩИЙ СЛУЧАЙ. Решение $x_1^U \in X_1$ в задаче Γ_1 назовем *U-оптимальным для центра по рискам и сожалениям*, если оно является минимальным для функции

$$F(x_1) = (R_1^V(x_1)) + (R_1^S(x_1)), x_1 \in X_1.$$

ПРИМЕР. Пусть в исходной задаче заданы параметры модели:

$$a = 7, b = 1, k_1 = k_2 = 3, c_1 = c_2 = 3, d = 1.$$

Неравенство $a - k_2 - b(c_1 + d) \geq 0$ справедливо.

Тогда параметры $h_i = \frac{a - k_i}{2b} = 2, i \in \{1, 2\}$ и выполнены условия $h_2 \leq c_2, h = 2 \leq c_1$. Получаем, что выручка первой фирмы равна

$$f_1(x_1, x_2^S(x_1), y) = \frac{1}{2} \left(-x_1^2 + \left(\frac{9}{2} - 2y \right) x_1 \right).$$

Предположим, что центр – рискофоб. Значит, при выборе своего решения он ориентируется на возможность реализации самой неблагоприятной для него неопределенности $y \in Y = [0, 1]$, т.е. $y_V = 1$. Тогда оптимальное по Вальду решение равно $x_1^V = \frac{5}{4} \in [0, 3]$. Соответственно, прибыль первой фирмы равна

$$f_1(x_1^V, x_2^S(x_1^V), y) = \frac{5}{32} (13 - 8y).$$

Для второй фирмы получаем оптимальную по Вальду стратегию $x_2^S(x_1^V) = h_2 - \frac{x_1^V}{2} - \frac{d}{4} = \frac{9}{8}$, соответственно, прибыль второй фирмы равна

$$f_2(x_1^V, x_2^S(x_1^V), y) = \frac{9}{64} (13 - 8y).$$

Имеем, что в зависимости от значения неопределенности $y \in Y = [0, 1]$, выручка первой фирмы изменяется следующим образом: $\frac{25}{32} \leq f_1(x_1^V, x_2^S(x_1^V), y) \leq \frac{65}{32}$, выручка второй фирмы удовлетворяет неравенствам $\frac{45}{64} \leq f_2(x_1^V, x_2^S(x_1^V), y) \leq \frac{117}{64}$.

Пусть центр – рискофил. Тогда оптимальное по Сэвиджу решение равно $x_1^S = h - \frac{d}{4} = \frac{7}{4}$. В этом случае, рискованная стратегия агента $x_2^S(x_1^S) = h_2 - \frac{x_1^S}{2} - \frac{d}{4} = \frac{7}{8}$. Для любого значения неопределенности $y \in Y = [0, 1]$ прибыль первой фирмы равна $f_1(x_1^S, x_2^S(x_1^S), y) = \frac{7}{32} (11 - 8y)$, для второй фирмы $f_2(x_1^S, x_2^S(x_1^S), y) = \frac{7}{64} (11 - 8y)$.

Имеем, что в зависимости от значения неопределенности $y \in Y = [0, 1]$, выручка первой фирмы изменяется следующим образом: $\frac{21}{32} \leq f_1(x_1^S, x_2^S(x_1^S), y) \leq \frac{77}{32}$, выручка второй фирмы удовлетворяет неравенствам $\frac{21}{64} \leq f_2(x_1^S, x_2^S(x_1^S), y) \leq \frac{77}{64}$.

Для нахождения *U-оптимального по рискам и сожалениям* решения центра получаем классическую оптимизационную задачу

$$\begin{cases} (R_1^V(x_1))^2 + (R_1^S(x_1))^2 \rightarrow \min, \\ x_1 \in [0, 3] \end{cases} \quad (1)$$

Здесь стратегический риск по Вальду равен

$$R_1^V(x_1) = \frac{1}{2} \left(x_1 - \frac{5}{4} \right)^2,$$

а стратегическое сожаление по Сэвиджу есть функция

$$R_1^S(x_1) = \begin{cases} \frac{1}{2} \left[\left(\frac{9}{4} - x_1 \right)^2 - \frac{1}{4} \right], & 0 \leq x_1 \leq \frac{7}{4}, \\ \frac{1}{2} \left[\left(\frac{5}{4} - x_1 \right)^2 - \frac{1}{4} \right], & \frac{7}{4} \leq x_1 \leq 3. \end{cases}$$

Решая задачу (1), получим $x_1^U \approx 1,65$. Тогда $x_2^S(x_1^U) \approx 1,42$ и прибыль центра $f_1(x_1^U, x_2^S(x_1^U), y) \approx 2,35 - 1,65y$, прибыль агента $f_2(x_1^U, x_2^S(x_1^U), y) \approx 5,37 - 1,42y$. Следовательно, в зависимости от значения неопределенности $y \in [0, 1]$ для первой фирмы: $0,7 \leq f_1(x_1^U, x_2^S(x_1^U), y) \leq 2,35$, для второй фирмы: $3,95 \leq f_2(x_1^U, x_2^S(x_1^U), y) \leq 5,37$.

СПИСОК ЛИТЕРАТУРЫ

1. Бардин А.Е., Житенева Ю.Н., Макаркина Т.В. Равновесие гарантий в модели Курно // Управление экономическими системами. – 2016. – № 5.
2. Жуковский В.И., Кудрявцев К.Н., Смирнова Л.В. Гарантированные решения конфликтов и их приложения. – М.: URSS, КРАСАНД, 2013.

ФЕНОМЕН НЕОЛОГИЗМА В СОВРЕМЕННОМ ФРАНЦУЗСКОМ ЯЗЫКЕ

Натарова Н.В., Савельева Е.Б.

ГОУ ВО МО «Государственный гуманитарно-технологический университет»

Словарный состав любого языка – живая история, которая четко фиксирует и отражает все, что происходит в обществе. Именно лексические единицы являются наиболее динамичными элементами структуры языка, реагирующими на происходящие изменения. Изучая появление новых слов – *неологизмов* можно судить о тенденциях в развитии того или иного языка, судить о его росте и перспективах, процветании или наоборот, деградации, порой умирании.

Неологизмы – это слова, которые появляются в языке в качестве определенных значимых единиц, считается, что именно за счет них происходит обогащение лексического состава языковой системы. Слово «неологизм» имеет греческие корни: *neos* – переводится как «новый», *logos* – «слово» [1]. С точки зрения лингвистики, термин «неологизм», обозначает новое явление, предмет и т.д., призван обладать ярким оттенком новизны по сравнению с другими существующими словами языка.

Говоря о французском лексическом строе, то его обогащение новыми словами начатое в эпоху Возрождения, продолженное просветителями в XVII веке, получившее весомый рост в период революции 1789 года время Великой революции масштабно продолжилось в XIX-XX веках, не говоря уже о прогрессивных тенденциях в пополнении вокабуляра в наше время. Знаменитые французские деятели: писатели, философы, ученые, благодаря своему таланту и творчеству создавали и продолжают создавать новые выражения, термины, понятия.

Общепризнано, что французский народ трепетно относится к родному языку, чтит традиции и культуру речи, в целом скептически относясь к тому лексическому пласту чужеродного, что приходит извне, практически такое же отношение наблюдается и в случае с неологизмами. Во избежание «засорения» новоязыковыми словоформами, были созданы спе-

циальные организации по учету, изучению и фиксации неологизмов. Систематический контроль над ними ведется в научно-исследовательском центре «Архив французского языка» при Национальном совете научных исследований – СНРС. Центр связан с так называемыми «наблюдательными пунктами», во Франции (Безансон, Вильтанез) и за ее пределами (Монреаль, Саарбрюккен). Кроме этого, образованная еще в XVII веке Французская Академия в качестве одной из своих первостепенных задач видит в осуществлении контролирующей функции по тому, как наполняется язык неологизмами, памятуя о далеких временах, когда на употребление неологизмов в речи требовалось разрешение Академии.

Необходимо подчеркнуть, что среди лингвистических факторов образования неологизмов выделяют несколько, а именно: развитие этимологии, использование стилистической выразительности в речи, эмоционально-экспрессивное выражение чувств и состояний, качество передачи информации. Кроме того, по мнению лингвистов, такие сферы человеческой деятельности как психология, социология, политика, экономика, финансы, мода, спорт, кинематограф, СМИ больше всего «притягивают» к себе новые слова и выражения [2].

На сегодняшний день существует общепризнанная классификация неологизмов французского языка. Новые лексические единицы (ЛЕ) подразделяются на **общезыковые неологизмы** и **индивидуально-авторские** [3; 4].

1. Общезыковые неологизмы являются наследием всей нации и входят в лексический состав языка. В свою очередь, они подразделяются на лексические и семантические.

а) *Лексические неологизмы* обозначают новые реалии в жизни людей. Например: «Internet», «Google», «Iphone», «Ipad», «Macbook Air», «selfie», «merchandiseur», «superviseur» и т.д.

б) *Семантические неологизмы* – это широко известные ЛЕ из активного запаса английского языка, которые получили новое значение или оттенок значения. Например, прилагательное «buzz» приобрело два новых значения: 1) шум, 2) сплетни (от англ. слова «buzz»). Слово, «charisma» переводится не только как «сильная личная притягательная сила», но еще и в новом значении «магнетизм». Глагол «initier», традиционное значение которого осведомлять, приобщать, вводить в курс дела, имеет тенденцию использоваться в значении начать, предпринять (от англ. *initiate*). Или “*Je connaissais déjà ce truc, mais là, ça m’a scotché devant la vidéo!*” (от англ. *scotch*). Английский глагол, имея основной перевод «склеивать» во французском языке приобретает новое значение из другого языкового регистра (*attacher, immobiliser, être, rester scotché devant la télé* вместо *coller*): «Я уже знал об этой уловке, но это меня просто приковало к видеосюжету».

2. Индивидуально-авторские неологизмы являются личными находками творческих личностей, прежде всего, писателей, которые созданы в эстетических целях как средство выразительности речи. Они редко выходят за пределы контекста, не получая широкого распространения, и как правило оставаясь в рамках индивидуально-стилевого употребления, так что их новизна и необычность все же востребованы и замечены. Одними из самых ярких индивидуально-авторских неологизмов считаются: название произведения *Томаса Мора «Utopia»*, которое так и переводится «утопия» и употребление *Виктором Гюго «hilare»* в значении смеющийся, веселый, а так же «gavroche» – уличный мальчишка, гаврош [5].

Интересно отметить, что во французском городе Гавре (Le Havre) ежегодно проходят различные международные фестивали. Одним из самых познавательных мероприятий является «Фестиваль слова» или «XYZ Word Festival», во время которого участники предлагают к публичному рассмотрению новые французские слова.

Приведем в качестве примера список новых французских слов с X-ого форума, которые были одобрены оргкомитетом и добавлены в толковые словари французского языка.

- «attachiant(e)» – «attachant» (привлекательный, привлекающий) + разг. «chiant» (чертов) – человек, с которым ты не можешь жить, но без него жизнь тоже не мила;
- «aigriculteur» – от «agriculteur» (фермер) + «aigri» (горький) – фермер, уставший от своей фермерской жизни;
- «bête seller» – от «bête» (глупый) + «best seller» (собственно бестселлер) – бестселлер-пустышка;

- «eurogner» – «euro» + «rogner» (урезать расходы) – делать сбережения (в странах с валютой евро);
- «textoter» – писать смски, от английского глагола «to text».
- «phonard» – неодобрительный термин для человека не «отлипающего» от своего телефона;
- «ordinosore» – «ordinateur» + «dinosaur» – «компьютозавр», т.е. очень старый компьютер;
- «bonjoir» – микс из «bonjour» и «bonsoir» – приветствие во второй половине дня;
- «photophoner» – фотографировать на мобильный телефон [6; 7; 8].

Кроме того, самые крупные французские словари: Petit Robert и LAROUSSE ежегодно оповещают о новом списке появившихся лексических единиц.

Анализируя сегодняшнее состояние французского языка, можно сделать вывод: постоянно растущий интерес современной лингвистики к различным аспектам словообразования можно объяснить тем, что слово является центральной единицей языка. Таким образом, любой действующий язык – это постоянно развивающаяся система, и французский не исключение. Благодаря появлению неологизмов, активно пополняется французский лексический запас. Их создание – свидетельство жизнеспособности языка, его стремление выразить все богатство знаний, прогресс цивилизации.

СПИСОК ЛИТЕРАТУРЫ

1. Ахманова О.С. Словарь лингвистических терминов. – М.: КомКнига, 2007. – 571 с.
2. Балабас Н.Н. Тенденции развития словарного состава французского языка (на материале современной французской прессы). В мире научных открытий, 2015. №7.5(67). – С. 2125-2136.
3. Жданова Е.А. Лексикографическая фиксация неологизмов в словарях разных типов // Вестник Нижегородского университета им. Н.И. Лобачевского. – Н. Новгород, 2012. – №3(1). – С. 392.
4. Скредина Л.М. История французского языка / Л.М. Скредина, Л.А. Становая. – М.: Высш. шк., 2001. – 218 с.
5. Хованская З.И. Стилистика французского языка / З.И. Хованская, Л.Л. Дмитриева. – М.: Высшая школа, 1991. – 396 с.
6. [Электронный ресурс]. Режим доступа: URL: <http://www.le-francais.ru/bibliotheque/adopte> (дата обращения: 11.03.17).
7. [Электронный ресурс]. Режим доступа: URL: <http://multilinguablog.com/2011/12/13/новые-французские-слова-или-француз/> (дата обращения: 29.03.17).
8. [Электронный ресурс]. Режим доступа: URL: http://studbooks.net/775635/literatura/frantsuzskaya_akademiya_kontrol_neologizmami (дата обращения: 01.04.17).

ОСОБЕННОСТИ ПЕРЕВОДА МОЛОДЕЖНОГО СЛЕНГА С АНГЛИЙСКОГО ЯЗЫКА НА РУССКИЙ ЯЗЫК

Натарова Н.В., Букина В.А.

ГОУ ВО МО «Государственный гуманитарно-технологический университет»

Любой европейский язык находится в непрерывном развитии с самим обществом. Именно лексика языка наиболее четко отражает все изменения в социальной, культурной, политической и в других сферах человеческой жизни.

Под сленгом, в расширенном смысле слова, можно понимать употребление лексики с эмоциональной окраской, иногда даже в грубой или некорректной форме, которая зачастую употребляется в устной речи языка.

Молодежный сленг – социальный диалект или лексикон молодых людей в возрасте от 12 до 22 лет, имеющий фонетическую и грамматическую основу. И задача лингвиста состоит в том, чтобы не только распознать данный сленг, но еще и суметь проанализировать ситуа-

цию, в которой это слово было употреблено, а также изучить способ образования и догадаться о значении данной лексической единицы.

На сегодняшний день существует несколько принципов образования лексических единиц молодежного сленга в английском языке.

- Принцип 1. Лексическая единица образуется для названия новых реалий по стандартным моделям словообразования из морфем, которые существуют в английском языке.
- Принцип 2. Слово, уже давно существующее в языке, может приобрести новое значение на основе сходства вновь обозначаемого явления с явлением уже известным.
- Принцип 3. Слово заимствуется из другого языка вместе со значением или отдельно для обозначения другого явления в данном обществе.

Каждый день образуются все новые и новые слова, и поэтому, переводить молодежный сленг иногда бывает нелегко. Ни один современный толковый словарь в условиях нынешнего стремительного развития общества и техники, не может поспеть за возникновением новых лексических единиц. На появление новых лексических единиц оказывает большое влияние культурно-исторические и социально-политические условия жизни и деятельности языкового общества. Следовательно, нужно учитывать не только контекст, но еще и понимать в каких ситуациях может употребляться молодежный сленг. При переводе данного сленга, еще очень важно учитывать, что не все общество развивается равномерно, а значит, в языке, на который осуществляется перевод, может не оказаться эквивалента требуемого слова.

Образование молодежного сленга в большей степени затрагивает, в основном, такие семантические поля, как «человек», «внешность людей», «одежда», «досуг». Наибольшей процент молодежного сленга английского языка представляет собой различные сокращения, преобразованные заимствования из других языков или фонетические ассоциации. Рассмотрим на примерах более подробно каждое семантическое поле.

1. Семантическое поле «человек». В данный раздел входят слова, которые характеризуют самого человека, его качества, способности, хобби и т.д. Например:
 - «*dude*» - дословно «чувак», «молодой человек»
 - «*chalkie*» - дословно «препод», «преподаватель, учитель»
 - «*donkey*» - дословно «осел» о человеке
 - «*minx*» - дословно «шалунья, озорница» о девушке
 - «*hoax*» - дословно «обманщик»
 - «*a stropu*» - дословно «бука», «вредный человек»
 - «*keep it real*» - дословно «быть собой»
2. Семантическое поле «внешность людей». В данную категорию мы можем отнести слова, которые раскрывают внешний вид самого человека, его внешние данные и отличительные особенности от других людей и т.д. Например:
 - «*top model*» - дословно «*топ-модель*», «очень красивая девушка»
 - «*skeletor*» - очень худой человек
 - «*hot red*» - дословно «*четкий, классный*» о внешности человека
 - «*swag*» - дословно «*крутой чувак*»
 - «*dreamboat*» - дословно «*красавец, красавица*»
3. Семантическое поле «одежда»:
 - «*fashion diva*» - дословно «*модница*»
 - «*Chick*» - дословно «*чика*», «*модница*»
 - «*swag*» - дословно «*крутой стиль*» в одежде
 - «*unreal style*» - дословно «*нереальный стиль*», «*красивый стиль*» в одежде
 - «*blinding girl*» - дословно «*ослепительная девушка*», «*модно одета девушка*»
4. Семантическое поле «досуг». В данный раздел относят слова, которые поясняют различные виды деятельности людей, чем они любят заниматься, как проводят свое свободное время, что делают и где и т.д. Например:
 - «*hangover*» - дословно «*похмелье*»

- «*to shake a bit*» - «*потанцевать*»
- «*swill*» - дословно «*выпивка*», «*алкоголь*»
- «*kudos*» - дословно «*респект*», «*слава*»
- «*cram*» - дословно «*зубрежка*»
- «*crub*», «*nosh*» - дословно «*перекус, легкая еда*»

Таким образом, можно сделать вывод о том, что современный прогресс в духовной, социальной, экономической, политической сфере деятельности человека способствует распространению английского языка: его роль как языка международного общения в результате глобализации значительно усиливается. В связи с этим появляется большое количество новых слов и словосочетаний, которые отражают культуру англоязычного народа. Молодежный сленг английского языка хорошо описывает политические или социальные явления, называет реалии моды (одежду, прически, обувь и т.д.), продукты питания и является неотъемлемой частью развития данного языка.

СПИСОК ЛИТЕРАТУРЫ

1. Антрушина Г.Б. Лексикология английского языка : учебное пособие для студентов педагогических вузов. – М., 2006.
2. Ахманова О.С. Словарь лингвистических терминов. Советская энциклопедия. – М., 2007. – С. 8-12.
3. Борисова-Лукашапец Е.Г. Лексические заимствования и их нормативная оценка (на материалах молодежного жаргона 60-70 годов). – М., 2009. – с. 45-59.
4. Вадим Ф. Лурье. Table - Talk сегодня. – М.: Наука, 2008. – с. 21-28.
5. Захарченко Т.Е. Английский и американский сленг. - М., 2009.
6. Юганов И., Юганова Ф. Словарь русского сленга: сленговые слова 60-90-х годов. – М., 2010.
7. Spears Richard A. Slang and Euphemism. – N.Y.: New American Library, 2006.

ОСОБЕННОСТИ ПЕРЕВОДА АНГЛИЙСКИХ НЕОЛОГИЗМОВ НА РУССКИЙ ЯЗЫК

Натарова Н.В., Котова Е.Г.

ГОУ ВО МО «Государственный гуманитарно-технологический университет»

Язык – это динамическая система, которая не стоит на месте, а постоянно развивается. Каждый год в любом европейском языке появляются десятки тысяч новых слов. Зачастую, многие из них имеет короткую жизнь, но некоторые закрепляются в языке надолго. С развитием общества, культуры, а также технического прогресса появляются новые предметы или понятия, которые требуют обозначения новыми словами. Каждая эпоха оставляет свой след, образуя новые слова и заменяя ими старые. Данные понятия имеют явный оттенок новизны по сравнению с привычными или с часто употребляемыми словами. Такие новые слова называются "неологизмами". Калифорнийские ученые из организации Global Language Monitor провели исследование, которое подтвердило, что в словарном составе английского языка новое слово появляется каждые 98 минут. Из этого можно сделать вывод о том, что за год словарный состав английского языка пополняется на тысячи и даже на десятки тысяч новых слов и понятий.

Слово "неологизм" имеет греческие корни: *neo* - переводится как "новый", *logos* - "слово". Лингвистический термин "неологизм" обозначает новое слово, которое обладает оттенком новизны по сравнению с другими словами данного языка. Неологизм - это слово или оборот речи, созданные для обозначения нового предмета или для выражения нового понятия.

Для правильного и более точного перевода неологизмов с английского языка на русский язык рекомендуется обращать внимание, прежде всего, на контекст предложения. Например, такая фраза «they meet all kinds of crazy fish» содержит неологизм «*crazy fish*». На

основе обычных «поверхностных» знаний невозможно точно выполнить перевод, только если мы неприбегнем к помощи специального словаря «The American Heritage» и увидим, что «crazy fish» – это «странная публика, чудаки». И данное выражение следует перевести как, «они повстречали всех, каких можно чудаков».

Помимо контекста всего предложения, нужно обращать внимание еще и на корневую структуру слова. Данный метод может легко помочь догадаться о значении нужного слова или словосочетания и сэкономить время на поиски правильного перевода в словарях. Слово «*fashionnik*» сравнительно недавно появилось в английском языке. В данном слове есть суффикс -*ink*, который указывает на то, что перед нами существительное. Кроме того, корень слова – *fashion* «мода» подсказывает нам, что слово «*fashionnik*» переводится, как «модник» или «модница».

Рассмотрим еще ряд примеров, которые получили новое значение в английском языке. Интересное новое выражение «*food baby*» означает «круглый, торчащий живот, только не у беременных женщин, а у тех людей, которые любят много и плотно поесть. Так же всем знакомое прилагательное «*heavy*» помимо своего значения «тяжелый», получило и другое значение «веский, убедительный». Например, «I have a heavy idea» – «у меня есть веская идея/причина». Употребление неологизма «*heavy*» в данном значении особенно распространено в разговорной речи английского языка.

Как сказано выше, образование новых слов в любом развитом европейском языке затрагивает все сферы человеческой жизни. Подробнее остановимся на тех сферах жизни, в которых насчитывается самое большое количество неологизмов. Больше всего новые единицы обогатили лексику языка науки, а именно компьютерного языка. С развитием компьютерной техники, современных устройств и приборов появилась острая необходимость в терминологических неологизмах. Например, новое слово «*interlingual*» – «искусственный язык для машинного перевода на несколько языков», «*superminicomputer*» – «маленький портативный ноутбук», а «*supersmart cart*» – «сверхумная карточка, в которую кроме микропроцессора встроены клавиатура и экран».

Спортивная лексика обогатилась такими новыми словами, как «*short tennis*» – «версия детского тенниса», «*groundshare*» – «делить площадку с другой командой», «*soccer mom*» – «среднестатистическая женщина, которая много времени уделяет спортивным секциям в жизни своих детей». Интересным является слово «*galactico*» – «спортсмены мирового уровня».

Еще одной сферой человеческой деятельности, которая периодически пополняет лексический состав языка неологизмами, является политика. Например, «*red states*», «*blue states*», «*swing states*» – «штаты, которые поддерживают республиканцев, демократов и штаты без четко выраженной позиции», «*obamacare*» – «реформа здравоохранения, начатая президентом Обамой», «*eurogeddon*» – «критическая ситуация в странах Европы».

В области культуры лингвисты выделяют два направления в развитии неологизмов: новые лексические единицы в массовой культуре и новые лексические единицы в видах и жанрах искусства. В области изобразительного искусства происходит самый пик экспериментирования, появляются все новые и новые слова и понятия. Так, например, «*ABC art*» – «искусство, разлагающее на элементарные части цвет и форму предмета», «*Op art*» – «искусство, в котором используются оптические эффекты», «*revivalism*» – «школа современной живописи, которая использует традиционные формы и приемы», «*action painting*» – «живопись методом разбрызгивания». В области кино и телевидения появилось также много неологизмов. Вот примеры самых популярных: «*chat show*» – «интервью со знаменитостью», «*biopic*» – «фильм-биография», «*webinar*» – «онлайн-семинар», «*browser*» – «баузер».

Для упрощения перевода новых слов с английского языка на русский язык существует ряд способов. Самый распространенный перевод таких слов – это подбор соответствующего аналога на другом языке. Зачастую, словари неологизмов на русском языке, а также на английском языке издаются очень редко, и переводчику необходимо обратиться к Интернет-ресурсам. Существует специальный обновленный и более полный Интернет-словарь неологизмов «The American Heritage».

Второй способ – перевод путем транскрипции (транслитерации) – представляющий собой способ перевода лексической единицы оригинала путем воссоздания ее формы с помощью букв другого языка. В основном, данный метод используется, когда неологизм называет предмет или явление, вошедшее в обиход, и фонетически адекватно воспринимаемое всеми участниками.

Третий способ – толкование. Данный метод является менее удачным, так как наличие в тексте развернутого пояснения может затруднять понимание, нагружая синтаксическую структуру предложения.

Мы рассмотрели наиболее часто используемые способы перевода неологизмов с английского языка на русский язык. Помимо них существует еще и калькирование (семантический перевод), но данный способ, как и толкование, используется крайне редко. Таким образом, можно сделать вывод о том, что такой способ перевода, как транскрипция, является более продуктивным и независимым в отличие от остальных, рассматриваемых выше способов.

Исходя из вышесказанного, можно сделать вывод о том, что такие сферы человеческой жизни, как наука, политика, спорт, массовая культура и искусство являются самыми продуктивными в области образования неологизмов в английском языке, а благодаря научно-техническому прогрессу в сфере компьютерных технологий происходит настоящий бум образования новых лексических единиц.

СПИСОК ЛИТЕРАТУРЫ

1. Арнольд И.В. Стилистика. Современный английский язык. – М.: Наука, 2009 – 399 с.
2. Афанасьева О.В., Антрушина Г.Б. Морозова Н.Н. Лексикология английского языка: учебное пособие. – М.: Дрофа, 2008. – 290 с.
3. Левицкий А.Э. Горизонты развития неологии XXI века // Горизонты современной лингвистики. Традиции и новаторство. – М., 2009 – 250 с.
4. Леонтьев А.А. Психология воздействия в массовой коммуникации // Язык средств массовой информации: учебное пособие для вузов. – М., 2008. – 145 с.
5. Новиков В.И. Словарь модных слов. – М.: АРТ-Пресс, 2016. – 225 с.
6. Соловьева Э.Б. Основы перевода и переводческой деятельности. Курс лекций. – Уфа, 2013. – 123 с.
7. Трофимова З.С. Dictionary of New Words and Meanings. АСТ, Восток-Запад, 2006 – 320 с.
8. Цыбова И.А. О проблемах словообразовательной неологии// Горизонты современной лингвистики. Традиции и новаторство. М., 2009. – 380 с.
9. Черепанов, А.Т. Англо-русский словарь сокращений по компьютерным технологиям, информатике, электронике и связи. – СПб.: БХВ-Петербург, 2009. – 800 с.
10. Шестакова Т.А. К вопросу об изучении «компьютерных неологизмов» // Молодежь и наука: сб. мат-лов VI-й Всероссийской науч.-технич. конф. Студентов, аспирантов и молодых ученых [Электронный ресурс]. – Режим доступа: <http://conf.sfu-kras.ru/sites/mn2010/pdf/14/3601.pdf> (дата обращения: 19.02.2017).
11. Levchenko Y.V. Neologism in the lexical system of modern English. Munich, 2010. – 51 p.
12. Macmillan English Dictionary for Advanced Learners. International Student Edition. Oxford: Bloomsbury. Publishing Plc, 2006. - 1748 p.
13. Meriam Webster Dictionary – [Электронный ресурс]. – Режим доступа: <https://www.merriam-webster.com> (дата обращения: 12.02.2017).
14. The Oxford Dictionary of New Words: A Popular Guide to Words in the News – [Электронный ресурс]. – Режим доступа: <http://koapp.ru/english/diction/book8.htm> (дата обращения: 05.02.2017).

ПРОИЗВОДСТВЕННЫЕ ТИПЫ СКОТОВОДЧЕСКИХ ПРЕДПРИЯТИЙ

Наурызов Т.К.

Нукусский филиал Ташкентского государственного аграрного университета,
Нукус, Узбекистан

Производством продукции скотоводства занимаются сельскохозяйственные предприятия разных производственных типов. Тем не менее преобладающие объемы мяса крупного рогатого скота поступают из специализированных предприятий [1]. Большинство из них имеет молочно-мясное, а в районах с большими площадями естественных кормовых угодий – мясное направление. Внутриотраслевая специализация скотоводства осуществляется прежде всего в рамках конкретного предприятия: вместо ферм для содержания животных разных хозяйственных и возрастных групп создают специализированные откормочные бригады, что позволяет укрупнить размеры производства на каждой ферме. С совершенствованием организации выращивания ремонтного и откорма свёрхремонтного молодняка происходит дальнейшее углубление внутриотраслевой специализации на основе межхозяйственной производственной кооперации.

Под животноводческим комплексом понимают крупное специализированное подразделение сельскохозяйственного предприятия, включающее совокупность технологически взаимосвязанных средств (зданий, сооружений, оборудования и т.д.) основного и вспомогательного назначения и предназначенное для осуществления поточного ритмичного выпуска максимального объема стандартной конечной или промежуточной животноводческой продукции на основе комплексной механизации, применения индустриальных технологий и передовых форм организации производства и труда.

Наиболее важными отличительными признаками животноводческих комплексов от обычных ферм являются: комплексная механизация и автоматизация производственных процессов на основе использования современных систем машин; широкое применение индустриальных технологий и форм организации, основанных на использовании таких признаков крупного машинного производства, как поточность и ритмичность; достаточно крупные размеры и высокий уровень специализации труда, изменение его характера и содержания при высоком уровне профессиональной подготовке кадров; комплексность застройки, использование прогрессивных объемно-планировочных решений, в последние годы и компьютеризация контроля микроклимата.

Животноводческие комплексы могут быть созданы не только путем нового строительства, но и в результате расширения, реконструкции и технического переоснащения действующих ферм [2]. Выгода реконструкции действующих ферм и комплексов по сравнению с новым строительством состоит в том, что при относительно небольших капитальных вложениях в сжатые сроки достигается значительное увеличение производства продукции. Поэтому целесообразно выделение капитальных вложений и необходимых материальных ресурсов на реконструкцию действующих ферм для постепенного наращивания их мощностей и обеспечения условий эффективного функционирования. Однако, в настоящее время реконструкция и техническое переоснащение скотоводческих ферм и комплексов требует крупных финансовых вложений. Кроме того, в нашей стране созданы племенные заводы и специализированные племенные предприятия – репродукторов. Также могут быть созданы производственные объединения по выращиванию и откорму свёрхремонтного молодняка.

В условиях кризиса сельского хозяйства число скотоводческих предприятий сократилось, а в ряде случаев они полностью прекратили свою деятельность. Это в первую очередь относится к предприятиям, специализирующимся на доращивании и заключительном откорме скота на мясо, что связано с удорожанием средств производства и транспортных услуг. Тем не менее, поскольку высокая эффективность специализированного производства научно доказана на межхозяйственной основе, то можно ожидать, что по мере выхода сельского хозяйства из кризисного состояния и дальнейшей индустриализации отрасли деятельность предприятий вышерассмотренных типов будет восстановлена и расширена.

Развитие животноводства прогнозируется, главным образом, за счет интенсификации скороспелых отраслей в общественных хозяйствах, а также стимулирования производства в

фермерских и личных подсобных хозяйствах населения. Достигнуть эти цели возможно лишь при условии обеспечения государственных и коллективных хозяйств комбикормом, технологическим оборудованием и другими материальными ресурсами по ценам разумного паритета. Внедрение в животноводство новой технологии и средств модернизации, интенсификация кормления и оптимизация кормовых рационов, восстановление и дальнейшее развитие крупных предприятий по откорму скота с устранением ручного труда. Это в свою очередь позволит ускорить производство говядины и телятины.

Естественно, что достижение результатов всех вышеперечисленных факторов повышения эффективности производства продукции скотоводства, в настоящее время напрямую связано с размером выделяемых бюджетных средств, льготного налогообложения, информационного обеспечения и т.д.

В период командной экономики в сельское хозяйство внедрялись многие модели внутрихозяйственных отношений. Внутрихозяйственные экономические отношения – это порядок деятельности структурных подразделений и функциональных служб предприятия, который определяет соизмерение расходов и доходов по результатам ведения производства. Обеспечивает эффективность хозяйствования независимо от его организационно-правовой формы. Но функционирование моделей внутрихозяйственных отношений в период командной экономики, к сожалению, не принесло желаемого успеха. Неудачи хозрасчета на уровне скотоводческих подразделений объяснялись несовершенством отношений собственности. Как известно, работники животноводства не были хозяевами материальных ресурсов. Реальным собственником созданного продукта являлось государство, которое присваивало значительную долю продукции скотоводства. Одной из главных форм изъятия произведенной продукции в отрасли была обязательная ее сдача государству по низким закупочным ценам. Подобные нерыночные отношения затрудняли ведение производства на хозрасчетной основе, подрывали мотивацию труда животноводческих коллективов. Одновременно, они явились одной из главных причин вхождения аграрной экономики в затяжной кризис.

СПИСОК ЛИТЕРАТУРЫ

1. Евлов Я. Эффективность современных форм организации сельскохозяйственного производства// Международный сельскохозяйственный журнал, 2003.
2. Егоров М. Основа эффективного животноводства – племенная работа// АПК: экономика, управление, 2000.

ПРОИЗВОДСТВО И РАСПРЕДЕЛЕНИЕ ПРОДУКЦИИ СКОТОВОДСТВА

Наурызов Т.К.

Нукусский филиал Ташкентского государственного аграрного университета,
Нукус, Узбекистан

Использование индустриальных технологий, соответствующих крупному машинному производству, комплексная механизация и рациональная организация трудовых процессов позволяют создать на молочных фермах и комплексах поточные технологические линии: доения коров и первичной обработки молока, кормления животных, уборки навоза, погрузочно-разгрузочных и других вспомогательных операций.

При решении вопроса об организации машинного доения коров учитывают способ содержания животных и размер ферм (комплексов). В зависимости от этого процесс может быть организован с применением разных доильных установок.

Молочная продуктивность у коров оценивается за 305 дней лактации или за укороченную законченную лактацию. Молочную продуктивность в течение лактации учитывают на основании контрольных доек, проводимых один раз в 10 дней или дважды в месяц. При этих способах удой за контрольный день умножают в первом случае на 10, а во втором на 15; сумма соответственно трех, а во втором случае двух таких произведений дает удой за месяц лактации. В товарных стадах контрольные дойки проводят 1 раз в месяц. В этом случае удой умножают на 30 и получают удой за месяц лактации. Сумма надоев молока по месяцам лак-

тации дает удой за всю лактацию. Точность определения удоя коров за лактацию обуславливается кратностью проведения контрольных доек, чем чаще они в течение месяца, тем меньше процент ошибки при расчетах надоя молока за лактацию.

Наряду с оценкой по удою большое значение придается учету жирномолочности и расчету абсолютного количества жира в молоке коров за лактацию. Жирномолочность – один из важных показателей качества молока; по этому показателю наряду с количеством надоенного молока от коровы проводится начисление зарплаты дояркам.

Основными показателями мясной продуктивности сельскохозяйственных животных являются убойная масса и убойный выход. Под первым понимают массу туши с жиром, но без кожи, головы, внутренностей и ног (до запястных и скакательных суставов); а под убойным выходом – убойную массу, выраженную в процентах от живой массы. Кроме упомянутых показателей, при оценке мясных качеств животных учитывают скороспелость животного, его способность к откорму при наименьшем расходовании корма на единицу прироста, и, наконец, качество самого мяса. Существенное значение имеет и живая масса животного.

Показатель роста животного – суточный прирост. Наиболее интенсивно животное растет в молодом возрасте, причем лучше развиваются, особенно в условиях хорошего кормления, более ценные по мясности части тела – поясничная область, задняя треть и др. В молодом возрасте животное лучше использует корм, то есть меньше расходует его на единицу прироста [1].

От скотоводства наряду с основной продукцией: молоко, мясо, также получают приплод и побочную продукцию навоз.

Для планирования производства молока и его распределения необходимо иметь следующие данные:

- годовой оборот стада крупного рогатого скота;
- план реализации молока по договорам;
- расходы на общественное питание и продажа работникам хозяйства;
- принятые нормы расхода молока для выпойки телят;

Валовой надой молока определяют как произведение среднегодового поголовья коров и удоя на 1 корову в год. Среднегодовое поголовье коров берут из годового оборота стада [2].

С учетом уровня кормообеспеченности и условий содержания скота в планируемом году намечается получить от каждой коровы 4200 кг молока, соответственно валовой надой составит 25200 ц со средней жирностью 3,6%.

Часть произведенного молока будет использована на производственные нужды. Расход молока на выпойку телятам определяется умножением принятых в хозяйстве норм расхода молока на 1 голову на количество делового приплода. Потребность в продукции животноводства на общественное питание и продажу работникам определяется с учетом конкретных условий предприятия. Вся остальная продукция является товарной и предназначена для реализации за пределы предприятия.

Реализация крупного рогатого скота в живой массе приведены ниже:

1. На основании годового оборотов стада устанавливается объем производства мяса крупного рогатого скота для реализации (по договорным обязательствам, на общественное питание, продажу работникам, прочую реализацию).

2. Определяется количество мяса для выполнения намеченных планов по каналам реализации.

3. Сопоставляется объем производства мяса с планом его реализации и определяется количество возможной продажи его сверх заключенных договоров и прочей реализации.

Для этого необходимо иметь следующие исходные данные:

- годовой оборот стада;
- план реализации мяса по договорным обязательствам, расход на общественное питание, продажу работникам предприятия.

СПИСОК ЛИТЕРАТУРЫ

1. Ариничев В.Н., Бердников В.В. и др. Организация сельскохозяйственного производства. – М.: Колос, 2000.
2. Зеленков П.И., Баранников А.И., Зеленков А.П. Скотоводство. – Ростов-н/Д.: Феникс, 2005.

ТЕОРЕТИЧЕСКОЕ ОБОСНОВАНИЕ РАЗВИТИЯ МЯСНОГО СКОТОВОДСТВА В СЕЛЬСКОМ ХОЗЯЙСТВЕ

Наурызов Т.К.

Нукусский филиал Ташкентского государственного аграрного университета,
г. Нукус, Узбекистан

Скотоводство является одной из важных и сложных отраслей сельского хозяйства. Эта отрасль дает ценные продукты питания – мясо и молоко, а также кожевенное сырье. Незаменима роль отрасли как источника органических удобрений. В структуре валовой продукции сельского хозяйства (в действующих ценах) на долю животноводства приходится – 48%, из них на скотоводство – 28%. Мясо – важнейший продукт питания, источник белка. В мясном балансе на долю говядины и телятины приходится – 40%. Мясное скотоводство позволяет производителю использовать трудовые и материальные ресурсы в течение всего года [1].

Мясо и мясопродукты являются неотъемлемыми элементами структуры стратегической продовольственной безопасности страны. Показатели потребления продукции животноводства на душу населения являются основными показателями, характеризующими благополучие нации. Научно-обоснованная норма питания - потребление мяса и мясопродуктов - составляет 69 кг в год на душу населения. Среди мясных продуктов, потребляемых человеком, говядине принадлежит одно из основных мест. Говядина отличается высокой биологической ценностью в питании людей: полноценный белок и жир находятся в хорошем соотношении, содержатся витамины (особенно группы В), ферменты.

Проблема повышения эффективности производства продукции мясного скотоводства является на сегодняшний день одной из важнейших для сельского хозяйства [2].

В современных условиях национальной экономики большинство развивавшихся на индустриальной основе животноводческих комплексов, предприятий и цехов, крупных межхозяйственных и районных объединений по производству и переработке животноводческой продукции приватизировано и разорено.

Создание самостоятельной отрасли специализированного мясного скотоводства обусловлено все возрастающими потребностями населения в говядине и телятине.

Перед отраслью животноводства в настоящее время и в перспективе стоит первоочередная задача максимального и быстрого увеличения производства высококачественной экологически безопасной говядины при наименьших затратах труда, времени и материальных ресурсов.

Реализация программы развития мясного скотоводства требует расширения и углубления научных исследований по разработке организационных форм и технологий ведения мясного скотоводства с учетом природно-экономических особенностей отдельных регионов или зон; эффективных долговременных программ селекции мясных пород, направленных на повышение скороспелости; интенсивности роста, улучшение мясных форм животных, улучшение использования ими кормов, особенно пастбищных и грубых, при снижении затрат концентратов; зональных систем и ресурсосберегающих технологий производства высококачественных кормов; организационно-экономических мероприятий направленных на успешное развитие отрасли.

Основные последствия деградации отрасли заключаются в следующем:

- произошло крупномасштабное сокращение поголовья скота и птицы, вплоть до ликвидации его во многих хозяйствах и исчезновения уникальных пород;
- продуктивность животных снизилась до минимальных пределов;

- полная убыточность производственной деятельности животноводческих помещений и других объектов производственной инфраструктуры;
- свертывание мероприятий по внедрению факторов интенсификации производства и достижений научно-технического прогресса в области животноводства;
- спад производства животноводческой продукции превысил все допустимые пределы с точки зрения обеспечения продовольственной безопасности страны.

Среди важнейших изменений, произошедших в последнее десятилетие в технологии и организации труда в животноводческих хозяйствах, следует отметить снижение уровня механизации трудовых процессов и улучшение условий труда, которые привели к существенному снижению его производительности.

Ведение крупно-товарного производства в условиях тяжелого финансового положения, недостатка материальных ресурсов и технического обеспечения на фермах выбывают в первую очередь высокопродуктивные животные, которые в большей степени подвержены различным заболеваниям.

Из всех отраслей животноводства наибольшие потери характерны для овцеводства. Его количественный и качественный потенциал существенно подорван, имела место массовая ликвидация овцеводческих ферм в общественных хозяйствах, а материально-техническая база оставшихся ферм отброшена на несколько десятилетий назад.

Соблюдение технологии содержания скота и птицы и производства продукции животноводства непосредственно зависит от рациональной организации труда в хозяйстве. При организации труда в животноводстве необходимо безусловное соблюдение таких основных принципов рациональной организации рабочих процессов как пропорциональность, согласованность, ритмичность, непрерывность.

СПИСОК ЛИТЕРАТУРЫ

1. Евлов Я. Эффективность современных форм организации сельскохозяйственного производства // Международный сельскохозяйственный журнал, 2003.
2. Кусакин Н.Т. Альтернативы мясному скотоводству нет // Животноводство России. – 2004. – октябрь.

НАТАЛИ САРРОТ И ЕЁ РОМАН «ПЛАНЕТАРИЙ»

Непяхина А., Вишняков А.Г.

ГОУ ВО МО «Государственный гуманитарно-технологический университет»

Натали Саррот – выдающаяся французская писательница 20-го века, представительница школы «нового романа».

Русская по происхождению, Натали Саррот родилась в 1902 г. в Иваново-Вознесенске, в образованной еврейской семье. Её родители познакомились в Женеве, где были вынуждены закончить своё образование, так как царское правительство препятствовало им как евреям получить его в России. Став доктором наук во Франции, отец открывает в Иваново-Вознесенске фабрику по изготовлению красителей. Однако после двух лет супружества родители Саррот разводятся: мать остаётся в России, а отец уезжает во Францию.

Образование будущая писательница получает в Париже: Саррот окончила лицей Фенелона, а высшее образование получила в Сорбонне, став специалистом в области английской филологии. Но она также интересуется историей и социологией, прослушивая лекции по данным наукам в Оксфорде и Берлине. А в 1925 году она закончила юридический факультет в Парижском университете и была принята в коллегия адвокатов.

Мысль попробовать свои силы в писательской деятельности приходит ей после чтения рассказа Т.Манна «Тонио Крегер» в 1922 г. Побуждаемая своим мужем, адвокатом Раймондом Сарротом, она начинает писать и в 1939 г. издаёт серию коротких эскизов и воспоминаний, названных «Тропизмы». Уже в первой книге Натали Саррот проявила интерес к сфере подсознания и тончайшим оттенкам человеческих чувств. Она пишет о своём произведении: «Предмет моего поиска, некие душевные волнения, которые порождают нашу речь и наши

действия, вот то, что я назвала тропизмами». Что касается истории признания её творчества, то она типична для любого выдающегося художника: непонимание вначале и шумный успех впоследствии. Лучше всего о начале своей творческой деятельности рассказывает сама Саррот: «Книги мои очень-очень долго никого не интересовали. Первая вышла в 39-м году и почти абсолютно никаких откликов не вызвала. А вскоре началась война. Для второй книги – дело было уже после войны – тоже очень трудно было найти издателя, несмотря на то, что Сартр тогда написал к ней предисловие. Издатели – все подряд отказывали, говорили, что ни слова в «Тропизмах» моих нельзя понять, что всё это сумасбродство, чушь, бред... И вот оказавшись в таком одиночестве, я стала допрашивать себя: в чём же причина, почему я не могу писать так, как пишут все? То есть ввести в повествование настоящих персонажей, описывать их, давать им, как полагается, имена, почему это мешает тому, что я хочу выразить? Вот тогда и увидели свет теоретические эссе с изложением моего творческого кредо, впервые то, что я делаю, заинтересовало критиков».

В 1963 г. Натали Саррот становится лауреатом международной премии литературы за роман «Золотые плоды». Её творчество становится всемирно известным. Всего ею написано десять романов. Второе произведение после «Тропизмов» – роман «Портрет неизвестного» (1948); затем «Мартеро» (1953); «Планетарий» (1959); «Золотые плоды» (1963); «Между жизнью и смертью» (1968); «Вы слышите их?» (1972); «...говорят глупцы» (1976); «Детство» (1983); «Ты себя не любишь» (1989); несколько радиофонических пьес: «Изма», «Это прекрасно», «Она там», «Ложь», «Молчание», «Из-за пустяков». Но Саррот является не только выдающейся писательницей, а также и тонким литературоведом, блестяще доказав это в своём сборнике критических эссе «Эра подозрения», а дебютировала она очерком «Поль Валери и дитя слона – Флобер-предшественник» в 1946 г.

Всё творчество Натали Саррот построено на описании психических реакций. В центре внимания в её романах – подсознательные всплески эмоций, душевные порывы, тончайшие оттенки человеческих чувств. В романе «Планетарий», как и в большинстве произведений Натали Саррот, сюжет и интрига являются лишь тонкой нитью, позволяющей объединить психические процессы вокруг слов или предметов. Герои сами пытаются творить действительность, преобразовывать жизнь вокруг себя, все они писатели (пусть неудачные), хотя только двое из них профессионалы: филолог Ален Гимье и романистка Жермена Лемер. Обрели плоть и кровь "они", выразители общественного мнения, превратившись из символического хора в земных гостей. Название романа подчеркивает, что все персонажи — автономные миры, планеты; можно лишь вычислить, изобразить траектории их взаимодействия. Писательница стремится погрузить читателя в "некую субстанцию, анонимную, как кровь, в магму, лишённую имени, лишённую контуров". И персонажи в её книгах растворяются.

Ниже представлены отрывки внутренних монологов («подразговоров») героев романа «Планетарий»: «Давайте, прямо сейчас, покажите мне всё... Вы знаете, что я ещё ничего не видела, а ведь у вас здесь, похоже, потрясающе...» Ну же, смелее, она ему оставляет надежду, дарит шанс... он хватает её за руку, помогает ей подняться... «Да-да, конечно, пойдёмте. Извините меня, я пройду вперед, чтобы показывать Вам...»; «Он чувствует, как в нём возрастает волнение, удивление, страх, которые они бы испытали, если бы Жермен Лемэр лично стояла посреди их кухни, указывала бы своим пальцем на их шкафы, останавливалась бы любоваться видом из окна их спальни... для него это слишком большая честь, он переполнен благодарностью, он недостойн, он не заслуживает этого... ему хочется раствориться... а вот посмотрите ещё... он торопится, он отдаляется, он шире раздвигает шторы... вот бы она сооблаговостила взглянуть...».

Стиль Натали Саррот уникален. Её произведения невозможно подделать, так же как и заимствовать элементы её произведений так, чтобы они остались неузнанными. Французские критики назвали творчество Саррот «литературной константой века». Её произведения невозможно классифицировать или подогнать под какие-либо рамки, они не поддаются четкому структурированию. По первым произведениям Натали Саррот относили к «новому роману», считая это направление наиболее полно отражающим суть творчества автора. Позже её творчество отнесли к классике французской литературы XX века.

ОСОБЕННОСТИ УСТАНОВЛЕНИЯ ВОЗРАСТА НАСТУПЛЕНИЯ УГОЛОВНОЙ ОТВЕТСТВЕННОСТИ

Нечаева О.Д., Каржавина А.А., Пирогов В.П.

ГОУ ВО МО «Государственный гуманитарно-технологический университет»

Для настоящего времени актуальным является вопрос определения возраста наступления уголовной ответственности. Рост преступности несовершеннолетних, совершение ими тяжких, насильственных, корыстных преступлений, «омоложение» преступности, вынуждает возвратиться к анализу установленного Уголовным Кодексом РФ (далее УК РФ) возраста наступления уголовной ответственности.

Одним из общих условий привлечения лица к уголовной ответственности является достижение лицом возраста, установленного Уголовным кодексом Российской Федерации. Определение возрастного минимума, с которого наступает уголовная ответственность, связано с осознанием лица значимости совершаемых им действий, т.е. с его вменяемостью. Необходимо отметить, что привлечение малолетнего к уголовной ответственности за действия, опасность которых он не осознает, исключает вменяемость и, следовательно, не соответствует целям наказания. УК РФ установлено: «Наказание применяется в целях восстановления социальной справедливости, а также в целях исправления осужденного и предупреждения новых преступлений» [1].

Согласно ст. 20 УК РФ уголовной ответственности подлежит лицо, достигшее шестнадцатилетнего возраста, но, что касается преступлений против собственности, личности, общественного порядка и безопасности, возрастной предел снижен до четырнадцати лет. Понижение возраста наступления уголовной ответственности сопряжено с повышенной угрозой большинства данных преступлений. В достаточно раннем возрасте несовершеннолетний уже начинает осознавать их общественную опасность. Следует также отметить, что данные виды преступления имеют большое распространение в среде лиц, не достигших совершеннолетия.

Рассматривая особенности установления возраста наступления уголовной ответственности, необходимо опираться на принцип гуманизма. Даже при условии, что несовершеннолетний осознает, что причиняет вред какому-либо объекту посягательства, уголовная ответственность может не последовать, в силу того, что деяние не представляет общественной опасности и не влечет опасных последствий. К таким несовершеннолетним могут быть применены принудительные меры воспитательного воздействия, а не уголовное наказание [5, с. 34].

Следует, чтобы несовершеннолетний понимал, что совершенное им действие не только противозаконное, но и является существенно опасным для общества.

В период формирования личности несовершеннолетнего в его сознании переплетаются ценности разных социальных групп, что порождает наличие противоречий, так как в круг общения несовершеннолетнего входят разные возрастные категории. Вследствие этого возраст 12-17 лет можно охарактеризовать как имеющий повышенную эмоциональность, ранимость и неуравновешенность, что побуждает к совершению неосознанных поступков. Все сугубо индивидуально и зависит от воспитания в семье, влияния школы и социального окружения. Социальная зрелость складывается к 14-16 годам, следовательно, с данного возраста подросток уже начинает понимать, какие действия в жизни имеют положительное влияние на него самого и на общество в целом, а какие являются негативными и противоправными [4, с. 5].

Рассматривая вопрос о возрасте наступления уголовной ответственности, также следует обратить внимание на п. 3 ст. 20 УК РФ, в котором определено, что лицо, достигшее возраста шестнадцати либо четырнадцати лет, но отстающее в психическом развитии, если это отставание не связано с психическим расстройством, не может быть привлечено к уголовной ответственности в силу непонимания характера собственных поступков или невозможности руководить ими. Именно это и раскрывает сам принцип гуманизма и цель уголовного наказания в целом.

Установление границы возраста наступления уголовной ответственности является не только вопросом уголовно-политического характера, но и социально-психологического и педагогического. Чем выше будет уровень профилактической и воспитательной работы с несовершеннолетними, тем выше может быть и возраст наступления уголовной ответственности [3, с. 23].

В ст. 90 УК РФ предусмотрены принудительные меры воспитательного характера: предупреждение; передача под надзор родителей или лиц, их заменяющих, либо специализированного государственного органа; возложение обязанности загладить причиненный вред; ограничение досуга и установление особых требований к поведению несовершеннолетнего. Данные положения предоставляют возможность суду и правоохранительным органам индивидуализировать ответственность несовершеннолетних и проявлять к ним обоснованный гуманизм [2]

Для сравнения можно сопоставить нынешнему законодательству Советский период, когда вопрос о минимальном возрасте решался неодинаково, но привлечение к уголовной ответственности в тот период наступало уже с 12 лет. Примером тому служит постановление ЦИК и СНК СССР от 7 апреля 1935 г. «О мерах борьбы с преступностью несовершеннолетних». Правда этот акт имел ряд недостатков, в нем было определено: «несовершеннолетних, начиная с 12-летнего возраста, уличенных в совершении краж, в причинении насилия, телесных повреждений, увечий, в убийстве или в попытках к убийству, привлекать к уголовной ответственности с применением всех мер уголовного наказания». Данное положение трактовалось зачастую как допущение всех видов наказания, в том числе и смертную казнь. Что на сегодняшний день звучит крайне жестоко. А вот УК РСФСР 1960 г. Определил возможность привлечения к уголовной ответственности по общему правилу с 16 лет, а за отдельные преступления, к примеру убийство, изнасилование, разбой и другие, – с 14 лет. Такая же позиция закреплена и в действующем законодательстве Российской Федерации.

Следует отметить, что на сегодняшний день общество является более развитым во всех направлениях и правовом в том числе, но это не останавливает нынешнюю молодежь совершать преступления, даже имея некое представление о том, что совершенные действия могут повлечь уголовное наказание. Российское законодательство не только определяет достаточно высокий возрастной предел, согласно достижению которого может наступить уголовная ответственность, но и устанавливает ряд особенностей применения наказания к лицам, не достигшим 18 лет, в тех случаях, когда они подлежат уголовной ответственности [6, с. 115].

Из содержания п. 1 ч. 1 ст. 421 УПК РФ вытекает, что уголовно-процессуальный закон придает большое значение доказыванию точного возраста несовершеннолетнего. Данные о календарном исчислении возраста несовершеннолетнего необходимы для:

а) установления личности обвиняемого и решения вопроса о привлечении его к уголовной ответственности (ст. 20 УК РФ);

б) определения возможности совершения конкретного деяния с учетом физического статуса несовершеннолетнего (например, оказать реальное сопротивление взрослому, совершить насильственный половой акт и т.п.);

в) скорейшего осуществления особых правил и процедур судопроизводства по головному делу;

г) учета возрастных и социально-психологических качеств личности в ходе выполнения следственных действий;

д) применения уголовно-правовых норм о сроках, видах и пределах наказания, смягчающих и отягчающих наказание обстоятельствах, а также принудительных мерах воспитательного воздействия (гл. 14 УК РФ) и др.

Возраст несовершеннолетнего исчисляется с точностью до года, месяца и дня. С учетом требований, содержащихся в ст. 128 УПК РФ, лицо должно считаться достигшим возраста, с которого наступает уголовная ответственность, не в день рождения, а по истечении суток, на которые приходится этот день, т.е. с нуля часов следующих суток. Причем день достижения того или иного возраста определяется в зависимости от того, какая возрастная группа (14, 16 или 18 лет) имеет уголовно-правовое или процессуальное значение.

Источником сведений об этих данных является свидетельство о рождении или паспорт. Поэтому даже в тех случаях, когда лицо, задержанное на месте происшествия, имеет при себе удостоверение личности, студенческий билет или иной документ, лично известно потерпевшим, свидетелям либо явилось с повинной в орган дознания, к следователю, прокурору, его возраст должен быть установлен на основании указанных документов. Копия документа приобщается к уголовному делу только после того, как следователь осмотрел документ и убедился в его подлинности.

При противоречии данных о возрасте может быть сделан запрос по месту регистрации рождения.

При отсутствии официальных документов либо невозможности по различным причинам получить их копию (дубликат), а также в случае сомнений относительно подлинности документа, удостоверяющего возраст несовершеннолетнего, обязательно назначается судебно-медицинская экспертиза (ст. 196 УПК РФ)

СПИСОК ЛИТЕРАТУРЫ

1. Уголовный кодекс РФ от 13.06.1996 № 71-ФЗ (ред. от 17.04.2017 №33-ФЗ) // СПС Консультант Плюс.
2. Уголовный кодекс РФ: постатейный научно – практический комментарий / под ред. Рарога. – М.: Инфра-М, 2014. – 578 с.
3. Кудрявцев И., Морозова М. Ответственность несовершеннолетних: некоторые парадоксы нового Уголовного кодекса // Российская юстиция. – 2012. – № 8. – С. 26.
4. Михеев Р.И. Проблемы вменяемости, вины и ответственности // Теория и практика. – 2015. – С. 17.
5. Москалева Е., Зверева И. Если на скамье подсудимых подросток...// Судья. – 2013. – № 10. – С. 38.
6. Павлов В.Г. Субъект преступления. – СПб.: Изд-во «Юридический центр Пресс», 2011. – 318 с.

ПРИСТРАСТИЕ К АЗАРТНЫМ ИГРАМ КАК ОСНОВАНИЕ К ОГРАНИЧЕНИЮ ДЕЕСПОСОБНОСТИ ГРАЖДАН

Нечаева О.Д., Щербинина И.В.

ГОУ ВО МО «Государственный гуманитарно-технологический университет»

Категория гражданской дееспособности и ее правовая динамика долгое время находились под вниманием исследователей: будучи одним из важнейших механизмов регулирования объема прав граждан, положения о дееспособности в российском гражданском законодательстве подвергаются изменениям в течение последних нескольких лет. 2 марта 2015 г. вступили в силу изменения ГК, вносящие в перечень оснований к ограничению дееспособности физических лиц еще одно: отныне граждане, которые вследствие психического расстройства могут руководить своими действиями и понимать их значение лишь при помощи других лиц, могут быть признаны судом ограниченно дееспособными [8, с. 57]. Таким гражданам назначается попечитель, который дает согласие на совершение страдающим психическим расстройством гражданином большинства сделок.

Немаловажным представляется и еще одно нововведение в законодательстве, согласно которому в дееспособности теперь может быть ограничено лицо, пристрастное к азартным играм. Данное основание введено Федеральным законом № 302-ФЗ и вступило в силу 1 марта 2013 года [3]. Несмотря на возможность применения судами данной нормы, за четыре года ни одно лицо не было ограничено в дееспособности по упомянутому основанию. Полагаю, этому есть ряд причин: во-первых, таковой является не разработанность в законодательстве система возможных доказательств пристрастия гражданина к азартным играм. Так, например, вынося решение об ограничении дееспособности гражданина вследствие злоупотребления спиртными напитками или наркотическими средствами, суд опирается на свидетельские показания, справки из медучреждений, акты из полиции, справки о доходах семьи,

выписки из приказов о взысканиях за появление на рабочем месте в нетрезвом состоянии либо за прогул, чеки на приобретение алкогольной продукции и т.п. [6, с. 31].

Рассматривая же дело с участием лица, пристрастного к азартным играм, суд сталкивается со сложной задачей – установить факт пристрастия. Чем может подтверждаться данный факт и является ли он достаточным основанием к ограничению дееспособности лица? По вопросу алкоголизма и наркомании такой ответ был дан Пленумом ВС еще в 1990 г. (Постановление Пленума ВС РФ № 4 «О практике рассмотрения судами Российской Федерации дел об ограничении дееспособности граждан, злоупотребляющих спиртными напитками или наркотическими средствами»: злоупотреблением алкогольными напитками и наркотическими средствами, вследствие которого лицо может быть ограничено в дееспособности, называется чрезмерное или систематическое употребление таких напитков или веществ, которое находится в противоречии с интересами членов семьи данного лица и влечет за собой непосильные расходы денежных средств на их приобретение, чем вызывает денежные затруднения и ставит семью в тяжелое материальное положение [5]).

Применяя аналогию права, можно сделать вывод, что пристрастие гражданина к азартным играм может быть основанием ограничения его дееспособности судом, если данное лицо систематически принимает участие в азартных играх, тратит на это значительные денежные средства, чем ставит свою семью в тяжелое материальное положение.

История помнит периоды более рационального правового регулирования объема дееспособности лиц, тративших деньги не во благо своей семьи. Российское дореволюционное законодательство закрепляло такое широкое понятие, как «расточительность», характеризуя ее как «безмерную и разорительную роскошь, излишества, беспутство и мотовство», одним из ее критериев была «бесцельность трат безотносительно к доходности». После признания лица в установленном порядке расточителем наступало ограничение его дееспособности, что проявлялось в лишении его прав в сфере имущественных отношений (наравне с малолетними), над его имуществом устанавливалась опека, им распоряжающаяся и выдающая такому лицу только доходы с имения, если необходимо было обеспечить положение семьи. К сожалению, в последний раз подобное положение было закреплено в Гражданском Кодексе РСФСР 1922 года и больше не появилось в российском законодательстве [7, с. 94].

Сегодня понятие «расточительность» в законе не употребляется. Однако один из его составляющих терминов «азартная игра» закреплен в законодательстве как «основанное на риске соглашение о выигрыше, заключенное двумя или несколькими участниками такого соглашения между собой либо с организатором азартной игры по правилам, установленным организатором азартной игры». Таким образом, можно заметить, что определение законодателя является весьма пространным и вызывает трудности в правоприменительной практике. Налицо необходимость более структурно четкого регулирования со стороны государства вопроса, касающегося азартных игр и участия в них граждан.

Трудным с точки зрения правоприменения также представляется вопрос свидетельских показаний относительно участия гражданина в азартных играх: зачастую такие показания могут дать лишь члены его семьи, тогда как большую ценность для суда могли бы иметь показания сотрудников организаций, специализирующихся на азартных играх, либо других игроков. Зачастую показания членов семьи не являются правдивыми: желая оградить свои имущественные интересы, заинтересованное лицо может лукавить, сказав, что член его семьи постоянно (каждый день, каждую неделю) участвует в азартных играх, на что тратит большие средства (опять-таки оценочное понятие) [8, с. 83].

Несмотря на это, суд может признать гражданина ограниченно дееспособным, имея только показания членов семьи гражданина о его систематическом участии в азартных играх и справки о доходах членов семьи. Однако, как уже было упомянуто выше, судами общей юрисдикции до сих пор не было принято подобных решений, хотя такие решения являются действенным механизмом защиты прав лиц, пристрастных к азартным играм, и их семей. Речь идет, прежде всего, об имущественных правах: зависимый от азартных игр гражданин тратит на них значительные средства, при нехватке последних продает имущество либо занимает деньги по договору займа или кредитному договору. Все это самым негативным образом сказывается на благополучии материального положения семьи такого гражданина, в

особенности лиц, находящихся у него на иждивении. Очевидно, что на защиту этих лиц должен встать Верховный Суд РФ, дав разъяснения и рекомендации по поводу применения обновленной нормы ч.1 ст.30 ГК РФ, а с накоплением практики рассмотрения таких дел [1].

Также до сих пор не внесены необходимые изменения в ГПК РФ. Так, ч.1 ст.281, где указан перечень оснований к ограничению дееспособности граждан, нет упоминания об азартных играх [2]. Представляется важным в ближайшее время внести в эту статью соответствующие изменения и изложить ее следующим образом: «Дело об ограничении гражданина в дееспособности вследствие пристрастия к азартным играм, злоупотребления спиртными напитками или наркотическими средствами может быть возбуждено на основании заявления членов его семьи, органа опеки и попечительства, медицинской организации, оказывающей психиатрическую помощь».

В ст. 282 также необходимо указать пристрастие к азартным играм, а также для оптимизации судебного процесса необходимо установить и перечислить доказательства, прикладываемые к заявлению об ограничении дееспособности гражданина вследствие пристрастия к азартным играм [2]. Это в значительной степени упростит задачу суда, рассматривающего дело данной категории.

Из вышесказанного можно сделать выводы о необходимости внесения изменения в Гражданско-процессуальный Кодекс Российской Федерации, нормативно-правовые акты, упоминающие об азартных играх, отвечающие в полной мере настоящему положению дел и соответствующие сложившейся правоприменительной практике. Это создаст условия к снижению общего количества лиц, имеющих склонность к участию в азартных играх, а также для действенной защиты имущественных и иных интересов таких лиц, членов их семей и других участников гражданского оборота.

СПИСОК ЛИТЕРАТУРЫ

1. Гражданский кодекс Российской Федерации (часть первая) от 30.11.1994 N 51-ФЗ (ред. от 28.03.2017) // СПС Консультант Плюс.
2. Гражданский процессуальный кодекс Российской Федерации от 14.11.2002 N 138-ФЗ (ред. от 19.12.2016) (с изм. и доп., вступ. в силу с 01.01.2017) // СПС Консультант Плюс.
3. Федеральный закон "О внесении изменений в главы 1, 2, 3 и 4 части первой Гражданского кодекса Российской Федерации" от 30.12.2012 N 302-ФЗ // СПС Консультант Плюс.
4. Федеральный закон от 29.12.2006 № 244-ФЗ «О государственном регулировании деятельности по организации и проведению азартных игр и о внесении изменений в некоторые законодательные акты РФ» // СПС Консультант Плюс.
5. Постановление Пленума Верховного Суда Российской Федерации от 4.05.1990 г. N 4 в ред. постановления Пленума от 21.12.1993 г. N 11, с изм. и доп., внесенными постановлением Пленума от 25.10.1996 г. N 10// СПС Консультант Плюс.
6. Дерюга Н. Пределы правового регулирования азартных игр // Российская юстиция. – 1998. – № 6. – С. 52.
7. Зимин О.В. Современные способы, экономические схемы и классификации моделей легализации (отмывания) преступных доходов // Законодательство и экономика. – 2017. – № 8. – С. 73.
8. Михайлова И.А. Гражданская правосубъектность физических лиц: проблемы законодательства, теории и практики. – М.: ИГ «Юрист», 2006. – С. 77.
9. Михайлова И.А, Лимарь А.С. Криминогенная обстановка в сфере незаконного игорного бизнеса // Сборник научных трудов Белгородского юридического института МВД России. – Вып. 2. – Белгород: Бел ЮИ МВД России, 2013. 169 с.
10. Шеленков С.Н. Понятие азартных игр по российскому праву: теория и практика // Гражданин и право. – 2009. – № 7 // СПС «Гарант».

ПРОИЗНОСИМ ПРАВИЛЬНО! О НЕКОТОРЫХ ВИДАХ ЗАДАНИЙ И УПРАЖНЕНИЙ, ИСПОЛЬЗУЕМЫХ В ПРОЦЕССЕ ФОРМИРОВАНИЯ ПРОИЗНОСИТЕЛЬНЫХ НАВЫКОВ НА УРОКЕ ФРАНЦУЗСКОГО ЯЗЫКА

Никифорова Г.А., Савельева Е.Б.

ГОУ ВО МО «Государственный гуманитарно-технологический университет»

Сегодня трудно найти человека, который оспаривал бы необходимость владения иностранным языком. Расширяется международное сотрудничество, улучшаются деловые контакты в области внешних экономических и культурных связей, значительно увеличивается возможность коммуникации с зарубежными представителями. Поэтому значение иностранного языка для человека, который стремится сделать успешную карьеру, реализовать себя профессионально, найти свое место в развивающемся обществе, несомненно, велико. Грамотное владение иностранным языком проявляется с момента начала коммуникативного акта, понимание речи на слух, благодаря корректному формированию произносительных навыков, ключ к успешному межличностному общению на иностранном языке. В связи с чем, роль обучения произношению в процессе изучения иностранного языка занимает ключевые позиции в учебной деятельности в целом.

Поиски решения этой проблемы показывают, что в разные периоды развития методики обучения иностранным языкам вопросы формирования произносительных навыков успешно рассматривались в работах как отечественных, так и зарубежных ученых таких как: Андреевская-Левенстерн Л.С., Бартош Н.Н., Блумфилд Л., Гапанович Е.А., Жакото Ж., Зимняя И.А., Козлов И.Ф., Кузнецова Е.С., Литкенс К.Я., Максимова Л.И., Нестерович Н.В., Пассов Е.И., Рахманов И.В., Смит С., Щенникова Н.

Общеизвестно, что каждое речевое высказывание требует для своей реализации одну из двух языковых форм – фонетическую или графическую, рассматривая фонетическую, как первичную в процессе коммуникации, делаем вывод о ключевом значении обучения произношению на иностранном языке. То есть произношение является основной характеристикой речи, базой для формирования и совершенствования остальных навыков иноязычного говорения.

Произношение – это своего рода «лицо» говорящего, потому что первое, на что люди обращают внимание при общении с партнером – это правильность и чистота его речи, что имеет огромное значение.

Обучение произношению проводится в практической плоскости.

Для совершенствования произносительных навыков необходимо использовать различные фонетические игры и упражнения, их сложность должна быть адекватной уровню знаний обучающихся, приобретенных произносительных компетенций.

Например, на начальном этапе работы над произношением, при знакомстве с фонетическим строем французского языка, в том числе правилами и явлениями можно обратиться к самым простым видам заданий, которые предлагает учитель, а именно:

- попеременно произносятся французские и русские звуки. Услышав французский звук, поднимите руку;
- поднимите руку, когда в ряду слов услышите слово со звуком [u];
- поднимите карточку определенного цвета всякий раз, когда услышите долгие (красная карточка), краткие (зеленая карточка) гласные звуки в следующих словах;
- поднимите руку, когда услышите вопросительную фразу и т.д.

При становлении навыков произношения широко используются следующие организационные режимы работы: индивидуальная, хоровая и парная. Количество упражнений на произнесение или имитацию звука по услышанному образцу – самые распространенные, однако необходимо осуществлять определенный контроль за воспроизведением, корректируя неправильные варианты произношения.

Целесообразно давать обучающимся материал, ценный в содержательном плане: стихи, песни, рифмовки, пословицы и поговорки. Это крайне важно как на начальном этапе, так и в период проведения коррекционных фонетических курсов [1; 2]. Приведем примеры:

- *Le bébé de Pépé a le nez épaté;*

- *La poupée Dorothee aime jouer et chanter;*
- *J'ai un joli jardin plein de jasmin;*
- *Qui sonne, dit Yvonne. – Il n'y a personne, répond sa bonne;*
- *À qui est cette fleur bleue? – Elle est à Eugénie;*
- *La cigale joue à la balle. 1,2,3 la balle est à moi;*
- *La poupée est belle, elle s'appelle Adèle.*

Некоторые виды работы над произношением, указанные выше, призваны решать практические задачи, на уроке они не должны отнимать много времени, так как в целом органично вписываются в процесс обучения.

Вместе с тем, применяя новые технологий, следует обратить внимание на игровые формы организации учебной деятельности, начиная от простых заданий из артикуляционной гимнастики, применяя известные игровые виды, как: «мятник», «чистка зубов», «дверки», «улыбка», «надувание шарика», «обезьянка» и другие [3].

Яркими образцами примеров использования заданий являются игры-имитации, например, в «попугайчиков», обучающиеся при этом достаточно легко пародируют крики животных, звуки, воспроизводимые пчелами, лягушками, а также младенцами-новорожденными и т.д. [3].

Исходя из вышесказанного, следует признать, что эффективность и успешность сформированности произносительных навыков достигается путем регулярной тренировочной работы, при систематическом контроле уровня полученных знаниевых компетенций, благодаря применению различных, в том числе игровых и творческих находок педагога-предметника.

СПИСОК ЛИТЕРАТУРЫ

1. Савельева Е.Б. Рифмовки, считалки, скороговорки и пословицы в обучении французскому языку : учебное пособие. – Орехово-Зуево: МГОГИ, 2012. – 52 с.
2. Savéliéva E. Fiches pratiques (prononciation) / E. Savéliéva // Revue scientifique internationale. Didactique du FLE dans les pays slaves. – Nitra : Edition SAUF, 2008. – № 1. – P. 75-134.
3. [Электронный ресурс]. Режим доступа. URL: <http://festival.1september.ru/articles/101593/> (дата обращения 27.04.2017)

ГРУППОВАЯ ДИНАМИКА И МОТИВАЦИЯ В СОВРЕМЕННЫХ ОРГАНИЗАЦИЯХ

Николаев А.Ю., Гужина Г.Н.

ГОУ ВО МО «Государственный гуманитарно-технологический университет»

В настоящее время стремительно развивается бизнес, и растет конкуренция, поэтому одной из главных задач для любой организации является не только выживание, но и сохранение конкурентоспособности. Успех предприятия напрямую зависит от эффективности работы его сотрудников. Вот почему проблема изучения групповой динамики и мотивации сейчас является актуальной для многих компаний, ведь от знаний специфики групповой динамики и эффективно работающей системы мотивации персонала во многом зависит успех общего руководства предприятия.

И так, любая организация – это целенаправленно созданные структуры, находящиеся под контролем ее руководителя. Вместе с тем она является и учреждением, где отношения людей строятся на основе взаимозависимости и взаимовлияния в целях удовлетворения как личных, так и групповых интересов, и потребностей. Характер таких отношений оказывает существенное влияние на эффективность деятельности организации в целом. Все это находит свое выражение в таком понятие, как групповая динамика.

Термин «групповая динамика» был впервые использован в 1939 г. немецким ученым К. Левиним, который впервые сформулировал вывод о том, что в группах людей каждый человек осознает свою зависимость от других членов группы. По определению К. Левина групповая динамика – это дисциплина, которая исследует положительные и отрицательные силы, действующие в данной группе.[1]

В современной же литературе существует несколько значений термина «групповая динамика», один из них звучит как «совокупность динамических процессов, которые одновременно проходят в группе в определенную единицу времени» и рассматривает силы, структуру и процессы, действующие в группе по мере ее развития и изменения.

Вот почему жизнь организации с динамической точки зрения представляет собой чередование состояний равновесия и его нарушения, ведь практически в любой группе можно обнаружить как силы сплочения, оказывающие сопротивление ее деформациям, так и силы распада, которые толкают ее к необратимым изменениям. Вот почему руководитель должен понимать, какую роль в конкретной ситуации играет та или иная группа и какое место в ней занимает процесс руководства.

Итак, группа представляет собой союз двух и более людей, которые имеют общие ценности, интересы и нормы поведения, и объединяются вместе для достижения конкретных целей в определенной организации. В группе на поведение и (или) деятельность одного сотрудника влияет поведение и (или) деятельность других членов группы. Степень этого воздействия и определяет такое понятие как «групповая динамика», которая выражается в таких процессах и явлениях, как: руководство и лидерство; принятие групповых решений; сплочение; конфликты и др.

Надо отметить, что любая группа в своем развитии проходит несколько стадий, например, американские психологи М. Вудкок и Д. Френсис (1991) выделяют пять этапов групповой динамики на предприятии:

- 1) притирка, когда члены группы присматриваются друг к другу;
- 2) период борьбы, когда образуются группировки и выдвигаются личности, претендующие на роль лидера;
- 3) совершенствование и экспериментирование: члены организации стараются все более эффективно использовать свои способности и ресурсы организации;
- 4) эффективность, когда группа приобретает опыт успешного решения проблем и использования ресурсов;
- 5) зрелость – группа функционирует как сплоченный коллектив и показывает отличные результаты. При этом следует иметь в виду, что самая высокая эффективность группы не обязательно будет на V этапе, потому что в процессе развития группы не всегда проходят все описанные выше этапы.

Также отметим и некоторые факторы, которые могут оказывать влияние на направленность групповой динамики: например, мотивация членов группы и групповое единомыслие; сложности общения и конфликты; статус и роли членов группы; степень ответственность за результаты работы и т. д.

Современная практика управления все больше и больше подтверждает наличие преимуществ у групповой формы организации труда, в которой каждый сотрудник предприятия выполняет свою функцию и объединяет личные усилия с групповыми для достижения результата. Создаются такие группы для организации производственного, коммерческого или иного процесса. Поэтому их функцией по отношению к организации в целом является выполнение конкретных задач и достижение конкретных целей. Нельзя забывать и об удовлетворении, которые испытывают члены группы от того что, они в ней состоят. Таким образом, личностные потребности каждого человека пересекаются с социальной значимостью функционирования групп.

И так, мы можем сказать, что для эффективной групповой деятельности нужны не только идеи, конкретные предложения, инициатива, обоснованные решения и четкое исполнение принятых решений, но и эмоциональная поддержка, добрые отношения, юмор и хорошая морально-психологическая атмосфера в коллективе.

Вообще в современных условиях трудно переоценить роль человеческого фактора в деятельности организации. Даже самая совершенная система управления не приведет к успеху, если штат организации не будет состоять из профессионалов, преданных своему делу. Ведь в современных условиях, при поиске путей повышения эффективности функционирования организации, смещение акцентов происходит в сторону конкретного человека [2].

Вот почему еще одной важной задачей руководства персоналом в настоящее время является ориентация работников на достижение целей организации, обеспечить реализацию которых можно, только используя мотивацию, которая является одной из основных функций деятельности любого менеджера, и именно с ее помощью оказывается воздействие на персонал предприятия.

Функция мотивации заключается в том, что она оказывает влияние на трудовой коллектив предприятия в форме побудительных мотивов для всего персонала к эффективному труду, общественного воздействия, коллективных и индивидуальных поощрительных мер.

История мотивации уходит далеко в прошлое трудовых отношений. Развитие мотивации происходило вместе с совершенствованием общества, научных представлений о природе людей, эволюцией труда и человека в процессе производства.

Психологические теории мотивации возникли в 40-х годах XX века, и связаны они с появлением работ американского психолога и социолога Элтона Мэйо, который переместил поиск новых решений проблемы мотивации в сферу психологии работника. Э. Мэйо определил, что решение проблемы снижения текучести кадров лежит в изменении условий труда, а не в увеличении вознаграждения за него [3].

Дальнейшая эволюция идет по пути комплексного задействования экономических, морально-этических и других факторов, определяющих поведение человека.

Современные теории мотивации подразделяют на содержательные (им посвящены работы американских психологов А. Маслоу, Д. Макклелланда, Ф. Герцберга), которые основываются на идентификации тех внутренних побуждений и заставляют людей действовать определенным образом и процессуальные (работы В. Врума, С. Адамса, Л. Портера, Э. Лоулера), которые основываются на представлениях о том, как ведут себя люди с учетом их восприятия и жизненного опыта.

Было бы несправедливым не упомянуть работы отечественных ученых, занимавшихся изучением мотивации трудовой деятельности, и которые также внесли значительный вклад в развитие понятия «мотивация». Например, профессор Е. П. Ильин считал, что мотивация трудовой деятельности ведет к формированию мотивов выбора профессии, а последние побуждают к выбору места работы. В качестве основных мотивов трудовой деятельности он подчеркивает такие, как: престиж профессии; возможность продвижения по службе; благоприятные взаимоотношения с коллегами по работе [4].

Но все же научным прорывом в данном вопросе считается модель российского социолога В. И. Герчикова, который является автором типологической модели трудовой мотивации, основанной на устойчивых в течение трудовой жизни мотивационных типах и разработанной для решения управленческих задач.

Нельзя не отметить, что упомянутые выше теории мотивации дополняют друг друга, отражая многогранность, нестандартность самого процесса мотивации и предопределяя необходимость комплексного подхода к решению этой сложной проблемы.

Ведь порой руководителю бывает непросто выяснить истинные побуждения работника, которые заставляют его работать максимально эффективно и с большей отдачей. Следовательно, чтобы привлечь, заинтересовать, а затем и удержать ценного работника, организация должна предложить ему определенную компенсацию.

Итак, мотивация труда – это психологические механизмы, побуждающие человека трудиться, а компенсация – это вознаграждение, которое можно определить, как условие сделки, в рамках которой работодатель компенсирует работнику, предоставляемый им трудовой ресурс (время, усилия, знания, опыт, результаты). Вот почему компенсации являются одним из самых важных элементов системы мотивации персонала любой организации. Особенно в современных российских условиях, когда работник ищет в организации стабильности и большей защиты.

Вообще компенсации выполняют несколько функций, но все же главной из них считается привлечение работников в компанию. Среди других функций можно отметить, например, сохранение сотрудников; стимулирование их производительного поведения; оптимизация затрат на управление персоналом; административное воздействие на работников.

Спектр компенсаций, предоставляемых работникам, довольно широк, так к материальным составляющим, например, относятся: заработная плата; оплаченные отпуска и праздничные дни; оплаченные дни временной нетрудоспособности; помощь в повышении образования; дотации на питание; оплата командировочных расходов и др. К нефинансовым выплатам можно отнести: признание достижений; просьба высказать мнение; повышение квалификации; предоставление свободного графика работы и этот список можно продолжать до бесконечности. Главное, что систему мотивации нельзя разработать раз и навсегда – она должна быть гибкой и всегда соответствовать внешним условиям и целям компании.

Ведь как отмечает в этой связи американский ученый Р.А. Хендерсон, что никто точно не знает, как действует механизм мотивации труда, какой силы может быть мотивирующий фактор и когда почему и он срабатывает. Все, что известно, это то, что каждый работник трудится ради денежного вознаграждения и комплекса компенсационных мер, которые обеспечивают необходимые условия выживания, развития работника и проведения им досуга, а также дают уверенность и высокое качество жизни в перспективе [5].

Надо сказать, что каждая организация использует собственную систему мотивации труда, отражающую стоящие перед ней цели, управленческую философию руководителей, традиции, а также учитывающую находящиеся в ее распоряжении ресурсы. Именно поэтому руководители передовых компаний формируют систему оплаты таким образом, чтобы она: удерживала расходы на персонал, в рамках приемлемых экономических показателей; способствовала мотивации персонала и была инструментом управления действиями работников в достижении ими целей предприятия.

Подводя итог выше сказанному, мы можем сказать, что важным фактором эффективности управления считается групповая динамика группы. Ведь именно она характеризует взаимодействие членов этих групп, базируется на некоем общем интересе и может быть связана с достижением общих целей, которые можно реализовать, только используя мотивацию. Для того, чтобы использовать человеческие ресурсы эффективно, руководителю нужно найти для выполнения каждого задания такого человека, чья основная мотивация будет соответствовать особенностям задания или должности. Вот почему только овладев современными теориями и моделями мотивации труда, руководитель сможет значительно расширить свои возможности в привлечении образованного и обеспеченного работника сегодняшнего дня к выполнению задач, направленных на достижения целей организации.

ЛИТЕРАТУРА

1. Зонис М.М., Ямпольская Д.О. Менеджмент. – СПб.: Нева, 2014. – 488с.
2. Гужина Г.Н., Гужин А.А. и др. Современные теории менеджмента (монография). – Орел: ООО «Научное обозрение», 2014. – 168 с.
3. Гужина Г.Н., Мумладзе Р.Г. Экономика и социология труда (учебник)/ Гриф Минобра РФ. – 5-е изд. – М.: КНОРУС, 2016. – 238 с.
4. Гужина Г.Н., Мумладзе Р.Г. Управление персоналом (Учебник) / Гриф УМО по образованию в области менеджмента. – М.: Палеотип, 2011. – 256 с.
5. Комаров М.А., Максимцов М.М. Менеджмент : учебник. – 2-е изд., перераб. и доп. – М.: ЮНИТИ-ДАНА, 2014. – 359 с.

APPLICATION OF TECHNOLOGIES IN FOREIGN LANGUAGE LESSONS

Nuratdinova J.

Nukus branch of Tashkent State Agrarian University,
Nukus, Uzbekistan

When studying foreign languages, the project method yields meaningful results. The project method is a technology based on the modeling of social interaction in a small group during the educational process.

The popularity of the method of projects is that the project assignment links the process of mastering knowledge with the real use of this knowledge. The complex nature of the project work

provides an opportunity to build a unified picture of the world, while the orientation towards the creation of the project becomes meaningful. Training in this case becomes a process of self-mastery of the system of educational and cognitive activity.

The idea of this technology is the interaction of students in the group during the learning process, co-operative learning, in which they take responsibility for the tasks, begin to help each other, to be responsible for the success of everyone [1].

With front or individual training, the student is responsible only for himself. The project technology creates conditions for interaction and cooperation in the "student-teacher-group" system as an actualization of the collective subject of educational activity. Practice shows that together to learn not only easier and more interesting, but also more effective, there is both intellectual and moral development. The student develops the need to be responsible for himself and for the whole group. Conditions are created for the development of the student's business activity.

In the very work of learning English, the project method is used at various levels of learning, complementing other technologies and methods. According to the nature of the final product of the project activity, the following types of projects of the area of studying English are distinguished:

- Construction and Practical Projects, for example, collage, diary of observations, inventing the game and its description;

- Role and Games Projects, for example, playing the game, dramatizing and composing your own play;

- Information and Research Projects, for example, "English language and its use as a language of international communication";

- Survey Projects, for example, "The influence of American and British culture on the way of life in my country", "The attitude of foreigners to my country";

- Production Projects, for example, "Portrait of my class";

- Performance and Organizational Projects, for example, "Organization of a meeting club," "Talk show";

- Creative work, for example, a free literary composition, literary translation of the story into his native language.

- The project work on a foreign language is based on interaction, cooperation, mutual assistance, and not in student competition. In the process of project activities. The teacher becomes a member of the project team, he can be a source of ideas, information, counselor, referee [2].

The results that can be obtained after applying this technology are as follows:

- strong and profound knowledge assimilation;

- high level of independent work of students;

- high level of scientific knowledge in students;

- ability to work in a group, lead a group discussion;

- rallying children's collective;

- motivation of collective achievements.

Problems that can be solved using the project method:

- low level of active, independent work of students;

- overload of teachers and students.

Thus, using the projection method in the center of the learning process is the student, his cognitive and creative activity. The role of the teacher in this educational process is extremely important, but it is different than with traditional teaching. Responsibility for the success of educational activities schoolchildren to a large extent take upon themselves. The main goal of such training is the development of intellectual and creative abilities of students so that the student is capable of self-realization, independent thinking, making important decisions for himself.

This technique is used in Belgium, Brazil, Finland, Germany, Italy, and Norway, where they confirm its high efficiency.

LIST OF USED LITERATURE

1. Koryakovtseva N.F. Modern methods of organizing independent work of foreign language learners. – M.: Publishing house ARCTI, 2003, p. 7-65.
2. To the problem of modernizing the content of general education. – IYASH, 2002, №5, p. 5-8.

ОСОБЕННОСТИ ПРЕКРАЩЕНИЯ УГОЛОВНОГО ПРЕСЛЕДОВАНИЯ НА СТАДИИ ПРЕДВАРИТЕЛЬНОГО РАССЛЕДОВАНИЯ

Оголева С.В., Кучин В.В.

Всероссийский государственный университет юстиции «РПА Минюста России»

Прекращение уголовных дел представляет собой одну из правомерных форм окончания предварительного расследования, позволяющую оградить невиновных от необоснованного привлечения к уголовной ответственности и упростить правосудие в отношении лиц, обоснованно подвергнутых уголовному преследованию. Прекращение уголовного дела - институт уголовно-процессуального закона, нормы которого регулируют окончание деятельности органов предварительного расследования и суда в связи с наличием юридических фактов, безусловно исключающих производство по уголовному делу или допускающих его завершение без постановления приговора.

Прекращение уголовного преследования означает прекращение процессуальной деятельности, осуществляемой стороной обвинения в публичном, частно-публичном и частном порядке в целях изобличения подозреваемого, обвиняемого в совершении преступления по возбужденному уголовному делу.

Одной из новелл в Уголовно-Процессуального Кодекса Российской Федерации явилось разграничение прекращения уголовного дела и прекращения уголовного преследования. И это вполне оправдано, так как несмотря на некоторую схожесть, данные правовые институты различны как по форме, так и по содержанию [1].

Прекращение уголовного дела – это одна из форм окончания уголовно-процессуального производства, заключающаяся в завершении исследования с помощью уголовно-процессуальных средств конкретного жизненного случая и выполнении технических условий делопроизводства.

Под прекращением уголовного преследования следует понимать завершение стороной обвинения в соответствии с предусмотренными в законе основаниями процессуальной деятельности, направленной на изобличение лица в совершении преступления.

Окончание уголовного преследования может иметь место в следующих формах:

- 1) при полном или частичном отказе государственного обвинителя от обвинения в стадиях подготовки и назначения судебного заседания, а также судебного разбирательства;
- 2) при вынесении дознавателем, следователем, судьей постановления о прекращении уголовного дела или уголовного преследования;
- 3) при вынесении и предъявлении нового постановления о привлечении лица в качестве обвиняемого;
- 4) при вынесении постановления об отказе в возбуждении уголовного дела;

Условия прекращения уголовного дела (уголовного преследования) – это явления, факты, обстоятельства, сопутствующие принятию решения о прекращении уголовного дела (уголовного преследования). Основанием принятия решения о прекращении уголовного дела (уголовного преследования) выступает доказанность этих фактических обстоятельств. Словесное выражение в законе каждого основания прекращения уголовного дела или уголовного преследования есть не что иное, как концентрированное отражение сути и характера совокупности тех обстоятельств (условий), которые необходимы для вынесения уголовно-процессуального акта. Уголовно-правовые основания прекращения уголовного преследования могут быть установлены только уголовным законом.

Прекращение уголовного преследования на предварительном следствии с реабилитацией лиц представляет собой окончание процессуальной деятельности следователя в отношении конкретного лица путем вынесения постановления о прекращении уголовного преследования с признанием за ним реабилитации и права на возмещение причиненного вреда.

Реабилитация – восстановление прав и свобод лица, незаконно или необоснованно подвергнутого уголовному преследованию, а также предоставление ему права на возмещение причиненного вреда [2, с. 56].

Институт прекращения уголовного преследования на предварительном следствии с реабилитацией лиц обладает совокупностью конкретных признаков, его характеризующих:

- Наличие возбужденного уголовного дела.
 - Наличие подозреваемого, обвиняемого.
 - Доказанность невинности подозреваемого, обвиняемого.
 - Наличие основания прекращения уголовного преследования влекущего реабилитацию лица.
- Вынесение постановления о прекращении уголовного преследования в полном объеме или в какой-либо в части обвинения.

В статьях 24-26 Уголовно-Процессуального Кодекса Российской Федерации содержатся нереабилитирующие основания прекращения уголовного дела и уголовного преследования. Статьи 27 и 28 Уголовно-Процессуального Кодекса Российской Федерации предусматривают нереабилитирующие основания прекращения уголовного преследования. Сущность нереабилитирующих оснований прекращения уголовного дела (преследования) проявляется:

- а) в возникновении у субъектов правоприменения прав или обязанностей, связанных с решением вопроса о прекращении уголовного дела (уголовного преследования);
- б) в возникновении специфических правоотношений между участниками уголовного процесса;
- в) в характерных для прекращения уголовного дела (преследования) по нереабилитирующим основаниям правовых последствиях и в конечном итоге определяется спецификой формы и содержания правоотношений между определенными группами участников уголовного судопроизводства.

Предлагается классифицировать нереабилитирующие основания прекращения уголовного дела следующим образом: в зависимости от правовой природы нереабилитирующих оснований прекращения уголовного дела (преследования) — на процессуально-правовые и материально-правовые; по видам завершения судопроизводства — исключаящие производство по уголовному делу и допускающие прекращение уголовного дела (уголовного преследования); по характеру полномочий, предоставленным должностным лицам: императивные и дискреционные.

В досудебном производстве предварительное расследование может быть окончено прекращением уголовного дела и уголовного преследования или только прекращением уголовного преследования конкретного лица. Прекращение уголовного преследования одновременно выражает освобождение лица от уголовной ответственности. Закон указывает основания к прекращению уголовного дела, которые влекут за собой одновременно и прекращение уголовного преследования лица, если оно было подозреваемым или обвиняемым по делу [3].

В статье 24 Уголовно-Процессуального Кодекса указаны основания отказа в возбуждении уголовного дела и прекращения уголовного дела. Это связано с тем, что некоторые из указанных оснований могут быть установлены еще в стадии возбуждения уголовного дела и влекут за собой отказ в возбуждении уголовного дела (пункты 1 – 6 часть 1 статья 24), если эти основания устанавливаются в ходе расследования дела, то влекут за собой прекращение уголовного дела и (или) уголовного преследования.

Предлагаем в пункт 1 статьи 24 Уголовно-Процессуального Кодекса внести изменения и дополнить его подпунктом 7, который изложим в следующем виде: «пункте 7 Гражданин, совершивший преступление, но являющийся по решению суда недееспособным освобождается от уголовной ответственности».

Если решение о прекращении должно быть принято с согласия обвиняемого или потерпевшего, наличие такого согласия должно быть также зафиксировано в этом постановлении. Копия постановления вручается или направляется лицу, в отношении которого оно вынесено, и другим участникам процесса.

Предлагаем внести изменения в часть 2 статьи 27 Уголовно-Процессуального Кодекса и изложить её в следующей редакции: «Прекращение уголовное преследования по основаниям, указанным в пунктах 3, 5 и 6 части первой статьи 24, статьях 25 и 28 настоящего Кодекса, а также пунктах 3, 4, 5 и 6 части первой настоящей статьи, не допускается, если подозреваемый или обвиняемых против этого возражает.».

СПИСОК ЛИТЕРАТУРЫ

1. Николук В.В. Уголовно-процессуальные новеллы, обусловленные принятием нового Уголовного кодекса Российской Федерации // Актуальные проблемы теории уголовного права и правоприменительной практики: Межвуз. Сбор. Науч. трудов. Красноярск, 2013. – 178 с.
2. Лукашевич В.З. Прекращение уголовного дела в стадии предварительного расследования по реабилитирующим основаниям // Правоведение. – 2011. – № 4. – С. 56.
3. Лифанова Л.Г., Удовыдченко М.А. Прекращение уголовного преследования за непричастностью подозреваемого или обвиняемого к совершению преступления : Монография. – Ставрополь: Изд-во СевКавГТУ 2012. – 152 с.

СИСТЕМА ФОРМИРОВАНИЕ ОРГАНИЗАЦИОННОЙ КУЛЬТУРЫ ПРЕДПРИЯТИЯ КАК ФАКТОР УПРАВЛЕНИЯ РАЗВИТИЕМ (НА ПРИМЕРЕ ПАО «МОЭСК»)

Одиноков А.В., Матвеева В.М.

ГОУ ВО МО «Государственный гуманитарно-технологический университет»

Актуальность темы исследования организационной культуры предприятия является одним из важнейших факторов успеха в конкурентной борьбе, подлежащих наблюдению, регулярному анализу и корректировке в соответствии с изменениями обстановки. В свою очередь организационная культура оказывает активное воздействие на персонал компании, модифицирует его поведение в соответствии с теми предпочтениями, которые составляют его основу; имеется прямая связь между организационной культурой организации и качеством продукции.

В основе теоретической базы исследования вопросов организационной культуры мы опирались на теорию А.А. Богданова в 1920 году издавшего работу «Всеобщая организационная наука (тектология)». В ней автор предпринял попытку систематизировать организационный опыт человечества и разработать концепцию традиционной организации – вещей, людей и идей. Он поставил задачу – вооружить руководителей знанием организационных принципов и законов, общих для всех трех систем: технических, биологических и социальных [1, с. 15].

На современном этапе актуальность исследования организационной культуры предприятия возрастает с ужесточением конкуренции, смещением акцентов конкурентной борьбы с технологий на интеллект, слиянием и поглощением одних предприятий другими, стремлением к развитию предприятий новых сфер бизнеса.

Сложность методической оценки, многодисциплинарность, уникальная интерактивная сущность создают определенные проблемы при исследовании организационной культуры в предпринимательских структурах.

Организационная культура складывается из определенных составляющих (явных и скрытых норм, образцов поведения, исторических предпосылок и других) при условии, что они воспринимаются большинством членов организации и оказывают влияние на поведение их членов.

С практической точки зрения организационная культура является «душой» предприятия, которая дает возможность грамотно и эффективно управлять им, является новым направлением, малоизученным в России и за рубежом.

На смену таким общепризнанным ценностям как: дисциплина, послушание, иерархия, власть, приходят другие, в том числе такие как: участие, самоопределение, коллектив, раскрытие личности, творчество. Быстрее всех поднимается и развивается фирма, коллектив которой имеет хорошо развитую организационную культуру предприятия.

С учетом вышесказанного целью нашей работы является анализ и выявления перспективных направлений совершенствования организационной культуры предприятия (на примере ПАО «МОЭСК»).

Для реализации поставленной нами было предпринято исследование по следующим направлениям:

- изучение теоретических аспектов формирования организационной культуры;
- анализ практически вопросов разработки проекта формирования организационной культуры в деятельности современной организации;
- разработка мероприятий по оценке влияния организационной культуры на эффективность современной организации (на примере ПАО «МОЭСК»).

В результате разработки указанных направлений мы сформулировали ряд следующих выводов и обобщений.

В частности для того чтобы осуществить процесс формирования и развития организационной культуры, мы пришли к пониманию того, что необходимо провести анализ тех факторов, оказывающих на нее существенное влияние. При этом любые усилия, связанные с изменением, совершенствованием культуры могут быть нивелированы за счет негативного воздействия какого-либо фактора.

Отмечается, что отсутствие учета влияния различных внешних и внутренних процессов, явлений и т.д. на организационную культуру может привести к потере затраченных денежных средств, времени, людских ресурсов. Поэтому так важно знать основные факторы, влияющие на культуру фирмы, а также направление их воздействия.

Внимательное изучение теоретических аспектов исследования позволило нам отметить следующую отличительную черту изменения направленности изучения организационной культуры в последнее десятилетие. Обращает на себя внимание факт смещения акцента в исследованиях организационной культуры с ее структурных элементов в область, предопределяющую общую эффективность предприятия, что показывает анализ представленной по данной тематике литературы [1; 3; 5;10].

Провести оценку сильных и слабых сторон, выявить ключевые факторы успеха и возможные угрозы нам позволили возможности проведенного SWOT-анализа ПАО «МОЭСК» представленные для удобства восприятия в виде таблицы 1.

Таблица 1

SWOT-анализ деятельности ПАО «МОЭСК»

S-сильные стороны	<ul style="list-style-type: none"> – монопольное положение на рынке; – высокий уровень резервирования сети; – высокая надежность электроснабжения; – наличие производственных баз и техники на территории обслуживания; – квалифицированный персонал
W-слабости	<ul style="list-style-type: none"> – отставание темпов развития сети от спроса на технологическое присоединение; – высокий износ оборудования и основных фондов; – большой срок окупаемости инвестиций; – непрозрачность бизнес-процессов; – проблемы подбора и закрепления на рабочих местах квалифицированных кадров; – большой объем услуг по передаче электрической энергии смежными сетевыми организациями
O-возможности	<ul style="list-style-type: none"> – качественное обновление основных фондов, повышение инвестиционной привлекательности и стоимости компании посредством перехода на RAB-регулирование; – создание АИИСКУЭ; – развитие СМК, системы управления рисками, системы стратегического управления; – автоматизация бизнес-процессов; – внедрение современного оборудования

Т-угрозы	<ul style="list-style-type: none"> – неблагоприятные тарифные решения со стороны органов исполнительной власти; – увеличение хищений и снижение полезного отпуска электроэнергии на территории обслуживания вследствие неблагоприятной социально-экономической ситуации; – аварии вследствие погодных катаклизмов; – несвоевременная поставка материалов/рост цен на материалы
----------	--

Источник: Разработано автором на базе использования теории методов оптимизации организационной культуры [1, с. 6].

В заключение можно отметить, что приведенные нами обобщения могут иметь такую практическую значимость исследования как возможность использования результатов анализа в конкретных условиях деятельности ПАО «МОЭСК», а также при формировании перспективных разработок организационной культуры предприятия.

СПИСОК ЛИТЕРАТУРЫ

1. Аксеновская Л.Н. Моделирование управленческого взаимодействия как метод оптимизации организационной культуры : автореф. дисс. ...канд. психол. наук: 19.00.05. – СПб., 2009. – 32 с.
2. Богатырев М. Организационная культура предприятия // Проблемы теории и практики управления. – 2015. – № 1. – С. 25.
3. Иванова Т.Б. Корпоративная культура и эффективность предприятия : Монография. – М.: РУДН, 2015. – 152 с.
4. Кулешова А.А. Проблемы формирования и развития организационной культуры // Молодой ученый. – 2016. – №12. – С. 54.
5. Макаrenchенко М.А. Основные направления воздействия организационной культуры на эффективность деятельности предприятия (бизнес-коммуникаций) // Известия Санкт-Петербургского университета экономики и финансов. – 2015. – № 3. – С. 86-99.
6. Организационное поведение : Учебник для вузов / под ред. Г.Р. Латфуллина. – СПб.: Питер, 2014. – 321 с.
7. Олейников И. Такие разные организационные культуры // Корпоративная культура. – 2015. – № 2 (14). – С. 12.
8. Радугин А.А. Организационная культура // Организационное поведение : хрестоматия / ред.-сост. Д.Я. Райгородский. – Самара: Изд. дом «Бахрах-М», 2014. – 542 с.
9. Соломадина Т.О. Организационная культура компании : Учебник для вузов. – М.: ИНФРА-М, 2013. – 239 с.
10. Труфанов А.В. Влияние организационной культуры на деятельность организации // Экономика, управление, финансы: материалы III междунар. науч. конф. (г. Пермь, февраль 2014 г.). – Пермь: Меркурий, 2014. – С. 150-153.

СОВРЕМЕННЫЕ ПЕДАГОГИЧЕСКИЕ ТЕХНОЛОГИИ НА УРОКАХ ИСТОРИИ

Омаров С.М.

Ташкентский государственный педагогический университет имени Низами,
Ташкент, Узбекистан

На современном этапе развития педагогической науки меняется содержание и направленность образования, продиктованные новыми концептуальными подходами гуманизации, личностной ориентации, поликультурности и глобализации.

В структуре ключевых компетентностей значительное место уделено социальной компетентности как готовности и способности к социальному взаимодействию в разных жизненных сферах, как единству социальной адаптированности и мобильности.

Сегодня необходимо говорить о развитии социальной компетентности педагогов как о главном условии формирования социальной компетентности школьников. Современный учитель должен активно работать с социальным педагогом. Можно сказать о том, что на сегодняшний день учитель выполняет некоторые функции социального педагога в своей работе с учащимися, например:

- формирование нравственного сознания, нравственных качеств, социально значимых ориентаций и установок в жизненном самоопределении и нравственного поведения;
- оказание комплексной социально-психолого-педагогической помощи и поддержки;
- обеспечение, сохранение и укрепление физического, психологического, социального, нравственного здоровья личности.

Правильно организованная социально-педагогическая деятельность предполагает ориентацию на личность, индивидуальность, раскрытие сущностных сил ребенка, оказание ему комплексной социально-психолого-педагогической помощи в решении личностных проблем и, самое главное, в осознании себя субъектом собственной жизни.

Социально-педагогическая деятельность всегда должна быть адресной, направленной на конкретного ребенка, на решение его индивидуальных проблем, возникающих в процессе социализации, интеграции в общество.

Первоначально многие педагоги не делали различий между технологией обучения, обучающей технологией и педагогической технологией. Термин "педагогическая технология" использовался только применительно к обучению, а сама технология понималась как обучение с помощью технических средств. В настоящее время педагогическую технологию понимают как последовательную, взаимосвязанную систему действий педагога, направленных на решение педагогических задач, или как планомерное и последовательное воплощение на практике заранее спроектированного педагогического процесса [1].

В настоящее время в педагогический лексикон прочно вошло понятие педагогической технологии. Однако в его понимании и употреблении существуют большие разночтения.

По мнению ученых, педагогическая технология означает системную совокупность и порядок функционирования всех личностных, инструментальных и методологических средств, используемых для достижения педагогических целей [2].

Понятие «Педагогическая технология» может быть представлено тремя аспектами.

- научным: педагогические технологии – часть педагогической науки, изучающая и разрабатывающая цели, содержание и методы обучения и проектирующая педагогические процессы;
- процессуально-описательным: описание (алгоритм) процесса, совокупность целей, содержания, методов и средств для достижения планируемых результатов обучения;
- процессуально-действенным: осуществление технологического (педагогического) процесса, функционирование всех личностных, инструментальных и методологических педагогических средств.

Таким образом, педагогическая технология функционирует и в качестве науки, исследующей наиболее рациональные пути обучения, и в качестве системы способов, принципов и регулятивов, применяемых в обучении, и в качестве реального процесса обучения.

Далее приступая к анализу особенностей реализации педагогических технологий в образовательном процессе необходимо обратиться к исследователям в области социальных технологий, т.к. они считают, что социально-педагогическая технология - один из сложившихся на основе предшествующего опыта или выявленных и обоснованных путей достижения определенной социально-педагогической цели. Она может рассматриваться: как обоснование (описание) этапов, методов и средств социально-педагогической деятельности, обеспечивающих достижение определенного результата; как целесообразная, оптимальная последовательность деятельности, направленная на достижение определенной социально-педагогической цели.

Таким образом, технологизация социальных процессов, в том числе социально-педагогических, объективно неизбежна. Вместе с тем очевидно, что невозможно технологизировать всю социально-педагогическую деятельность. Различные направления работы социального педагога в разной степени поддаются технологизации. Например, деятельность по

охране прав ребенка в большинстве случаев построена на заранее разработанных технологиях, значительная часть которых имеет узаконенную процедуру исполнения. Работа в «открытой» среде (на улице), наоборот, максимально спонтанна, интуитивна, хотя и она не лишена некоторого технологического подкрепления (типовые технологии общения, преодоления межличностных конфликтов и т.п.). Скорее можно говорить о необходимости постоянного приспособления типовых алгоритмов к конкретной ситуации с учетом неповторимости объектов, уникальности их характеристик, обязательности индивидуального целеполагания.

Реализация социально-педагогической технологии представляет собой определенный процесс деятельности. Слово процесс (от лат. *processus*) означает «прохождение, продвижение». В научном плане под процессом понимается последовательная смена состояний, тесная связь закономерно следующих друг за другом стадий развития, представляющих непрерывное единое движение. Выбор социально-педагогической технологии представляет собою последовательный процесс деятельности социального педагога, направленный на отбор одной из них, позволяющей обеспечить достижение наиболее оптимального варианта решения.

По своей сущности процесс реализации социально-педагогической технологии – это целенаправленная последовательность действий социального педагога (субъекта), обеспечивающая наиболее оптимальное достижение определенной социально-педагогической цели в социальном развитии (коррекции развития), воспитании (перевоспитании, исправлении), овладении умениями и навыками в самообслуживании, обучении, профессиональной подготовке объекта.

Социально-педагогическая технология, выбранная для реализации в конкретной ситуации, ориентирована на достижение определенной (прогнозируемой) цели. Каждая цель нуждается в решении определенного круга задач и предполагает конкретное содержание социально-педагогической деятельности по ее достижению.

СПИСОК ЛИТЕРАТУРЫ

1. Слостенин В.А., Исаев И.Ф., Шиянов Е.Н. Педагогика. – М.: Академия, 2002.
2. Борытко Н.М., Соловцова И.А., Байбаков А.М. Педагогические технологии : Учебник для студентов педагогических вузов / под ред. Н.М. Борытко. – Волгоград: Изд-во ВГИПК РО, 2006.

ИСПОЛЬЗОВАНИЕ МЕТАФОРЫ В НАУЧНОМ ТЕКСТЕ

Омерович А.Р., Леонтьева А.В.

ГОУ ВО МО «Государственный гуманитарно-технологический университет»

Как известно, метафора – перенесение свойств одного явления на другой по принципу их сходства в каком-либо отношении или по контрасту. Обычно метафора применяется автором для того чтобы придать тексту яркость, «живость», образность, индивидуальность и выразительность, чаще всего используется при осуществлении различных видов переноса, в более широком понимании – трансфера знания. Несомненно, метафора является важнейшим средством художественной выразительности, которое встречается в разных типах текстов. Однако существуют тексты, в которых метафора не применяется как художественный прием: это уголовный/судебный/законодательный кодексы, различная документация, инструкции, договора, медицинские показания/рецепты/рекомендации, справки и т.п. В подобных текстах слова должны употребляться в прямом значении, как и в научных работах. Однако метафора, как ни странно, широко используется практически в любой области человеческой деятельности, и наука не есть исключение.

В сегодняшней лингвистике метафора рассматривается как средство научного познания, и выступает как средство накопления, преподнесения и познания новых научных знаний. «Нам представляется важным, что благодаря метафоре в науке мы имеем возможность не только проследить определённую этапность рефлексии исследователя, в каком-то роде её процессуальный характер, но и, что наиболее существенно, глубокий ход поиска и интуитивного видения исследователя в плане вербального выражения научной мысли» [2, с. 128].

Целью научных работ традиционно является сообщение нового знания о действительности и доказательство его истинности. Подача научного материала в тексте научного содержания должна быть простой, доступной и логичной. По этим причинам одна из характеристик научного стиля это подчеркнутая логичность и последовательность изложения материала, достоверность и объективность. Но можно заметить, что в науке используется так называемый «интуитивный, схватываемый фантазией, творческий компонент». Отсюда выделяется другая особенность научной литературы – диалогичность. Нельзя забывать, что человек познает любую информацию еще и при помощи ментального и физического познания.

Если ознакомиться с языковым материалом, то можно отметить, что образные или субъективно-авторские метафоры не присущи для научной литературы, так как не соответствуют главному правилу – объективности.

Но следует обратить внимание, что подобные элементы соответствуют главному правилу – объективности. Следует также подчеркнуть, что в наше время в текстах научного характера образная метафора используется всё чаще и чаще.

К примеру, анализируя книгу Давида Блокли «Мосты: наука или искусство», мы наблюдаем, как автор пытается более доступным языком объяснить особенности строения арочного моста и сопоставляет его с книгой: «To continue with the book analogy, stone arch bridges are quite easy to read as there seem to be only three chapters... The first chapter contains the voussoirs ... The second is the roughly triangular area ... known as the spandrel. The third contains the foundations ... The unseen hidden fourth chapter is the supporting structure ... [4]. Как мы можем заметить в данном отрывке конструкция моста – это книга, которую мы изучаем. Различные важнейшие детали моста сравниваются с главами: первая глава – каменная кладка, вторая – элементы отделки, третья – фундамент и т.д.

Многие термины в области информационных технологий зародились при сравнении человека и предмета (метафорический перенос): искусственный интеллект, компьютерная память, язык программирования. Это – онтологические метафоры, дающие возможность интерпретировать взаимодействие с неживыми объектами через призму человеческих состояний.

Типология метафорических переносов в научном стиле довольно широка и представлена такими типами регулярных метафорических переносов как:

предмет – предмет (поток электронов, ядро атома);

предмет – абстракция (блоки мозга, источник влечения (псих.));

человек – предмет (память компьютера, язык программирования).

Разнообразные типы метафорического перехода представлены в терминосистеме зоологии:

человек – насекомое (наездник (паразитирующее насекомое), жук-дровосек, жук-могильщик, бабочка-кардинал),

животное – насекомое (медведка, совка, кобылка),

предмет – насекомое (бабочка мертвая голова, рыба-игла, рыба-меч, рыба-молот).

Таким образом, употребление различных типов метафоры в текстах научного содержания представляют весомый интерес для глубокого анализа с позиций когнитивной лингвистики, прагмалингвистики и в рамках общего развития научного знания в сфере лингвистики.

СПИСОК ЛИТЕРАТУРЫ

1. Гусев С.С. Упорядоченность научной теории и языковые метафоры // Метафора в языке и тексте. – М.: Наука, 1988.
2. Леонтьева А.В. Метафора в научном дискурсе // Вопросы когнитивной лингвистики. – Тамбов: РАЛК, 2016. – № 3 (48). – С. 128-133.
3. Попова Т.Г., Сачкова Е.В. Метафора в научном стиле // Международный журнал экспериментального образования. – 2016. – № 2-2. – С. 356-360; [Электронный ресурс] URL: <https://www.expeducation.ru/ru/article/view?id=9590> (дата обращения: 06.04.2017).
4. Blockley D., Bridges: The Science and Art of the World's Most Inspiring Structures. // Science & Geography. . Oxford University Press. 2012.

THE POWER OF PLAY: THE INFLUENCE OF E-SPORT GAMES ON THE DEVELOPMENT OF TEENS' COGNITIVE SKILLS

Орежева Д. А., Кузнецова Д. П.
МОУ гимназия № 14, г. Орехово-Зуево

Since computer games have covered the significant part of market's digital content becoming the most common and preferable leisure type, disputes over damage and good never stop. If the player is aggressively or psychologically inclined or has gambling addiction, speaking about negative consequences is of no use as it depends on the personality. We also won't touch the possible health problems caused by long playing over computer. Most people nowadays lead inactive lifestyle due to study or work, spend much time in front of TV or searching the internet and have the same problems too. In this research we are going to find out the positive outcomes of playing e-Sports, exactly the development of cognitive skills during measured activity.

To deny and avoid the increasing affection for gaming among youngsters is silly and blear eyed. A large amount of investigations, including Brian D. Glass, W. Todd Maddox, Bradley C. Love research held recently in University of London, demonstrate the great positive influence on cognitive flexibility trait [2]. The work of the Italian scientists S. Franceschini, S. Gori, M. Ruffino, S. Viola, M. Molteni, A. Facchetti "Action Video Games Make Dyslexic Children Read Better" is equally curious [3, p. 463]. Florida State University had led the substantial study on the mental impact of various video games too [1, p. 402].

The urgency of an issue consists in getting a new angle on the problem of computer games absorption. Everyone competent in case has an opinion, that the wise use of modern internet technologies in the form of e-sport games can result not only in hi-tech competency or commercial benefit but also in high level of team-work, ability to work under stress, fast decision making, increasing of the reaction rate and developed computer skills or cognitive flexibility. I think e-sports aren't the games between the man and the computer, and moreover not to himself. E-sports are competitions, intellectual struggles between people or teams, the computer is the device like chessboard, hockey or volleyball field and it has much more positive than we expect. The aim of my work is to compare the positive impact e-Sports games can have on cognitive skills including problem solving and spatial skill with those of non-gamers'.

In connection with this I've put the following tasks: study the notion of e-sports and its kinds, reveal modern authors' investigations and experimentally verify the influence of e-sports on cognitive abilities.

Taking into account all the aspects the following hypothesis were put forward:

Hypothesis 1: E-sports cultivate mind and contribute to the pliancy of mind, playing some types of e-Sport games, particularly League of Legends, results in widespread enhancements in cognitive function.

Hypothesis 2: Electronic sports outcome scores for problem solving and spatial skills will be greater than non-gamers' outcomes on the same constructs and on specific measures.

The scientific significance of the work consisted in justification and correlation of all the existing assumptions in one research in order to have comparative analysis of the problem. The practical value allows using the outcomes of the project work for future profound investigations among different social and age groups in sociology, psychology and other adjacent areas.

Methodology of the study was based on a set of online and paper-sheet tests related to problem solving and spatial skill. A survey was administered to 30 school participants of both 9th forms parallel in Gymnasium 14. The participants were divided into 2 groups-1) non-players, 2) the players of League of Legends. All the groups had to complete a set of online pretests and posttests. Group 1 continued ordinary lifestyle while the second group played e-Sport game League of Legends for 4 hours a week in their free time for 2 months. The supposition consisted in detection of the positive development of problem solving and spatial skills of players to contrast with non-players' in connection with the mentioned hypothesis.

To measure rule application as one of the basic in problem solving, we used online Raven's progressive matrices (RPM). RPM requires participants to figure out the pattern of the missing piece from the other patterns given. Although the test is widely used as an intelligence test, the

RPM focuses on two cognitive processes - educative and reproductive skill. Educative skill makes sense out of chaos and generates high-level schema to handle complexity. Reproductive skill means the reproduction of information that has been given before. Rule application in general is the behavior of following the basic rules of a problem in order to solve the problem. The full RPM test kit consists of 60 items, arrayed by difficulty. We used all RPM items for our pretest and posttest, the time limit is twenty-five minutes.

Having analyzed the pretest results and posttest results we can make a conclusion that the intellect of players develops in greater degree in comparison to that of non-players'.

We employed specific measure of spatial cognition to rate subjects' figural spatial skills. To measure figural spatial skill we focused on the mental rotation task (MRT). The MRT we used was adapted from Vandenberg and Kuse. In this test, participants view a three-dimensional target figure and four test figures, in sum 24 parallels. Their task is to determine which of the test figure options represent a correct rotation of the target figure. The MRT has two correct answers for each item, with 15 minutes time limit. The total score is based on the total number of items where both correct objects are found. Higher scores indicate higher figural spatial skill.

Mental rotation is the characteristic of cognitive processes expressed in retaining spatial dependency in transformation. Our outcomes show the prevailing value of player's positive changes that have let to higher degree denoting outstanding level of figural spatial skills. The results of this study suggest that playing League of Legends can have a noticeable impact on certain important cognitive skills; it enhances problem solving and mental rotation. The findings demonstrate that the advantages of e-Sports' games are consequently more powerful than those of non-players'.

Regarding hypothesis 1, we proved that e-Sports cultivate mind and contribute to the pliancy of mind and playing some types of e-Sport games, particularly League of Legends, results in wide-spread enhancements in cognitive function.

Regarding hypothesis 2, we found significant influence on all two of our primary constructs: problem solving and spatial skill, showing an advantage for players over non-players.

In conclusion, the results of this study complement a growing body of research on the effects of digital video game play on cognitive skills. This research contributes to the field by introducing an accurate design for testing the relationship between e-Sports game use and cognitive skills. Future research can replicate this current research project by using a larger sample, a different population (e.g., high-school students who differ in prior competencies), more items per test, duration of game-play setting.

BIBLIOGRAPHY

1. Bavelier D, Green CS, Pouget A, Schrater P. Brain. Plasticity through the life span: Learning to learn and action video games. *Neuroscience* 35, 2012, 391–416.
2. Brian D. Glass, W. Todd Maddox, Bradley C. Love. Real-Time Strategy Game Training: Emergence of a Cognitive Flexibility Trait, *PLoS ONE* 8(8): e70350. doi:10.1371/journal.pone.0070350.
3. Franceschini S., Gori S., Ruffino M., Viola S., Molteni M., Facchetti A. Action Video Games Make Dyslexic Children Read Better . *Current Biology*, 2013, 23(6), 462–466.

ХУДОЖЕСТВЕННОЕ ОПИСАНИЕ СЕМЬИ КАК ПЕДАГОГИЧЕСКОЙ СРЕДЫ В ПОВЕСТИ В.ТЕНДРЯКОВА «ВЕСЕННИЕ ПЕРЕВЁРТЫШИ»

Орехова К.А., Полыгалова А.М., Лунина Г.В.

ГОУ ВО МО «Государственный гуманитарно-технологический университет»

Семья как среда воспитания и развития ребенка давно является предметом исследования самых разных наук, в первую очередь педагогики и психологии. Общеизвестно, что семья – это тот социокультурный феномен, который сохраняет свое значение для человека на протяжении всей его жизни. По своей силе и действенности семейное воспитание ребенка в первые годы его жизни не имеет себе равных. Но и взрослый человек, создавший уже собст-

венную семью, в той или иной мере репродуцирует в ней модель своей родительской семьи, как корневой воспитательной системы.

В многочисленных отечественных исследованиях изучены и сформулированы теоретические положения о семье как социальном институте формирования личности, раскрыты функции семьи, особенности, стили, методы и факторы семейного воспитания (Ганичева А.Н., Гребенников И.В., Дружинин В.Н., Загик Л.В., Захаров А.И., Зверева О.Л., Кон И.С., Котырло В.К., Куликова Т.А., Личко А.Е., Маркова Т.А., Островская Л.Ф., Петровский А.В., Спиваковская А.С., Хоментаскас Г.Т., Эйдемиллер Э.Г. и др.).

При рассмотрении проблемы семьи как среды формирования и развития ребенка ученые выделяют различные ее аспекты, как то: психологическая структура семьи, родители как субъекты воспитательной деятельности, личностные свойства родителей, нарушения эмоциональных отношений родителей с ребенком, влияние дисгармонии семейных отношений на становление личности ребенка и другие. Эту систему знаний должен освоить в процессе вузовского обучения будущий педагог, в компетенцию которого помимо прочего входит умелое взаимодействие с родителями воспитанников.

Чаще всего эти теоретические положения представлены в учебниках в виде понятий, норм, закономерностей, принципов, то есть схематичных логических конструкций, весьма далеких от человека, от ребенка. Однако живая жизнь реальной семьи гораздо шире и богаче научных представлений, она наполнена самыми разными событиями и ситуациями жизнедеятельности всех ее членов, причем педагогичность (или непедагогичность) действий родителей носит всеобъемлющий и всепроникающий характер. Вспомним известное выражение А.С. Макаренко о том, что «родители воспитывают ребенка даже тогда, когда их нет дома».

Социокультурная семья (с соответствующими характеристиками ее бытового и предметного мира, взаимоотношениями, традициями и т.д.) от поколения к поколению воспроизводит общечеловеческие ценности, от чего в конечном итоге зависит жизнеспособность общества в целом. Именно такая семья может считаться по-настоящему питательной средой для взращивания и гармоничного развития ребенка. Однако, как именно ребенок приобщается в семье к культуре своего народа, с чего начинается обретение им духовных ценностей, какие жизненные обстоятельства пробуждают его «самость» и стимулируют самопознание, на эти и многие другие вопросы мы не получаем ответов в научно-теоретических исследованиях. И это вполне понятно, поскольку семья закрыта от постороннего вмешательства, наблюдения и изучения.

Очевидно, что абсолютизация научного знания при изучении вопросов семейного воспитания, эмоционально близких каждому человеку, не способствует формированию личностного отношения ни к самому процессу познания, ни к его результатам. Тем самым оказывается упущенной возможность постижения неоспоримого ценностного смысла классических психолого-педагогических положений, справедливо заслуживающих не формального зазубривания ради сдачи экзамена, но бережного и умелого применения.

Вместе с тем, считает А.С. Роботова [2], существуют источники, позволяющие проникнуть в мир конкретной семьи, не нарушая при этом ее права на неприкосновенность личного пространства. Это различные произведения искусства, в сюжетах которых в образной форме показана жизнь семьи, где есть родители и дети.

Для нас таким произведением стала повесть В.Ф. Тендрякова «Весенние перевертыши». Знакомство с ней помогло наполнить теоретическую педагогику яркими представлениями и примерами [1]. Иллюстрации к знаниям о родителях как субъектах воспитательной деятельности мы нашли на страницах произведения, показывающего жизнь двух семей (Тягуновых и Богатовых) и взросление двух сыновей, мальчиков-ровесников Тягунова Дюшки (сокращенное от полного имени Федор, Федюшка) и Богатова Миньки. Предлагаем поближе познакомиться с героями этого произведения. Мы выбрали фрагменты повести, где за описанием образов самих мальчиков и их родителей зримо проступает разная семейная атмосфера двух разных семей, так же по-разному влияющих на становление личности ребенка [3, с. 494-574].

«Дюшка Тягунов знал, что такое хорошо, что такое плохо, потому что прожил на свете уже тринадцать лет. Хорошо – учиться на пятерки, хорошо – слушаться старших, хорошо

– каждое утро делать зарядку... Учился он так себе, старших не всегда слушался, зарядку не делал, конечно, не примерный человек – где уж! – однако таких много, себя не стыдился, а мир кругом был прост и понятен...»

Отец Дюшки: «Отец Дюшки был инженером по механической выгрузке леса...»

«Отец стоял посреди комнаты, расправив широкие плечи, вскинув большую взъерошенную голову, с обветренным, крепким, словно вычеканенным из меди лицом, – сам себе бог»

Мать Дюшки: «...мать – врачом в больнице, ее часто вызывают к больным по ночам»
«Мать никогда не теряла головы».

Дюшка гордится своими родителями, в разговоре с другом Минькой он говорит: «Вон кран стоит, он мне вроде брата, Минька! Потому что поставлен отцом. Я отца, Минька, люблю, он, увидишь, еще такое завернет здесь, в поселке, – ахнут все! И мать у меня, Минька, хорошая. Очень, очень, очень хорошая! Она людям умирать не дает. Сама, Минька, устает, ночей не спит, чтобы другие жили. Это же хорошо, скажи, что нет? Хорошо уставать, чтоб другие жили. Правда, Минька?»

«**Минька** Богатов самый мелкий по росту, самый слабый из ребят – большая голова дыней на тонкой шее, красный нос стручком, синие глаза. Дюшкин ровесник, учатся в одном классе»

«У Миньки узкие плечи, писклявый голос... ничего геройского в нем не было – самый слабый из ребят, самый трусливый»

Отец Миньки: «Минькиного отца, Никиту Богатова, не любили в поселке. Минькина мать бегала по соседям и жаловалась на мужа: не зарабатывает, не заботится о семье... И это верно, Минька ходит в школу в рваных ботинках»

«Дюшка только издали видел Минькиного отца. Тот не выглядел уж таким злодеем – обычный человек, носит помятую шляпу, старое пальто с длинными полами, в которых он путается ногами на ходу, и нельзя никогда понять, пьян он или от рождения таков. И лицо у Минькиного отца мятое, как его шляпа, бесцветное, только глаза синие, точь-в-точь как у Миньки. Еще у Минькиного отца странная привычка – всегда что-то бормочет на ходу»

«**Минькина мать** в кружевном воротнике, с большой брошью, толстые косы обвиты вокруг головы, лицо крупное, белое, с выдвинутой вперед нижней губой»

«**Минька** поднял глаза, влажные, но не собачьи, а загнанные, как у раненой птицы. Птичье, беспомощное и в бледном до голубизны лице, в торчащем носе...»

– Мамка каждый день плачет. Отец ей жизнь загубил, Дюшка.

– Как – загубил?

– Да женился на ней.

– Женился и не любит, что ли?

– Любит, очень любит. То и беда, Дюшка, так любит, что без матери умрет.

– Это же хорошо, Минька.

– Плохо, Дюшка. Отец от этой любви вроде заболел, делать ничего не хочет. У меня вон ботинки рваные, у матери платья нового нет, а он... любит, видишь ли.

– Недобрый он, что ли?

– Добрый, Дюшка. Только это все равно плохо. От его доброты все и получается не как у людей. Я ненавижу его, Дюшка!.. – Слезы в синих глазах и срывающийся, захлебывающийся голос: – Думаешь, за доброту ненавидеть нельзя? Можно!.. Он добрый, а плохой. Все из-за него над нами смеются, над матерью тоже. Мать каждый день плачет, Дюшка. Отец ей жизнь загубил. Она и сейчас еще красивая, а он?.. Погляди, как мы живем, мамка себе платья купить не может. Если б еще пил отец, как другие, так не обидно»

«Как же так: мамка хорошая, папка хороший, а дома плохо, хоть беги!»

Педагогический анализ полностью прочитанного произведения помогает увидеть и понять, какую роль в воспитании и социализации ребенка могут играть личностные свойства родителей (ответственность, уверенность в себе либо закрытость, внутренняя конфликтность); какое разрушительное влияние (формирование чувства собственной ненужности и недоверия к взрослым) оказывает на ребенка сниженный эмоциональный тонус отца и матери, негибкость отношений к ребенку, эмоциональная глухота, концентрация на собственных

переживаниях и т.д. Благодаря художественно-образному познанию научные понятия о родителях как субъектах воспитания наполняются живым содержанием и личностным смыслом.

СПИСОК ЛИТЕРАТУРЫ

1. Лунина Г.В. Место педагогической прозы В.Тендрякова в профессиональной подготовке учителя // Казанская наука. № 10 2015г. – Казань: Изд-во Казанский Издательский Дом, 2015. – С. 303-306.
2. Роботова А.С. Художественно-образное познание педагогической действительности средствами литературы: диссертация доктора педагогических наук / А.С. Роботова. – СПб., 1996. – 358 с.
3. Тендряков В.Ф. Весенние перевертыши // Тендряков В.Ф. Собрание сочинений. В 5т. Т.4: Повести / сост., примеч. и подгот. текста Н. Асмоловой-Тендряковой. – М.: Художественная литература, 1988. – С. 494-574.

ОСОБЕННОСТИ И ПРОБЛЕМАТИКА ПРЕПОДАВАНИЯ ИНОСТРАННЫХ ЯЗЫКОВ В НАЧАЛЬНОЙ ШКОЛЕ

Орлова А.П., Беленко М.В.

ГБОУ ВО МО «Академия социального управления»

Начальное образование – это первый этап общего образования у детей, т.е. период изучения предмета, позволяющий заложить основы, необходимые и достаточные для их дальнейшего развития и совершенствования в курсе изучения этого предмета.

Основными предметами начальной школы являются: русский язык, математика, окружающий мир, литературное чтение, изобразительное искусство, музыка, технология, физическая культура, а также иностранный язык.

Предмет «Иностранный язык» в школе в последнее время набирает всё большую популярность. Согласно статистике, более 75 тысячи школьников ежегодно выбирают иностранный язык в качестве итогового на «Едином Государственном Экзамене», поэтому основы изучения языка нужно закладывать ещё с начальной школы. Начальный этап важен ещё и потому, что от того, как проходит обучение на этом этапе, зависит успех в овладении предметом на последующих. Основными задачами преподавания иностранного языка в школе являются: научить учащихся читать, понимать и переводить иностранный текст, то есть заложить основы устной и письменной речи.

Преподаватель иностранного языка должен прилагать немного больше усилий: ему необходимо настроить ученика на процесс, понять, как нужно организовать урок, чтобы получить заинтересованность и отдачу. Но бывают случаи, когда ученик вовсе не хочет изучать предмет, или отвлекается на всякие мелочи, показывая незаинтересованность. Но не нужно спешить и перекладывать всю вину на «нудный урок» учителя или «я не понимаю\мне не дано» ученика. Давайте рассмотрим основные проблемы методики преподавания иностранного языка в начальной школе и попробуем их решить.

Школа видится нам особым местом, где, в отличие от вуза, учитель является не только преподавателем, но и, прежде всего, воспитателем. Именно поэтому учет возрастных и индивидуальных особенностей каждого ребенка необходим. Возможно возникновение определенных проблем при преподавании иностранного языка в школе, однако они должны служить не препятствием, а стимулом для профессионального роста учителя. Среди них можно выделить следующие:

- 1) проблема раннего обучения, затрагивающая психолого-возрастные особенности конкретного ребенка;
- 2) сложность овладения письменной речью в возрасте учащихся начальной школы;
- 3) вопрос преподавания фонетического материала в связи с недостатком времени на уроке.

В классе находятся совершенно разные ученики: они различаются и по уровню обученности, способности к овладению языка, к общению на английском языке в группе, разные мотивации к изучению английского языка, а также интеллектуальные способности. Важно также помнить, что дети обладают разными темпераментами: некоторые агрессивны, другие застенчивы, третьи слишком тревожны, болезненно переживают свои неудачи и боятся сделать ошибку. Учет всех этих различий помогает подобрать каждому ребенку более подходящее задание или роль.

В первом классе есть дети, которые не изучали иностранного языка и дети, которые уже имеют опыт изучения иностранного языка в дошкольном возрасте. Дети, которые уже занимались английским языком до школы, более восприимчивы к языку, более раскрепощены, более мотивированы, легче вступают в коммуникацию, лучше работают с книгой, проявляют большую готовность к работе в парах и малых группах. Они более успешны в овладении артикуляцией английского языка, ознакомлены с фонетическими упражнениями, которые вызывают определенные трудности у детей, не прошедших курс изучения.

Проблема 1. Проблема раннего обучения, затрагивающая психолого-возрастные особенности конкретного ребенка, всегда является наиболее актуальной, поскольку изучению иностранного языка именно в начальной школе соответствует наиболее благоприятный и восприимчивый к знаниям период развития детей. Исследователями давно выявлена тесная взаимосвязь методики обучения иностранным языкам и психологии. Особенно важно помнить, что учащиеся начальных классов невнимательны в силу данного периода своего развития, поэтому, даже если дети отвлекаются, не могут сосредоточиться на учебном материале или перестают слушать учителя, наказывать их плохой оценкой или ругать не имеет смысла, так как данный метод работает лишь на ближайшие несколько минут. Ученики запомнят без всяких усилий все новое, неожиданное, яркое, однако могут упустить существенные, «серьезные» детали преподаваемого материала. Исследователи замечают, что только к третьему классу внимание может сохраняться непрерывно в течение всего урока. При нормальном развитии у ребенка за время обучения в начальной школе все свойства внимания, кроме переключения, становятся почти такими же, как у взрослого человека. При этом переключение внимания у младших школьников развито даже лучше, чем у взрослых, что объясняется подвижностью нервных процессов.

Решение. Специфика работы с младшими школьниками заключается также в необходимости подбора таких методов и средств обучения, которые бы были действенны и интересны самим учащимся. Необходимо учитывать тот факт, что школьники лучше запоминают наглядный материал: для их восприятия характерна высокая эмоциональность и яркость образов.

Проблема 2. Сложность овладения письменной речью в возрасте учащихся начальной школы. Обучение письменной речи является одним из важнейших аспектов современной методики преподавания языка. По мере овладения письменностью развивается связная речь, предполагающая «овладение лексическим запасом и грамматическим строем языка, а также практическое их применение, умение пользоваться усвоенным материалом, а именно умение последовательно, связно, понятно передать окружающим содержание прочитанного текста или самостоятельно составленный текст».

Решение. Овладение письменной речью как на родном, так и иностранном языке непосредственно влияет на формирование целостной языковой личности, поэтому данный аспект требует особого внимания педагога, ведь всё, что заложено в детстве, составит основу личностному развитию в будущем. Существует множество программ обучения детей иностранному языку, но дело здесь не только в правильном ее выборе. В начальной школе особую важную роль играет личность педагога, его умение заинтересовать школьников, увлечь предметом, «не спугнуть», научить детей учиться. Поэтому, решению этой проблемы способствует, прежде всего, тщательный и грамотный отбор педагогов для обучения младших школьников.

Проблема 3. Преподавание фонетического материала в условиях недостатка времени на уроке. Английское произношение представляется нам одним из важнейших этапов в изучении языка, который в большинстве случаев просто игнорируется и важность которого недо-

оценивается. Именно с обучения произношению и должно начинаться овладение иностранным языком. Зачастую обучающийся может понять и перевести текст, но совершенно не в состоянии его правильно прочитать по причине банального незнания буквосочетаний и правил чтения, а также стеснения, которое вызвано этим незнанием. По причине большого количества учащихся в группах английского языка в школах возможность эффективного обучения произношению может быть поставлена под сомнение. Ведь для этого требуется действительно большой труд учителя, который уделит внимание каждому ученику и превратит процесс работы над фонетикой в увлекательное занятие.

Решение. Существуют различные методы работы над фонетикой и произношением, однако важнейшим вопросом является возраст учащихся, для которых учитель подбирает материал. Одним из интереснейших методов является имитативный, который выделил Васильев В.А. Данный метод состоит из одного приема имитации, которая включает: 1) слушание образца и 2) его воспроизведение. Необходимо добавить, что спецификой произносительных навыков является то, что слуховые и речемоторные (собственно произносительные) навыки существуют в неразрывном единстве: воспроизведение (репродукция) звукового потока в громкой речи обязательно сопровождается контролем слухового анализатора (слуха), что требует наличия в памяти говорящего соответствующих акустических образов. Эта особенность произносительных навыков требует одновременного создания слуховых и речемоторных образов с самого начала и на всем протяжении обучения. Заинтересовать ребёнка в обучении фонетике можно с помощью различных игр или фонетических упражнений.

Например, знаменитая игра «Отгадай звук». Правила: Один из учеников называет несколько слов, в которых должен встречаться один и тот же звук несколько раз, а остальные ребята должны отгадать такой звук. Также игра «Поймай звук». Правила: преподаватель говорит слова, предлагая детишкам по очереди назвать, какое же слово из названных отличается. Пример: cup – cup – car – cup, bad – bad – bad – bed, sheep – ship – ship – ship. «Широкие и узкие гласные». Цель: формирование навыков фонематического слуха. Ход игры: преподаватель называет слова. Обучаемые поднимают руку, если звук произносится широко. Если гласный произносится узко, руку поднимать нельзя.

Такие упражнения помогают учащимся в изучении и говорении звуков английского алфавита. Фонетические игры предназначены для корректировки произношения на этапе формирования речевых навыков и умений, а также для получения навыков аудирования.

Таким образом, можно подвести итог, что преподавание иностранного языка младшим школьникам требует особого мастерства педагога, ведь на него возлагается огромная ответственность. Важно не просто знать иностранный язык, но и уметь его преподавать, любить свое дело, быть тактичным и ответственным.

СПИСОК ЛИТЕРАТУРЫ

1. Рогова Г.В., Верещагина И.Н. Методика обучения английскому языку на начальном этапе в средней школе : Пособие для учителя. – М.: Просвещение, 1988.
2. Рогова Г.В., Верещагина И.Н., Языкова Н.В. Методика обучения английскому языку. 1-4 классы. – М.: Просвещение, 2008.
3. Кониная И.А. Раннее обучение иностранному языку: проблемы и решения - <http://pedsovet.org/forum/topic691.html> (29.04.2017)
4. Галимова Ф.Я. Актуальные проблемы преподавания языков в начальной школе - <http://nsportal.ru/shkola/inostrannye-yazyki/library/2015/03/31/aktualnye-problemy-prepodavaniya-yazykov-v-nachalnoy>. (05.05.2017)

АГРОПРОМЫШЛЕННЫЙ КОМПЛЕКС МОСКОВСКОЙ ОБЛАСТИ: СОСТОЯНИЕ И ПЕРСПЕКТИВЫ РАЗВИТИЯ

Павлова Т.А., Петрушенко А.Д.

ГОУ ВО МО «Государственный гуманитарно-технологический университет»

Агропромышленный комплекс (АПК) и его составная часть – сельское хозяйство являются ключевыми сферами экономики Московской области, которые формируют продовольственный рынок, продовольственную и экономическую безопасность, экономический потенциал региона.

Развитие сельского хозяйства региона характеризуется в целом положительными тенденциями как в отраслевом, так и социальном измерении. В структуре производства продукции сельского хозяйства 2015 года растениеводство занимает 59,6%, доля животноводства составляет 40,4%. Валовое производство зерна в Московской области в 2015 году выросло на 46% к уровню 2014 года и составило 414,6 тыс. тонн в сыром весе при урожайности 31,3 ц/га, что является высоким для страны показателем. Валовой сбор картофеля составил 933,7 тыс. тонн, что больше уровня 2014 года на 22,5% при урожайности 280,3 ц/га. Валовой сбор овощей открытого и защищенного грунта составил 604 тыс. тонн, или на 14,7% больше уровня предыдущего года [1, с. 15].

Позитивные сдвиги отмечены также в развитии другой важной сферы аграрного производства – животноводческой отрасли. Развитие отраслей животноводства Московской области осуществляется по интенсивному пути. Свиноводство сохраняет свои позиции в качестве быстрорастущего сегмента рынка за счёт строительства новых ферм. Благодаря строительству и реконструкции молочных комплексов и ферм, созданию семейных мини-ферм, оптимизации кормления и улучшению генетического фонда животных наметилась положительная тенденция в молочном животноводстве. Объем производства продукции животноводства в 2015 году составил – 41,8 млрд. рублей, при этом в 2016 году намечалось произвести продукции животноводства на сумму – 43,4 млрд. рублей, а в 2019 году – 61,2 млрд. рублей, что в сопоставимых ценах составит 125,6% к уровню 2015 года. К 2019 году производство мяса достигнет 365 тыс. тонн или 137,9% к 2015 году, молока – 880 тыс. тонн (139,4%) [1, с. 16].

АПК Подмосковья демонстрирует позитивные результаты также в развитии крупных перерабатывающих производств. Например, в Истринском районе производится детское питание для ОАО «ДП «Истра-Нутриция». ЗАО «Кондитерский комбинат «Озерский сувенир» – один из крупнейших производителей кондитерских изделий в России, действует и ряд других крупных перерабатывающих предприятий.

Однако развитие АПК Московской области не избежало тех трудностей и проблем, с которыми столкнулись буквально все регионы нашей страны [2, с. 18]. На современном этапе, по мнению многих экспертов, наиболее актуальными вопросами развития агропромышленного комплекса Подмосковья являются: контакты сельскохозяйственных товаропроизводителей с торговыми сетями; взаимоотношения сельскохозяйственных производителей с потенциальными инвесторами по мобилизации имеющихся и привлечению новых инвестиционных ресурсов в отрасль; связи с кредитными организациями по упрощению процедуры получения финансовых средств на реализацию мероприятий в сфере агропромышленного производства.

В современных условиях развитие АПК Подмосковья во многом определяется осуществлением мероприятий Государственной программы «Сельское хозяйство Подмосковья», рассчитанная на 2014–2020 годы (далее – Программа, утверждена постановлением Правительства Московской области от 13.08.2016 № 602/31). Содержащиеся в ней мероприятия направлены на пополнение внутреннего рынка качественными и доступными для населения продуктами питания, создание эффективного, конкурентоспособного аграрного производства. Вместе с тем Программа ставит задачи повышения занятости и уровня жизни сельского населения, формирования условий для реального импортозамещения к 2020 году продовольствия и сельхозсырья.

Все вовлечённые в этот процесс участники хозяйственной деятельности отдают себе отчёт в том, что основой для роста эффективности производства сельскохозяйственной продукции является повышение эффективности использования сельскохозяйственных угодий, модернизация и реконструкция действующих производств. Необходимо также осуществить строительство современных животноводческих комплексов, тепличных комплексов и оптово-распределительных центров, обновление парка сельскохозяйственных машин, обеспечить освоение прогрессивных технологий выращивания сельскохозяйственных культур и производства продукции животноводства. Масштабная техническая и технологическая модернизация создаёт условия для увеличения производительности труда в сельском хозяйстве и перерабатывающих производствах, а также для повышения уровня и качества жизни сельских жителей.

Принимая во внимание уязвимость аграрной сферы от кризисных процессов в финансовой системе, для улучшения приспособления отрасли к изменившимся макроэкономическим условиям в Московской области разработаны и осуществляются меры государственной поддержки АПК, направленные на ускорение импортозамещения, повышение финансовой устойчивости предприятий агропромышленной сферы.

В рамках Программы на поддержку сельскохозяйственного производства в Подмосковье решено направить в 2014-2020 годы 98 млрд. рублей, в том числе из бюджета Московской области 14,1 млрд. рублей. Например, в 2016 году предусматривалось финансирование в объеме 31,25 млрд. рублей, в том числе из бюджета Московской области в объеме 2,5 млрд. руб. Из них на поддержку молочного животноводства выделялось 509,8 млн. рублей, на компенсацию части прямых расходов на создание и модернизацию объектов агропромышленного комплекса – 846,5 млн. руб.

Согласно принятой Программе, в ближайшие годы намечается постепенный рост производства сельскохозяйственной продукции. Уже в 2016 году объем производства сельскохозяйственной продукции в действующих ценах должен был составить 112,1 млрд. рублей. В 2019 году он достигнет 144,9 млрд. рублей, что в сопоставимых ценах превысит уровень 2015 года на 16,0%.

Под влиянием развития кооперации, заготовительной деятельности и создания логистической инфраструктуры ожидается увеличение производства овощей до 632,5 тыс. тонн (104,7%). К 2019 году прогнозируется увеличение производства продукции растениеводства до 83,7 млрд. рублей, что составит 109,2% к уровню 2015 года в сопоставимых ценах. [1, с. 16].

Наращивание объемов производства земледельческой продукции будет осуществляться за счет вовлечения в оборот неиспользуемых сельхозугодий в результате проведения культуртехнических работ, повышения урожайности культур за счет применения их высокоурожайных сортов и гибридов, использования интенсивных ресурсосберегающих технологий, сохранения и, восстановления мелиорации в целях снижения зависимости от природно-климатических условий, поддержания почвенного плодородия.

Однако при реализации этих целей необходимо учитывать состояние землепользования в различных районах Московской области по использованию имеющихся сельскохозяйственных угодий. По оценке правительства Московской области, в регионе сегодня не используется около 250 тысяч гектаров пахотных земель сельскохозяйственного назначения [4].

На современном этапе в интересах реализации стратегических целей развития АПК Подмосковья сельскохозяйственным производителям оказывается немалая финансовая помощь. В 2016 году Московской области из федерального бюджета перечислены субсидии по направлениям: на поддержку начинающих фермеров – 12,86 млн. рублей; на развитие семейных животноводческих ферм – 11,78 млн. рублей. Из бюджета области направлены средства: на поддержку начинающих фермеров – 13,39 млн. рублей; на развитие семейных животноводческих ферм – 21,60 млн. рублей. Грантовую поддержку получили 18 хозяйств начинающих фермеров (по соглашению необходимо было оказать поддержку 18 начинающим фермерам) [3, с. 18].

В целях дальнейшей интенсификации аграрного производства и улучшения снабжения населения продовольствием в 2017 г. планируется к вводу новые тепличные мощности: ООО "Агрокультура Групп" (третья очередь) – 30 га; ООО "Туровский тепличный комплекс" (1 очередь) – 6 га; ООО "Белая Дача Тепличный Комбинат" – 4 га. Плановый объем финансирования развития сельского хозяйства области на 2017 год предусматривает выделение 18 159 301,2 тыс. руб., в том числе средства бюджета Московской области составят 2 742 175,0, средства федерального бюджета – 4 143 515,2, внебюджетные источники – 11 273 611,0 тыс. руб., или 62% от всех средств. Как видим, большая часть капитала представлена внебюджетными источниками, что может повлечь определённые отклонения по срокам и объёмам финансирования ввиду возникновения проблем на финансовом рынке. В 2020 г. доля этого источника должна быть на уровне 3 584 850 млн. руб., или понизится до 46,9% [5], что сделает процесс инвестирования капитала в развитие агропромышленного комплекса более предсказуемым.

Параллельно с развитием производства в последние годы в области повышенное внимание уделяется социальному подъёму села. В 2016 году по результатам отбора региональных целевых программ «Устойчивое развитие сельских территорий на 2014–2017 годы и на период до 2020 года». Исходя из этого для Московской области предусмотрена государственная поддержка из федерального бюджета в объеме 102,776 млн. руб., из них на: реализацию мероприятий по улучшению жилищных условий граждан, проживающим в сельской местности, в том числе молодых семей и молодых специалистов – 60,166 млн. руб. (в том числе обеспечение жильем молодых семей и молодых специалистов – 30,575 млн. руб.); развитие газификации в сельской местности – 19,90 млн. руб.; поддержку комплексной компактной застройки сельских поселений – 22,71 млн.руб. [6]. Все эти меры, несомненно, будут содействовать закреплению трудовых ресурсов в сельской местности и решению задач ускорения социально-экономического развития столичного региона.

Агропромышленный комплекс Подмосковья не только традиционная экономическая отрасль, а сфера важного уклада жизни. Обеспечивая поступательное его развитие наше общество сберегает наши национальные корни, традиции русской культуры. В настоящее время агропромышленный комплекс региона – это высокотехнологичный аграрный сектор экономики, перед которым стоит задача обеспечения населения региона высококачественной сельскохозяйственной продукцией и продуктами питания. Несмотря на объективные трудности и проблемы, он сохраняет положительную тенденцию развития по всем основным направлениям деятельности и в предстоящие годы должен выйти на более высокие рубежи социально-экономического прогресса.

СПИСОК ЛИТЕРАТУРЫ

1. Пояснительная записка к прогнозу социально-экономического развития Московской области на 2017–2019 годы. – <http://16.old.me.mosreg.ru/dokumenty/prognoz-sotsialnogo-ekonomicheskogo-razvitiya-moskovskoy-oblasti-na-srednesrochnnyu-period/> (дата обращения: 10.03.2017).
2. Шмелев Г.И. Агропромышленный комплекс Московской области: пути выхода из кризиса. – <http://cyberleninka.ru/article/n/agropromyshlennyu-kompleks-moskovskoy-oblasti-puti-vyhoda-iz-krizisa> (дата обращения: 13.03.2017).
3. Подпрограмма 1. «Развитие отраслей сельского хозяйства и перерабатывающей промышленности Московской области». Результаты. – <http://mosreg.ru/seychas-v-rabote/gosudarstvennye-programmy/gosudarstvennaya-programma-moskovskoy-oblasti-selskoe-hozyaystvo-podmoskovya-na-2014-2020-gody> (дата обращения: 4.04.2017).
4. Количество используемых сельхозземель в области увеличилось до 74% с 2012 по 2015 годы. Минсельхоз. – http://16.old.mosreg.ru/multimedia/novosti/novosti-podmoskovia/kolichestvo-ispolzuemykh-selkhozemel-v-oblasti-velichilos-do-74-s-2012-po-2015-gody-minselkhoz-/?sphrase_id=2297857 (дата обращения: 2.04.2017).
5. Государственная программа Московской области «Сельское хозяйство Подмосковья» 2017. – <http://msh.mosreg.ru/deyatelnost/celevye-programmy/20-04-2017-14-58-55--1-2017-> (дата обращения: 08.05 2017).

6. Об утверждении государственной программы Московской области «Сельское хозяйство Подмосковья». Правительство Московской области. Постановление 602-31 от 13.08.2013. - <http://mosobl.elcode.ru/files/748176> (дата обращения 08..05. 2017).

ТРАНСПОРТНАЯ ЗАДАЧА ЛИНЕЙНОГО ПРОГРАММИРОВАНИЯ

Палагина А.А.

ГОУ ВО МО «Государственный гуманитарно-технологический университет»
Ликино-Дулевский политехнический колледж – филиал ГГТУ

Специальность «Организация перевозок и управление на транспорте» является одной из перспективных специальностей. Работа логиста важна для успешного развития бизнеса. Она связана с планированием и контролем транспортных средств. Но такому специалисту нужно еще и понимать смысл оптимального планирования, когда нужный вариант выбирается из достаточно значительного количества альтернативных вариантов, и знать способы решения подобного типа задач.

Цель работы – рассмотреть формы записи транспортной задачи.

Транспортной называется задача, в которой рассматривается оптимальный план перевозки однородного продукта от поставщика к потребителю на транспортном средстве.

Различают следующие формы записи транспортной задачи: общая постановка задачи, запись в виде таблицы и в виде математической модели.

Общая постановка транспортной задачи представляет собой текстовую формулировку.

Необходимо доставить некоторый груз от i поставщика к j потребителю, если известны: мощности поставщиков M_i , то есть количество груза, которое может быть распределено между потребителями, спрос потребителей N_j , то есть количество груза, которое требуется доставить каждому из них от поставщика, нормы расходов на доставку единицы груза от i поставщика к j потребителю a_{ij} . Составить оптимальный план перевозок груза, обеспечивающий минимальные затраты по доставке Z_{min} .

Табличная запись транспортной задачи – это оформление данного условия в виде таблицы.

Для определенности условимся считать, что перевозка осуществляется от трех поставщиков трем потребителям.

Поставщики	Мощность поставщиков	Потребители, их спрос		
		N ₁	N ₂	N ₃
I	M ₁	a ₁₁	a ₁₂	a ₁₃
II	M ₂	a ₂₁	a ₂₂	a ₂₃
III	M ₃	a ₃₁	a ₃₂	a ₃₃

Математическая модель транспортной задачи включает несколько этапов:

- План задачи (совокупность введенных переменных).
- Целевая функция, которая стремится к максимальному значению.
- Система ограничений.
- Требование неотрицательности введенных переменных.

В нашем случае математическая модель выглядит следующим образом:

План задачи – это количество груза, которое необходимо доставить от i поставщика к j потребителю $X = \{x_{ij}\} = \{x_{11}, x_{12}, x_{13}, x_{21}, x_{22}, x_{23}, x_{31}, x_{32}, x_{33}\}$.

Целевая функция

$$Zmin = a_{11} \cdot x_{11} + a_{12} \cdot x_{12} + a_{13} \cdot x_{13} + a_{21} \cdot x_{21} + a_{22} \cdot x_{22} + a_{23} \cdot x_{23} + a_{33} \cdot x_{33} + a_{31} \cdot x_{31} + a_{32} \cdot x_{32} + a_{33} \cdot x_{33}$$

Система ограничений

для поставщиков

$$\begin{cases} x_{11} + x_{12} + x_{13} = M_1 \\ x_{11} + x_{12} + x_{13} = M_2 \\ x_{11} + x_{12} + x_{13} = M_3 \end{cases}$$

для потребителей

$$\begin{cases} x_{11} + x_{21} + x_{31} = N_1 \\ x_{12} + x_{22} + x_{32} = N_2 \\ x_{13} + x_{23} + x_{33} = N_3 \end{cases}$$

Требование неотрицательности переменных заключается в том, что груз, который доставлен от поставщика потребителю, не может являться отрицательной величиной $x_{ij} \geq 0$.

В результате выполнения работы я узнала:

- о задачах линейного программирования;
- формах записи транспортной задачи линейного программирования.

СПИСОК ЛИТЕРАТУРЫ

1. Габасов Р., Кириллова Ф.М. Методы линейного программирования. Ч.1: Общие задачи. – 2-е изд. – М.: Либроком, 2010.
2. Интернет-ресурсы.

ФОРМИРОВАНИЕ ОБРАЗА СЕМЬИ У СТУДЕНТОВ С РАЗЛИЧНЫМ УРОВНЕМ ЛИЧНОСТНОЙ КРЕАТИВНОСТИ

Панюшкина А.И.

ГОУ ВО МО «Государственный гуманитарно-технологический университет»

В последние годы существенно возрос интерес специалистов различных областей научного знания, как теоретиков, так и практиков, к вопросам, связанным с материнством и созданием молодой семьи [3], [5]. Семья в настоящее время является сферой полидисциплинарных исследований. Интерес к ней связан с той ролью, которую она играет в процессе формирования и развития личности, а следовательно, настоящего и будущего всего общества в целом. Увеличение числа проблемных семей во время переходных, кризисных периодов общественного развития иллюстрирует эту зависимость.

В последние десятилетия взаимосвязь семьи и общества значительно ослабла, что отрицательно повлияло как на семью, так и на общество в целом, которое уже испытывает потребность в восстановлении прежних семейных ценностей. По мнению специалистов, непрочность современных браков и проблемы психического здоровья в семье обуславливаются, с одной стороны, личностными особенностями родителей [2], с другой – в значительной степени определяется тем, что у молодежи не воспитываются истинные ценности и уважение к институту семьи. Так, например, отмечается, что для матерей, дети которых имеют различные невротические и психические расстройства, характерны тревожность и сензитивность [1], несформированность ценностных ориентаций и семейных ценностей [4]. Поэтому изучение мнений и представлений современной молодежи о своей будущей семье, понимания того, какими ценностями руководствуются молодые люди в современном обществе, является на сегодняшний день актуальным и востребованным. Какой образ будущей семьи формируется у самых ярких представителей современной молодежи – студентов, и можно ли считать, что уровень креативности влияет на их представления о семье, и было в центре внимания данного исследования.

Для ответа на поставленные вопросы были использованы методы: тест креативности Е. Туник; проективный тест, выявляющий представления о счастливой и несчастливой семье; стандартизированная анкета «Предпочитаемые и отвергаемые качества в человеке». В качестве испытуемых выступали 15 студентов в возрасте от 19 до 23 лет.

Полученные результаты позволили выявить студентов с наиболее высокими показателями по каждому из критериев креативности и сопоставить соответственно данные анкетирования и обобщенные данные по проективному тесту.

Студенты, имеющие высокий уровень общей креативности, представляют счастливую семью как такую, в которой присутствуют гармония, любовь, сплоченность, дети. Создать ее можно с человеком, который будет обладать добросердечностью, искренностью и вежливостью, который будет простым в общении. А несчастливая семья – та, в которой отсутствует поддержка. Они не хотели бы создавать семью с человеком, обладающим наглостью, хамством, высокомерием.

Испытуемые, обладающие высокими показателями по показателю «любезность» считают, что счастливая семья та, в которой есть дети, царит гармония и сплоченность. В своем партнере хотят видеть человека доброго, вежливого, открытого, отзывчивого, с чувством юмора. Они также считают, что несчастливая семья – та, в которой отсутствует поддержка. В качестве отрицательного качества человека она называют лживость и злость.

Интересно, что студенты с высоким уровнем показателя «Сложность» выделяют в представлении о счастливой семье взаимодействие между собой ее членов. В партнере хотят видеть человека умного, надежного, целеустремленного и верного. Несчастье в семье они связывают с болезнью близких и не признают завистливости и самовлюбленности.

Показатели по шкале «Воображение» оказались самыми низкими в группе. Те студенты, которые обладали наивысшими баллами, представляли счастливую семью гармоничной и сплоченной, в которой присутствует любовь. В человеке они ценят искренность, доброту, отзывчивость, а отвергают – злость и вспыльчивость.

Показатели по шкале «Склонность к риску» были самыми высокими в группе. Представления о счастье в семье у студентов, обладающих высоким уровнем по данному критерию, связаны с любовью, гармонией и сплоченностью, а предпочитаемые качества человека – с чувством юмора, искренностью и добротой. Отвергаемые качества в человеке – высокомерие, вспыльчивость и наглость, которые не обеспечивают поддержку в семье и ведут к ее распаду.

Таким образом, можно говорить о том, что уровень и качественные особенности креативности оказывают влияние на представления студентов о семье и семейных ценностях. Высокий уровень креативности способствует созданию более объемного и содержательного образа семьи, с богатым набором характеристик и личностных качеств ее членов, и поэтому ведет к более глубокому осмыслению создания будущей собственной семьи.

Это очень важно на современном этапе развития нашего общества, который характеризуется крупными преобразованиями в основных сферах его жизнедеятельности, трансформацией социокультурных норм и традиций.

СПИСОК ЛИТЕРАТУРЫ

1. Зеленкова Т.В., Празднова В.А. Сравнительное исследование психологических характеристик матерей пациентов с психической патологией невротического и психотического уровней // Взаимодействие науки и практики в современной психиатрии: Материалы Российской конференции / отв. ред. В.Н. Краснов. – М.: ИД «МЕДПРАКТИКА-М», 2007. – С. 186-187.
2. Кулыга В.Н., Празднова П.А., Зеленкова Т.В. Особенности психологических характеристик матерей пациентов с психической патологией невротического уровня // Клиническая практика. – 2010. – № 2. – С. 77-80.
3. Молодая семья в современном обществе: методическое пособие для специалистов по работе с семьей и молодежью / Е.В. Рыбак, Н.Н. Слепцова, А.Б. Федулова, Н.В. Цихончик, под общей ред. Е.В. Рыбак. – М.: ООО «ТР-Принт», 2016.
4. Празднова В.А., Зеленкова Т.В. Фигура матери в семейном контексте лиц с психотическими расстройствами шизофренического спектра // Психическое здоровье. – 2009. – № 7 (38). – С. 36-42.
5. Ростовская Т.К. Молодая семья в современном обществе // Молодежь и общество. – 2007. – № 3.

СИТУАТИВНАЯ ТРЕВОЖНОСТЬ У ПОДРОСТКОВ В СВЯЗИ СО СДАЧЕЙ ЕДИНОГО ГОСУДАРСТВЕННОГО ЭКЗАМЕНА

Панюшкина А.И., Озерова С.А.

ГОУ ВО МО «Государственный гуманитарно-технологический университет»

Основной формой государственной аттестации и вступительных испытаний в Российской Федерации с 2009 г. для выпускников школ является единый государственный экзамен. Он позволяет объективно оценить знания учащихся, существенно снизить психологическую нагрузку и поступать в любые вузы России. Существует проблема успешной подготовки и прохождения выпускниками школ процедуры единого государственного экзамена.

Особую обеспокоенность психологов вызывает процесс формирования тревожных состояний у школьников при подготовке и сдачи Единого государственного экзамена. В настоящее время увеличилось число тревожных детей, отличающихся повышенным беспокойством, неуверенностью, эмоциональной неустойчивостью. Высокий уровень тревоги, может приводить к дезорганизации учебной деятельности, снижению концентрации внимания и работоспособности. Чем больше ребенок тревожится, тем меньше сил остается на учебную деятельность.

Если раньше выпускные экзамены традиционно считалось своего рода «репетиций» вступительных экзаменов, что во многом способствовало снижению тревоги при поступлении в институт, то сейчас Единый государственный экзамен – это сразу два экзамена: выпускной и вступительный, что способствует повышению уровня тревоги учащихся.

Проблема тревожности является одной из актуальных проблем в современной психологии. Тревожность проявляется у детей в постоянном беспокойстве, волнении, смятении, неуверенности, подавленности, постоянном предчувствии худшего, ожидании неблагоприятного развития событий, эмоциональной неустойчивости.

Определенный уровень тревожности является естественным и обязательным условием и особенностью активной деятельности личности. Свой оптимальный или желательный уровень тревожности – так называемая полезная тревожность существует у каждого человека, значение которой состоит в том, чтобы обеспечить безопасность субъекта на личностном уровне. Оценка человеком своего состояния в этом отношении является существенным и необходимым компонентом самоконтроля и самовоспитания. Субъективным проявлением неблагополучия личности является повышенный уровень тревожности. У детей с данным уровнем тревожности формируется установочное отношение к себе как слабому, неумелому, плохо сдающему экзамен. В свою очередь это порождает общую установку на неуверенность в себе.

Тревожность имеет ярко выраженную специфику в разные возрастные периоды, которая проявляется и отражается в ее источниках, содержании, формах проявления компенсации и защиты. Для каждого возрастного периода существуют определенные области, объекты действительности, которые вызывают повышенную тревогу большинства детей в независимости от наличия реальной угрозы или тревожности как устойчивого образования. Эти «возрастные пики тревожности» являются следствием наиболее значимых социогенных потребностей.

Чувство тревоги в школьном возрасте является неизбежным. Однако интенсивность этого переживания не должна превышать индивидуальной для каждого ребенка «критической точки», после которой оно начинает оказывать дезорганизующее, а не мобилизующее влияние. В «возрастные пики тревожности» тревожность выступает как неконструктивная, которая вызывает состояние беспокойства, волнения, паники и уныния. Когда уровень тревожности превышает оптимальный предел, человека охватывает паника, ребенок начинает сомневаться в своих способностях и силах, у него появляются затруднения при выполнении какой-либо деятельности. Стремясь избежать неуспеха, он устранивается от деятельности, либо ставит все на достижение успеха в конкретной ситуации и так изматывается, что «проваливается» в других ситуациях. И все это усиливает страх неудачи, тревожность возрастает, становясь постоянной помехой. Но тревога дезорганизует не только учебную деятельность, она начинает разрушать личностные структуры. Поэтому знания причин возникновения повы-

шенной тревожности, необходимо для создания и своевременного проведения коррекционно-развивающей работы, которая будет способствовать снижению тревожности и формировать адекватное поведение у детей на экзамене.

Актуальность избранной темы исследования определяется задачами психолого-педагогической практики, поставленными перед ней в связи с современными требованиями общества к различным аспектам здоровья ребенка. Юношеский возраст, является определяющим в становлении личности, так как в этот период жизни складывается и во многом определяется профессиональное самоопределение.

От степени проявления тревожности зависит, успешность обучения учащегося в школе, особенности его взаимоотношений со сверстниками, эффективность адаптации к новым условиям.

Тревога является одним из самых тягостных переживаний. Ощущение ненаправленной, неопределенной, неконкретной угрозы, неясное чувство опасности все это характеризует такое понятие как тревога. Ожидание надвигающейся опасности сочетается с чувством неизвестности: человек не осознает, откуда она может грозить. В отличие от эмоций страха, тревога не имеет определенного источника. Можно сказать, что тревога – «страх неизвестно чего».

Чувство беспокойства является объединяющим началом для страха и тревоги. При остро возникающем чувстве беспокойства человек теряется, не находит нужных слов для ответа, говорит невпопад, невнятным, дрожащим от волнения голосом и часто замолкает совсем. Взгляд отсутствующий, выражение лица испуганное, растерянное и отрешенное. Внутри все «опускается», холодеет, тело становится тяжелым, ноги ватными. Во рту пересыхает, дыхание перехватывает, «сосет под ложечкой», щемит в области сердца, ладони становятся влажными, лицо бледнеет, и весь человек «обливается потом». Нарастает эмоциональная напряженность и боязнь показаться смешным, сделать что-то не так. Одновременно с этим человек совершает много лишних движений, переминается с ноги на ногу, поправляет без конца одежду или становится неподвижным и скованным. Все вышеперечисленные симптомы острого беспокойства говорят о перенапряжении психофизиологических функций организма.

Когда человек находится в состоянии беспокойства с преобладанием тревожности, то у него проявляется двигательное возбуждение, он становится непоследователен в своих поступках, нередко чрезмерно любопытен и стремится занять себя любой, даже ненужной деятельностью. Для них характерна непереносимость ожиданий, выражающаяся в виде трудно управляемого потока слов. Характеризуются многословностью, склонностью принимать во внимание различные обстоятельства, тщательностью продумывания своих высказываний и решений, излишней обстоятельностью в разъяснениях, беспрерывностью звонков, с целью создания видимости занятости.

Таким образом, человек стремится все предусмотреть, согласовать с целью предупреждения самой возможности появления какой-либо неприятной и тревожной ситуации. Риск исключается, поведение приобретает консервативный характер, новое отрицается, поскольку все новое воспринимается как неизвестное с настороженностью и недоверием, а поведение приобретает пассивный и излишне осторожный характер. При соответствующих условиях подобное отношение способно вызывать еще больший прилив тревоги.

Термин **«Тревога»** используется для описания неприятного по своей окраске эмоционального состояния или внутреннего условия, которое характеризуется субъективными ощущениями напряжения, волнения, растерянности, беспокойства, опасения, мрачных предчувствий, а с физиологической стороны – активитизации автономной нервной системы. Состояние тревоги возникает, когда индивид воспринимает определенный раздражитель или ситуацию как несущие в себе актуально или потенциально элементы опасности, угрозы или вреда. Состояние тревоги может варьировать по интенсивности и изменяться во времени как функция уровня стресса, которому подвергается индивид.

Термин **«Тревога»** или, точнее, **«Тревожность»** используется также для обозначения относительно устойчивых индивидуальных различий в склонности испытывать это состояние. В данном случае тревожность означает черту личности. Тревожность как черта, или личностная тревожность, не проявляется непосредственно в поведении, но ее уровень можно

определить исходя из того, как часто и как интенсивно у индивида возникает состояние тревоги.

Тревога, как состояние относится к аспекту «здесь и сейчас», а тревожность как черта – к абстракции, которая характерна, привычному или обычному уровню тревоги личности. Под склонностью к тревоге понимается качество уязвимости, потенциальная готовность реагировать или отвечать тревожным образом, по контрасту с «существующей» тревогой как таковой.

Тревожность как черта личности, в отличие от тревоги как состояния, проявляется далеко не у каждого.

«Тревожный человек» – это тот человек, который постоянно не уверен в себе и своих решениях, все время ожидает неприятностей, эмоционально неустойчив, мнителен, подозрителен и недоверчив к другим. Тревожность как черта личности может стать предвестником развития невроза. Но, чтобы тревожность как черта личности сформировалась, необходимо, чтобы человек накопил свой багаж неудачных, неадекватных способов преодоления состояния тревоги. С целью профилактики невротически-тревожного типа развития личности необходимо помогать детям, находить адекватные, конструктивные и эффективные способы, с помощью которых они могли бы справиться с волнением, неуверенностью, другими проявлениями эмоциональной неустойчивости во время проведения экзамена.

Целью нашего исследования является выявление особенностей эмоциональных переживаний старшеклассников, связанных с необходимостью сдачи Единого Государственного Экзамена, для определения путей профилактики и преодоления эмоциональной тревожности.

Объектом исследования выступает эмоциональная сфера обучающихся старших классов средних общеобразовательных школ.

Предмет исследования – особенности эмоционального состояния, тревожности обучающихся старших классов, обусловленные необходимостью сдавать Единый государственный экзамен.

Гипотеза исследования – ситуация сдачи единого государственного экзамена воспринимается обучающимися старшеклассниками как стрессовая, что способствует повышению уровня экзаменационной тревожности. Тревожные старшеклассники менее успешно сдают экзамены, имея более высокий интеллектуальный потенциал. Проблема высокого уровня тревоги в ситуации сдачи Единого государственного экзамена относится к группе личностных трудностей. Кроме этого, выделяются трудности когнитивные, связанные с особенностями переработки информации в ходе Единого государственного экзамена, со спецификой работы с тестовыми заданиями. Процессуальные трудности связаны с самой процедурой Единого государственного экзамена. При этом когнитивные и процессуальные трудности могут стать одним из факторов повышения уровня экзаменационной тревожности во время сдачи Единого государственного экзамена.

Для достижения поставленной цели и доказательства выдвинутой гипотезы необходимо решить следующие **задачи**:

1. Провести теоретический анализ научно-психологической литературы по проблеме исследования тревожности и выделить основные подходы к изучению данной проблемы у отечественных и зарубежных исследователей;
2. Составить программу эмпирического исследования учащихся в ситуации Единого государственного экзамена.
3. Выявить и описать особенности эмоционального состояния старшеклассников, связанных с необходимостью сдавать Единый государственный экзамен.

Методы проведения эмпирических исследований:

1. Тест Спилберга-Ханина, который является надежным и информативным способом самооценки уровня тревожности в данный момент (реактивной тревожности как состояния) и личностной тревожности (как устойчивой характеристики человека).
2. Личностная шкала проявлений тревоги Тейлора (Teilor's Manifest Anxiety Scale), предназначенная для измерения проявлений тревожности.

3. Опросник «Список стрессовых событий» (А.М. Прихожан, модифицированный вариант), для выявления общего, школьного, связанного с широким кругом учебных ситуаций и экзаменационного уровня стресса.

В данном исследовании мы понимали тревожность как состояние человека, которое характеризуется повышенной склонностью к переживаниям, опасениям и беспокойству, имеющей отрицательную эмоциональную окраску. (А.М. Прихожан)

Частым проявлением тревожности выступает учебная тревожность. Школьная тревожность – это сравнительно мягкая форма проявления эмоционального неблагополучия ребенка. Она выражается в волнении, повышенном беспокойстве в учебных ситуациях, в классе, в ожидании плохого отношения к себе, отрицательной оценки со стороны педагогов, сверстников.

В последнее время в связи с введением процедуры Единого государственного экзамена можно говорить о специфичном типе экзаменационной тревоги обучающихся детей.

Теоретические аспекты изучения экзаменационной тревожности изучались Дж. Саразоном, Ч. Спилбергером, Е. Залученовой, Л. Бороздиной и другими авторами.

Выделяют две большие группы признаков тревоги. Первая группа – это внутренние, соматические признаки (от греческого «сома» – тело), которые возникают у человека под влиянием волнения, вторая – это внешние поведенческие реакции, которые возникают у человека в ответ на тревожащую ситуацию. Сложность описания этих проявлений заключается в том, что все они могут сопровождать не только тревогу, но и другие состояния и переживания, например отчаяние, гнев или даже радостное возбуждение.

Каждому человеку знакомы внутренние признаки тревоги. К ним относятся: учащенное сердцебиение, поверхностное дыхание, сухость во рту, ком в горле. Ощущение тяжести или боль в голове, чувство жара, слабость в ногах, дрожание рук, холод в области солнечного сплетения, боль в животе, холодные и влажные ладони, неожиданное и не к месту желание сходить в туалет, чувство собственной неловкости, неаккуратности, неуклюжести, зуд, покалывание, щекотание то там, то здесь и многое другое. Эти ощущения объясняют нам, почему ученик, идя к доске, тщательно трет нос, одергивает костюм, почему мел дрожит в его руке и падает на пол, почему во время контрольной кто-то запускает всю пятерню в волосы, кто-то не может прокашляться, а кто-то настойчиво просится выйти. Нередко это раздражает взрослых, которые даже в таких естественных и невинных проявлениях подчас усматривают злой умысел.

Поведенческие признаки тревоги являются еще более разнообразными, причудливыми и неожиданными, чем соматические. Школьница, отвечая у доски, тербит и мнет свой фартук и к концу учебного дня этот фартук имеет вид, очень помятого. Иногда напряжение тревожного ожидания так велико, что человек невольно сам причиняет себе боль. Отсюда – изгрызенные ногти, исцарапанные руки, неожиданные удары, падения. Порой для того, чтобы избежать неприятностей ребенок прибегает к вранью, фантазиям, становится рассеянным, забывчивым. Но чаще такое поведение отражает уже не саму тревогу, а тщетные попытки справиться с ней.

Включается целый набор механизмов, в тот момент, когда возникает тревога и эти механизмы помогают «перерабатывать» это состояние во что-то другое, пусть тоже неприятное, но не столь невыносимое. Это может до неузнаваемости изменить всю внешнюю и внутреннюю картину тревоги. Знать и понимать, каким образом ребенок борется со своей тревогой, в какие формы он ее преобразует, необходимо для того, чтобы распознавать тревожность в тех ситуациях, когда ее проявления существенно изменены.

Не существует единой точки зрения на понятие тревожности. В психологическом словаре тревожность определяется как индивидуальная психологическая особенность, заключающаяся в повышенной склонности испытывать беспокойство в самых различных жизненных ситуациях, в том числе и таких, которые к этому не предрасполагают.

В работах З. Фрейда, К. Хорни тревожность рассматривается как диффузное беспредметное опасение, особой ее характеристикой является ощущение неопределенности и беспомощности перед лицом опасности.

Н.Д. Левитов рассматривает тревожность как психическое состояние, выражающееся в состоянии опасения и нарушения покоя, вызываемых возможными неприятностями.

Высокий уровень ситуативной тревожности, как выяснил Дж. Саразон свойственен учащимся, склонным к рефлексии и фиксациям на своих переживаниях. Их внимание распределяется между условиями задачи и относящимся к «Я» переменными. Между тем учащиеся с низкой тестовой тревожностью преимущественно фокусируют внимание только на выполнимой задаче.

Чем ниже самооценка, тем выше тревожность, к такому выводу пришли Л.Бороздина и Е.Залученова. У лиц с низкой самооценкой ухудшается качество решения трудных задач, увеличивается время на их решение, рассогласование уровней самооценки и притязаний также способствует высокой тревожности.

Наибольшие затруднения в экзаменационной ситуации будут испытывать люди с высокой личностной тревожностью, низкой самооценкой, рассогласованием уровня самооценки и притязаний, потребностью в избегании неудач, сомнение в себе, слабостью нервной системы, правополушарным типом мышления, аналитическим и угадывающим когнитивным стилем.

В связи с повышенным уровнем тревожности необходимо оказывать психологическую помощь учащимся, для купирования экзаменационной тревожности.

С целью оказания психологической помощи обучающимся при подготовке к сдаче Единого государственного Экзамена необходимо организовывать тренинговые занятия. Оптимальной формой фронтальной психологической подготовки выпускников к экзамену являются психолого-педагогические занятия с элементами тренинга. На этих занятиях формируются позитивные установки, помогающие эффективно сдавать экзамены и справляться с любыми стрессовыми ситуациями в жизни.

Необходимо овладевать обучающимися методами и приемами психологической подготовки к Единому Государственному Экзамену, для выработки устойчивости к тем стрессам, которые воздействуют при написании контрольных тестов.

Таким образом, соблюдение и выполнение всех вышеперечисленных условий будет способствовать благоприятному прохождению государственной итоговой аттестации.

СПИСОК ЛИТЕРАТУРЫ

1. Волков Б.С. Психология подростка. – 5-е изд. – СПб.: Питер, 2010, сер. Детскому психологу.
2. Михайлина М.Ю., Павлова М.А. Психологическая помощь подростку в кризисных ситуациях. – Волгоград: Учитель, 2009.
3. Пырочкина С.А., Погорелова О.П. психолого-педагогическая и социальная поддержка подростков. – Волгоград: Учитель, 2008.
4. Римская Р.С. Практическая психология в тестах или как научиться понимать себя и других. – М.: АСТ-ПРЕСС КНИГА, 2006.
5. Спилбергер Ч.Д. Концептуальные и методологические проблемы исследования тревоги// Стресс и тревога в спорте. – М., 1983.
6. ЕГЭ и успешность выпускника / Народное образование. – 2005. – № 6. – С. 99-110.
7. Макарова Г.Н. Рекомендации учителям по психологической подготовке к ЕГЭ выпускников и их родителей // Завуч. – 2003. – № 4. – С. 16-17.

ИГРЫ, В КОТОРЫЕ ИГРАЮТ МАТЕМАТИКИ

Пиралиева А.Ф., Высоκος М.И.

ГОУ ВО МО «Государственный гуманитарно-технологический университет»

Жизнь в современном мире требует от человека принятия быстрых и нестандартных решений, умения адаптироваться к новым ситуациям. Обществу нужен человек, самостоятельно и критически мыслящий, способный видеть проблему и творчески её решать.

По требованию ФГОС нового поколения полученные знания не должны быть мертвым грузом. Ребенок должен свободно пользоваться полученными знаниями, самостоятельно их находить и наращивать, применять в жизни. Развитие такой личности возможно через исследовательскую деятельность.

Как же завлечь учащихся в эту деятельность? Для этого существуют различные научные секции, кружки. Но от преподавателя кружка здесь требуется умение заинтересовать учащихся, что требует от него определенного набора качеств (харизма, любовь к своему предмету, ораторские способности...).

Именно теория игр может «зажечь искру» у учащихся заниматься исследовательской деятельностью. Для этого предлагается рассказать ученикам несколько ярких интеллектуальных игр, которые не такие простые, как кажутся на первый взгляд.

«Камень, ножницы, бумага»

Многие знакомы с данной игрой еще в детстве и понимают, что в результате один выигрывает, а другой проигрывает (то есть равновесие по Нэшу здесь никак не выходит). Но, оказывается, что существует Чемпионат мира и даже статистика по данной игре, которая имеет название: World Rock Paper Scissors Society. Согласно этой статистике, обнаруживается следующее:

- 1) камень выбирают игроки больше всего (около 38%);
- 2) бумагу ставят реже – около 33%;
- 3) ножницы – всего 29%.

Отсюда следует, что выгоднее выбирать бумагу. Но здесь есть одно примечание: если ваш противник знает об этом, то вам нецелесообразно ставить бумагу.

Известно интересное событие, произошедшее в 2005 году между двумя крупными аукционными домами, которые хотели получить коллекцию Ван Гога и Пикассо (их стоимость начиналась от 20 мл. долларов). Они решили сыграть в игру «Камень, ножницы, бумага». Первый аукционный дом сразу выдал бумагу. В итоге выиграл второй дом, который выбрал ножницы. Прежде чем выдать ножницы, представитель дома обратился к дочери одного из своих топ-менеджеров, которой было всего 11 лет. Ее рассуждения были следующими: «Камень кажется самым сильным, поэтому многие его выбирают. Но если мы играем не с новичком, он камень не выдаст, будет ожидать, что это сделаем мы, и сам выдаст бумагу. Но мы будем думать наперед, и выбросим ножницы».

Следовательно, вы можете думать на ход вперед, но это не всегда может привести вас к победе, ведь вы не всегда владеете информацией о способностях игрока. Поэтому здесь чистая стратегия не поможет, лучше использовать смешанные стратегии, как в данной игре, то есть принимать решения стихийно, а не выбирать одни и те же ходы.

«Дилемма заключенного»

В чем же заключается данная дилемма? Двух сообщников подозревают в совершении тяжкого преступления и их посадили в камеру (причина – хранение оружия) на время, но доказательства на то, что именно они совершили это преступление, нет. Судьбы преступников зависят от того, какой вариант каждый из них выберет:

- 1) Если оба преступника сознаются, оба сядут на 3 года;
- 2) Если сознается один, а сообщник будет молчать, то он выйдет сразу, а второго посадят на 5 лет;
- 3) Если, наоборот, первый не сознается, а второй его сдаст, первого посадят на 5 лет, а второго выпустят на волю;
- 4) Если же они не признаются в совершении преступления, то оба сядут на год за хранение оружия.

Равновесие по Нэшу здесь заключается в первом варианте, когда оба подозреваемых не молчат, и приговаривают их к 3 годам лишения свободы. Рассуждения каждого таковы: «Если я все расскажу следователю, то меня посадят на 3 года, если же промолчу – на 5 лет. Если мой сообщник скроет правду, мне все равно лучше сказать правду: не попасть в тюрьму лучше, чем сесть на год». Это доминирующая стратегия: говорить выгодно, независимо от того, как поступит другой. Однако в ней есть проблема – наличие варианта получше, ведь

сесть на 3 года хуже, чем сесть на год. Но сесть на год невозможно, так как умалчивать об совершенном преступлении обоим соумышленникам невыгодно.

«Трагедия общины»

«Дилемма заключенного» – это всего лишь выдуманная история. Но подобные случаи можно найти и в нашей жизни. Для этого проанализируем так называемую «трагедию общины». Например, на дорогах — пробки, и я решаю, как ехать на работу: на машине или на автобусе. Данный выбор делают и другие люди. Если я поеду на машине, и все решат сделать то же самое, будет пробка, но всем нам будет удобно доехать до пункта назначения. Если я решу сесть в автобус, пробка также будет неизбежна, но доеду я без особого комфорта и это может занять больше времени, чем я буду ехать на автомобиле, поэтому этот вариант мне не особо подойдет. Если же в большинство поедут на автобусе, то я, выбрав тот же вариант, достаточно быстро доеду без пробки. Но если в данных условиях поехать на автомобиле, я также могу доехать быстро, но еще и с удобством. Значит, можно сделать вывод, что наличие пробки не зависит от принятого мною решения. То есть, независимо от других, мне правильнее ехать на автомобиле, потому что неизвестно, будет ли на дороге пробка или нет, но зато я точно доеду на работу с удобством. Это доминирующая стратегия, поэтому большинство поедут на машине.

И таких примеров огромное множество, стоит только оглянуться вокруг.

В доказательство вышесказанного утверждения можно привести типичный пример – рациональное незнание избирателя. Представьте, что вы не знаете исход выборов заранее. Первая стратегия: вы узнаете различные программы кандидатов, присутствуете на дебатах и затем выбираете понравившегося кандидата. Вторая стратегия – приходите на участок и голосуете наугад или за самого афишируемого кандидата. Третья стратегия – здесь обычно возникает следующее рассуждение: «Зачем мне голосовать, если от моего одного голоса все равно ничего не изменится?» Поэтому не тратить на это время – доминирующая стратегия поведения.

Такого рода ознакомительное занятие с теорией игр позволит учащимся более глубоко и широко мыслить, ведь, как мы узнали из приведенных примеров, предмет связан не только с математикой (а также с прикладной математикой), но и с другими науками, например, с экономикой, статистикой, а также тесно связана с нашей жизнью.

Таким образом, внеурочные занятия по теории игр могут положить начало исследовательской деятельности учащихся, помогут им критически мыслить. Исследовательская деятельность – это, прежде всего, проявление творчества к тому или иному предмету или науке, а направить учащихся на развитие творчества в научной сфере – одна из главных задач педагога. Теория игр может стать именно тем ключом, который откроет двери к интересным научным открытиям.

СПИСОК ЛИТЕРАТУРЫ

1. Смолкина Е.В. Исследовательская деятельность учащихся как средство реализации личности в общеобразовательном пространстве // Начальная школа. – 2007. – № 2. – С. 17-18.
2. Николаева А. Что наша жизнь: 10 примеров того, зачем экономистам нужна теория игр. – <https://theoryandpractice.ru/posts/10126-games-of-economists> (20.04.2017).
3. Петров М., Игнатенко Ю., Григорьев Ю., Сорокина А. 10 главных игр, в которые математики играют с нашим умом и совестью. – <http://www.rusrep.ru/article/2013/07/17/igry/> (20.04.2017)

НАСИЛИЕ В СЕМЬЕ КАК ПСИХОЛОГИЧЕСКАЯ УСТАНОВКА ЭКСТРЕМИСТСКОГО И ТЕРРОРИСТИЧЕСКОГО ПОВЕДЕНИЯ ЧЕЛОВЕКА

Пиралиева А.Ф., Юнусов А.М.

ГОУ ВО МО «Государственный гуманитарно-технологический университет»

Проблема насилия в семье

Проблема насилия в семье на сегодняшний день является актуальной. Как показывает статистика (по данным ВОЗ), 25–50% всех детей подвергаются физическому насилию.

В России, по официальным данным, ежегодно около 2 млн детей в возрасте до 14 лет избиваются родителями, 10% этих детей умирают от побоев, а 2 тыс. детей заканчивают жизнь самоубийством. За последние годы МВД РФ ежегодно фиксирует более 600 тыс. правонарушений в отношении несовершеннолетних, из них 400 тыс. составляют правонарушения, совершенные родителями в отношении собственных детей. Как правило, насилие над детьми происходит в семьях с асоциальным образом жизни, где родители вымещают недовольство жизнью на беззащитных детях. Однако притеснение детей является достаточно распространенным явлением и в благополучных семьях.

Причиной жестокого обращения с детьми служит злоупотребление наркотическими и токсическими веществами, а также алкогольных напитков, которые не только разрушают личность человека, но и способствуют росту насилия, так как большинство противоправных действий совершаются именно под воздействием каких-либо веществ.

Отличить ребенка, подвергающегося насилию, – сложная задача. Однако существует ряд признаков и симптомов, с помощью которых можно определить жестокое обращение с ребенком. Так, например, заподозрить физическое насилие над ребенком можно, если в поведении ребенка присутствуют следующие признаки:

- младший школьный возраст: отсутствие сопротивления, пассивная реакция на боль;
- болезненное отношение к замечаниям, критике; заискивающее поведение, чрезмерная уступчивость;
- псевдовзрослое поведение (внешне копирует поведение взрослых); негативизм, агрессивность;
- лживость, воровство;
- жестокость по отношению к животным;
- склонность к поджогам;
- стремление скрыть причину повреждения и травм;
- одиночество, отсутствие друзей;
- боязнь идти домой после школы;
- подростковый возраст: побеги из дома;
- суицидальные попытки (попытки самоубийства);
- антиобщественное) поведение;
- употребление алкоголя, наркотиков, токсических средств.

В связи со сказанным важно подчеркнуть, что семья, будучи одним из главных социальных институтов, играет важную роль в развитии и становлении личности ребенка. Именно в семье закладываются ценности, образ жизни, установки, которые ребенок использует, как образец в последующей жизни. Семья может выступать в качестве, как положительного, так и отрицательного фактора воспитания.

Актуализация проблем профилактики молодежного экстремизма и терроризма в современной России

Терроризм и экстремизм стали одними из наиболее опасных вызовов безопасности общества. Террористические акты становятся все более крупномасштабными, многоликими по преследуемым целям и видам проявления. Терроризм – это угроза или реальное применение силы незаконными организациями, добивающимися своих политических, религиозных и социальных целей путем насилия или устрашения общества [1].

Именно так мы можем определить это понятие. Однако за этим четким и холодным текстом определения покоятся сотни тысяч судеб погибших – ни в чем неповинных людей, которые просто ехали с утра на работу, летели в самолете, гуляли по площади или работали в банке. К сожалению, нельзя не отметить тот печальный факт, что исполнителями террористических актов все чаще становятся люди в возрасте от 19 до 25 лет – то есть молодые люди. Распространение молодежного терроризма – одна из острых и актуальных проблем современной России. Повышается уровень насилия, его характер становится все более организованным, вследствие чего количество террористических группировок возрастает.

Очевидно, что разумнее предупредить появление экстремистского и террористического действий среди молодежи, чем ликвидировать последствия такого опасного поведения.

В этой связи необходимо выявить причины возникновения отклонений в поведении молодых людей, основными из которых могут быть:

– острые социальные проблемы такие, как домашнее насилие, запугивание; – фанатизм; рост влияния экстремистских и террористических группировок (например, «ИГИЛ») на молодежь.

Исходя из вышеизложенного, можно сделать вывод о том, что в современной России остро стоит проблема терроризма среди молодежи. Помимо внешних воздействий на молодые умы страны со стороны террористических группировок существует еще комплекс проблем, связанных с насилием в семье. Причем можно отметить тенденцию к «незамечанию» этой проблемы и малый комплекс мер по ее устранению.

В этой связи исключительно актуально наработать различные пути предотвращения экстремистского поведения, среди которых должны присутствовать: воспитание в детях духа патриотизма и уважения к традиционным ценностям, терпимости к другим религиям и национальностям; социальная работа с неблагополучными семьями и особенно с детьми из таких семей; совершенствование законодательной базы, способствующей снижению уровня домашнего насилия, защиты прав и здоровья ребенка в семье; религиозное образование подростков.

Эту сторону вопроса мы выделили особо. Потому что зачастую террористические группировки прячутся за религиозными идеалами и связывают свою ужаснейшую деятельность с якобы служению Богу, но это далеко не так. Молодые и амбициозные люди склонны верить, что можно получить все и сейчас: служить Богу, иметь деньги и власть, но это в корне неверно. Необходимо сделать акцент на том, что благополучная семья является той здоровой почвой, которая сможет прорасти в себе новое поколение людей, не способных к убийству.

Опираясь на факты, мы можем сделать вывод о том, что попасть в террористическую группировку очень просто, причем туда стремятся дети как из благополучных семей, так и из неблагополучных. Мы можем сделать вывод, что не так влияет на экстремистские настроения среди молодежи уровень обеспечения, как социально-психологический фактор. Асоциальные подростки с нарушением психики, одинокие или непонятые, склонны к экстремистскому и террористическому поведению, поэтому большую роль в предупреждении и устранении этих негативов играет именно воспитание и климат в семье. Ребенок, который растет в спокойной семье, где родители любят и уважают друг друга, уделяют ему достаточно внимания, не будет иметь внутренних психических мотивов для того, чтобы искать смысл жизни в служении «новому Богу», разрушении и войне. У него не будет развиваться ненависть к другим людям. Необходимо воспитывать ребенка в любви к своей Родине, семье и людям вокруг.

СПИСОК ЛИТЕРАТУРЫ

1. Добрынина Е. Составлен рейтинг стран по уровню терроризма // Российская газета. – URL: <http://m.rg.ru/2012/12/05/terrorizm-site.html>
2. Уголовное право и процесс. – URL: <http://www.jourclub.ru/30/674>
3. Кузнецова М.Н. Религиозный фанатизм: понятие, сущность и пути преодоления. – М., 2009.
4. Лайфньюз: в США подросток хотел убить 1000 человек ради ИГИЛ, 2015. – URL: www.lifenews.ru
5. Новости Москвы: террористы ИГИЛ все чаще вербуют в свои ряды детей и подростков. – URL: www.1tv.ru 304
6. Статистические данные. – URL: http://www.interethnic.org/News/161106_3.html

ВЗАИМОДЕЙСТВИЕ ШКОЛЫ И СЕМЬИ В РЕШЕНИИ ЗАДАЧ ТРУДОВОГО ВОСПИТАНИЯ

Пирниязова М.К.

Нукусский государственный педагогический институт имени Ажинияза,
Нукус, Узбекистан

В современных условиях невозможно представить воспитание лишь в отдельной семье – изолированной от школы. Очень важно организовать процесс воспитания на основе взаимодействия семьи и школы.

Трудовое воспитание есть процесс вовлечения ребенка в разнообразные педагогически организованные виды общественно полезного труда с целью передачи ему минимума производственного опыта, трудовых умений и навыков, развитие у него творческого практического мышления, трудолюбия и сознания рабочего человека.

Трудовое воспитание имеет также своей задачей осуществление начального профессионального образования и профориентации, формирование трудолюбия, нравственных черт, эстетического отношения к целям, процессу и результатам труда.

Эффективность трудового обучения, воспитания и профориентации возрастает в связи с участием старших подростков, юношей и девушек в производительном труде.

В целях трудового обучения в школе учащимися используется материальная база ученических производственных бригад, учебных цехов, кооперативных объединений и подрядных бригад. Включение школьников в реальный труд является наиболее прогрессивной формой трудового обучения, позволяющей непосредственно участвовать в создании материальных ценностей, производственных отношениях и зарабатывать средства для удовлетворения личных потребностей.

Программы трудового обучения старшеклассников предусматривают широкий круг профессий. Профили трудовой подготовки определяются на местах с учетом потребностей народного хозяйства и наличия учебно-технической, производственной базы [1].

Важное значение имеют производственные экскурсии, расширяющие политехнический кругозор ребят, позволяющие им уточнить свои интересы и профессиональные склонности, формирующее такое нравственное отношение, как уважение к чужому труду.

Трудовое и начальное профессиональное обучение в школе носит общеобразовательный, общеразвивающий и политехнический характер.

Ученые считают, что первоначальный, самостоятельный практический производственный опыт позволяет лучше понять себя: свои способности, нравственное состояние, направленность интересов. Он является способом самопознания и трудовой закалки, создает основу для овладения любой профессией в будущем.

Поэтому воспитателям в школе, как и родителям в семье необходимо развить у ребенка нравственное отношение к труду, понимание своего общественного долга, полезности, необходимости трудиться, развить гражданское сознание, умение приносить пользу себе и людям.

Важную роль во взаимодействии школы и семьи в решении задач трудового воспитания играет деятельность классного руководителя.

Классный руководитель, начиная с 1 класса, должен строить воспитательную работу опираясь на семью, координируя и дополняя в своих действиях, направленных на развитие трудовых способностей у учащихся, трудовое воспитание в семье.

В связи с этим классный руководитель должен обладать педагогическими навыками в области развития трудовых способностей у детей. Например: Посещение производственных предприятий, организованные классным руководителем совместно с родителями, родительским комитетом, где дети непосредственно ознакомятся с производственным трудом. У учащихся разовьется интерес к труду, возможно кто-то из них задумается о будущей профессии. Такое взаимодействие школы и семьи в трудовом воспитании является очень эффективным методом наряду с трудовым воспитанием в семье.

В качестве критериев трудовой воспитанности школьников выступают такие показатели, как высокая личная заинтересованность и производительность труда и отличное каче-

ство продукции, трудовая активность и творческое, рационализаторское отношение к процессу труда, трудовая, производственная, плановая, технологическая дисциплина, нравственное свойство личности – трудолюбие [2].

Трудовое воспитание в семье и школе лежит в основе эффективного взаимодействия гражданского и нравственного воспитания, составляет психологический фундамент творческой активности и продуктивности в учебной деятельности, в физкультуре и спорте, в художественной самодеятельности.

Трудовое воспитание в семье проникает во все явления общественной жизни и должно осуществляться всеми педагогическими средствами в процессе любой педагогически целесообразной деятельности с ребенком.

Труд – главный воспитатель. Необходимо помочь ребенку увидеть в нем источник развития своих способностей и нравственных качеств, подготовить его к активной трудовой и общественной жизни, к сознательному выбору профессии.

В современной семье должно осуществляться решение задач по формированию у ребенка нравственных черт в процессе трудового воспитания.

Труд является практическим условием воспитания нравственных качеств, надежным рукотворным средством создания тончайшей материи – духовного облика ребенка.

В процессе формирования готовности к труду, в духовном мире ребенка происходит формирование социально-экономического, нравственного, эстетического мотивов труда.

СПИСОК ЛИТЕРАТУРЫ

1. Подласый И.П. Педагогика: Новый курс: Учеб. для студ. высш. учеб. заведений. – М.: Гуманит. изд. Центр ВЛАДОС, 2001. – Кн. 2.
2. Харламов И.Ф. Педагогика: Учеб. пособие. – 4-е изд., перераб. и доп. – М.: Гардарики, 2002.

СИСТЕМЫ ОЦЕНИВАНИЯ РЕЗУЛЬТАТОВ ОБУЧЕНИЯ В РОССИИ И КНР: СРАВНИТЕЛЬНЫЙ АНАЛИЗ

Пискунова Т.И., Осинина Т.Н.

ГОУ ВО МО «Государственный гуманитарно-технологический университет»

Вопрос о том, как оценивать школьные знания обучающихся, всегда был одним из ведущих в системе образования. Несмотря на возникающие в последнее время вариации, у разных государств исторически сложились собственные традиционные системы оценивания.

В данной работе рассматривается система оценивания в Китае, так как именно эта страна достигла небывалых высот в области науки и технического развития. Проводится ее сравнение с системой оценивания результатов обучения, характерной для школ России. Как мы знаем, между российскими педагогами и Министерством образования иногда возникают споры о проводимых реформах. Китайцы тоже не совсем довольны системой своего среднего образования.

Хотя об учителе в Китае принято говорить, как об «архитекторе души», 7 из 10 респондентов отметили, что не получают должного к себе уважения. Практически нет свободного времени, как у педагогов, так и у обучающихся, из-за этого в КНР на территории высших учебных заведений и школ предполагаются общежития.

По результатам, проведенного журналом GBTIMES опроса, всего лишь 5% респондентов ответили положительно на вопрос о том, выбрали ли бы они педагогическую деятельность вновь, если бы у них была возможность сменить профессию [10].

Китайские школьники постоянно жалуются на жуткое количество домашнего задания, большой стресс, нехватку свободного времени, желают избежать ГаКао (выпускной экзамен, аналог нашего ЕГЭ). Китайская школа делится на три ступени – начальная (6 лет), средняя (3 лет) и старшая (3 года). Государство оплачивает только первые девять лет обучения, за последние три года родители платят самостоятельно.

Надо уточнить, что китайские начальная, средняя и старшая школы не являются одной школой, как в России. Они носят разные названия и являются разными учебными заведениями [7].

В России, как известно, начальное образование начинается с 7 лет, как и в Китае, но длится 4 года. Оно является первой ступенью школьного образования, где дети получают фундаментальные знания для дальнейшего обучения. Наряду с общепринятыми образовательными предметами со второго класса вводится иностранный язык. На первом году обучения дети не получают отметку, вместо оценок им ставят «звёздочку», «квадрат» или чаще всего им пишут «хорошо», «молодец» и т. д. На втором году обучения учителем выставляются отметки по пятибалльной шкале [4].

Пятибалльная система оценивания, безусловно, обладает достоинствами: простота, традиционность, понятность, универсальность, очевидная сила воздействия. Без этого она не могла бы существовать так долго. Однако в последнее время данная система всё более действует как трехбалльная балльная, что связано с очень редким использованием «единицы» и «двойки». Остальные же отметки характеризуют знания как отличные («5»), хорошие («4»), достаточные или удовлетворительные («3»).

Выделяют следующие недостатки пятибалльной шкалы оценивания:

- нерегулярность (эпизодичность) обратной связи;
- неполный охват проверкой всего содержания обучения (выборочность);
- отсутствие проверки процесса работы ученика за определенный период (проверяется в основном конечный результат);
- недостаточная вовлеченность самих учащихся в самоконтроль (слабость внутренней обратной связи);
- низкая информативность количественной шкалы оценки, вследствие чего практически невозможно измерить какие-либо качественные изменения в обучении [9].

В школах Китая нет оценок текущей успеваемости ни в привычной для нас 5-балльной шкале, ни в 100-балльной. Но ошибки учитель обязательно отмечает красным в тетради. Когда же школьник выполняет работу без ошибок, когда у него всё хорошо получается, учитель ставит ему печать со знаком отличия. Начиная уже с первого класса, у детей два раза в год проходит экзамен, по принципу ЕГЭ. Проверка знаний идёт по трём основным предметам: китайскому языку, английскому языку и математике. Результаты экзаменов оцениваются по 100-балльной системе [2].

Стобалльная система оценки знаний учащихся:

A - 85-100 - 优 или 优秀 (Yōu или yōuxiù) - Отлично;

B - 75-84 - 良 или 良好 (Liáng или liánghǎo) - Хорошо;

C - 60-74 - 及格 (Jí gé) - Удовлетворительно;

D/E - 59-0 - 不及格 (Bù jí gé) - Неудовлетворительно.

В системе высшего образования также используется зачетная система:

зачтено - 合格 (Hé gé);

не зачтено - 不合格 (Bù Hé gé) [8].

В китайской системе оценивания за основы взяты буквы. Их диапазон – от «А» до «Е». Если сравнивать с российскими отметками, то получается следующее соотношение: «А» – «4», «В» – «3», «С» – «2», «D» – «1», «Е» – «0». Стоит отметить, что большинство педагогов Китая игнорируют отметку «Е», поскольку считают её абсолютным провалом в знаниях. Отметки-буквы в школах Китая, в отличие от российских отметок-цифр, могут переводить и в шкалу процентов: самый большой показатель – «А» (100-90%), самый низкий – «Е» (64% и ниже).

В обеих системах учителя используют в дополнение к отметкам знаки «+» и «-». Однако применяются они не везде. В китайских школах они добавляют к основной отметке 0,3 балла или в большую, или в меньшую сторону, а в российских образовательных организациях используются более как некое уточнение или сигнал для обучающегося в тетради или дневнике, но не в официальном документе – журнале.

Следует отметить, что в настоящее время нет единой системы оценивания. Согласно сегодняшнему законодательству, 28 статье Федерального Закона «Об образовании в Российской Федерации» образовательная организация обладает автономией, под которой понимается самостоятельность в осуществлении образовательной, научной, административной, финансово-экономической деятельности, разработке и принятии локальных нормативных актов в соответствии с настоящим Федеральным законом, иными нормативными правовыми актами Российской Федерации и уставом образовательной организации [1].

В некоторых российских школах, работающих по программам международного бакалавриата, действует 7-балльная система оценивания, например, в Московской экономической школе, ГОУ Гимназии № 45.

Средняя стоимость обучения в московских школах начинается от 1500 евро в месяц и зависит в первую очередь от уровня обучения: в начальной школе или по Дипломной программе [6].

Некоторые школы проводят контрольные работы по 100-балльной системе оценивания, близкой к ЕГЭ (например, г. Москва «Школа № 2051»). Но после завершения обучения для того, чтобы выставить отметки в аттестат, каждая школа должна пересчитать их в пятибалльную систему. Двойки и единицы в аттестат не ставятся, так как свидетельствуют о не освоении материала, а значит и не получении общего образования, аттестат в этом случае выдать нельзя [11].

В заключении можно отметить, что образование КНР — это важнейший механизм и тщательно контролируемая стратегическая отрасль для достижения общественного порядка [5]. Китайские университеты тесно взаимосвязаны со многими престижными университетами в других странах, в том числе с Россией, предоставляя спектр международного взаимодействия. Большая часть китайских международных корпораций с огромной охотой берут на работу иностранных специалистов, у которых есть диплом китайского университета.

Организационной основой взаимодействия Китая и России в последний период стал рабочий план, в соответствии с которым наиболее важными задачами являлись:

- увеличение количества совместных аспирантур на базе китайских и российских высших учебных заведений;
- создание совместного российско-китайского высшего учебного заведения;
- создание представительств и учебно-консультационных пунктов по китайскому языку в России и русского – в Китае;
- расширение студенческих обменов;
- организация совместного отдыха школьников двух стран;
- регулярное проведение выставок-конференций;
- создание совместного интернет-сайта, обеспечивающего исчерпывающей информацией желающих получить образование в Китае и в России.

С 2008 г. в России начала действовать программа по открытию опорных центров российско-китайского образовательного сотрудничества на базе университетов в каждом федеральном округе. Такие опорные центры созданы на базе Оренбургского Университета, МИСИС, РУДН и российско-китайского технопарка «Дружба». В 2009–2010 г. опорные центры были созданы во всех федеральных округах РФ [3].

Проведенный сравнительный анализ систем оценивания результатов обучения в России и КНР позволяет нам сделать следующие выводы:

1. Китайская начальная, средняя и старшая школы не являются одной школой, как в России. Они носят разные названия и являются разными учебными заведениями.
2. Школа в КНР делится на 3 ступени: начальная (6 лет), средняя (3 года) и старшая (3 года), общее время обучения составляет 12 лет.
3. В школах Китая нет оценок текущей успеваемости ни в привычной для нас 5-балльной шкале, ни в 100-балльной. Но ошибки учитель обязательно отмечает красным в тетради.
4. В КНР проверка знаний идёт по трём основным предметам: китайскому языку, английскому языку и математике.

5. В китайской системе оценивания результатов обучения за основы взяты буквы. Их диапазон – от «А» до «Е».

6. В обеих системах оценивания результатов обучения учителя используют в дополнение к отметкам знаки «+» и «-».

СПИСОК ЛИТЕРАТУРЫ

1. Федеральный Закон «Об образовании в Российской Федерации» от 29.12.2012 N 273-ФЗ
2. Васюхин О.В., Сюй Ц. Сравнительный анализ образования в Китае и России // Проблемы и перспективы экономики и управления: материалы III Междунар. науч. конф. (г. Санкт-Петербург, декабрь 2014 г.). – СПб.: Заневская площадь, 2014. – С. 79-81.
3. Маслов А.А. Россия – Китай: этапы и проблемы образовательного обмена в XX–XXI вв. / А.А. Маслов // Сотрудничество России и КНР в сфере образования: анализ прошлого и перспективы будущего: Материалы III Российско-Китайской конференции "Двустороннее научно-образовательное сотрудничество вузов России и Китая". – М., 2009. – С. 133-137.
4. Образовательные системы современной России. Справочник. – М.: РГГУ, 2014. – 496 с.
5. Тремзина П.А., Фоминых М.В. Отличительные особенности образования в Китае // Молодой ученый. – 2016. – №7.5. – С. 92-93.
6. Все вед [Электронный ресурс] URL: <http://www.ed.vseved.ru/school/?id=258> (Дата обращения: 02.04.17)
7. Материнство [Электронный ресурс] URL: <http://www.materinstvo.ru/art/obrazovanie-v-kitaiskih-shkolah> (Дата обращения: 30.03.17).
8. ФГБУ «Главэкспертцентр» [Электронный ресурс] URL: <http://nic.gov.ru/ru/inworld/countries/China> (Дата обращения: 30.03.17).
9. Учителя.com [Электронный ресурс] URL: <http://uchitelya.com/pedagogika/20924-prezentaciya-reytingovaya-sistema-ocenki-znaniy-obuchayuschih-sya.html> (Дата обращения: 25.03.17).
10. gbimes [Электронный ресурс] URL: <http://ru.gbimes.com/novosti/kitayskie-uchitelya-nedovolny-svoim-polozheniem> (Дата обращения: 30.03.17).
11. The question [Электронный ресурс] URL: <https://thequestion.ru/questions/25428/pochemu-v-rossii-sushestvuet-pyatiballnaya-sistema-ocenok-esli-ocenka-1-i-2-eto-odno-i-to-zhe> (Дата обращения: 02.04.17).

ВОЗМОЖНОСТИ ВЕБ 2.0 ДЛЯ ОРГАНИЗАЦИИ САМОСТОЯТЕЛЬНОЙ РАБОТЫ УЧАЩИХСЯ ПРИ ОБУЧЕНИИ АНГЛИЙСКОМУ ЯЗЫКУ

Плужников С.Ю., Красилова И.Е.

ГОУ ВО МО «Государственный гуманитарно-технологический университет»

На современном этапе наблюдается всестороннее массовое внедрение информационных технологий во все сферы образования. Большую важность приобрел подход с учетом индивидуальных особенностей учащегося, что особенно важно, когда мы имеем дело с поколением эры новых технологий. Изменившиеся условия требуют обновления форм и методов образовательной и воспитательной деятельности, принимающего во внимание тенденции развития информационного общества, интересы и потребности современных детей и подростков. Необходимость выявить наиболее оптимальный тип Web 2.0-ресурса, позволяющий сочетать наибольшее количество функций для обучения иностранному языку на современном этапе увеличивающейся роли интернет-технологий в образовании, после попытки классификации ресурсов по принципу функциональной специфики привела к рассмотрению с точки зрения методической ценности особую группу Web 2.0-ресурсов, которую образуют социальные сети.

Ведущей целью информатизации системы образования является превращение современных информационных ресурсов и информационно-коммуникационных технологий в ресурс образовательного процесса, обеспечивающий формирование качественно новых резуль-

татов образования. Одним из способов развития методической системы и являются технологии Web 2.0.

Web 2.0 – это новые принципы построения Интернета. Впервые предложили этот термин и сформулировали основные принципы новой идеи основатель известного издательства компьютерной тематики Тим Рейли и вице-президент того же издательства Дейл Дагерти. К 2005 году термин Web 2.0 (world wide web вторая версия) окончательно прижился и завоевал широкую популярность, хотя и не получил официального признания. Термину дают разные определения. Например: Web 2.0 – это платформа социальных сервисов и служб, предоставляющая пользователям возможность создавать и распространять информацию самостоятельно. Эти сервисы «поддерживают самопроизвольный путь развития сообществ – они не создаются по указанию сверху, а складываются снизу вверх благодаря усилиям множества формально независимых участников» [4]. Слово «социальный» является ключевым в данных определениях – Web 2.0-ресурсы создаются людьми, для людей и стимулируют синхронное и асинхронное общение в сети Интернет [3]. Можно сказать, что Web 2.0 – это интернет-сервисы, построенные на принципах коллективизма, отслеживания информационных потоков, открытости, доступности, существования полноценных пользовательских интерфейсов. Согласно Стиву Ли [1], появление технологий Веб 2.0 позволило «переместить акцент с технологий и медиа на общение и сотрудничество, что само по себе и является целью образования».

Существует множество различных интернет-ресурсов и сервисов. Следует назвать и рассмотреть наиболее распространённые из них, используемые для обучения иностранным языкам: подкасты, YouTube, блоги (Blogger, Livejournal), Wiki-сайты, а также Penzu и Voxopop, широко используемые в учебном процессе.

Каждый из перечисленных Web 2.0-ресурсов и сервисов предлагает решение только одного типа задач, возникающих в ходе обучения иностранному языку, и помогает учащимся самостоятельно и направленно развивать не более двух видов речевой деятельности одновременно – только аудирование и говорение (подкасты, YouTube, Voxopop) или только письмо и чтение (блоги, Wiki-сайты). Помимо этого, рассмотренные нами ресурсы не дают возможности полноценной групповой работы и сотрудничества без применения других средств коммуникации, за исключением возможности комментирования записей в блогах.

Ценность социальных сетей для обучения и развития еще не получила достаточного признания: многие методисты скептически относятся к возможности использования данного объекта информационных технологий как педагогического средства обучения, так как традиционно социальные сети рассматриваются как среда для проведения свободного времени, развлечения. Однако в педагогической деятельности возможности социальных сетей можно использовать для решения самых разных задач: в социальных сетях можно эффективно организовать коллективную работу распределённой учебной группы, долгосрочную проектную деятельность, международные обмены, в том числе научно-образовательные, мобильное непрерывное образование и самообразование, сетевую работу людей, находящихся в разных странах, на разных континентах земли [2, с. 146].

Под термином «социальная сеть» в области информационных технологий понимают интерактивный многопользовательский веб-сайт, контент которого создаётся самими участниками сети. Это определение отличается от используемого в социологии, где под термином «социальная сеть» принято понимать социальную структуру, состоящую из группы узлов, которыми являются социальные объекты, и связей между ними. Сайт представляет собой автоматизированную социальную среду, позволяющую общаться группе пользователей, объединённых общим интересом.

Разнообразие социальных ресурсов в Интернете позволяет каждому пользователю выбрать то, что необходимо именно ему. Замечено, что людям нравится изучать иностранные языки, используя средства Интернета. На данный момент в Интернете существует много социальных сетей, предназначенных для изучения иностранных языков. Регистрирующийся на этих сайтах пользователь изучает иностранный язык, взаимодействуя с другим пользователем-носителем этого языка, обучая его своему родному языку взамен. Социальные сети хорошо подходят для самостоятельной работы.

Использование различных видов Web 2.0-ресурсов и сервисов (где применяются технология социальных сетей, Wiki, видеохостинг и другие интернет-технологии) в образовательном процессе обусловлено необходимостью мотивировать учащихся к самостоятельной работе, а также повысить интерес к работе в классе. Таким образом, приоритетной целью в развитии современной методической системы является разработка технологии применения Web 2.0-ресурсов и сервисов в образовательном процессе.

В заключение хотелось бы отметить, что, поскольку использование неспециализированных социальных сетей в целом и социального сервиса «ВКонтакте» в частности в обучении иностранным языкам началась сравнительно недавно, данная тема требует дальнейших глубоких научных исследований и методических разработок.

СПИСОК ЛИТЕРАТУРЫ

1. Lee S., Berry M. Effective E-Learning through Collaboration//Coming of Age: Introduction to the new world wide web. pp. 20-24. [Электронный ресурс] – URL: <http://www.terry-freedman.org.uk/db/web2/> (Дата обращения 13.04.2017).
2. Арестова О.Н., Бабанин Л.Н., Войскунский А.Е. Мотивация пользователей Интернет // Гуманитарные исследования в Интернете / под ред. А.Е. Войскунского. – М., 2010. – С. 146.
3. Горбатко О.В. Технологии Веб 2.0 в обучении иностранному языку. [Электронный ресурс] – URL: <http://do.gendocs.ru/docs/index-321377.html> (Дата обращения 10.04.2017).
4. Патаракин Е.Д. Социальные сервисы Веб 2.0 в помощь учителю. [Электронный ресурс] – URL: <http://www.iteach.ru> (Дата обращения 11.04.2017).

ЗАВИСИМОСТЬ УЧЕБНОЙ МОТИВАЦИИ МЛАДШИХ ШКОЛЬНИКОВ ОТ ОБЪЕМА КРАТКОВРЕМЕННОЙ ЗРИТЕЛЬНОЙ ПАМЯТИ

Побединская А.С.

ГОУ ВО МО «Государственный гуманитарно-технологический университет»

В ходе учебной деятельности у младшего школьника складываются психологические новообразования, являющиеся фундаментом, обеспечивающим развитие психических функций на следующем возрастном этапе. В связи с этим ключевую роль в младшем школьном возрасте начинает играть учебная мотивация, ведь именно она инициирует и поддерживает интерес к познанию и обучению. Проблеме учебной мотивации большое значение придавал Д.Б. Эльконин, который рассматривал формирование учебно-познавательных мотивов как одно из основных направлений учебной деятельности.

Однако довольно часто в процессе обучения мотивация к учебной деятельности у младших школьников начинает снижаться, что отрицательно сказывается не только на их учебных достижениях, но и на всем развитии в целом. Для того, чтобы этого не происходило, в процесс учебной деятельности необходимо включать элементы творческого подхода [1], а учебной деятельности необходимо придавать новую лично значимую мотивацию.

Еще Г. Олпорт выдвинул идею личностного подхода к мотивации человека [2]. По мнению А.Н. Леонтьева, рождение нового мотива вызывает новые цели, а устойчивое достижение целей способствует появлению новых мотивов. Это явление в психологии называют «сдвиг мотива на цель» [3]. Однако ведущая роль учебной деятельности в процессе развития ребенка не исключает того, что младший школьник активно включен и в другие виды деятельности, в ходе которых совершенствуются и закрепляются его новые достижения.

Отмечая ведущую роль учебной мотивации, нельзя не учитывать, что ее поддержание у учащихся начальной школы связано также с успешностью усвоения учебного материала, которое в значительной степени зависит от работы мнемических функций, в частности, от зрительной памяти младшего школьника. В связи с этим в настоящей работе была поставлена задача выяснить, существует ли взаимосвязь между учебной мотивацией младших школьников и уровнем развития зрительной памяти.

В исследования входило также изучение проблемы в теоретическом плане и проведение эмпирического исследования. Для реализации поставленных целей и задач, были использованы методики: анкета «Оценка уровня школьной мотивации» Н.Г. Лускановой и методика «Запомни рисунки».

В исследовании приняли участие 22 ученика 3 класса МОУ СОШ №16 г. Орехово-Зуево, в результате которого были получены данные, позволяющие выяснить весь спектр и уровень школьной мотивации, а также уровень развития зрительной кратковременной памяти испытуемых.

Было выявлено, что у 47,62% школьников мотивацией для посещения школы является учебная мотивация, у 33,33% – активные игры и спорт, у 19,05% - общение с друзьями, а у 9,09% учащихся мотивация к школе отсутствует. Эти соотношения отражены на рисунке 1.



Рис. 1. Соотношение мотивационных предпочтений младших школьников

Также был выявлен общий уровень мотивации по всем ее видам. У 13,64% учащихся наблюдался высокий уровень мотивации, у 27,27% – выше среднего, у 38,10% – средний, у 23,81% – ниже среднего, и у 9,52% – низкий уровень мотивации к школе.

Изучение зрительного запоминания показало, что очень высоким уровнем запоминания обладают 14,29% испытуемых, у 19,05% – высокий уровень, у 57,14 – средний и у 23,81% – низкий уровень зрительной памяти. Эти соотношения отражены на рисунке 2.



Рис. 2. Зрительное запоминание

Для изучения взаимосвязи зрительного запоминания и уровня учебной мотивации применялся корреляционный анализ, который показал значимые корреляции между уровнем учебной мотивации и объемом зрительной памяти учащихся: $r=0,49$ ($p \leq 0,001$). Коэффициент корреляции при повторной диагностике равен 0,39, что также является значимым при $p \leq 0,001$.

Таким образом, гипотеза о том, что существует связь между учебной мотивацией младших школьников и уровнем развития зрительной кратковременной памяти, подтвердилась.

Результаты, полученные в исследовании, дают основания для разработки тренинговых программ по развитию зрительной памяти младших школьников, с целью поддержания и развития мотивации к учебной деятельности.

СПИСОК ЛИТЕРАТУРЫ

1. Битюцкая Е.Ю., Зеленкова Т.В. Творческие способности как фактор формирования личности младшего школьника // Студенческая наука Подмоскovie. Материалы международной научной конференции молодых ученых. – Орехово-Зуево, МГОГИ, 2015. – С. 26-27.
2. Олпорт Г. Становление личности: Избранные труды / под общ. ред. Д.А. Леонтьева. – М.: Смысл, 2002. – 462 с.
3. Леонтьев А.Н. Потребности, мотивы, эмоции. – М.: МГУ, 1971. – 40 с.

ПРОБЛЕМА ИСПОЛЬЗОВАНИЯ ГРАФОЛОГИИ КАК ПРОЕКТИВНОГО МЕТОДА В РАБОТЕ ПСИХОЛОГА

Побединская А.С., Гусев С.А.

ГОУ ВО МО «Государственный гуманитарно-технологический университет»

Проективные техники – методики, основанные на феномене проекции. Они предназначены для исследования тех глубинных индивидуальных особенностей личности, которые менее всего доступны непосредственному наблюдению или опросу [3].

Прием проективных методов заключается в предъявлении испытуемому недостаточно структурированного, неопределенного, незавершенного стимула. Стимульный материал, как правило, не безразличен испытуемому, так как вследствие апелляции к прошлому опыту приобретает тот или иной личностный смысл. Это порождает процессы фантазии, воображения, в которых раскрываются те или иные характеристики личности. При этом происходит проекция (приписывание, перенос) психических свойств испытуемого на материал задания (фотоизображение, рисунок).

Графология системна, основана на исследованиях, наблюдениях и изучении закономерностей, а также на специальных экспериментах.

Одними из самых значимых имен в графоанализе можно назвать:

Жан Ипполит Мишон: изобрел «признакологию», затем – понятие «графология». Собрал всю информацию, которая была тогда (XIX век) по этому предмету. Мишон впервые поставил графологию на рельсы научных и систематизированных исследований. Мишон предполагал, что каждый признак в почерке имеет единственное значение, а отсутствие признака означает отсутствие черты характера [4].

Крепье Жамен: Главный вклад в науку – открытие «закона результата»: поскольку есть качества личности, не выявляющиеся через отдельные графические признаки, можно прийти к ним через сочетания нескольких черт личности. Открыл, что сам факт отсутствия определенного графического признака в почерке не свидетельствует об отсутствии какой-то черты (характеристики) в личности автора этого почерка [4].

Роберт Содек: Открытие скорости почерка. По утверждению Содека, только при высокой скорости может создаваться естественное письмо. Он определил графические признаки, позволяющие объективно (на основе самого почерка) определять его скорость. Содек показал, что определяющее значение для графоанализа имеет знание стандартов прописей разных стран и что нельзя игнорировать при анализе различия национальных прописей [4].

Графология научна также и в том смысле, что позволяет подтверждать теоретические предположения на практике. Этим она выгодно отличается от некоторых других направлений психодиагностики.

В частности, необходима немалая доля профессионального чутья, интуиции. Поскольку каждое из многочисленных явлений в почерке не имеет одного значения, так как это

зависит от сочетаний, выраженности явлений и т. д., – то необходим целостный подход.

До сих пор нет ни одной безошибочно работающей программы для анализа почерка. Подобно многим областям, требующим не только знаний, но и личных навыков их применения (например, медицина, психология, некоторые прикладные дисциплины), анализ почерка практически не поддается компьютеризации.

Чем особенна графология: преимущества перед другими методами.

- Графология – «лабораторный анализ личности», так как позволяет заглянуть в подсознание человека [1].
- Максимальная объективность – защита от невольной субъективности или влияния обеих сторон [1].
- Высокая достоверность – нельзя подготовиться [1].

Было проведено исследование. Целью которого – выяснить: можно ли использовать графологию, как метод в работе психолога.

Для достижения цели были определены следующие задачи:

– провести анализ методов диагностики почерка, и методов психодиагностики личности;

– осуществить диагностическое исследование;

– провести анализ полученных в ходе исследования данных.

Для достижения цели и решения поставленных задач были использованы следующие диагностические методики:

1. Многофакторный личностный опросник Кеттела 16PF форма А [2].

2. Анализ почерка по Д. Сара [4].

Выборка испытуемых состояла из 7 человек.

Результаты полученные по опроснику Кеттела форма А

Респондент 1. Запрограммированная эмоциональная чувствительность, утонченность, богатство эмоциональных переживаний, широкая эмоциональная палитра, развитое воображение, склонность к мечтательности, рефлексии, неудовлетворенность собой, повышенные тревожность и интуитивность. Диагностируется направленность на свой внутренний мир. Художественный тип личности и тревожность, как свойство личности.

Оперативность, подвижность мышления, высокий уровень общей культуры, умение оперировать абстракциями, развитая аналитичность, развиты интеллектуальные интересы, стремление к новым знаниям, склонность к свободомыслию, радикализму, высокая эрудированность, широта взглядов. Умение переводить абстрактные понятия в практическое воплощение.

Респондент 2. Открытость, общительность, активность в установлении как межличностных, так и социальных контактов. В поведении проявляются экспрессивность, импульсивность, социальная смелость, склонность к риску, готовность к вступлению в новые группы, быть лидером. Направленность вовне, на людей. Экстраверсия. Умение оперировать абстракциями, развитое воображение.

Спокойное восприятие действительности, уверенность в себе и в своих силах, определенное самодовольство. Такой человек обладает развитым воображением, может претворять в реальность свои мечты, ориентирован на действительность и достаточно предприимчив.

Оперативность, подвижность мышления, высокий уровень общей культуры, умение оперировать абстракциями, развитая аналитичность, развитые интеллектуальные интересы, стремление к новым знаниям, склонность к свободомыслию, радикализму, высокая эрудированность, широта взглядов.

Респондент 3. Высокая эмоциональная чувствительность, утонченность, богатство эмоциональных переживаний, широкая эмоциональная палитра. Отмечается уверенность в себе, спокойное восприятие действительности, направленность на практическое решение поставленных задач (прагматизм). Критичность и консерватизм в принятии нового, сниженные интеллектуальные интересы, низкая аналитичность мышления. Оперативность, подвижность мышления, высокий уровень общей культуры, умение оперировать абстракциями, развитая

аналитичность, развитые интеллектуальные интересы, стремление к новым знаниям, склонность к свободомыслию, радикализму, высокая эрудированность, широта взглядов. Конкретное воображение, ориентация на реальную действительность.

Респондент 4. Открытость, экспрессивность, импульсивность в межличностном общении. Трудность в установлении социальных контактов, проявление застенчивости в новых, незнакомых обстоятельствах, затруднения при принятии социальных решений. Независимость характера, склонность к доминантности, авторитарности, настороженность по отношению к людям, противопоставление себя группе, склонность к лидерству, развитое чувство ответственности и долга, принятие правил и норм, самостоятельность в принятии решений, инициативность, активность в социальных сферах, гибкость и дипломатичность в межличностном общении, умение находить нетривиальные решения в практических, житейских ситуациях.

Респондент 5. Трудности в установлении межличностных, непосредственных контактов. Скрытность, обособленность, отчужденность, недоверчивость, необщительность, замкнутость, критичность, склонность к объективности, ригидности, к излишней строгости в оценке людей. Конкретность и некоторая ригидность мышления, затруднения в решении абстрактных задач, сниженная оперативность мышления, недостаточный уровень общей вербальной культуры. Эмоционально не устойчив. Характерно богатое воображение, поглощенность своими идеями, внутренними иллюзиями («витают в облаках»), легкость отказа от практических суждений, умение оперировать абстрактными понятиями, ориентированность на свой внутренний мир; мечтательность. Присуще свободомыслие, экспериментаторство, наличие интеллектуальных интересов, развитое аналитическое мышление.

Респондент 6. Оперативность, подвижность мышления, высокий уровень общей культуры, эрудированность. Умение оперировать абстракциями, развитое воображение. Критичность и консерватизм в принятии нового, сниженные интеллектуальные интересы, низкая аналитичность мышления.

Респондент 7. Открытость, экспрессивность, импульсивность в межличностном общении. Трудность в установлении социальных контактов, проявление застенчивости в новых, незнакомых обстоятельствах, затруднения при принятии социальных решений.

Результаты, полученные по графологической методике

Таблица 1.

№	Наклон	Строка	Поля	Форма букв	Нажим	Размер букв	Степень разборчивости
1	А, Б	Прыгающая	Узкие слева, широкие справа	Гирлянда	Средний	Средний	Ясный и разборчивый почерк
2	Д, А	Ровная, слова близко расположены	Отсутствуют	Гирлянда	Средний	Средний	При большой скорости - неразборчивый
3	А	опускающаяся вниз	Широкие слева и узкие справа	Округлые	Средний	Крупные	Разборчивый+ оригинальные буквы
4	А	Восходящая	Узкие слева, широкие справа	Угловатые	Легкий	Крупные	Ясный и разборчивый почерк
5	Д	Ровная, слова близко расположены	отсутствуют	Округлые	Средний	Средний	Разборчивый+ оригинальные буквы

6	Д, А	опускающаяся вниз	Широкие слева и узкие справа	Округ- лые	Сред- ний	Круп- ные	Ясный и разборчи- вый почерк
7	А	Восходящая	Узкие слева, широкие справа	Углова- тые	Сред- ний	Круп- ные	Ясный и разборчи- вый почерк

Проанализировав полученные данные, выяснилось, что некоторые данные из методик дублируют друг друга, это отражено в таблице 2.

Таблица 2.

Методика Д.Сара (Графология)	Методика Кеттела
Нажим	Е, F2, F3, I, Q4
Строка	М, Q1
Форма	F4, N, B, A, E, G
Размер	Е, Н
Наклон	F2, F3, Q3, C, F
Степень разборчивости	В, G, Q1

Результаты, полученные в исследовании, дают основания полагать, что графология, как метод психологической работы, может использоваться психологом. Но обязательно в комплексе с методиками обладающими высокой валидностью. Так как не смотря на большую схожесть с результатами по методике Кеттела, графологические методы строятся исходя из опыта психолога и его субъективной оценки.

СПИСОК ЛИТЕРАТУРЫ

1. Гольдберг И. Психология почерка. – 2014.
2. Капустина А.Н. Многофакторная личностная методика Р. Кеттелла. – СПб.: Речь, 2001. – 112 с.
3. Карелина А.А. Психологические тесты : В 2 т. – Т.2. – М.: ВЛАДОС, 2003. – 12 с.
4. Потемкина О.Ф. Е.В. Потемкина психологический анализ рисунка и текста : речь. – СПб., 2006. – 524 с.

МЕТОДЫ И УСЛОВИЯ ВЫРАЩИВАНИЯ РАСТОРОПШИ ПЯТНИСТОЙ

Поляк М. В., Бабешина Л. Г.

ГОУ ВО МО «Государственный гуманитарно-технологический университет»

В связи с возрастающей потребностью получения лекарственных препаратов из растений возникает острая необходимость культивирования многих видов, особенно если учесть, что сбор сырья из дикорастущих растений чаще не выгоден по экономическим соображениям. Возникает необходимость промышленного производства лекарственного растительного сырья [1]. Для увеличения выхода качественного сырья из лекарственных растений необходима разработка новых технологий его производства на основе тщательного изучения биологических особенностей роста и развития культур, сроков и способов посева, норм внесения, доз и видов удобрений с учетом региона выращивания. Не последнюю роль играют экологические условия произрастания лекарственных растений, технология уборки, а также сушка и хранение лекарственного сырья. Расторопша пятнистая (*Silybum marianum* (L.) Gaertn.) является официальным лекарственным растением. Природных зарослей у нас в стране не образуется, в связи с чем дикорастущие растения заготавливать не представляется возможным. Расторопшу с целью получения лекарственного сырья выращивают на полях специализированных хозяйств. Культура новая, поэтому технология ее возделывания нужда-

ется в изучении и корректировке с учетом почвенно-климатических условий региона. Поэтому исследования направленные на расширение посевных площадей и совершенствование технологии возделывания с целью получения устойчивых урожаев экологически чистой продукции расторопши пятнистой являются актуальными.

Значимость. Расторопша пятнистая (*Silybum marianum* (L.) Gaertn.) это вид травянистых растений из семейства Астровые имеет широкий спектр применений в фармакологии. Основными действующими веществами являются флавоноиды. Кроме того, содержатся алкалоиды, сапонины, жирное масло (до 25%), белки, витамин К, смолы, слизь, тирамин, гистамин, а также макро- и микроэлементы. В качестве лекарственного сырья используют зрелые плоды – семянки. Препараты улучшают образование и выведение желчи, обладают гепатопротекторным действием [2]. Плоды расторопши использовались при желтухе, для лечения колитов, для удаления желчных камней, а также как тонизирующее средство.

Плоды используются для приготовления следующих препаратов: силибор, силибинин, карсил.

Основным действующим веществом является силимарин и силибин это соединения, способные стабилизировать мембраны клеток печени и тем самым защищать печень от разнообразных вредных воздействий, а также ускорять процессы восстановления ткани в печени на клеточном уровне. Для препарата характерны *гепатопротекторные* свойства, а также *антиоксидантная* активность, способен стимулировать синтез белка и нормализовать обмен фосфолипидов [3]. Применяются эти препараты при острых (токсических) гепатитах (воспалении ткани печени) и для поддерживающей терапии при хронических заболеваниях печени и при циррозе печени. Препараты расторопши пятнистой обычно хорошо переносятся, но в отдельных случаях наблюдается послабляющее действие. В виду отсутствия достоверных данных об эффективности и безопасности применения лекарства при беременности и во время грудного вскармливания, в эти периоды принимать препарат не рекомендуется.

Недостатки. У чувствительных пациентов возможны аллергические реакции в виде сыпи. На фоне приема возможно обострение варикоза нижних конечностей и геморроя. Длительный внутренний прием приводит к замедлению кровообращения в печени – возникает застой крови, что, в свою очередь, приводит к застойным явлениям в системе воротной (нижней полый) вены.

Цель работы. Анализ литературных данных о методах и условиях выращивания расторопши пятнистой. Дать оценку перспективности интродукции лекарственных растений.

Морфологическое описание. Плоды – семянки яйцевидной формы, слегка сдавленные с боков, длиной от 5 до 8 мм, шириной от 2 до 4 мм. Верхушка косоусеченная с выступающим тупым толстым остатком столбика и островершинным валиком вокруг него или без остатка столбика. Основание семянки тупое, рубчик щелевидный или округлый. Поверхность гладкая, иногда, продольно морщинистая, блестящая или матовая, часто пятнистая. Цвет от черного до светло-коричневого, иногда с сиреневым оттенком, валик более светлый [4].



Рис. 1. – Плоды расторопши пятнистой Поперечный срез кожуры [3].
1 – кутикула, 2 – палисадоподобно вытянутые клетки эпидермиса,
3 – пигментный слой, 4 – волокнистые клетки, 5 – склереиды, 6 – спавшиеся клетки паренхимы плода, 7 – спавшиеся клетки паренхимы семенной кожуры, 8 – остаток эндосперма

Рис. 2. Фото плодов на миллиметровой бумаге.

Технология выращивания. Растение предпочитает хорошо освещенные участки, богатые органикой почвы. Семена высеивают в третьей декаде мая, соблюдая расстояния между растениями 10–15 см. Уход за растением обычный – полив, рыхление, прополка. Заготовку проводят, скашивая, высушивая и обмолачивая надземную часть. Плоды досушивают в сушилках и очищают от примесей [4]. На внесение удобрений (подкормку) расторопша ответит увеличением урожая. Семена собирают выборочно, с конца августа, как только начинают усыхать «корзинки». Корни выкапывают в октябре, после того, как собраны все поспевшие «корзинки» семян. Корни следует промыть, высушить и измельчить.

СПИСОК ЛИТЕРАТУРЫ

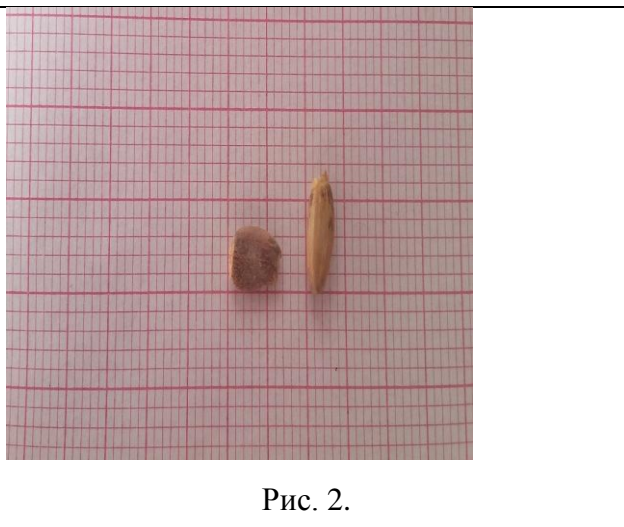
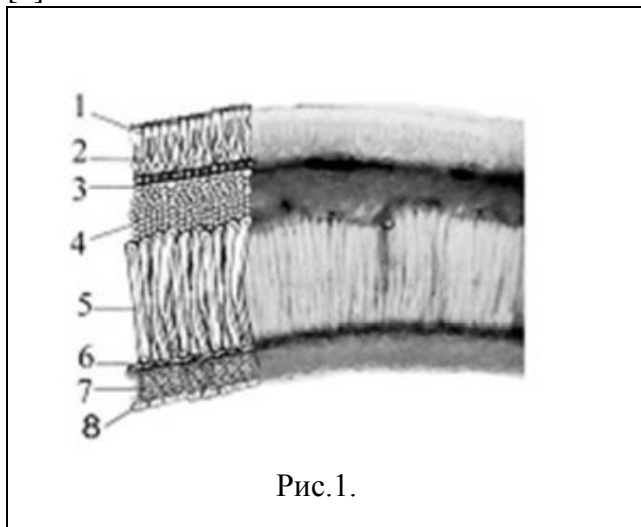
- 1 WHO Guidelines on good agricultural and collection practice (GACP) for medicinal plants. Geneva. 2003.
2. Баева В.М. Расторопши семена – Sylibi semen // Лечение растениями: Основы фитотерапии (учеб. пособ. для студ. медиков и практикующих врачей). – М.: Астрель; АСТ, 2004. – С. 115-116. – 202 с.
3. Задорожный, А.М. Справочник по лекарственным растениям / А.М. Задорожный, А.Г. Кошкин, С.Я. Соколов. – М., 1988. – С. 80-99.
4. Фармакопейная статья расторопши пятнистой плоды ФС.2.5.0035.15.
5. Блинова К. Ф. и др. Ботанико-фармакогностический словарь : Справ. пособие / под ред. К.Ф. Блиновой, Г.П. Яковлева. – М.: Высш. шк., 1990. – С. 229.

ПРОБЛЕМЫ УПРАВЛЕНИЯ ФИНАНСАМИ ОРГАНИЗАЦИИ ООО «МАССИВ-М»²

Попова А.Д., Искяндерова Т.А.

Владимирский филиал ФГОУ ВО

«Финансовый университет при Правительстве Российской Федерации»

В настоящее время бизнес в России представлен достаточно широко: с каждым днем появляются новые предприятия, причем некоторые развиваются стремительней, чем другие. В современных условиях управление финансами российских коммерческих структур играет важную роль в их развитии и функционировании. Успешная деятельность предприятия не возможна без разумного управления финансовыми ресурсами, поэтому в рыночной экономике оно приобретает важное значение. Важно сделать акцент на развитии экономики в России. Управление финансами, которое мы видим сейчас, стало развиваться именно при системе рыночной экономики. Одной из причин этого можно назвать то, что учет и анализ финансовых показателей помогает более точно определить распределение материальных и нематериальных ресурсов.

Цели финансового менеджмента в условиях рынка могут быть: максимизация прибыли, максимизация объемов реализации, т.е. выбор наилучшего пути управления финансовыми ресурсами [2]. Целью управления финансами является достижение финансовой устойчивости и независимости организации. Оно обеспечивает повышение стоимости бизнеса, оптимизацию прибыли, максимизацию уровня дивидендов [5], поддержание финансовой ус-

² Исследование выполнено при финансовой поддержке РГНФ, проект 16-12-33005/16 – Региональный конкурс «Центральная Россия: прошлое, настоящее, будущее» 2016 – Владимирская область – «Разработка эффективной системы управления маркетингом инновационных продуктов промышленных предприятий».

тойчивости хозяйствующего субъекта в рамках конкурентоспособности. Грамотное управление финансовыми ресурсами помогает обеспечить рост материального благополучия собственников предприятия не только в текущем, но и в будущем периоде. С помощью механизма управления финансами достигается и обеспеченность организации собственными средствами [3].

Основными проблемами в области управления финансами можно назвать:

- не высококвалифицированный персонал;
- отсутствие системы антикризисного управления;
- недостаточный контроль выполнения финансового плана организации;
- несвоевременное диагностирование финансового состояния организации.
- дефицит денежных средств.
- проблема эффективного управления существующими финансовыми потоками.

Проблемы в управлении финансами в условиях финансового кризиса представляют собой систему принципов и методов разработки комплекса решений, направленных на их предупреждение. Так, например, действия направленные на устранение неплатежеспособности организации, помогают продиагностировать, и остановить углубление финансового кризиса в организацию.

В наше время вырос спрос на квалифицированных финансовых менеджеров, которые владеют навыками разработки методики и опытом проведения финансового анализа, являющегося неотъемлемой частью оценки работы организаций. Финансовый анализ чаще всего сводится к расчету элементарных финансовых коэффициентов, что влияет на исследование тенденции развития. Зачастую результаты финансового анализа основываются на некачественной информации, при этом она может быть искажена как по субъективным, так и по объективным причинам [4].

Еще одна проблема состоит в том, что финансовый анализ практически невозможен из-за отсутствия доступных среднеотраслевых показателей. Все эти причины осложняют проведение сравнительного анализа и обоснованность выводов, тем самым снижая качество управления финансами в организации.

На примере организации ООО «Массив-М» рассмотрим проблемы управления финансами.

Фабрика «Массив-М» стремительно развивающееся предприятие, специализирующееся на производстве мебельных фасадов. Организация работает на рынке с 2004 года, изготавливая фасады мебели любой сложности, согласно высоким эксплуатационным характеристикам.

Для того чтобы оценить грамотно ли организация использует финансовые ресурсы, необходимо рассчитать основные показатели: показатели рентабельности и ликвидности организации.

Рентабельность активов:

$$ROA_{2015} = \frac{134}{1368} * 100\% = 9,8\%$$

$$ROA_{2016} = \frac{1593}{3015} * 100\% = 53\%$$

Рентабельность продаж:

$$ROS_{2015} = \frac{134}{2515} * 100\% = 5,3\%$$

$$ROS_{2016} = \frac{1593}{8025} * 100\% = 19,9\%$$

При расчете показателей рентабельности за 2015 и 2016 гг. можно сказать, что их показатель вырос, что свидетельствует о том, что организация грамотно управляет денежными средствами.

Расчет коэффициентов абсолютной ликвидности:

$$K_{ал} 2015 = \frac{149}{1039} = 0,143$$

$$K_{ал} 2016 = \frac{452}{1093} = 0,413$$

Видно, что организация способна погашать задолженности за счет наличных средств.

$$K_{тл} 2015 = \frac{1328}{1039} = 1,3$$

$$K_{\text{тл}} 2016 = \frac{2827}{1093} = 2,6$$

Коэффициент текущей ликвидности показывает нам, что организация способна погашать текущие обязательства за счет оборотных активов.

По расчетам, можно заметить, что коэффициент абсолютной ликвидности намного возрос, по сравнению с предыдущим годом, что свидетельствует о том, что организация способна быстро расплачиваться по своим долгам.

Очень важно, при рассмотрении организации на наличие проблем, учитывать её особенности.

В балансе предприятия с предыдущего года чистая прибыль организации увеличилась в два раза. С точки зрения финансового менеджмента, необходимо знать распределение чистой прибыли. Как известно, чистая прибыль может направляться на:

1. На покрытие убытков прошлых лет.
2. На выплату дивидендов.
3. На увеличение уставного капитала.
4. На формирование резервного фонда.
5. На создание фондов специального назначения.

Рассматривая организацию ООО «Массив-М» можно сказать, что чистую прибыль можно расходовать в фонд потребления или накопления, т.е. вариантами распределения чистой прибыли, в данной организации, могут быть:

1. Использование её в целях научно-технического развития или реконструкции действующего производства.

В связи с тем, что последний год предприятие активно расширяется, необходимо расширять и цеха, для более эффективного производства.

2. Оплата труда. Поощрения для работников за выполнение заданий повышенной сложности.

При планировании производительности труда важнейшей задачей является выявление и использование резервов ее роста, то есть конкретных возможностей повышения производительности труда, т.о. часть чистой прибыли может быть направлена на профессиональное развитие персонала, что приведет к повышению производительности труда.

В штате ООО «Массив-М» 8 сотрудников, из которых 6 человек – это рабочие среднего звена, в основном это столяр-станочник, отделочник столярных изделий. Среднемесячная номинальная начисленная заработная плата работников организаций за 2015–2016 гг. по Владимирскому региону составляет 25 600 руб/мес., при этом, заработная плата в организации ООО «Массив-М» составляет в среднем 23 560 руб/мес. Увеличив зарплату до рыночных сможет обеспечить нужный энтузиазм, мотивацию, сотрудников к выполнению не только «стандартных операций», но и выполнению заданий повышенной трудности.

3. Выплата дивидендов.

Часть прибыли общества, предназначенная для распределения между его участниками, распределяется пропорционально их долям в уставном капитале общества. Обычно сроки выплаты дивидендов прописываются в Уставе [1].

Перечисленная проблематика свидетельствует о необходимости совершенствования системы грамотного распределения финансов организации.

В рамках данной статьи, выведем некоторые актуальные пути решения данных проблем:

- необходим системный и постоянный финансовый анализ их деятельности;
- организация основных средств в соответствии с существующими требованиями с целью оптимизации финансового состояния;
- оптимизация распределения прибыли и выбор наиболее эффективной дивидендной политики.

В целях совершенствования деятельности предприятия по управлению его затратами следует особое внимание уделять проблемам формирования и совершенствования систем управления распределения финансов.

В заключение отметим, что совершенствование грамотного распределения финансов и активное их применение позволит повысить привлекательность предприятия и создать необходимые условия для устойчивого развития бизнеса в долгосрочной перспективе.

СПИСОК ЛИТЕРАТУРЫ

1. Федеральный закон от 08.02.1998. № 14-ФЗ (в редакции 27.12.2009.) Об ООО в ст. 28.
2. Лукасевич И.Я. Финансовый менеджмент : Учебник. – 2-е изд., перераб. и доп. – М.: Эксмо, 2010 (Новое экономическое образование).
3. Володин А.А. Управление финансами. Финансы предприятий : Учебник. – 2-е изд. / под ред. А.А. Володина. – М.: ИИФРА-М. – 510 с. – (Высшее образование) – 2015.
4. Ковалев В.В. Финансовый менеджмент. Теория и практика. – М.: Проспект, 2017.
5. Искандерова Т.А., Крылов О.А. Современные инструменты инвестиционной деятельности организации / Инновационное развитие социально-экономических систем: условия, результаты и возможности / Материалы IV международная научно-практическая конференция (31.03.-01.04.2016). – Орехово-Зуево: ГГТУ, 2016. – С. 124-127.
6. Каменских Н.А. Потенциал синергии для формирования инновационной среды на региональном уровне. Вестник Академии права и управления. – 2015. – № 40. – С. 104-109.

ОСОБЕННОСТИ ПРОЯВЛЕНИЯ ГЕНДЕРНОГО ФАКТОРА В УПОТРЕБЛЕНИИ МЕЖДОМЕТИЙ НА ОСНОВЕ АНГЛИЙСКОГО И РУССКОГО ЯЗЫКОВ

Попова Д.А., Леонтьева А.В.

ГОУ ВО МО «Государственный гуманитарно-технологический университет»

Обращали ли вы внимание на то, как чаще всего выражаются мысли? Нам же хватает одной реплики, чтобы понять состояние человека, его переживание и собственно то, что он хочет нам сказать. Существует множество приемов выражения своих чувств, эмоций и состояния: мимика, жесты и, конечно же, речь. Не для кого не секрет, что в последнее время речь начинает упрощаться. В помощь приходят междометия, которые действительно помогают это сделать.

Как известно, междометие это служебная часть речи, которая синтаксически не связана ни с одним членом предложения. Главной задачей данной части речи является выражение какой-либо эмоции, но, не называя ее напрямую (радость, грусть, удивление, разочарование и др.). Наиболее часто междометия встречаются в устной речи, так как именно в этом виде речи люди стараются использовать как можно меньше слов, но вложить максимум смысла. Роль междометий нельзя переоценить. Язык – это очень умная система, которая со временем избавляется от ненужных элементов. То, что междометия продолжают существовать в языке, говорит само за себя. Междометия – важный элемент общения. Представим себе, как нелегко (и, вероятно, неловко) пришлось бы нам в повседневном общении, если бы каждый раз, когда мы можем сказать: «Wow!», пришлось бы говорить что-то вроде: «*How amazing it is!*». В ситуации, когда нужно срочно показать определенную эмоцию или реакцию на что-то, междометия незаменимы. В своей работе мы рассмотрели некоторые гендерные особенности употребления междометий в речи. Любопытным замечал, что мужчины и женщины говорят с разной интонацией, пользуются различными средствами невербальной коммуникации, по-разному произносят слова, также различаются и их лексический минимум. Как правило, говоря на английском языке, мы стараемся придерживаться определенных требований: использовать правильные грамматические конструкции, подбирать соответствующую лексику, выстраивать слова в нужном порядке и т.д. В результате, мы говорим и звучим довольно блекло, книжно, неинтересно, так как у нас не получается передать все эмоции, чувства, отношение к чему-либо с помощью выбранных нами слов и грамматических конструкций. Дело в том, что характерной особенностью любой живой речи (независимо от языка) является интенсивная эмоциональная окраска предложений. Добиться ее можно с помощью фразеологизмов, идиоматических или сленговых выражений. Но и этого порой недостаточно для того, чтобы максимально точно выразить свои мысли. Одним из способов сделать это ярко, своевременно и точно – использовать междометия. Такие как: **oh, ah, oops** – упс, **wow** – уау

(удивительно!), **well** и др. Для исследования мы решили сравнить четыре телевизионных шоу: The Ellen show, The Tonight Show Starring Jimmy Fallon, Вечерний Ургант, Стол Заказов. Таким образом, мы проанализировали способы употребления междометий в русской и иностранной речи. Сравнивая иностранные телепередачи, можно сделать вывод, что междометия такого рода как **oh, wow, ah, oh yes** используются в речи в тот момент, когда человек получает новую информацию или же начинает новую тему. Женщины употребляют междометия чаще всего, когда они не уверены. Они более интересуются своим собеседником, чем мужчины, чаще называют их по имени, используя какое-либо междометие. Например: «**Oh, Claire, darling how are you now?**». Таким образом, можно сделать вывод, что междометия помогают выразить целый ряд эмоций, направленных к собеседнику. Можно заметить, что мужчины более сдержаны в своих реакциях и выражают их только в экстренных ситуациях. Наиболее часто употребляемыми являются **Jesus Christ, thank goodness**. Чаще всего Мужчины используют данные междометия, например, при разрыве семьи, при ощущении невыносимо физической боли и т.д. А женщины, используя те же междометия, хотят привлечь внимание, выражают удивление или недовольство чем-либо. Но данные междометия не несут никакой отрицательно-эмоциональной окраски. В русской речи женщины чаще используют в речи междометия, помогающие выразить эмоции, то есть, такие междометия как: **ай, ой, вау, боже мой** и т. п. Также появляются в речи уменьшительно-ласкательные и оценочные суффиксы, лексемы, передающие чувства и эмоции («**сладенький**», «**страшно**», «**потрясающе**», «**безумно приятно**» и т. п.). Мужчинам «позволено» использовать их в ситуации общения с ребенком или при угощении гостей: «**Обувай ботиночки и ступай на улицу**». Только в процессе исследования мы заметили, что мужчины практически не употребляют междометия в речи, в то время как из уст прекрасного пола они просто «льются рекой». Также многие лингвисты отмечают, что в последнее время в речи молодежи усилились элементы гиперболизированности, например: «**Этот фильм мега крутой**». Такие фразы можно услышать, как от девушек, так и от молодых людей.

Проведённое исследование позволяет подтвердить, что мужская речь значительно отличается от женской, в том числе и особенностями употребления междометий. В рассматриваемых нами примерах в ситуациях гнева, обиды, физической боли мужчины используют больше междометий. При испытании страха, переживаний междометия получают широкое распространение и в женской речи, но для представительниц прекрасного пола междометия также являются прекрасным и удобным средством для характерного приукрашивания речи.

СПИСОК ЛИТЕРАТУРЫ

1. Былкова С.В., Крат В.А. Речь мужчин и женщин: гендерный аспект // Молодой ученый. – 2016. – №7.4. – С. 1-2. - <https://moluch.ru/archive/111/28217/> (04.03.2017).
2. Попова Д.А., Леонтьева А.В. Перцептивная характеристика английских междометий // В сборнике: Студенческая наука Подмоскovie: Материалы Международной научной конференции молодых ученых. – Орехово-Зуево, ГГТУ, 2016. – С. 534-536.

ОТКРЫВАЕМ НОВОЕ: «ВЕСНА ПОЭТОВ ВО ФРАНЦИИ»

Попова Д.А., Савельева Е.Б.

ГОУ ВО МО «Государственный гуманитарно-технологический университет»

Обязательным условием в процессе изучения иностранного языка является его страноведческий аспект, а именно знакомство с культурой, наукой, историей, искусством страны изучаемого языка. В копилку приобретаемых знаний можно отнести события наших дней. К таким значительным мероприятиям относится Парижский Международный фестиваль «Весна поэтов», превратившийся в общенациональный поэтический праздник, проходящий ежегодно весной, в том числе в связи отмечающимся 21 марта праздником – Международным Днем поэзии. Проводится он не только во Франции, но и в более чем 60 странах мира, организуясь французскими представительствами, например, Французскими Институтами. Если говорить об истории возникновения, то «Весна поэтов» родилась 1998 году, как продолжение знаменитых «Праздников музыки». Это скорее масштабный форум, где каждый является

его организатором, вносит свой вклад в традиции проведения, «творит». После того как в 2001 году арт-директором мероприятий стал Жан-Пьер Симеон (лауреат значительных литературных премий, последняя из них, премия Макса Жакоба, была присуждена за книгу «Письма любимой по поводу смерти», 2006), был создан поэтический центр, который разрабатывает программу событий и готовит каталог. Специальная команда «стимулирует» и мобилизует участников-модераторов: направляет в нужное русло усилия участников и, конечно, координирует сам фестиваль.

В соответствии с режимом его проведения каждый желающий участвовать должен внести свой «поэтический вклад». Это могут быть независимые лица, объединения, муниципалитеты городов, учебные заведения разных уровней, безусловно, университеты и т.д. Следует отметить, что «Весна поэтов» проводится при поддержке двух министерств: министерства культуры и коммуникаций и министерства образования Франции.

Во французском фестивале участвуют поэты, которые читают собственные произведения, а также актеры, музыканты и другие деятели культуры.

«Весна поэтов» ставит своей целью «вернуть поэзию в сердце города», в повседневную жизнь. Девизом стали слова поэта Октавио Паса: «Поэзия не непонятна, она необъяснима» [1]. Организаторы форума во главе с Жаном-Пьером Симеоном утверждают, что мартовские поэтические события играют решающую роль в возвращении поэзии в общество, и сегодня больше, чем когда бы то ни было полны решимости вписать это событие в долгосрочную культурную программу страны. Поэтому они, целиком посвящают себя фестивалю, формированию и сопровождению подготовленных проектов, популяризации работы авторов, издателей, деятелей искусства.

Долгое время форум официально длился две недели, но в 2007 году было решено продлить его до месяца (охватить, таким образом, весь март). В 2018 году пройдет уже двадцатая, юбилейная «Весна поэтов».

Необходимо отметить, что особым получился праздник в 2010 году – перекрестном году культуры России и Франции. В этой связи на поэтический фестиваль были приглашены пять поэтов из России.

К яркому событию была подготовлена «Антология русской современной поэзии», вышедшая благодаря труду переводчиц Кристины Зейтунян-Белоус и Элен Анри-Сафье: Огромное издание на 240 страниц, авторами которого стали более ста поэтов. Пять из них – Сергей Ганделевский, Лев Рубинштейн, Евгений Бунимович, Олеся Николаева и Мария Степанова читали свои стихи и в Париже, и во французской глубинке. Например, в городке Отрив, с населением одну тысячу триста жителей.

Наших авторов немало удивил интерес к современной, переводной поэзии, учитывая «не совсем благополучную ситуацию с поэзией во Франции» [2].

Публика оказалась гораздо ближе к поэтическому искусству, чем можно было ожидать. Зал живо реагировал на интонации и содержание прочитанного русскими поэтами, сопровождая их выступления аплодисментами.

Вопросы, которые накопились у французской стороны к гостям, были оценены нашими искусственными посланцами культуры.

Ключевым оказалось желание узнать, кто служит музой поэтам. Спрашивали и о творческой жизни, о том, насколько качественно и адекватно можно переводить поэзию с языка оригинала.

Придя на вечер поэзии, многие заинтересовались манерой декламирования стихов, всегда ли в России, поэты читают их наизусть, иногда стоя, что вызывает крайнее удивление. Французская манера общения с любителями поэзии – это когда поэт сидит с открытой книгой, монотонным голосом читая созданное. Учитывая, что рифма во французском стихотворении явление редкое, потребовались комментарии и на эту тему.

Возвращаясь к традициям проведения «Весны поэтов», можно сказать, что год от года организационный комитет пытается создать необычную атмосферу, выбрать новый формат и выработать креативный подход, учитываются самые разные предложения и находки. Например, стихи можно прочесть на афишах и стенах в метро, услышать на улице в неожиданном месте: в подземной парковке, получить в подарок подборку стихов от случайного прохожего,

карточками со стихами украшаются деревья на парижских улицах, доказывая, таким образом, высказанную мысль знаменитого Шарля Бодлера: «Обычный человек может прожить без еды два дня, без поэзии же – никогда» [1].

Очевидно, что когда «поэту достаётся пространство для речи» [1] можно ожидать очень многого, поэтому мартовские поэтические чтения призваны сыграть определяющую роль в процессе возвращения поэтического искусства в общество. Один из девизов основателей и поклонников фестиваля «Мы будем говорить живым о живом» это подтверждает.

СПИСОК ЛИТЕРАТУРЫ

1. [Электронный ресурс]. Режим доступа: URL: <http://magazines.russ.ru/october/2007/10/pa6.html> (дата обращения: 13.03 2017)
2. [Электронный ресурс]. Режим доступа: URL: <http://www.russianedu.ru/teachrussian/news/view/4232.html> (дата обращения: 23.04 2017)

ПРОБЛЕМЫ ГУМАНИЗМА И НРАВСТВЕННОСТИ В ПЕДАГОГИЧЕСКОЙ СИСТЕМЕ Л.Н. ТОЛСТОГО

Пушкова В.А., Шаталов А.А

ГОУ ВО МО «Государственный гуманитарно-технологический университет»

Л.Н. Толстой прежде, чем заняться научно-педагогической деятельностью глубоко изучил различные концепции философии, воспитания моралистов древности, русских религиозных мыслителей, славянофилов и западников, теорию и практику воспитания в русских и зарубежных школах.

Он разделял суждения отечественных философов и мыслителей о том, что национальные черты русского народа, его смиренность, стремление к идеалам святости, склонность к общинности дают основания утверждать, что Россия пойдет дальше Европы в развитии образования и культуры.

Критикуя немецкую школу, в которой высшие способности человека его мышление, воображение и творчество не развиваются он говорил: «Я твердо убежден, что для того, чтобы русская система народного образования не была хуже других систем (а она по всем условиям времени должна быть лучше) должна быть своя и не похожая ни на какую другую школу» [8, с. 179].

Он резко выступил против заимствования иноземных систем и опыта и в частности немецкой системы школьного образования без учета традиций и культуры, и истории народа. Л.Н. Толстой не мог принять насилия над ребенком, не мог принять принудительное образование, которое имело место в немецкой школе.

Идея гуманизма, глубокого уважения к личности ребёнка – основополагающее кредо педагогической системы Л.Н. Толстого. Глубокая вера в природные возможности ребёнка, личностно ориентированный подход в обучении и воспитании разрушал авторитаризм официальной педагогики, которая не учитывает природные возможности, применяет принудительные меры в воспитании и обучении.

В письме к А.А. Толстой он писал: «...подумайте только, что в протяжении 2 лет, при совершенном отсутствии дисциплины ни один и ни одна не была наказана. Никогда лени, грубости, глупой шутки, неприличного слова» [8, с. 404].

Л.Н. Толстой выступал против насилия, которое совершается над детьми в школе и подчёркивал, что насилие соблазнительно, потому что освобождает от усилия внимания и разума. «Та школа, в которой меньше принуждения, лучше той, в которой больше принуждения. Тот приём, который при своём введении в школу не требует усиления дисциплины, хорош, тот же, который требует большей строгости, наверное, дурен» [6, с. 88]. Толстой писал, что «я воевал с немецкой педагогикой именно потому, что я большую часть жизни посвятил на это дело, что я знаю, как думает народ и народный ребёнок и знаю, как говорить с ним; и это знание не слетело с неба от того, что у меня талант (самое глупое, бессмысленное слово), а от того, что я с любовью и трудом приобрёл это знание» [8, с. 161].

Преклоняясь перед нравственным природным совершенствованием ребёнка, он признавал необоснованным с точки зрения педагогической науки и практики какое-либо принуждение в своих действиях по отношению к воспитаннику. Образование при этом должно иметь другую цель – достигнуть наибольшей гармонии в смысле правды, красоты и добра.

Нужно постараться открыть в ребёнке это особенное дарование и соответственно ему направлять его образование и воспитание», – писал он [5, с. 303]. Л.Н. Толстой отмечал, что ученик не понимает оттого, что не пришло время, и это особенно заметно в арифметике. Над чем бились по целым часам, отмечает Толстой, вдруг становится ясно в минуту через некоторое время. И он особо обращает внимание учителя на то, чтобы не было торопливости, следует подождать, возвратиться к прежним толкованиям. Он заботился о том, чтобы воспитание и обучение не подавили то очень важное и существенное, что дано ребёнку от рождения.

Л.Н. Толстой писал, что «здоровый ребёнок родится на свет, вполне удовлетворяя тем требованиям безусловной гармонии в отношении правды, красоты и добра, которые мы носим в себе, родившись, человек представляет собой первообраз гармонии, правды, красоты и добра» [5, с. 287].

Такой путь требует от учителя разносторонней профессиональной подготовки, глубокого знания детской психики, понимания интересов и запросов детей, их возрастных и индивидуальных особенностей. «Свобода есть невыгоднейшее условие для приобретения наибольшего числа понятий. Школа лишает ученика свободы, и потому, полагая, что она даёт ему новые понятия, только лишает его возможности приобретать, стесняет его школьными условиями», – писал Толстой [8, с. 161]. Он не одобрял свободное воспитание в смысле анархии и вседозволенности.

Педагогическую деятельность учителя Л.Н. Толстой рассматривал, как очень ответственное дело и высоко ценил его гуманизм и человеколюбие. «Если учитель имеет только любовь к делу, он будет хороший учитель. Если учитель имеет только любовь к ученику, как отец, мать, он будет лучше того учителя, который прочёл все книги, но не имеет любви ни к делу, ни к ученикам. Если учитель соединяет в себе любовь к делу и к ученикам, он – совершенный учитель» [11, с. 63].

Занятия Л.Н. Толстого педагогикой были пронизаны глубокой верой в природные возможности детей. Серьёзное и напряжённое учение он стремился сделать интересным, увлекательным и посильным, в противном случае «ученик потеряет надежду исполнить заданное, займётся другим и не будет делать никаких усилий; если урок слишком лёгкий, будет то же самое. Нужно стараться, чтобы всё внимание ученика могло быть поглощено заданным уроком. Для этого давайте ученику такую работу, чтобы каждый урок чувствовался ему шагом вперёд в учении» [8, с. 79].

Он был противником авторитарного руководства, систематически обсуждал с учителями наиболее сложные проблемы теории и практики обучения, на своём личном педагогическом опыте раскрывал то единение и сотрудничество, которое должно существовать между учителями и детьми в организации учебно-воспитательного процесса.

Л.Н. Толстой писал, что «только когда опыт будет основанием школы, только тогда, когда каждая школа будет, так сказать, педагогической лабораторией, только тогда школа не отстанет от всеобщего прогресса, и опыт будет в состоянии положить твёрдые основания для науки образования» [9, с. 63].

Л.Н. Толстой, создавая Яснополянскую школу, стремился к тому, чтобы в ней были созданы доверительные взаимоотношения между учителями и детьми, отношения сотворчества, любви и уважения, была создана обстановка для раскрытия природных возможностей детей, формирования интереса и естественных потребностей в приобретении знаний, духовно-нравственного развития личности. Он писал, что «новая школа будет местом для свободного труда, свободного общения между детьми и теми, кто хочет помочь детям в удовлетворении их свободных запросов, в удовлетворении их жажды и творчества» [11, с. 11].

Обучение в своей школе Л.Н. Толстой строил с учётом индивидуальных возможностей каждого ученика. Ребёнок обладает «особенным дарованием и способен выполнить определённую задачу.

Своими увлекательными беседами Л.Н. Толстой «будил пытлиую мысль детей», создавал обстановку тёплых, душевных отношений учителя с детьми, в процессе которых давал ученикам разнообразные знания, что вызывало у них большой интерес и любознательность. Для активизации познавательной деятельности Л.Н. Толстой создавал «ситуации затруднения». Создавались такие условия, при которых дети, опираясь на уже изученный материал, получали возможность на основе логических рассуждений выходить на новый, ещё не изученный. Он заботился о том, чтобы на уроках было создано оптимальное состояние ребёнка, чтобы его ум не утомлялся от чрезмерной перегрузки, чтобы урок был соразмерен силам ученика.

Таким образом, гуманистические основы педагогической системы Л.Н. Толстого заключаются в осознании, что дело воспитателя – помочь ребёнку осознать свое духовное стремление, оградить от вредных социальных влияний и задать правильное направление.

СПИСОК ЛИТЕРАТУРЫ

1. Круглов Ю. Г. Гуманная педагогика Л.Н. Толстого / Ю.Г. Круглов, А.Д. Солдатенков // Социально-гуманитарные знания. – 2004. – № 5. – С. 349-352.
2. Кудрявая Н.В. Педагогические искания Л.Н. Толстого // Сов. Педагогика. – 2001. – № 9.
3. Лукацкий М.А. Л.Н. Толстой о деятельности учителя / М.А. Лукацкий // Педагогика. – 2010. – № 10. – С. 68-77.
4. Носкова Н.В. Русская народная школа в педагогическом наследии Л.Н. Толстого и С.А. Рачинского. – М.: МГГУ, 2013.
5. Селевко Г.К. Педагогика свободы Л.Н. Толстого / Г.К. Селевко // Альтернативные педагогические технологии / Г.К. Селевко. – М.: НИИ школ, технологий, 2005. – С. 160-166.
6. Толстой Л.Н. Собрание сочинений: В 20 т. Т. 15: Статьи из педагогического журнала «Ясная поляна»/ Л.Н.Толстой; [сост. и научный редактор В.Порудоминский]. – М.: ТЕРРА, 1998. – 383 с.
7. Толстой Л.Н. Воспитание и образование // Пед. соч. – М., 1989.
8. Толстой Л.Н. Прогресс и определение образования //Собр. соч. – М., 1964.
9. Шаталов А.А. Гуманизм школы Льва Николаевича Толстого / А.А. Шаталов // Мир библиографии. – 2008. – № 6. – С. 49-52.
10. Шаталов А.А. Л.Н. Толстой и русская школа / А.А. Шаталов // Педагогика. – 2007. – № 1. – С. 86-93.

СОВРЕМЕННЫЕ ТЕХНОЛОГИИ В ОБУЧЕНИИ ДЕТЕЙ С ТЯЖЕЛЫМИ МНОЖЕСТВЕННЫМИ НАРУШЕНИЯМИ В РАЗВИТИИ

Ратиева В.В., Солдатов Д.В.

ГОУ ВО МО «Государственный гуманитарно-технологический университет»

Я работаю педагогом-психологом в КДДДИ «Журавушка» для детей с глубокой умственной отсталостью. Образовательная деятельность в нашем учреждении строиться с учетом индивидуальных особенностей, способностей и потребностей каждого воспитанника и ни один ребенок не остается без внимания грамотных и опытных педагогов.

Хочется рассказать о нескольких методиках, применение которых показывает наиболее стойкие результаты.

Игровой набор «Дары Фрёбеля» – дидактический материал для детей дошкольного возраста разработанный в 19 в. немецким педагогом Ф. Фрёбелем.

Набор используется в следующих образовательных областях:

- Социально-коммуникативное развитие;

- Познавательное развитие;
- Речевое развитие;
- Физическое развитие;
- Художественно-эстетическое развитие;

Игровой набор «Дары Фрёбеля» изготовлен из качественного натурального материала (дерева и хлопка) и сопровождается комплектом методических пособий. В дары Фребеля входят разные по форме, величине и цвету предметы: шарики, куб, мячи, цилиндр, палочки для выкладывания, полоски для плетения и т.д.

Последователи идей Фрёбель-педагогике продолжали развивать систему элементов его **6-ти** «даров». В настоящее время игровой набор представляет систему из 14 модулей.

«Логические блоки Дьенеша»

Набор логических блоков состоит из 48 объемных геометрических фигур, различающихся по цвету, форме, размеру и толщине. Таким образом, каждая фигура характеризуется четырьмя свойствами. В наборе нет даже двух фигур, одинаковых по всем свойствам. Основная цель – научить ребенка решать логические задачи на разбиение по свойствам.

Возможности «блоков Дьенеша», впечатляют. Манипуляции с фигурами мобилизуют визуальную и тактильную системы восприятия ребенка, стимулируют мозговую активность и способствуют ускоренному запоминанию логических законов. С «блоками Дьенеша» сложные логические задачи ребенок воспринимает как веселую и забавную игру. А красочные пособия-альбомы делают обучение веселым.

Кубики Николая Александровича Зайцева - пособие для обучения чтению.

Это пособие даёт хорошие результаты в работе с «особыми» детьми. Обучение ведется на основе аналитико-синтетического метода с использованием складовых блоков и проходит в виде веселой игры. Не учиться, а играть! Так кратко можно охарактеризовать методику обучения чтению. Пожалуй, это самая популярная методика на сегодняшний день. Ведь все, что требуется, - играть яркими кубиками и петь песенки. Основной единицей



языка у Зайцева является не звук, буква или слог, а склад. В наборе «[Кубики Зайцева](#)» 52 кубика и специальные таблицы.



Кубики различаются по цвету (золотые, железные, деревянные, белые с зелёными знаками препинания), объёму (большие, маленькие, двойные), весу (заполняются железками и деревяшками, имеющимися в комплекте), по звучанию наполнителя, раздающемуся при их встряхивании. Цель — обеспечить произвольное, быстрое, надёжное запоминание.

Мультисенсорная программа «Нумикон» от компании «Даун сайд Ап», которая работает с детьми с синдромом Дауна. Это пособие, разработанное учеными Великобритании для детей, которые испытывают трудности при изучении математики. Оно представляет собой комплект наглядно-практических материалов, которых позволяют детям при знакомстве с числами опираться на зрительное и осязательное восприятие.

Набор деталей «Нумикона» дает возможность ребенку освоить счет, получить представление о составе числа, научиться сравнивать числа и производить несложные математические операции.

«Нумикон» состоит из:

1. Коробки с формами, которые позволяют представить числа как наглядные образы.
2. «Волшебный мешочек» с огромным количеством штырьков различных цветов. Штырьки позволяют выкладывать как формы, так и ряды чередования.
3. Белой пластины, которая позволяет выкладывать на ней как формы, так и штырьки.
4. К пластине есть карты, на которых выкладываются из форм различные графические схематические изображения.

Формы «Нумикона» позволяют наглядно представить такие сложные процессы как сложение и вычитания.

Стойкие результаты в обучении «особых» детей дает применение информационно компьютерных технологий, особенно целесообразно, т.к. предоставляет информацию в привлекательной форме, что не только ускоряет запоминание содержания, но и делает его осмысленным и долговременным. Создавая стойкую развивающую среду для детей с тяжёлыми и



множественными нарушениями развития, компьютерные программы и игры направлены на обогащение чувственного опыта ребенка, активной сенсомоторной стимуляции и комплексное развитие всех анализаторных систем.

Так **интерактивный пол** излюбленное место занятий для ребят, которые не могут самостоятельно передвигаться и имеют сложные нарушения в развитии. Здесь они могут почувствовать себя полноценными участниками всего происходящего вокруг, погрузиться в волшебную атмосферу звука, цвета, движения, получить массу положительных впечатлений. А развитие двигательной активности происходит в увлекательной игре.



Интерактивный стол помимо развлекательных функций, обеспечивают комплексное развитие ребенка: развитие памяти, внимания, логики, математики, общей эрудиции, через общую игру, способствуют социализации ребенка.



Обучение с **развивающе-коррекционной методикой с видеобиоуправлением Тимокко** для детей с тяжелыми формами ДЦП, с расстройствами аутистического спектра становится увлекательным приключением. Ребенок становится главным героем событий, происходящих на экране. Например, может играть с друзьями в мяч, надуть воздушный шарик, приобрести социально-бытовой опыт, то есть, хоть недолго пожить жизнью обычного ребенка, сделать, казалось бы, простые вещи.

Играя в игры, включенные в комплексы, дети, не замечают интенсивной тренировочной работы, которую они совершают в отношении двусторонней координации, координации глаз-рука, поддержанию правильной осанки, тренировки внимания и многого другого.

С очень высокой точностью, с помощью простой веб-камеры и двух ярких шариков-перчаток программное обеспечение комплексов предоставляет широчайшие возможности для проведения развивающих занятий со здоровыми детьми и коррекционных занятий и тренировок для детей с нарушениями в развитии.



К сожалению, не всех детей с ограниченными возможностями здоровья можно успешно подготовить к самостоятельной жизни, но мы радуемся каждому успешному шагу наших воспитанников и всегда надеемся на лучший результат. Свои надежды, знания и всю свою душу, мы полностью посвящаем нашим детям и никогда не теряем веры в успех!

СПИСОК ЛИТЕРАТУРЫ

1. «Амалтея» – научно-производственная фирма – «Тимоко» видеобиоуправление http://amaltea-spb.com/index.php?route=product/category&path=76_91 (16.10.2016 г.)
2. Ясюкова Л.А. «ПСИХОЛОГИЧЕСКАЯ ДИАГНОСТИКА И ОПТИМИЗАЦИИ ОБУЧЕНИЯ ДЕТЕЙ С СДВГ» - М. 2014 г.
3. Немкова С.А. и др. Детский церебральный паралич: диагностика и коррекция когнитивных нарушений: учеб.-метод. пособие. – М.: Союз педиатров России, 2012. – 60 с.
4. Якубович М. Коррекция двигательных и речевых нарушений у детей с ТНР методами физического воспитания. – СПб., 2016. – 206 с.
5. Мещерякова, Зубович, Леонтьева Коррекция речевых и неречевых расстройств у дошкольников. Диагностика, занятия, упражнения, игры. – М., 2016. – 305 с.
6. Квятковская М. Глубоко непонятые дети. – М.: Скифия, 2016. – 600 с.
7. Ефимов О. Аутизм. Книга о социальной адаптации детей с аутизмом. – М.: Диля, 2015. – 408 с.
8. Голиков Н. Ребенок-инвалид. Обучение, развитие, оздоровление. – Ростов-н/Д.: Феникс, 2015. – 429 с.

ВЛИЯНИЕ РОК МУЗЫКИ НА ЧЕЛОВЕКА

Рахматуллаева К.А., Булавкин К.В.

ГОУ ВО МО «Государственный гуманитарно-технологический Университет»

Музыка – великая сила человечества. В ней не только талант и культурное наследие, но и источник эмоций человека. Музыка – самая тонкая и влиятельная сфера культуры. Она может быть мощнейшим орудием, как совершенствования и созидания, так и разрушения.

Великий, вечный, ставший знаменем миллионов и рупором поколений, дух бессмертной эпохи, глашатай нового мира, пласт культуры не обошедший стороной никого – рок. Им заслушиваются, вдохновляются, восхищаются, его поклонников можно найти всюду без исключения. Принято считать, что рок возник в середине 20 века. Однако его истоки следует искать задолго до выпуска первой пластинки. Рок музыка это обобщающее название для ряда направлений популярной музыки. История рок музыки начинается с блюза – именно из этого стиля впоследствии, возникли первые рок жанры: рок-н-ролл и рокабилли. Развитие рок-н-ролла началось на Западе, в США путем аранжировки бит-ритмов и блюзов, буги-вуги, джаза и кантри. Основной акцент делается на бите, именно бит впоследствии и стал охарактеризовывать рок музыку. «Фундамент» данного жанра был заложен Лидбелли и Мадди Уотерсом. Само название произошло из песен госпел-музыкантов 40-х годов, что являлось призывом к танцам. В 1949 году вышла первая песня с одноимённым названием «Rock And Roll» Уайльда Билла Мура. Назвать же первую рок-н-ролл пластинку довольно сложно, это может быть, как сингл Фэтсо Домино – «Fat Man» так и «Rocket 88» записанная «Jackie Brenston and his Delta Cats». Рокабилли же является смесью рок-н-ролла и кантри. Самые известные исполнители данного жанра – это Эдди Кокрен, Джин Винсент и Карл Перкинс. Всеми известный Элвис Пресли с песней «That's All Right (Мама)» оказал немалое влияние на жанр. Пиком популярности рокабилли были 80-е года прошлого столетия. Изначально первые поджанры возникали в тесной связи с народной и эстрадной музыкой, такие как кантри, фолк и многие другие. Как и во всем новом, рок музыку пытались соединить со всей существующей музыкой, так и появлялись новые подвиды рок музыки. Таким образом, в конце 1960-х годов появляется арт-рок. Другие гибриды – джаз-рок, латино-рок, хард-рок и панк-рок. На рубеже 1970–1980-х годов появляются такие тяжёлые стили, как хардкор, дэт-метал. В 1990-е годы развиваются такие стили рока, как гранж и альтернативный метал. Кроме перечисленных

выделяют также гаражный, христианский, математический, стадионный, психоделический, инструментальный, индустриальный, кельтский рок и другие. Также краут-рок, фанк-рок, анатолийский рок и многие другие. В СССР рок-музыка начала формироваться в 60-е годы под влиянием «старого, доброго» Запада. Развивался «русский рок» на основе внешних заимствований, совмещаемых с отечественными культурными моделями. В то же время появились первые советские коллективы, которые пытались играть рок-музыку, такие как: «Сокол», «Скифы», «Славяне».

В США в 50-е годы прошлого века на пике популярности музыкальная новинка, увлечение рок-музыкой захватило все слои населения, особенно она, полюбилась молодёжи. Это новое веяние – музыка протест. Своеобразный вызов обществу, вскоре увлечение рок-музыкой оформилось в доходную индустрию. Но несколько лет спустя американские врачи «забили тревогу» в стране началась настоящая психическая эпидемия, по стране прокатилась волна самоубийств, ужасающие масштабы приобрела торговля наркотиками. Исследуя проблему, врачи выяснили, искривление сознания в подавляющем большинстве случаев проявлялось у меломанов и вызвано ритмами рок звучания. Звуки, улавливаемые нашими органами слуха способны запрограммировать реакцию мозга. Любая музыка всегда производит воздействие. Это воздействие может быть релаксирующим, возбуждающим, агрессивным, успокаивающим и опасным для здоровья. Вся техника рок-музыки взята из древних и современных тайных чёрно-магических обществ и братств. Ритм может приобрести наркотические свойства, если он кратен, например полтора ударам в секунду и сопровождается мощным давлением сверхнизких частот (15-30) Гц, то способен вызвать у человека экстаз. Такой ритм настойчиво будоражит нервную систему и парализует мыслительного процесса. Воздействие на человеческий организм сверхгромких звуков разрушительно – подобную музыку специалисты называют «музыкой-убийцей» или же «звуковым ядом». Каждый жанр по-разному воздействует на психическое и физическое состояние человека. Настроение – постоянное, непрерывное эмоциональное состояние человека. От него зависят наши действия и поступки. Зачастую плохое настроение приводит к тому, что события в жизни человек воспринимает в мрачных тонах, через негативизм. В состоянии пониженного эмоционального тонуса многие обращаются к любимой музыке. Рок, металл, тяжёлая музыка усиливает эмоции – и негативные, и позитивные. Рок заряжает энергией, но нарушает внутреннюю уравновешенность, искажает ритмы.

За 60-летнюю историю существования рок-музыки на мировых аренах можно было встретить множество разнообразных исполнителей в жанре рок. Но лишь немногие вошли в историю, лишь малая доля смогла покорить сердца и умы, изменить устаревший уклад и предложить совершенно новое видение окружающего мира. Раньше в 60-е годы музыка, как бы делилась на географические зоны, и одна из них была на Севере в Ливерпуле, где и появились «The Beathles», а на Юге были такие исполнители как «Rolling Stones». Самый популярный музыкальный коллектив всех времен и народов – «The Beathles». Сегодня кажется, что «The Beathles» были всегда. Их необычный стиль нельзя спутать ни с одной другой группой. Их можно не любить и не слушать, но не знать нельзя. Книга рекордов Гиннеса утверждает, что на всемирно известную песню «Yesterday» было сделано самое большое количество кавер-версий за всю историю звукозаписи. А сколько раз она была исполнена со времени ее написания, и вовсе подсчитать затруднительно. Ни один из составленных списков «песен всех времен и народов» не обходится без композиций «The Beathles». Кроме того, каждый второй музыкант признается, что на его творчество повлияла «ливерпульская четверка» и ее песни. Впрочем, «The Beathles» не первые и не лучшие. Они неповторимые. В списке бессмертных, куда включены величайшие исполнители всех времён, группа «Роллинг Стоунз» занимает четвёртое место, уступая только группе «Битлз», Бобу Дилану и Элвису Пресли. Однако в глазах верных поклонников «Роллинги» были и остаются номером один, ведь это не просто музыкальный коллектив – сейчас это эпоха, на которой выросла современная рок-культура. Несмотря на почтенный возраст, группа «Rolling Stones» началась как хулиганы от музыки, и свой титул ни разу не уронила. Удивительно, что это музыкальное явление возникло не где-то ещё, а именно в пуританской Англии. В середине прошлого века, когда нравы ещё были весьма сдержанными, эти парни стали флагманами сексуальной рево-

люции. Неудивительно, что солист группы «Rolling Stones» Мик Джаггер имел репутацию едва ли не дьявола-искусителя. Хулиган, бунтарь и самый настоящий «плохой мальчик», он заражал молодёжь своим вольнодумством. Их можно было или любить всем сердцем, или ненавидеть со всем пылом оскорблённой добродетели. Зато не было равнодушных, это полнотью устраивало всех участников. Поставленная задача была выполнена: всё внимание зрителей было приковано к нарушителям спокойствия. По мнению журнала «Rolling Stone» опубликовавшего свою версию списка «Лучшие группы прогрессивного рока» группа «Pink Floyd» заняла 2-е место в рейтинге. Группа исполняла медленные и более осмысленные композиции, нежели предшественники, представляя собой несколько иное направление в прогрессивном роке. Именно их альбом «Dark side of the Moon» считается самым продаваемым рок – альбомом всех времён, тираж которого насчитывает более 50 миллионов копий. Они были образцовой хард-роковой группой – «Led Zeppelin». Объединившие в своей музыке животный гедонизм и гром тяжёлого метала. Группа играла в стиле раннего хеви-метал. Уникальная барабанная игра, новое усовершенствованное звучание привлекли огромное количество слушателей. Публика просто не понимала, что она видит и слышит, такого не было раньше. Это очень сильная музыка, которая лилась без остановки. Она настолько впечатлила людей, что группы, которые выходили после них просто терялись. «Led Zeppelin» штурмом завоевали всю страну, с каждым новым концертом продолжительность их выступления росла, занимая от 2 до 3 часов.

В 1991 году на Западе вышла книга опытного Британского разведчика, долгие годы проработавшего и в американских спецслужбах, Джона Колимана под названием «Комитет 300». Автор сделал сенсационные заявления по ряду вопросов политического, экономического, социального и культурного характера. Со ссылкой на попавшие в его руки сверхсекретные документы, Колеман утверждал, практически за каждым громким культурологическим явлением, особенно христианского и фоново-развлекательного направления, будь то популярная музыка, СМИ или бульварная пресса, стоит четко спланированная программа по психотропному воздействию на человеческий мозг, иначе говоря, на человеческую душу. Цель одна: культивирование в обществе пагубных иллюзий и пристрастий для манипулирования как отдельно взятых, так и всей обывательской массой. По мнению доктора Колемана, исторический всплеск битломании в 60-х годах 20 века был тщательно разработан, в так называемом Тавистокском институте человеческих отношений в главном секторе «сильных мира сего» по «промыванию мозгов» всего человечества. Именно неразлучной четверке из группы «The Beathles» была поручена миссия по внедрению определённых идей в массы. Синглы битлов и тексты песен, как правило, писались не группой, а неким Тео Адорно, членом Тавистокского института и приближённым королевы Елизаветы. Поклонники «The Beathles» результативно поработали на своих «закулисных кукловодов» посеяв хаос и неприкрытую враждебность по отношению к традиционным ценностям, основанных на христианских началах. Но в программе этой группы имеется лишь несколько песен, вдохновлённых тёмными силами. Хотя музыка Beathles большей частью благозвучная и мелодичная, некоторые вещи «вдохновляют» сатанистов. Участник группы Джон Леннон сам признавался, что ради будущего успеха группы продал душу дьяволу. Именно после этого заявления рейтинг Beathles поднялся до небес, они обрели известность по всему миру. Однако нетолько битлы отважились на «опасный флирт» с демоном. В конце 60 годов Rolling Stones выпаскает пластинку «Their Satanic Majesties Request» вокалист группы Мик Джаггер рассказывал, что порывом к созданию подобного была встреча с первосвященником сатанинской церкви в Сан-Франциско Антоном Ли Уэем. На концертах группы происходили ужасающие вещи: молодые люди демонстрировали свои совершенно обнажённые тела, акты насилия переходили всякие границы дозволенного. На одном из выступлений перед сценой был заколот 18-летний чернокожий юноша Мередит Хантер, так же в драке было убито ещё 3 человека, не считая огромного числа пострадавших. После многочисленных происшествий группа решила больше не исполнять ряд песен: «Under my Thumb», «Sympathy for the Devil», «Carol». По мнению У. Боймер в книге «Нам нужна лишь твоя душа», группа Pink Floyd так же является почитателем дьявола. Ярыми сатанистами прослыли такие группы как: Led Zeppelin, AC/DC, Iron Maiden, всеми известный Ozzy Osbourne и многие другие. Участники рок группы Led

Zeppelin не только отличались своеобразием музыкальных композиций, но также и внешним видом. Их стиль в одежде не соответствовал их полу. Яркие, глянцевые и бархатные наряды, лакированные туфли, россыпь паеток и бисера на костюмах и цветная вышивка делала их похожими на гермафродитов. На сегодняшний день можно сделать вывод: подобные образы кумиров целого поколения, могли стать своего рода пропагандой схожего образа жизни. ореол таинственности, царивший над группой сгустился, когда все узнали, что Джимми Пег интересуется работами Алестера Кроули, англичанина который в начале 20 века занимался черной магией и демонологией. Увлечения Пега работами Кроули заставило многих считать, что он и сам занимался чёрной магией и сатанизмом. В песнях группы отчётливо слышны призывы к служению дьяволу. Одна из самых популярных песен Led Zeppelin «Stairway to Heaven» является открытым признанием поклонения участников группы Сатане: «Listen!...I live with Satan...Serve me! There is no escaping it...with Satan... if we've got to live for Satan...Master Satan»-« Послушай!...Я живу с дьяволом...нет никакого спасения...с дьяволом...если будем жить для дьявола...Господин и повелитель дьявол...». AC/DC – аббревиатура которых, означает «Antichrist, Death to Christ» или «AntiChrist/Devil Corporation», стали ещё одной сенсацией в истории рок музыки. В начале своего пути название группы многими воспринималось, как призыв к гомосексуальному и бисексуальному контактам. Данные представители тяжёлого рока, также являются сподвижниками дьявола, закладывая в свои песни рассуждения о дружбе между человеком и дьяволом. Всех представителей перечисленных групп объединяет пристрастие к наркотикам, пропаганда определённого образа жизни не соответствующего системе взглядов того времени, сатанизм присущий их песням и вереница смертей.

Музыка во все времена была, остаётся и будет важной частью душевной составляющей каждого человека вне зависимости от жанра и новых веяний. Но одно не стоит забывать, каждая музыкальная новинка была своеобразным представителем той эпохи, в которой возникла.

СПИСОК ЛИТЕРАТУРЫ

1. История рока – <http://krugznaniy.ru/article/rok-muzyyka/> (18.04.2017)
2. История рок – музыки – <http://musa.wmsite.ru/o-raznom-20111/istorija-rok-muzyki> (18.04.2017).
3. Влияние рок – музыки на психику человека - <http://zarodinu.org.ua/page/220> (18.04.2017).
4. Колеман Дж. Комитет 300 – <http://knigosite.org/library/read/10261> (20.04.2017).
5. Боумер У. Нам нужна только твоя душа – <http://readr.su/u-boymer-nam-nughna-tolko-tvoya-dusha.html> (20.04.2017).

ОСОБЕННОСТИ ПЕРЕВОДА РЕАЛИЙ В РОМАНЕ ЙОНА КОЛФЕРА «АРТЕМИС ФАУЛЬ»

Рачкова Д.С., Кириллова А.В.

ГОУ ВО МО «Государственный гуманитарно-технологический университет»

Многие учёные считают, что язык является отражением культуры. Ценности одной национальной общности, отсутствующие у другой вовсе или существенно отличающиеся от них, составляют национальный социокультурный фонд, который, так или иначе, находит своё отражение в языке. Естественно, что при контакте разных культур происходит процесс обмена информацией во всех аспектах человеческой деятельности, и в первую очередь на языковом уровне.

Древнейшая и сложнейшая проблема перевода состоит, безусловно, в возможности адекватного переноса содержания того или иного текста с одного языка на другой. Поэтому переводчик должен сделать всё от него зависящее, чтобы полно и точно передать текст, смысл и настроение, выраженные автором. Перевод реалий (социально-маркированной лексики) – часть большой и важной проблемы передачи национального и исторического своеобразие, которая восходит к самому началу зарождения теории перевода как самостоятельной дисциплины.

О реалиях, как о показателях колорита, заговорили лишь в середине XX века. Реалия – это предмет, факт или событие, носящие национальный характер и понятные только представителям определённой культуры и носителям определённого языка.

Важность сохранения, осмысления и правильной передачи реалии не вызывает сомнений.

Первым этапом перевода любых реалий является их осмысление. Переводчик должен понять место реалии в контексте – как именно реалия подана автором и какими средствами он пользуется, чтобы довести до сознания читателя её семантическое и коннотативное содержание.

Для перевода реалий переводчик пользуется специальными уже разработанными приёмами перевода, такими как:

- транслитерация и транскрибирование;
- создание нового слова (неологизм, семантический неологизм, калька, полукалька, освоение);
- замена реалий;
- приближенный перевод;
- контекстуальный перевод; описательный перевод.

Рассматривая достоинства и недостатки каждого из перечисленных способов, необходимо подчеркнуть, что в практике переводческой работы они применяются не изолированно, а в сочетании друг с другом. Следствием исключительного использования только одного способа, в большинстве случаев, может стать или перегрузка переводного текста иноязычным словесным материалом – «экзотизмами» (при транслитерации и транскрипции); или непомерное расширение текста (при описательном способе); или полная утрата национальной специфичности (при уподобляющем переводе).

Для анализа перевода реалий мы выбрали роман Йона Колфера, «Артемис Фаул», потому что, во-первых, он написан в 2001 году, а значит, является произведением современной английской литературы, что даёт возможность изучить современный английский язык и его современную культурно-социальную основу. Во-вторых, роман написан в жанре фэнтези, что даёт возможность изучить и мифологическо-сказочные реалии. В-третьих, пока ещё не было проведено ни одного полноценного исследования данного произведения, что придаёт актуальность нашему анализу.

Йон Колфер в своём произведении «Артемис Фаул» использует множество различных реалий: топонимы, имена собственные, устойчивые словосочетания, сказочные реалии и т.д. Из-за такого огромного числа реалий этот роман очень сложно переводить на другие языки (в том числе, и на русский). Мы рассмотрим способы перевода нескольких наиболее интересных групп реалий.

Перевод имён.

1. Первой реалией текста является имя главного героя – Артемис Фаул, и появляется она уже в первом предложении. Как мы видим, его имя переводится на русский язык с помощью **транскрибирования**:

How does one describe Artemis Fowl? – Артемис Фаул... Кто он такой?

Как известно, транскрибирование часто используются для передачи таких реалий, как имена собственные и названия. Этот приём самый простой и, можно даже сказать, классический, но в данном случае он не полностью передаёт семантическое и коннотативное содержание имени. Сам Йон Колфер в интервью говорил про фамилию своего главного героя: «Имя – очень важная вещь. Я понимал, что это должно быть таинственное имя, которое будет мгновенно производить впечатление на читателя. «Фаул» придумалось легко: по-английски «Fowl» (от английского foul) значит «бесчестный», «гадкий» – это было то, что мне нужно».

2. При переводе фамилии другого главного героя – Дворецки – была использована **калька**:

The Butlers had been serving the Fowls for centuries. It had always been the way. Indeed there were several eminent linguists of the opinion that this was how the noun originated. – Дво-

репки служили Фаулам уже не одно столетие. Сколько существовали Фаулы, столько рядом с ними были верные Дворецки.

Использование этого приёма позволило перенести в русский язык фамилию Дворецки при максимально полном сохранении её семантики, при этом сохранился и её колорит, что удаётся сделать не всегда. Кроме того, использование кальки здесь легко объясняется: после фамилии идёт её объяснение и отсылка ко всем известной профессии дворецкого.

3. Имя третьей главной героини тоже переводится с помощью **кальки**:

Holly Short was lying in bed having a silent fume. <...> Technically she was an elf, fairy being a general term. Perhaps a description would be more helpful than a lecture on fairy genealogy. <...> At exactly one metre in height, Holly was only a centimetre below the fairy average, but even one centimetre can make an awful lot of difference when you don't have many to spare. – Элфи Малой лежала в своей постели и вся клокотала от злости. <...> Кстати, формально Элфи была эльфом. Впрочем, возможно, что внешний вид Элфи скажет читателю больше, чем целая лекция о её происхождении. <...> Ах да, рост. Ровно метр, на какой-то сантиметр ниже среднеэльфийского роста! Но порой даже один сантиметр способен сыграть решающую роль, тем более когда сантиметров этих не так уж и много.

Употребление кальки в качестве приёма перевода в этом случае тоже объясняются дальнейшим описанием героини, из которого становится понятно, что у неё говорящее имя, перевод которого невозможен другим способом. Если при переводе использовать **транскрипцию** или **транслитерацию**, то русскому читателю будет непонятно его семантическое и коннотативное содержание.

Перевод авторских реалий.

Пожалуй, самыми сложными для перевода являются авторские реалии, так как автор или придумывает новые слова, тогда переводчику нужно понять, какие именно слова берутся за основу, по какому признаку это происходит и каким образом их лучше всего перевести; или автор переосмысливает значение уже существующих слов в контексте своего произведения. Во втором случае, переводчик должен не просто перевести такие слова, а понять, что они являются авторскими, и разобраться, какое именно значение автор вложил в них.

Рассмотрим следующий отрывок, в котором представлено сразу пять авторских реалий:

That was one advantage of living near the earth's core – the water was always hot. No natural light, of course, but that was a small price to pay for privacy. Underground. The last human-free zone. <...> The fairy suited up, zipping the dull-green jumpsuit up to her chin and strapping on her helmet. LEPrecon uniforms were smart these days. Not like that top-o'-the-morning costume the force had had to wear back in the old days. Buckled shoes and knickerbockers! Honestly. No wonder leprechauns were such ridiculous figures in human folklore. Still, probably better that way. If the Mud People knew that the word 'leprechaun' actually originated from LEPrecon, an elite branch of the Lower Elements Police, they'd probably take steps to stamp them out. Better to stay inconspicuous and let the humans have their stereotypes. – Одно из преимуществ жизни вблизи земного ядра состоит в том, что у тебя в доме всегда есть горячая вода. Конечно, солнце отсюда не видно, поэтому освещение только искусственное, но это небольшая цена за возможность жить подальше от человека. Подземье. Последняя на планете область, куда вершки, эти верхние людишки, ещё не сунули свои длинные носы. <...> Элфи оделась, застегнула до подбородка молнию на своем тускло-зеленом комбинезоне и закрепила на голове шлем. Нынешние мундиры ЛеППРКОНа куда удобнее, чем прежде. Доисторические костюмчики, которые бойцам этого подразделения некогда приходилось носить, бесследно канули в прошлое. Туфли с пряжками и бриджи, честное слово! Неудивительно, что во всех людских сказках лепреконы выставляются такими дураками. Хотя... А если бы эти вершки вдруг узнали, что на самом деле слово «лепрекон» произошло от названия элитного подразделения ЛеППРКОН (что означает Легион Подземной Полиции, Разведывательный Корпус Особого Назначения)? Что было бы? На лепреконов мигом объявили бы охоту. Нет, зачем привлекать к себе лишнее внимание, пускай там, наверху, и дальше пребывают при своем мнении...

1. Первая авторская реалья – «Underground» («Подземье»), в данном случае автор переосмысливает часто употребляемое и общеизвестное слово underground (с английского – метрополитен, подземный, под землёй). В данном контексте это слово не может быть пере-

ведено ни одним из имеющихся эквивалентов, поэтому переводчик создаёт **неологизм** «подземье» для перевода этой реалии.

2. Второй авторской реалией является словосочетание «human-free zone» (дословно: зона, свободная от людей). Переводчик передаёт эту реалию при помощи **описания** – самого просто приёма перевода реалий: «область эти верхние людишки ещё не сунули свои длинные носы», что получается значительно длиннее оригинала, но полностью передаёт её эмоциональную окраску (пренебрежение к людям) и колорит.

3. Следующую авторскую реалию – словосочетание «Mud People» – переводчик передаёт одним словом – **собственным неологизмом** «вершки», который тут же осмысливается при помощи вводной конструкции «эти верхние людишки».

4. Четвёртой авторской реалией является аббревиатура «LEPrecon», которую автор связывает со сказочной реалией «leprechaun» («лепрекон»), уже существующей и понятной большей части русскоязычного населения: лепрекон – персонаж ирландского фольклора, волшебник, исполняющий желания, традиционно изображаемый в виде небольшого коренастого человечка. В XX веке в массовой культуре лепреконов обычно изображают одетыми во всё зелёное. Данную авторскую реалию («LEPrecon») переводчик также передаёт на русский язык **аббревиатурой** «ЛеППРКОН».

5. Последней в этом отрывке авторской реалией является расшифровка предыдущей аббревиатуры: «LEPrecon» – «an elite branch of the Lower Elements Police». На русском языке расшифровка звучит намного длиннее «ЛеППРКОН» – «Легион Подземной Полиции, Разведывательный Корпус Особого Назначения», что объясняется необходимостью объяснить оставшиеся буквы данной аббревиатуры, кроме того расшифровка на русском не дословно повторяет английскую из-за необходимости подобрать слова на русском языке, начинающиеся с нужной буквы.

Итак, перевод реалий – задача сложная. Самый простой приём транскрибирования подходит далеко не всегда, так как он не полностью передаёт семантическое и коннотативное содержание реалий. Чаще всего при переводе реалий в проанализированном нами романе переводчики использовали кальку и полукальку, которые наиболее полно передают содержание «говорящих» имён. Самыми сложными для перевода являются авторские реалии, для передачи таких реалий переводчики обычно используют следующие приёмы перевода: создают собственные неологизмы, калькируют или переводят при помощи описания. Причём создание неологизмов является наиболее часто используемым приёмом.

СПИСОК ЛИТЕРАТУРЫ

1. Влахов С.И., Флорин В.С. Непереваемое в переводе. – М.: издательство Р. Валент, 2012.
2. Жеребило Т.В. Словарь лингвистических терминов. – 5-е изд., испр. и дополн. – Назрань: Пилигрим, 2010.
3. Йон Колфер // Аремис Фаул: фантастический роман / пер. с англ. А. Жикаренцев, Н. Ибрагимова. – М.: Эксмо, 2010. – 416 с.
4. Краткий словарь неологизмов – <https://www.tutoronline.ru/blog/kratkij-slovar-neologizmov> – (дата обращения: 15.04.2017).
5. Лингвистический энциклопедический словарь / гл. ред. В.Н. Ярцева. – М.: Директ-Медиа, 2008.
6. Мисуно Е.А., Шаблыгина И.В. Перевод с английского языка на русский язык: практикум. – Минск: АБЕРСЭВ, 2009.

Reypova A.

Nukus branch of Tashkent State Agrarian University,
Nukus, Uzbekistan

Information technologies of education are all technologies using special technical means (computer, audio, cinema, video). When computers became widely used in the education process, the term "new information learning technology" appeared. But some researchers emphasize that it is possible to talk about new information technology of education only if it satisfies the basic princi-

ples of pedagogical technology (preliminary design, reproducibility, integrity, etc.), solves problems that were not previously theoretically or practically solved And if the means of transferring information to the trainee is computer and information technology.

Information and Communication Technologies (ICT) is "a wide range of digital technologies used to create, transmit and distribute information and provide services (computer equipment, software, telephone lines, cellular communications, e-mail, cellular and satellite technologies, wireless and Cable communication, multimedia, as well as the Internet)".

One of the most revolutionary achievements in recent decades, which significantly influenced the educational process worldwide, was the creation of a worldwide computer network called the Internet, which literally means "international network" (English, international net).

Communicating in the true language environment provided by the Internet, students find themselves in real life situations. Involved in solving a wide range of meaningful, realistic, interesting and achievable tasks, students are trained spontaneously and adequately to respond to them, which stimulates the creation of original utterances, rather than the template manipulation of linguistic formulas.

Internet resources can be used to include network materials in the content of the lesson, i.e. to integrate them into the training program; Independent search for students information in the project; In-depth study, the elimination of knowledge gaps, skills and skills; Independent preparation for exams; Systematic study of a foreign language [1].

The ability to find information in a foreign language is an important aspect of the learning process. Search servers allow you to create a variety of queries and display a list of sites on a topic of interest to the user. For various training topics, you can find special educational resources containing a set of links to articles or audio / video recordings.

Using the information resources of the Internet, you can more effectively solve a number of didactic problems in the lesson:

- to form skills and skills of reading, directly using materials of the network of varying degrees of complexity;
- improve listening skills on the basis of authentic Internet sound texts, multimedia tools also adequately prepared by the teacher;
- to get acquainted with the cultural knowledge, including speech etiquette, features of speech behavior of various peoples in the conditions of dialogue, features of culture, traditions of the country of the studied language;
- to form a stable motivation for foreign-language activity of students in the classroom on the basis of the systematic use of "live" materials, to discuss not only questions to the texts of the textbook, but "hot" problems of interest to everyone.

In the lessons of a foreign language, computer technologies are used to develop grammatical skills, to develop writing skills (correspondence with children from other countries studying English or with native speakers), reading (working on the Internet with information) and in project work.

But I would like to say a few words about using simple multimedia documents that the teacher can do in the Microsoft Word program and Power Point presentations. They are simple in execution and application, but their role in intensifying the lesson and increasing its emotional impact on students is great.

The value of the presentations created by the teacher is that the material in them is given to the students compactly, in the right sequence; there is nothing superfluous in it, everything "works" to achieve the goals and objectives of a particular lesson, in contrast to the finished films and slides [2].

Use the capabilities of modern technology can be in different classes in English and in different classes. In the lessons of regional studies, where you want to show the students as many bright and memorable illustrations as possible, to provide interesting and modern facts from the life of the country, the use of the Internet becomes an urgent necessity. The possibilities of the Internet in this regard are endless and provide a variety of information resources. In such lessons, you can not only show a slideshow of the sights of the countries of the studied language, introduce them to different areas of people's lives, but students can hear and see interviews with various celebrities.

LIST OF USED LITERATURE:

1. Apolskikh E.I. The use of modern information and communication technologies in the educational process: educational and methodological manual. – Barnaul: BSPU, 2006.
2. Zakharova I.G. Information Technologies in Education: Proc. Allowance for stud. Supreme. Ped. Training. Institutions. – M., 2003.

ВЗАИМОСВЯЗЬ УСПЕВАЕМОСТИ И ТРЕВОЖНОСТИ В МЛАДШЕМ ШКОЛЬНОМ ВОЗРАСТЕ

Реснянская В.С., Дюпина С.А.

ГОУ ВО МО «Государственный гуманитарно-технологический университет»

Тревожность – это эмоциональное переживание человека, которое связано с предчувствием какой-либо надвигающей опасности. Большая часть ученых сходятся в определении того, что тревожность нужно рассматривать не только как ситуативное явление, но как личностную характеристику.

Проблему тревожности начали изучать зарубежные исследователи: З. Фрейд (1953), А. Адлер (1958), К. Хорни (1952), Э. Фром (1956). Среди отечественных авторов следует упомянуть: Ф.Б. Березина (1988), Ю.Л. Ханина (1980), Л.М. Аболина (1989).

Тревожность – это распространенное на сегодняшний день явление, которое является причиной возникновения неврозов, психоза и влечет за собой причину возникновения других нарушений. Отметим, что тревожность является основной причиной расстройств эмоциональной сферы личности, является субъективным проявлением неблагополучия личности и ее дезадаптации.

В последнее время в российском обществе происходят резкие и необратимые изменения, ведущие за собой неопределенность и неуверенность в завтрашнем дне. Это влечет эмоциональное напряжение и как следствие, усиление тревожности. Отмечается также существенное возрастание уровня тревожности в среде школьников. Необходимо остановиться на основных причинах высоких показателей этой тревожности.

Во-первых, это – «экзаменационный стресс». У каждого учащегося присутствует волнение, напряжение. Это естественное явление, при котором тревожность не сможет достичь непривычной для школьника и его организма силы. Однако если неправильно организовать процесс опроса или экзамена, то у школьника могут возникать негативные эмоции, что приведет к перенапряжению организма и повлечет психофизическую реакцию с их внешними проявлениями.

Во-вторых, это перегрузка школьников учебной программой. Данная ситуация опасна для школьников с низким уровнем успеваемости, который попадают в разряд хронических неудачников.

В-третьих, это – неправильное построения общения педагога с учениками. В дальнейшем это может привести к проблемам дисциплинарного характера, то есть уровень поведения на уроке у школьников ухудшиться. Естественно это приведет к проблемам воспитательного характера, патологическим реакциям и психопатическим нарушениям у учащегося.

В-четвертых, это – несправедливое отношение педагога к ученикам, что выражается в том, что ребенок не может получить желаемую оценку или добиться положительного отношения учителя к своим стараниям и знаниям. Прежде всего, это доказывает педагогическую и психологическую неграмотность педагога. Такие действия могут привести школьников к состоянию фрустрации [1].

Итак, к школьным стрессам относятся патогенные психофизиологические и эмоциональные состояния детей, которое возникает из-за неблагополучной психологической атмосферы в классе, конфликтах между учащимися и педагогом, неправильно организованного процесса обучения.

Изучению проблемы детской тревожности и ее влиянию на процесс обучения уделялось пристальное внимание в исследованиях Е.С. Новикова (1988), К.Э. Изард (1972), Н.Д. Левитон (1969), В.Р. Кисловской (1972), Ю.Л.Ханиной (1980), Ф.Б. Березиной (1988). В их

исследованиях тревога рассмотрена как существенная угроза, которая оказывает отрицательное влияние на человека. Однако в работах А.И. Захарова (1987), Н.В. Имеладзе (1966), А.М. Прихожан (1977) установлено, что тревожность у детей имеет психодинамическую природу и влияет на процесс социализации [2].

Объектом нашего исследования являлась академическая успеваемость младших школьников с разным уровнем тревожности.

Предметом – связь тревожности и академической успеваемости детей младшего школьного возраста.

Гипотеза: тревожность имеющая уровень выше среднего связана с высокими баллами академической успеваемости у детей младшего школьного возраста.

Для изучения уровня школьной тревожности учащихся были использованы следующие методики: «Дом. Дерево. Человек» Дж. Бук (1948), «Диагностика школьной тревожности» Б.Н. Филлипса (1970), «Шкала личностной тревожности» А.М. Прихожан (1982). Средний балла академической успеваемости детей был рассчитан как среднее арифметическое от суммы баллов отметок за вторую четверть.

В исследовании приняли участие 52 учащихся (27 девочек и 25 мальчиков) 4 «Б» и 4 «В» классов МОУ Лицей г. Орехово-Зуево. Исследование осуществлялось с октября по февраль 2016-2017 учебного года.

Качественно-количественный анализ результатов, полученных нами при обработке данных методики «Дом. Дерево. Человек» Дж. Бука (таблица 1) позволяет констатировать, что у большей части наших испытуемых (27 детей и 52 %) выявлен низкий уровень тревожности. Средний уровень характерен 20 учащимся (38 %). Выше среднего у 4 человек (8 %), высокий только у 1 школьника (2 %). Уровень ниже среднего отсутствует совсем.

Таблица 1. Показатели уровня тревожности испытуемых по методике: «Дом. Дерево. Человек» Дж. Бука

Уровень тревожности	Высокий	Выше среднего	Средний	Ниже среднего	Низкий
Количество испытуемых (%)	2	8	38	-	52

Анализ результатов, зафиксированных нами после обработки данных, полученных после проведения методики «Шкала личностной тревожности» А.М. Прихожан (таблица 2) показывает, что нормальный показатель выявлен у 17 детей (33%), очень высокий у 15 школьников (29%), явно повышенный только у 5 субъектов (10%). Тревожность не характерна 8 детям (15%) и несколько повышенной тревожностью отличаются 7 человек (13%). Следовательно, условно разделив испытуемых, по их результатам на две основные группы. Первую составили дети с очень высокой и явно повышенной тревожностью (20 человек и 39%). Вторую – дети с нормальной и не выявленной тревожностью (25 человек и 49%). Итак, по данным этой методики основная часть выборки отличается либо явно выраженной личностной тревожностью, либо ее почти полным отсутствием.

Таблица 2. Показатели тревожности испытуемых по методике «Шкала личностной тревожности» А. М. Прихожан

Показатель тревожности	Очень высокий	Явно повышенный	Несколько повышенный	Нормальный	Состояние тревожности не выявлено
Количество испытуемых (%)	29	10	13	33	15

При обработке методики «Диагностика школьной тревожности» Б.Н. Филлипса выделены три группы испытуемых в зависимости от показанного ими уровня тревожности. Так, наибольшую по численности группу составили дети с нормальным уровнем школьной тревожности (35 человек, 67%). Субъектов с повышенной и высокой тревожностью – 15 (29%) и 2 (4%). Итак, укажем, что школьная тревожность наших четвероклассников в целом невысока.

Таблица 3. Показатели уровня тревожности испытуемых по методике «Диагностика школьной тревожности» Б. Н. Филлипса

Уровень тревожности	Высокий	Повышенный	Нормальный
Количество испытуемых (%)	4	29	67

Дальнейший анализ был проведен нами с учетом обобщения данных показателей тревожности, полученных по всем трем методикам. Таким образом, нами выделены пять групп учащихся (таблица 4). Детей, обнаруживших высокий уровень тревожности – 2 человека (3,8%), выше среднего – 12 (23,1%), средний – 27 субъектов (51,9%). Ниже среднего уровень тревожности выявлен у 7 человек (13,5%), низкий у 4 школьников (7,7%). Следовательно, на высокие показатели тревожности приходится в целом 14 человек (26,9%). Что несколько ниже, чем третья часть всех обследованных. При этом наибольшая часть нашей выборки обнаруживает средний и ниже среднего уровни тревожности (34 человека и 65,4%). Необходимо подчеркнуть, что полученные нами результаты несколько неожиданны и разнятся с данными других современных исследований.

Таблица 4. Обобщенные показатели уровня тревожности испытуемых по методикам: «Дом. Дерево. Человек», «Диагностика школьной тревожности», «Шкала личностной тревожности»

Уровень тревожности	Высокий	Выше среднего	Средний	Ниже среднего	Низкий
Количество испытуемых (%)	3,8	23,1	51,9	13,5	7,7

Далее представляется правильным остановиться на анализе соотношения обобщенного уровня тревожности и средних данных академической успеваемости детей (таблица 5). Самый высокий средний балл школьной успеваемости обнаруживают школьники с уровнем школьной тревожности ниже среднего (4,75 балла). При низком уровне тревожности академическая успеваемость также достаточно высока (4,7 балла). Высокий уровень тревожности характеризуется наименьшим результатом (4 балла). Уровни средний и выше среднего существенно не различаются по описываемому нами показателю (4,4 и 4,3 соответственно).

Таблица 5. Средние баллы академической успеваемости и обобщенный уровень тревожности учащихся

Уровень тревожности	Высокий	Выше среднего	Средний	Ниже среднего	Низкий
Средний балл академической успеваемости	4	4,3	4,4	4,75	4,7

Таким образом, согласно проанализированным нами данным, представители уровня тревожности ниже среднего и низким обнаруживают самые высокие показатели академической успеваемости, что также не соответствует принятому и неоднократно подтвержденному

мнению ученых о том, что максимальные баллы успеваемости демонстрируют учащиеся с уровнем тревожности выше среднего.

На основании вышеизложенного представляется логичным сделать выводы:

1. В выборке обследованных нами учащихся четвертых классов явно преобладает средний уровень тревожности (27 человек и 51,9 %).
2. Самые высокие средние баллы академической успеваемости (4,75 и 4,7) выявлены у младших школьников с уровнем тревожности ниже среднего (13,5 %) и низким (7,7 %).
3. Выдвинутая нами гипотеза о том, что тревожность имеющая уровень выше среднего связана с высокими баллами академической успеваемости у детей младшего школьного возраста не нашла подтверждения в проведенном нами исследовании.

СПИСОК ЛИТЕРАТУРЫ:

1. Астапов В.М. Тревожные расстройства в детском и подростковом возрасте. Теория и практика. – МОДЭК, 2011. – 367 с.
2. Романенко С. Тревожность в младшем школьном возрасте. – LAP, 2011. – 96 с.

ПРОБЛЕМЫ И ОСНОВНЫЕ НАПРАВЛЕНИЯ РАЗВИТИЯ УПРАВЛЕНИЯ ЧЕЛОВЕЧЕСКИМИ РЕСУРСАМИ ВЫСОКОТЕХНОЛОГИЧНОГО ПРЕДПРИЯТИЯ

Рогачева С.Ю., Ширяев Д.В.

ФГБОУ ВО "Московский политехнический университет"

ПАО НПП «Сапфир» является базовым предприятием российской оборонной промышленности. Оно осуществляет деятельность в научно-производственном направлении, предприятие имеет огромный опыт производства и разработки наукоемкой продукции, что свидетельствует об определяющем значении высококвалифицированного опытного персонала для успешного развития предприятия.

В ходе проведения исследования предприятия перед проектной командой студентов были поставлены следующие задачи: проанализировать уровень текучести кадров в руководящем составе по должностям, скорость «закрытия» вакансий, наличие «незакрываемых» вакансий, степень удовлетворенности трудом, демографический состав руководящего персонала. Было проведено выборочное анкетирование сотрудников и проанализирована информация, предоставленная предприятием ПАО НПП «Сапфир».

В ходе исследования проектной командой студентов были получены следующие результаты.

1. На предприятии преобладают возрастные группы от 31 до 40 лет, и от 51 до 60 лет (рисунок 1).



Рис. 1 Распределение персонала по возрастным группам

2. На рисунке 2 мы видим, что предприятие имеет большую часть квалифицированных специалистов с достаточно высоким опытом работы на НПП Сапфир. Примерно поло-

вина сотрудников имеет стаж от 3 до 20 лет. Большинство сотрудников этой группы по стажу относятся к возрастной группе от 40 лет.

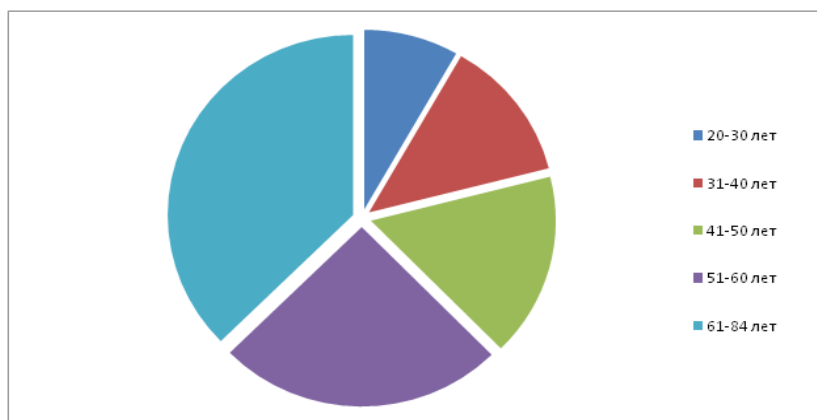

Рис. 2 Структура персонала по стажу работы

Исходя из этого, можно сказать, что предприятию не хватает молодых специалистов.

3. В руководящем составе предприятия преобладают мужчины в возрасте свыше 60 лет (см. рисунок 3).

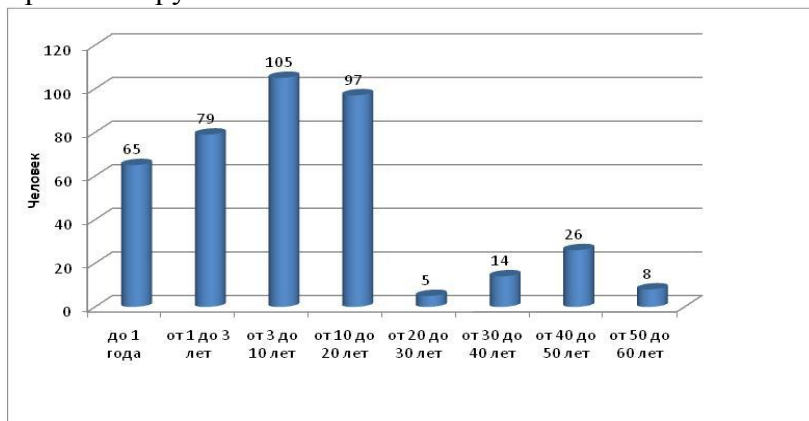

Рис. 3 Половозрастная структура руководящего персонала

По результатам проведенного анализа выявлено преобладание мужчин пенсионного возраста на ключевых производственных руководящих должностях.

Согласно проведенному анкетированию преобладает отрицательная оценка возможностей карьерного роста (рисунок 4). Следует отметить недостаточность внутреннего карьерного роста сотрудников.

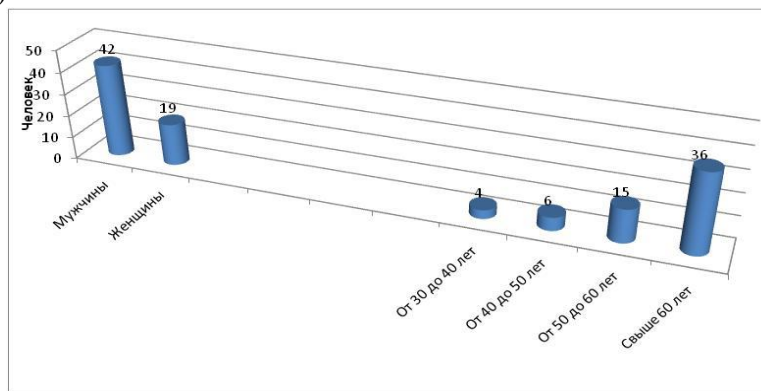

Рис. 4 Оценка сотрудниками наличия возможностей карьерного роста

4. Исходя из текущей структуры вакансий на исследуемом предприятии, преобладающую часть текущих вакансий составляют инженерные специальности с достаточно высокими требованиями (профильное высшее образование, опыт работы от 5 лет, функционал по разработке и сопровождению технологических процессов). При этом уровень заработной

платы по данным вакансиям несущественно отличается от уровня низкоквалифицированных специалистов (в среднем всего на 17%), что объясняет сложность закрытия данных вакансий.

На предприятии наблюдается положительная динамика текучести (в т.ч. сокращение штата в 3-ем квартале текущего года). Одновременно наблюдается рост доли сотрудников работающих неполное рабочее время (рисунок 5). При этом согласно проведенному анкетированию сверхнормативное рабочее время отработывали лишь 10% опрошенных (являющиеся руководителями среднего звена), и лишь 50% опрошенных отметили значимые премиальные выплаты за переработку. 100% опрошенных сотрудников выразили согласие на повышение степени загруженности на работе в случае изменения их заработной платы.

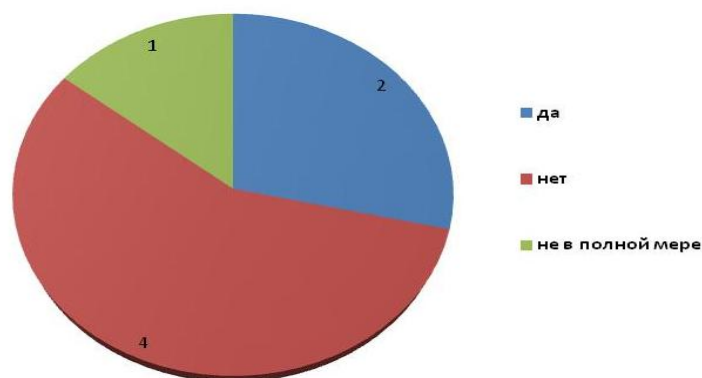

Рис. 5 Динамика текучести персонала и отработанного времени

Таким образом, можно сделать вывод о потенциале повышения загруженности персонала и интенсивности труда при некотором сокращении штата.

5. Выявленный в ходе проведенного опроса сотрудников уровень готовности к смене места работы (29%) превышает уровень текучести за 2015 год (около 10%). Однако лишь у половины готовых к смене работы возможность ухода связывается с поиском более привлекательного места (остальные готовы к увольнению лишь в случае серьезных проблем на предприятии). Среди причин смены работы – преобладает желание открыть свое дело и поиск более высокой заработной платы. В этой связи в современных кризисных условиях не следует ожидать существенного роста уровня текучести персонала на предприятии.

6. Выявленный в ходе проведенного опроса уровень мотивированности персонала к работе – лишь около половины сотрудников считают уровень мотивации достаточным. 14% сотрудников считают уровень мотивации недостаточным, а 29% – считают существующую мотивацию лишь фактором морального удовлетворения от качественно выполненной и востребованной работы (рисунок 6). Степень удовлетворенности трудом оценена большинством опрошенных на уровне 80%. Полная удовлетворенность (100%) характерна лишь для 14% опрошенных. При ранжировании уровня факторов мотивации сотрудники ставят на первые места стабильность, хороший коллектив и интересность выполняемой работы. Заработная плата – относится большинством сотрудников к факторам мотивации, располагаемым на последних местах в приоритетности.

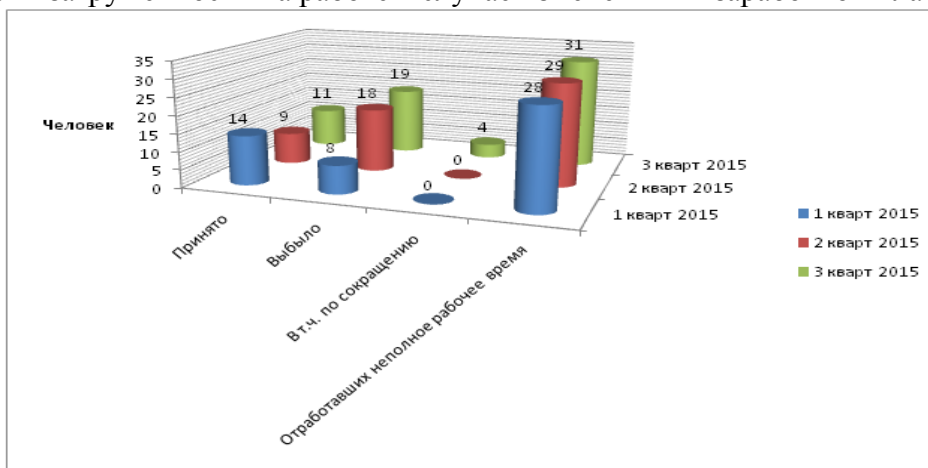

Рис. 6 Уровень мотивированности персонала к работе

Кроме того, установлено, что большинство опрошенных сотрудников (57 %) не считают свою заработную плату обоснованной. Поэтому при условии омоложения кадрового состава у предприятия возможно снижение уровня реальной мотивированности и результативности.

7. По результатам проведенного опроса, 20% опрошенных констатировали отсутствие возможности обучения и повышения квалификации. С учетом преобладания среди анкетированных достаточно ответственных должностей – это говорит о недостаточном уровне обеспечения профессионального роста.

Предлагаем следующие пути решения выявленных проблем:

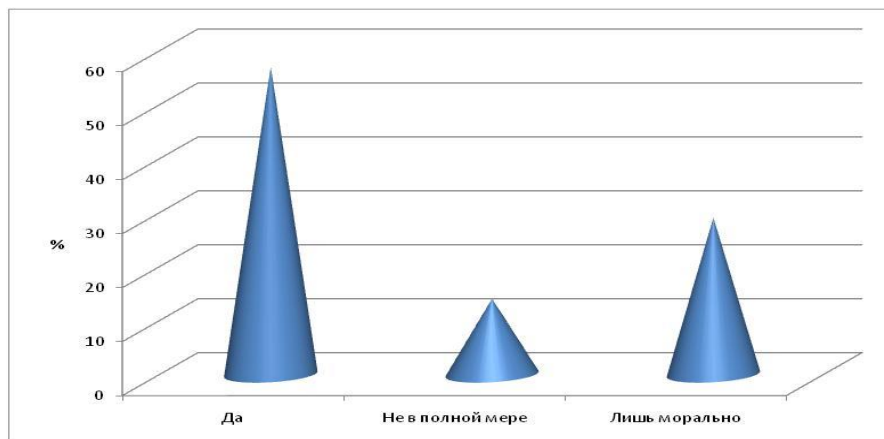
- организация и мотивация повышения квалификации и внутреннего карьерного роста сотрудников для замещения высококвалифицированных специалистов старших возрастных групп;
- увеличение дифференциации вознаграждений в пользу высококвалифицированных инженерных позиций, в особенности включающих управленческие функции;
- привлечение студентов либо жителей других регионов (в т.ч. с использованием вахтового метода работы) для замещения вакансий низкоквалифицированных специалистов (рабочих);
- повышение загруженности персонала и интенсивности труда при некотором сокращении штата (в т.ч. за счет сотрудников, работающих неполное рабочее время);
- сокращение кадровой структуры за счет преобразования линейно-функциональной структуры управления в децентрализованную матричную;
- формирование адекватной системы оценки деятельности подразделений для повышения мотивации.

СПИСОК ЛИТЕРАТУРЫ

1. Аленина Е.Э., Сендеров В.Л., Бровцина Е.Ю. Повышение конкурентоспособности выпускника университета // Международный научно-исследовательский журнал. – 2014. – № 1-3 (20). – С. 63-64.
2. Аленина Е.Э., Ширяев Д.В., Зюлина В.В. Концепция организации проектной деятельности студентов гуманитарно-экономических направлений подготовки // Известия Московского государственного технического университета МАМИ. – 2015. – № 4(26). – Т. 5. – С. 185-191.
3. Каменецкий В.А., Аленина Е.Э., Волосатова В.В. Проблемы качества инновационных проектов // Известия Московского государственного технического университета МАМИ. – 2012. – Т. 1. – № 1. – С. 317-323.
4. Каменских Н.А. Разработка модели регионального механизма стимулирования участия работодателей в подготовке кадров для инновационной экономики. Наукоедение. Интернет-журнал. Т. 7, №3 (май-июнь 2015). Экономика и менеджмент. URL: <http://naukovedenie.ru/index.php?p=vol7-3-economics-management> (дата обращения: 01.12.2016 г.).

5. Каменских Н.А. Совершенствование механизма защиты предпринимательства на муниципальном уровне. Права и свободы человека и гражданина: теоретические аспекты и юридическая практика / Материалы ежегодной Международной научной конференции памяти профессора Феликса Михайловича Рудинского. – Рязань: Концепция. – 2015. – С. 375-377.
6. Кишкель Е.Н., Шипунов В.Г. Основы управленческой деятельности: управлением персоналом на предприятии : Учебник для средних специальных учебных заведений. – 2-е изд., перераб. и доп. – М.: Высшая школа, 2012.
7. ПАО НПП «Сапфир». Официальный сайт – www.sapfir.ru (дата обращения: 10.02.2017 г.).
8. Ширяев Д.В. Оценка результативности проектной деятельности обучающихся образовательных организаций высшего образования // Интернет-журнал «Науковедение». 2016. – Т. 8. – № 2. – С. 88.
9. Ширяев Д.В. Теория менеджмента : учебник / Д.В. Ширяев. – М. : РУСАЙНС, 2017. – 242 с.
10. Economic Clusters as a Form of Self-organization of the Economic System. Shiryayev D.V., Litvinenko I.L., Rubtsova N.V., Kolpak E.P., Blaginin V.A., Zakharova E.N. International Journal of Economics and Financial Issues. 2016. Т. 6. № S1. С. 284-288.
11. The Approaches' evolution to the Local Governments Activity Efficiency Assessment. Lavitskaya M.I., Pevtsova E.A., Alenina E.E., Rudenko L.G., Gafurova A.Y., Kaptelinina E.A., Kiselev S.V. Journal of Sustainable Development. 2015. Т. 8. № 6. С. 51-59.
12. The Program “Client's Voice” as a Tool of Business Structure Innovations. Gumerov A.V., Mukhomorova I.V., Sadykova R.R., Fatikhova L.E., Chikisheva N.M., Si.

МАТЕМАТИЧЕСКИЙ УРОК-ЭКСКУРСИЯ НА ДУЛЁВСКИЙ ФАРФОРОВЫЙ ЗАВОД

Рогова С.А., Силенко В.Е.

ГОУ ВО МО «Государственный гуманитарно-технологический университет»

Ученики в школе часто задают вопросы: зачем мне нужна математика? Как она мне пригодится в жизни? Зачем учить эти формулы? Зачем мне учиться находить член арифметической прогрессии?

Поэтому учителю приходится создавать нестандартные приемы изучения нового материала и закрепления ранее изученного, постоянно обращать внимание на его прикладную составляющую. Если ученики будут знать, в каких областях и каким образом применяется математика, то у них повысится мотивация изучения этого предмета, возрастёт и авторитет учителя.

Именно поэтому целью этой работы стало создание такого урока, который показывает максимальную пользу математики в других областях. В ходе анализа форм урока [1, с. 298-309], [3, с. 312-345] было выявлено, что самой подходящей формой для достижения данной цели является урок-экскурсия. В данной работе продемонстрирован урок-экскурсия на Дулевский фарфоровый завод.

Каждый этап изготовления фарфоровых изделий проиллюстрирован задачами, которые помогут обучающимся глубже понять важность тех или иных разделов математики в производстве.

Урок состоит из двух частей. Первая часть – это непосредственно сама экскурсия на предприятие, часть вторая – школьный урок, где обсуждается задание, полученное обучающимися, и решаются предложенные учителем задачи, касающиеся производства.

Перед экскурсией ученикам нужно дать такое задание: «Представьте, что вы ученые-математики и ваша задача заключается в том, чтобы найти математические явления в производстве фарфора. Что здесь нужно посчитать, проанализировать?» По возможности во время экскурсии необходимо подмечать математические закономерности.

Первым этапом производства фарфоровых изделий становится изготовления керамической пасты, состоящей из каолина, полевого шпата, кварца и воды. Здесь можно заметить, что математика помогает владельцам заводов закупить это сырье по более выгодной цене. И

во второй части урока важно предложить задачу именно на выбор оптимального варианта покупки сырья (задача 1).

Задача 1. Для изготовления керамической пасты необходимо 4 компонента: кварц, белая глина, полевой шпат и вода. В таблице представлены сведения о ценах на компоненты:

Таблица 1. Стоимость сырья

Товар	Цена (за 1 т), руб.
Кварц, полевой шпат	7000
Белая глина, кварц	8400
Белая глина	6000
Белая глина, вода	7500
Вода, полевой шпат	3500

Используя таблицу, выберете самый оптимальный вариант покупки составных компонентов керамической пасты.

Данные для задачи 1 были взяты из интернет-магазинов для того, чтобы полностью погрузить учащихся в процесс производства. Этим нестандартным способом можно познакомить обучающихся с 12 задачей базового уровня ЕГЭ [2].

Математика помогает и при изготовлении керамической пасты: каждый компонент составляет определенный процент, и математика подсказывает, какой объем компонентов нужно взять для изготовления, например, одной тонны пасты. И на втором этапе урока можно предложить учащимся самим рассчитать это количество:

Задача 2. Для изготовления керамической пасты на Дулёвском фарфоровом заводе необходимо 13,5% кварца, 27,8% белой глины и 14,7% полевого шпата, а остальной процент – вода. Какое количество кварца, белой глины, полевого шпата и воды необходимо для изготовления 1 т керамической пасты.

Все данные задачи 2 были взяты из технологических карт предприятия.

На следующем этапе экскурсии учащихся знакомят с формовочным цехом: здесь полученную керамическую пасту заливают в специальные гипсовые формы, которые впитывают влагу и оставляют тонкую корочку, которая впоследствии становится фарфоровым произведением искусства. Здесь также без математики не обойтись: ведь масса керамической пасты уменьшается при сушке, и математика позволяет понять, какое количество пасты нужно залить, чтобы получить необходимое количество фарфора. На втором этапе урока можно решить следующую задачу:

Задача 3. Керамическую пасту заливают в гипсовые формы, которые впитывают влагу. Сколько тонн керамической пасты потребуется для изготовления 250 чашек массой 140 г, 250 блюдец массой 180 г, 100 чайников массой 500 г и 100 крышечек от них массой 40 г, если паста содержит 44% воды, а фарфор – 12%.

Подобные задачи можно встретить в профильном уровне ЕГЭ по математике в задаче под номером 11 [4]. Задачи на проценты достаточно сложны для учеников, поэтому им стоит уделить особое внимание.

После сушки формовщики удаляют излишества и совершенствуют форму.

Далее изделия отправляют на обжиг: и здесь не обойтись без математики! Она позволяет определить температуру изделия в печи через определенный промежуток времени и все время обжига в целом:

Задача 4. Обжиг изделий из фарфора на Дулёвском фарфоровом заводе происходит следующим образом. Глиняное изделие, покрытое фарфоровой глазурью, помещают в печь с выкатным подом. За 50 мин температура достигает 200 градусов. Каждый следующий этап повышения температуры на 200 градусов на 15 мин дольше предыдущего. Последний этап подъема температуры составляет 1 час 35 мин. Достигнутая температура выдерживается (остается постоянной) 10 мин. Далее происходит остывание печи. За один час она остывает на 200 градусов. Каждый последующий этап остывания на 200 градусов на 10 мин быстрее предыдущего. Последний этап остывания составляет 10 мин. Сколько всего часов идет процесс повторного обжига фарфора?

Данная задача похожа на 20 задачу базового уровня ЕГЭ по математике. Её можно решить, используя логическое мышление (именно поэтому эти задачи называются задачами на смекалку) или формулы арифметической прогрессии. Используя эту задачу, учитель показывает обучающимся, что арифметическая прогрессия является не абстрактным понятием, а описывает процессы производства.

Перед нами уже готовое фарфоровое произведение искусства, но чтобы оно было еще более великолепно, необходимо его расписать или наклеить деколь (деколь – готовый рисунок, который наклеивается на фарфоровое изделие). В завершении второй части урока можно предложить учащимся решить геометрическую задачу (задача 5). Таким образом показать, что не только алгебраические, но и геометрические задачи возникают на производстве.

Задача 5. На фарфоровую тарелку необходимо наклеить деколь (рисунок), каким должен быть радиус круглого рисунка, если площадь тарелки равна 98 см^2 .

Итак, после завершения экскурсии на следующий урок математики учитель вместе с учениками обсуждает задание, которое он дал им вначале экскурсии: найти математические закономерности в производстве, и предлагает задачи, представленные выше.

Такой урок лучше проводить в 10 классах, так как у обучающихся уже достаточно знаний для решения подобных задач, а также эта экскурсия не будет отнимать у них время, предназначенное для подготовки к экзаменам.

Цель, поставленная в начале работы, была выполнена: удалось создать задуманный урок. Следуя представленному плану, можно составить ряд подобных уроков-экскурсий. В любом производстве, экскурсии по музею, галерее или городу можно найти математические закономерности, составить математические задачи и обсудить их с учащимися.

СПИСОК ЛИТЕРАТУРЫ

1. Крившенко Л.П. Педагогика : Учебник / Л.П. Крившенко, М.Е. Вайндорф-Сысоева и др.; под ред. Л.П. Крившенко. – М.: ТК Велби, Изд-во Проспект, 2004.
2. Лаппо Л.Д. ЕГЭ 2017. Математика. Экзаменационные тесты. Базовый уровень. Практикум по выполнению типовых тестовых заданий ЕГЭ / Л.Д. Лаппо, М.А. Попов. – М.: Экзамен, 2017.
3. Сластенин В.А. и др. Педагогика : Учеб.пособие для студ. высш. пед. учеб. заведений / В.А. Сластенин, И.Ф. Исаев, Е.Н. Шиянов; под ред. В.А. Сластенина. – М.: Издательский центр "Академия", 2002.
4. Ященко И.В. Подготовка к ЕГЭ по математике в 2017 году. Профильный уровень. Методические указания / И.В. Ященко, С.А. Шестаков, А.С. Трепалин. – М.: МЦНМО, 2017.

ИНТЕРАКТИВНЫЕ ПЕДАГОГИЧЕСКИЕ ТЕХНОЛОГИИ В РЕАЛИЗАЦИИ ПЕДАГОГИЧЕСКОГО СОПРОВОЖДЕНИЯ ПРОЦЕССА СОЦИАЛИЗАЦИИ ОБУЧАЮЩИХСЯ

Родионова Ю., Романова Г.А.

ГОУ ВО МО «Государственный гуманитарно-технологический университет»

Ценностные основы воспитания и социализации обучающихся в системе общего образования могут быть классифицированы по направлениям, каждое из которых, будучи тесно связанным с другими, раскрывает одну из существенных сторон духовно-нравственного воспитания и развития личности гражданина России. Это воспитание патриотизма, гражданственности, уважения к правам и свободам человека; воспитание социальной ответственности и компетентности; развитие нравственных качеств личности, трудолюбия, сознательного, творческого отношения к образованию, труду и жизни, подготовка к сознательному выбору профессии; формирование основ эстетической и экологической культуры, культуры здорового и безопасного образа жизни.

Таким образом, одной из задач современной школы является создание условий, обеспечивающих эффективный процесс социализации личности. Феномен социализации может быть представлен как процесс усвоения, принятия и воспроизведения социальных ролей,

норм, культурных ценностей, определенных форм поведения, принятых в обществе, а также способность к саморазвитию и самореализации.

Процесс социализации непрерывен и продолжается всю жизнь. Одним из основных социальных институтов, как известно, является образовательная организация, сопровождающая человека на протяжении нескольких лет. Именно здесь важно реализовать педагогическое сопровождение - помощь, поддержку педагогов, направленную на создание условий для благоприятного и полноценного развития личности.

Успешному протеканию социализации у обучающихся способствуют такие качества, как умение и желание работать в коллективе, что в свою очередь предполагает взаимоуважение и взаимопомощь, принятие общественного мнения, качественный анализ ситуации, умение найти правильное решение и т.п. Поэтому, говоря о социализации личности, педагоги ставят первоначальной задачей формирование у обучающихся именно этих навыков.

Отмечено, что обучение воспитывает всегда, но не автоматически и не всегда в заданном направлении. Учебная информация может вызывать не только неожиданные, но и даже противоположные учительскому замыслу реакции школьников. Поэтому в педагогическом сопровождении важно учитывать уже имеющийся уровень воспитанности ребят, специфику социально-психологической, педагогической ситуации обучения, особенности класса, места и времени обучения, характер взаимоотношений педагога и воспитанников [3].

Взаимную активность педагога и учащегося в педагогическом процессе принято называть термином «педагогическое взаимодействие», которое включает в себя в единстве педагогическое влияние, его активное восприятие, усвоение объектом, собственную активность ребёнка, проявляющуюся в воздействии на самого себя (самовоспитание).

Эффективное взаимодействие с другими людьми и группами в поликультурном пространстве, формирование активной позиции личности в социально значимой индивидуальной и совместной деятельности во многом зависит от уровня социокультурной компетентности человека. В рамках рассматриваемой проблемы особо важное значение имеет формирование социокультурной компетентности как неперменной составляющей коммуникативной культуры обучающихся, обеспечивающей эффективное вхождение в социум каждого ребёнка.

Социокультурная компетентность является не только условием успешной социализации, но и обеспечивает самоидентификацию личности. Феномен социокультурной компетентности может быть определён нами как интегративное качество личности, инициирующее её адаптационные механизмы в постоянно изменяющейся социокультурной среде и обеспечивающее способность быть устойчивым к негативным вызовам социума, умение достойно противостоять им, сохраняя свою индивидуальность; способность эффективно взаимодействовать с другими людьми и группами в поликультурном пространстве социально значимой деятельности.

Формирование социокультурной компетентности обучающегося как условия успешного вхождения в социум и фактора самореализации личности требует реализации комплексного подхода к решению поставленных задач, в числе которых: теоретико-эмпирический анализ специфических проблем формирования социокультурной компетентности; изучение процесса подготовки и готовности всех участников образовательных отношений к решению заявленных задач; анализ содержания как основных образовательных программ, так и программ дополнительного образования, направленных на обеспечение эффективности формирования социокультурной компетентности, создание специфического развивающего образовательного пространства, обеспечивающего возможность реализации индивидуальной траектории развития социокультурной компетентности каждого обучающегося [2].

Использование современных интерактивных технологий обучения создаёт условия для раскрытия и реализации потенциальных возможностей каждого, формирования ценностного отношения к другим людям и самому себе. Коллективные формы работы развивают отношения взаимопомощи и сотрудничества, формируют лидерские качества и умения подчиняться, учат внимательному отношению к окружающим, развивают ответственность за принятые решения.

Интеракция является одной из составляющих общения, наряду с коммуникативной и перцептивной его сторонами. Использование интерактивных технологий позволяет максимально конструктивно организовать межличностное познавательное общение и взаимодействие всех его субъектов (интеракция от англ. interaction – взаимодействие, воздействие друг на друга). Интеракция – это такая организация совместной работы, в которой невозможно неучастие человека в коллективном, взаимодополняющем, основанном на взаимодействии всех его участников, процессе взаимодействия.

Использование интерактивной модели воспитательной деятельности предусматривают моделирование жизненных ситуаций, проектную деятельность, совместное разрешение проблемных ситуаций; позволяет организовать межличностное общение и взаимодействие всех его субъектов. Развитие индивидуальности каждого и воспитание его личности происходит в ситуациях общения и взаимодействия людей друг с другом.

В небольшой группе участники держатся более свободно, уверенно, здесь больше возможности нивелировать психологические барьеры общения в условиях поликультурного сообщества, мнение каждого здесь может прозвучать достаточно весомо, всё это обуславливает достаточно тесный психологический контакт. По мнению психологов, большинство эффективных изменений в установках и поведении людей легче осуществляются именно в групповом, а не в индивидуальном пространстве. Группа развивает социальные качества личности, формирует групповые мотивы, установки, ценности, даёт возможность осознать себя субъектом мультикультурного сообщества, формирует чувство сопричастности, что очень важно для формирования самооценки личности [1]. В небольшой группе можно обучиться как лидирующей роли, так и роли рядового участника в ситуации принятия группового решения, развить способность к открытому взаимодействию с другими при сохранении собственной индивидуальности, научиться подчинять личные интересы интересам общего дела, строить конструктивную коммуникацию.

Большой функциональной нагрузкой обладает использование кейс-технологий, что связано с возможностью осуществления качественного структурного анализа причин, предполагаемых последствий нарушения социального взаимодействия участников образовательных отношений в условиях поликультурного сообщества. Совместная деятельность участников, каждый из которых имеет свой опыт и своё видение данной ситуации, значительно усиливает поиск решений. Данная технология способствует развитию способности к антиципации, к рефлексивной оценке своих действий [1].

Пожалуй, такого рода организации обучения следует уделить больше внимания, так как игра – сильнейшее средство социализации ребенка, включающее в себя как социально контролируемые процессы целенаправленного воздействия на становление личности, усвоение знаний, духовных ценностей и норм, присущих обществу или группе сверстников, так и спонтанные процессы, влияющие на формирование личности.

Выделяют несколько функций, реализующихся в процессе игровой деятельности, основные из них следующие: эмоциогенная, так как игра улучшает эмоциональное состояние, воодушевляет, пробуждает интерес к деятельности, вызывает заинтересованность и увлечённость процессом; диагностическая, которая заключается в изучении участников игры, позволяет наблюдать за проявлением особенностей характера, формой поведения, методом и стилем общения, нигде человек не будет так искренен и правдив, как в процессе игровой деятельности; релаксационная, способствующая снятию физического и морального напряжения, она позволяет расслабиться и получить удовольствие от происходящего; компенсаторная, так как игра позволяет реализовать свои мечты и получить то, чего нельзя получить в реальной жизни; коммуникативная, так как игра – это, прежде всего, общение, взаимодействие, взаимопомощь, предполагающее проявление интереса к участникам, сотрудничество и дальнейшее межличностное общение.

Игра – это метод группового обучения совместной деятельности в процессе решения общих задач в условиях максимально возможного приближения к реальным проблемным ситуациям.

Например, применение деловых игр представляет собой специально организованную деятельность по активизации полученных ранее теоретических знаний.

С помощью деловой игры можно определить преобладание конкретного типа мышления, способность к анализу своих возможностей, исходя из которых вырабатывается определённая модель поведения, способность анализировать чужие мотивы и влиять на их реализацию. Использование деловых игр способствует развитию мышления, коммуникативных навыков, навыков решения проблем и выстраивания определённых моделей поведения и выражения своей гражданской позиции.

В ролевых играх отрабатывается определённая тактика выполнения функций и обязанностей конкретного лица.

Преимущества интерактивных методов обучения состоят в следующем: в процессе реализации такого обучения учитываются индивидуальные характеристики каждого члена коллектива, личностные особенности, интересы и потребности; появляется возможность донести до обучающихся информацию в разных видах, таким образом подобрать оптимальный вариант обработки теоретических знаний и найти им применение в реальной жизни; процесс усвоения материала значительно упрощается за счёт зрительного контакта, наглядности и непосредственном участии обучающихся; значительно расширяется их познавательная деятельность, они не только получают теоретические знания, но и используют их на практике, вступают в эффективные коммуникации, развивая способность к сотрудничеству, взаимопониманию и взаимоуважению всех представителей поликультурного социума.

Таким образом, интерактивные технологии играют огромную роль в процессе социализации личности.

То, как педагог подходит к выполнению своих обязанностей, зачастую является главным фактором формирования личности. Люди, имеющие отношение к детям, обязаны знать о многогранности и разнообразности процесса обучения. И не только знать, а уметь применять знания на практике, понимать необходимость этого и стремиться добиваться поставленных задач.

Список литературы

1. Нечаев, М.П. Игровые педагогические технологии в организации внеурочной деятельности обучающихся [Текст] / М.П. Нечаев, Г.А. Романова. – М.: Перспектива, 2014. – 207 с.
2. Романова Г.А. Проблемы формирования социокультурной компетентности обучающихся в условиях инклюзивного образования // Наука, образование, общество: тенденции и перспективы : Сборник науч. трудов по мат. Межд. научно-практ. конф. 28 ноября 2014 г. – Консалт, 2014. – С. 132-135.
3. Романова Г.А. Реализация воспитательного потенциала общеобразовательных дисциплин / Г.А. Романова // Педагогическая лаборатория. – Орехово-Зуево: МГОГИ. – 2012. – № 2. – С. 25-30.

ОСНОВЫ ПОСТРОЕНИЯ ОБРАЗОВАТЕЛЬНОЙ СРЕДЫ ДЛЯ ОДАРЕННЫХ ДЕТЕЙ

Руссу Д.И., Тимохина Т.В.

ГОУ ВО МО «Государственный гуманитарно-технологический университет»

Самый главный ориентир федеральной политики в сфере образования представляется социально-педагогическая поддержка и развитие талантливых учащихся в качестве бесценного национального достояния и главных интеллектуальных и творческих возможностей страны. Забота об одаренных детях в настоящее время оценивается как забота о развитии всей науки, технологий, культуры и социальной жизни страны в дальнейшем.

В Послании Президента РФ Федеральному Собранию 5 ноября 2008 года. Один из ключевых моментов был акцентирован на школьном образовании, в том числе было отмечено, что «должна быть построена разветвленная система идентификации и поддержки одаренных детей».

Обращение к проблеме системной и целенаправленной работы с одаренными учениками на правительственном уровне вызвано изменениями, которые происходят в социально-

экономическом развитии России. Изменения в экономике диктуют необходимость в изменении социальной области.

Улучшение в развитии экономической сферы вызвало потребность страны в людях, которые могут нестандартно решать проблемы, разрабатывать новые технологии и так далее. Некоторым представителям сегодняшней молодежи после окончания институтов и академий предстоит заниматься такой деятельностью, которой в настоящий момент возможно еще не существует. Новые направления современного развития ставят перед образованием новые цели – отход от направленности на стандартного ученика, повышенный интерес к одаренным учащимся, к развитию их потенциала в процессе обучения в школах.

В нашей стране сформирована общенациональная система выявления и система развития одаренной молодежи. Реализуется утвержденный Заместителем Председателя Правительства Российской Федерации О.Ю. Голодец 27 мая 2015 г. № 3274п-П8 актуализированный Комплекс мер по реализации Концепции общенациональной системы выявления и развития молодых талантов на 2015-2020 годы, которым предусмотрено совершенствование нормативного правового регулирования и информационно-методического сопровождения системы выявления и развития молодых талантов, расширение мероприятий по развитию кадрового потенциала и конкурсной поддержки организаций, педагогических работников, а также одаренных детей и талантливой молодежи.

В педагогической психологии рассматривают понятие и условия организации образовательной среды, представляющей из себя сложную взаимосвязь материальных условий, обеспечивающую образование учащегося, включающую в себя взаимодействие учителей и учащихся, воспитателей и воспитуемых, ориентированную на личность как важнейшую ценность [1, с. 398].

К настоящему времени, в отечественной педагогической литературе представлен ряд разработанных моделей образовательных сред, связанных в той или иной мере с проблематикой одаренности. Среди «основополагающих моделей» [2, с. 374] можно выделить такие как:

- эколого-личностная модель образовательной среды (автор – В. А. Ясвин);
- коммуникативно-ориентированная модель образовательной среды (автор – Рубцов В.В.);
- антрополого-психологическая модель образовательной среды (автор – Слободчиков В.И.);
- психодидактическая модель образовательной среды (автор – В.А. Ясвин, В.П. Лебедева, В.А. Орлова, Панов В.И.);
- модель образовательной среды, связанной с исследовательской деятельностью (автор – А.И. Савенков, Я. Корчак).
- модель личностно-ориентированной образовательной среды (автор – С.И. Ивановой)

В основе коммуникативно-ориентированной модели образовательной среды ключевыми понятиями являются сотрудничество, общность, социальная среда коммуникативного взаимодействия. Под образовательной средой понимается такая форма сотрудничества, которая создает новые виды общности между учащимися и педагогом и между самими учащимися, обеспечивающие передачу учащимся необходимых для функционирования в данной общности норм жизнедеятельности, включая способы, знания, умения и навыки учебной и коммуникационной деятельности. В.В. Рубцов отмечает, что она «проектируется каждый раз заново при появлении нового ученика или появлении изменений в развитии отдельного ученика» [1, с. 399]. Структурными компонентами образовательной среды модели выступают пространственно-предметный (архитектурные особенности зданий, оборудование); социальный (форма детско-взрослой общности, присущая данному типу культуры); психодидактический (соответствующее содержание образовательного процесса, осваиваемые ребенком способы действий)». При соблюдении принципа активности В.В. Рубцов понимает образовательную среду как сложившуюся полиструктурную систему прямых и косвенных воспита-

тельно-обучающих воздействий, направленных на реализацию целей, задач, форм, методов учебно-воспитательного процесса.

В антрополого-психологической модели образовательная среда рассматривается как совокупность условий, обстоятельств, окружающей индивида обстановки, и соответственно - границы, определяемой масштабом защиты от среды и ее утилизации. В качестве основных параметров образовательной среды автор предлагает рассматривать ее насыщенность (ресурсный потенциал), структурированность (способ ее организации) [1, с. 399]. В.И. Слободчиковым особо подчеркивается незаданность образовательной среды, ее неоднозначность, творческий характер ее проектирования.

В соответствии с моделью выделяют три разных принципа ее организации: единообразие (доминирование административно-целевых связей и отношений); разнообразие (разрушение единого образовательного пространства); вариативность (единство многообразия, оптимум структурированности). Образовательная среда по антрополого-психологической модели представляет собой не статичность «совокупности влияний и условий» экологической модели образовательной среды, а динамическое образование, «системный продукт взаимодействия образовательного пространства, управления образованием, места образования и самого учащегося» [2, с. 365].

Рассматривая образовательную среду как систему взаимосвязанных составляющих, авторы выделяют в образовательной среде пространственно-архитектурный, социальный и психодидактический компоненты.

Под первым компонентом рассматриваются архитектурные особенности зданий, оборудование, особую атрибутику, включая материальную составляющую. Безусловно, нельзя отрицать факт сильнеешего влияния предметной среды, окружающей ученика и учителя, на результаты процесса обучения (здание, оформление помещения, учебные пособия, наличие аудио, видео-и компьютерной техникитехники и др.).

Второй компонент, образовательной среды, определяемые авторами, – социальный – определяется особой, присущей именно данному типу культуры формой детско-взрослой общности. В ситуации коллективно-распределенной учебной деятельности, в отношениях сотрудничества, когда жизнь детей и взрослых в школе насыщена коммуникациями, учителя и учеников можно рассматривать как единого полисубъекта развития. Такую образовательную среду авторы рассматривают как благотворную.

Под третьим компонентом образовательной среды – психодидактическим – авторы понимают соответствующее содержание образовательного процесса, осваиваемые ребенком способы действий, организацию процесса обучения, знания, умения. Необходимость и важность данного компонента переоценить невозможно, так как именно внутри него даются ответы на вопросы «чему учить» и «как учить», осуществляется [1, с. 399].

Структурными компонентами модели выступают пространственно-предметный, социальный и психодидактический (технологический). Особенностью модели выступает то, что в социальном компоненте рассматриваются типы коммуникативного взаимодействия между субъектами образовательной среды (учащихся между собой, с педагогами и родителями). Определены различие между понятиями: педагогическое воздействие (субъект-объектный тип взаимодействия), педагогическое взаимодействие (субъект-субъектный и совместно-субъектный типы взаимодействия) и педагогическое содействие (субъект-порождающий тип взаимодействие).

Образовательная среда по психодидактической модели должны создавать на каждой ступени обучения условия, соответствующие ведущему типу деятельности учащихся (для детей 3-6 лет – игровая (ролевая) деятельность, для младшего школьного возраста (6-10 лет) – освоение учебной деятельности; для подросткового возраста (10-15 лет) – социально-коммуникативная (общение, совместная предметная деятельность и т. п.), для старшего школьного возраста (15-17 лет) – проектно-исследовательская деятельность.

В соответствии с моделью образовательной среды А. И. Савенков, связанной с исследовательской деятельностью, обогащение содержания отечественного образования должно иметь два уровня: «горизонтального» и «вертикального» обогащения [2, 362-419]. Под «горизонтальным обогащением» понимается система мер по дополнению традиционного учеб-

ного плана специальными интегрированными курсами, связанные с проблематикой детской одаренности. «Вертикальное обогащение» касается помимо изменений учебного плана, введения изменений в содержании всех учебных программ, входящих в систему «основного» и «вариативного» (дополнительного) образования.

С позиции включенности школьника в деятельность и его активности Я. Корчак выделяет и обосновывает существование в условиях современных образовательных учреждений четыре основных типа образовательной среды: «догматическая образовательная среда», способствующая развитию пассивности и зависимости ребенка; «карьерная образовательная среда», способствующая развитию активности, но и зависимости ребенка; «безмятежная образовательная среда», способствующая свободному развитию, но и обуславливающая формирование пассивности ребенка; «творческая образовательная среда», способствующая свободному развитию активного ребенка [1, с. 400]. Я. Корчак рассматривает организацию творческой образовательной среды как основное условие, способствующее свободному развитию активности ребенка. Автор подчеркивает, что в творческой среде формируется личность, характеризующаяся активностью освоения и преобразования окружающего мира, высокой самооценкой, открытостью и свободой своих суждений, поступков. Только такая среда может функционировать как среда полноценного личностного и интеллектуального развития.

Вопрос образовательной среды в России стоит на высоком уровне, согласно Постановлению РФ «О Федеральной целевой программе развития образования на 2016-2020 годы» на этом временем этапе произойдет внедрение образовательных программ для одаренных детей; создание единой системы интеллектуальных и творческих состязаний, способствующая, выявлению и сопровождению одаренных учащихся и студентов; обновление и создание новых методик работы с одаренными детьми. Забота о талантливых детях сегодня рассматривается как забота о развитии науки, технологий, культуры и социальной жизни России в будущем. К настоящему времени в отечественной педагогической литературе представлен ряд разработанных моделей образовательных сред, связанных в той или иной мере с проблематикой одаренности!

СПИСОК ЛИТЕРАТУРЫ

1. Молостова Н. Ю., Шуваева Н. Ю. Современные подходы к определению образовательной среды школы в зарубежных и отечественных психолого-педагогических исследованиях.
2. Савенков А. И. Психология детской одаренности. – М.: Генезис, 2010.

РАЗВИТИЕ ЗРИТЕЛЬНОЙ ПАМЯТИ У ТРЕВОЖНЫХ ПОДРОСТКОВ

Рыжая Я.И., Озерова С.А.

ГОУ ВО МО «Государственный гуманитарно-технологический университет»

Современные условия семьи, школы независимо от возраста активизируют проблему выживания, оказывает существенную проблему на развивающуюся личность подростка. На современном этапе увеличивается количество тревожных подростков в связи с многообразием таких факторов, как: генетическая предрасположенность, перинатальный (связанный с рождением) опыт ребенка, нарушение ранних детско-родительских отношений, информация, которую ребенок получает от окружающего мира (фильмы, компьютерные игры, СМИ, рассуждения и разговоры взрослых об опасностях окружающего мира), повышенная тревожность взрослых, окружающих ребенка в семье (мамы, бабушки), неадекватный стиль воспитания в семье (гиперопека и гиперконтроль со стороны взрослых, противоречие или завышенные требования), которые ярко отражаются на их развитии.

Феномен личности тревожности широко известен в психологической литературе.

А.М. Прихожан рассматривает тревожность как переживание эмоционального дискомфорта, связанное с ожиданием неблагоприятия, с предчувствием грозящей опасности. Различают тревожность как эмоциональное состояние и как устойчивое свойство черты личности или темперамента.

Данная проблема исследовалась многими отечественными и зарубежными психологами. Ч.Д. Спилбергер рассматривал ситуативную и личностную тревожность, А.М. Прихожан занималась изучением учебной, самооценочной и межличностной тревожности. Особый интерес представляет исследование В.А. Бакеева, проведенное под руководством А.В. Петровского, где тревожность рассматривалась в связи с изучением психологических механизмов внушаемости; В.С. Мерлин рассматривал симптомокомплекс тревожности.

Личность подростка испытывающего неадекватную высокую тревожность чувствует себя незащищено, изолировано. Прослеживаются завышенные показатели чувствительности, боязливости. Ребенок зависим, может быть и агрессивен, проявлять склонность ко лжи.

Подросток с низкой тревожностью имеют заниженную самооценку, неустойчивое поведение. В ряде случаев эмоционально холоден, поверхностно выражает свое эмоциональное состояние, не способен адекватно оценивать ситуацию.

Изучение проблемы тревожности посвящены многочисленные работы как зарубежных: С. Кьеркегор, К. Хорни, З. Фрейд, Ч.Д. Спилбергер, так и отечественных авторов Астапов В.М., А.М. Прихожан.

В настоящее время тревожность является одним из наиболее распространенных феноменов психического развития, встречающихся в школьной практике. От степени ее проявления в определенной мере зависят: и успешность обучающихся в школе, и особенности их взаимоотношений с педагогами, родителями, одноклассниками, и эффективность их адаптации к новым условиям.

В психологической литературе описывается пять уровней тревожности: низкий, средний, высокий, очень высокий, и «чрезмерное спокойствие».

Низкий уровень тревожности характеризуется проявлением таких показателей, как коммуникабельность, инициативность, дезадаптация, уверенность в себе.

Средний уровень тревожности подростков проявляется в неадекватной, циклической самооценке, в частичных неявно выраженных затруднениях в общении с коллективом сверстников или коллективом школьного класса.

Высокий и очень высокий уровни тревожности могут порождаться реальным неблагополучием школьника в наиболее значимых областях деятельности и общения. Может проявляться в наличии личностных конфликтов и нарушений в развитии самооценке, низком её уровне. Высокий уровень тревожности часто имеют школьники, которые успешны в учебной деятельности, ответственно относятся к учебе, общественной жизни. Данное благополучие связано с наличием у подростка «синдрома отличника». Ребенок старается сделать все идеально, с максимально большой эмоциональной напряженностью, что провоцирует эмоциональные срывы.

Подростки, характеризующиеся «чрезмерным спокойствием», как правило, очень тревожны. Подобная нечувствительность к неблагополучию носит компенсаторный, защитный характер и препятствует полноценному формированию личности. Эмоциональное неблагополучие в данном случае сохраняется в связи с неадекватным отношением к действительности, отрицательно сказывается и на продуктивности деятельности.

Интерес к выбранной теме обусловлен тем, что в настоящее время появилась тенденция увеличения тревожных молодых людей. Подобная проблема актуальна в подростковом возрасте.

В экспериментальном исследовании нами использовались следующие методы:

1. Методика А.М. Прихожан «Шкала личностной тревожности»
2. Тест Спилбергера–Ханина «Определение уровня тревожности»
3. Проективная методика Дж. Бука «Дом. Дерево. Человек»
4. Долгова В.И., Шумакова О.А., Латюшина Я.В. «Исследование продуктивности памяти»
5. Долгова В.И., Шумакова О.А., Латюшина Я.В. «Исследование долговременной памяти»
6. Е.Е. Миронова методика «Память на числа»

В экспериментальном исследовании при проведении анализа прослеживается тесная взаимосвязь между тревожностью и зрительной памятью подростка. Сделана попытка рассмотреть тревожность во взаимосвязи с мнемическими способностями.

Изучением памяти занимались многие отечественные и зарубежные психологи: Л.С. Выготский, А.Н. Леонтьев, П.П. Блонский, Г. Эббингауз и другие.

Память лежит в основе способностей человека, является условием, научения, приобретения знаний, формирования умений и навыков. Без памяти невозможно функционирование ни личности, ни общества. Будучи важнейшей характеристикой всех психологических процессов, память обеспечивает единство и целостность человеческой личности.

Индивидуальные различия памяти всегда универсальны. Так как она является важнейшей определяющей характеристикой психической жизни личности, ее роль не может быть сведена к запечатлению того, что «было в прошлом».

В подростковом возрасте происходят глобальные изменения в развитии памяти, а так же появляется тревожность, как личностная черта, которая связанная с успешностью учебной деятельности подростка и объемом его зрительной памяти.

Кардинальные изменения в процессе памяти происходят именно в подростковом возрасте. У тревожных подростков наиболее ярко выражена зрительная память. Этот возраст характеризуется переходом от детства к взрослой жизни. В связи с этим происходят изменения в мышлении, внимании, развитии интеллектуальных способностей. Память лежит в основе психических процессов.

Целью экспериментального исследования является изучение взаимосвязи тревожности и памяти у подростков.

В соответствии с данной целью были поставлены следующие задачи:

1. Провести теоретический анализ проблемы тревожности в отечественной и зарубежной психологии.
2. Раскрыть феноменологию памяти.
3. Описать особенности развития тревожности у подростков
4. Провести диагностику и определить наличие взаимосвязи между тревожностью и зрительной памятью.

Объект – личность подростка и его мнемические процессы.

Предмет – объективно-психологическое проявление тревожности в процессе деятельности и общения.

Основной гипотезой были предположения о том, что тревожность затрагивает познавательную деятельность, мнемические способности учащегося. Прослеживается тесная связь между способами запоминания информации и тревожностью. У тревожных подростков более ярко выражена зрительная память.

В процессе проведения исследования было выявлено, что:

1. Тревожность затрагивает познавательную деятельность, и мнемические процессы подростков. Прослеживается тесная корреляционная связь между способами запоминания зрительной информации и тревожностью. У 18 тревожных подростков зрительная память находится на более высоком уровне развития. Это позволяет сделать вывод, что тревожный подросток получает большую часть информации, используя наглядные образы.

2. У 55% детей не наблюдается трудностей в процессе общения со сверстниками, родителями и учителями. 20% подростков имеют очень высокий уровень тревожности, но общительны, коммуникабельны, легко контактируют со сверстниками. Здесь необходимо отметить, что данные подростки стараются «гасить», снижать тревожность в процессе проговаривания той или иной информации. Они не склонны к конфликтам, имеют друзей и купируют состояние тревожности в процессе взаимодействия со сверстниками. 12% учащихся имеют высокий уровень тревожности это связано с низким социометрическим статусом, имеют положение «аутсайдера» среди референтных сверстников. У данных подростков наблюдается низкая самооценка и в 6% развита внутренняя конфликтность

3. У 65% подростков высокая продуктивность памяти, т.е. запоминание, происходит быстро и сохранение и воспроизведение полное и точное. У 20% запоминание происходит медленно, но сохранение и воспроизведение информации полное и точное. У 15% уровень

продуктивности памяти на низком уровне. У 65% тревожных подростков ярко выражена зрительная память, а у 35% слуховая память. Это позволяет сделать вывод, что тревожный подросток считывает информацию, более активно используя зрительные образы.

Для хорошей работы памяти необходимо наличие мотивации, заинтересованности в содержании материала и выполнении задачи запоминания и воспроизведения. С подростком нужно использовать разнообразные вспомогательные средства, визуализирующие информацию, соответствующие задачам выполняемой деятельности.

СПИСОК ЛИТЕРАТУРЫ

1. Блонский П.П. Память и мышление / П.П. Блонский. – Издание 2-е. – М.: Издательство ЛКИ : URSS, 2007. – 208 с.
2. Маклаков. А.Г. Общая психология. – СПб.: Питер, 2008. – 583 с.
3. Прихожан А.М. Тревожность у детей и подростков: психологическая природа и возрастная динамика. – Воронеж: Издательство НПО «МОДЭК», 2000. – 304 с.
4. Сидоров. К.Р. Тревожность как психологический феномен // Вестник Удмуртского университета. – 2013. – Выпуск № 2.
5. Спилбергер Ч.Д. Концептуальные и методические исследования тревоги. – М.: Из-во Москва, 1983. – 24 с.
6. Хорни. К. Наши внутренние конфликты. – М.: Изд-во: Академический проект, 2007.

ВНЕКЛАССНАЯ И ВНЕУРОЧНАЯ ДЕЯТЕЛЬНОСТЬ ПО ПРЕДМЕТУ «ИНОСТРАННЫЙ ЯЗЫК» В ШКОЛЕ

Рязанцева А.В., Красилова И.Е.

ГОУ ВО МО «Государственный гуманитарно-технологический университет»

В настоящее время изучение иностранных языков является одной из первостепенных задач общего образования. Знание иностранного языка существенно упрощает достижение всевозможных целей, которые ставит перед собой учащийся. Одной из таких целей может быть продолжение обучения за границей или работа в зарубежной компании.

Для повышения эффективности обучения иностранному языку могут быть использованы различные методики как на уроке иностранного языка, так и во внеурочное время. Конечно, насыщенность учебного плана часами иностранного языка вполне обусловлена современной ситуацией его потребности в современном мире, но нужно помнить, что пользу в изучении иностранных языков может приносить и внеурочное время. Внеклассные и внеурочные мероприятия по иностранному языку, как правило, вносят разнообразие, облегчают и ускоряют изучение языка, а также оказывают положительное эмоциональное воздействие на обучаемых. В развлекательной форме можно доносить до детей информацию страноведческого характера, новые лексические элементы и даже отрабатывать грамматические конструкции. Весь материал на такого рода мероприятиях можно представлять в интерактивной форме, например, в форме игр. Могут быть использованы аутентичные материалы: песни, картины, литературные произведения или кинофильмы. В основу внеурочного занятия могут лечь биографические сведения о выдающихся людях страны изучаемого языка.

Урочными занятиями считаются занятия, осуществляемые педагогами и учащимися в рамках отведенного времени и определенного контингента школьников. Эти занятия включены в школьное, классное расписание. Структурная единица этих занятий - урок по-прежнему считается основной формой учебно-воспитательной работы в современной школе.

Внеурочная деятельность школьников – это организация педагогом различных видов деятельности, обеспечивающей необходимые условия для социализации личности во внеучебное время. Она является самостоятельной сферой воспитательной работы учителя, проводимой во взаимосвязи с воспитательной работой на уроке. Внеурочную работу, как правило, ведут учителя-предметники, работники шефствующих предприятий, родители, а также актив учащихся.

Внеклассная работа в отличие от внеурочной не является обязательной. Она строится по интересам учащихся и на принципах полной добровольности. Вместе с тем, как и обязательная учебная деятельность, внеклассная работа должна учитывать возрастные особенности учащихся. Ведущей задачей внеклассной работы является расширение эрудиции школьников, развитие их личностных качеств с учетом индивидуальных интересов [1, с. 39].

Внеурочная (внеучебная, внеклассная) деятельность школьников является одним из инноваций Федерального государственного образовательного стандарта второго поколения. Согласно документу нового Базисного учебного плана, она становится обязательным элементом школьного образования и ставит перед педагогическим коллективом задачу организации развивающей среды для обучающихся.

Принципиальным отличием образовательных стандартов второго поколения является усиление их ориентации на результаты образования как системообразующий компонент конструкции стандартов. В новом ФГОС ООО конкретизировано соотношение между образованием и воспитанием: воспитание рассматривается как миссия образования, как ценностно-ориентированный процесс. Оно должно охватывать и пронизывать собой все виды образовательной деятельности: учебную и внеурочную [2, с. 52].

Если внеурочная деятельность является естественным продолжением системы уроков, которым свойственна атмосфера сотрудничества и сотворчества, то именно здесь создаётся подлинная педагогическая среда непринуждённого общения, которую можно условно обозначить как педагогическую иноязычную среду. В такой среде учащиеся совершенствуют свои знания, умения и навыки, убеждаются в практическом значении иностранных языков, в организации общения, приобретении дополнительной информации. Главная задача учителя – это заинтересовать школьников изучением предмета. Такие моменты, когда учитель сумел вызвать окрыленность и подлинный интерес учащихся к предмету, являются для него поистине счастливыми. Из них и складывается радость педагогического труда. Удивление, острый интерес учащихся, радость на их лицах можно наблюдать на уроках в процессе обучения иностранным языкам. Наряду с этим широкие возможности создания атмосферы творческого вдохновения, самостоятельной индивидуальной и коллективной практической деятельности учащихся таят различные виды внеклассной работы по иностранным языкам.

Основными отличиями внеклассной работы от учебной являются следующие.

1. Добровольный характер участия учащихся во внеклассной работе в отличие от обязательности учебной деятельности. Учащиеся решают для себя вопрос об участии в тех или иных видах внеклассной работы прежде всего в соответствии со своими интересами, желаниями узнать что-то новое, заняться языком дополнительно с какими-то определенными целями.

2. Внеурочный характер занятий, который выражается, во-первых, в отсутствии строго урочной регламентации, касающийся времени, места, формы их проведения. Местом проведения работы может быть парк, зал музея, школьный сад, а так же любое другое место. Во-вторых, в отсутствии строго учета знаний, навыков и умений, оценок в баллах. Проверка результатов внеклассной работы осуществляется в форме отчетных вечеров, сборов, выполнение монтажей, выпуска стенгазет на иностранном языке, и так далее.

3. Большая самостоятельность и инициативность учащихся в выполнении внеурочных поручений. В отличие от учебной работы, где помощь учителя играет ведущую роль, во внеклассной работе учащиеся проявляют больше самостоятельности, изобретательности, творчества как в выполнении, так и в организации внеурочных мероприятий, в выборе форм работы, отвечающих интересам отдельных возрастных групп учащихся, их склонностям [3, с. 44].

Внеклассная работа открывает широкие возможности для осуществления гуманистического воспитания и для формирования мировоззрения школьников. Особую роль в этом отношении выполняют утренники и вечера, посвященные выдающимся общественным деятелям, прогрессивным ученым, представителям разных областей искусства.

Замечено, что авторитет предмета, престиж иностранного языка находится в непосредственной зависимости от качества внеклассной работы в школе. В тех школах, где ярко и результативно проводится внеклассная работа по иностранному языку высок престиж это-

го предмета и соответственно авторитет учителя иностранного языка. Там же, где она не проводит или проводится формально, этот предмет не котируется.

При организации и проведении внеурочной деятельности от учителя требуется тонкое и умелое наблюдение и изучение интересов учащихся, учет их возрастных особенностей, их интересов. Знание психологических особенностей учеников – необходимая предпосылка успешного выбора соответствующих форм внеклассной работы, определение содержания этих форм, организации и проведение внеклассного мероприятия.

Внеклассная и внеурочная работы могут помочь учителю и воспитателю показать учащимся мир во всем его многообразии и, что не менее важно, они открывают широкий простор для самостоятельности, творчества и инициативы учеников. К тому же внеклассная и внеурочная работы — средство разумной организации досуга, приобщение к полезным делам.

В результате проделанной работы мы пришли к выводу, что для повышения интереса к английскому языку, мотивации к его изучению, а также для расширения практических знаний по этому предмету необходима внеурочная, внеклассная деятельность, раскрывающая традиции и культуру страны изучаемого языка, различные мероприятия, посвященные английским праздникам, а также любые другие виды внеурочной деятельности.

СПИСОК ЛИТЕРАТУРЫ

1. Соловова Е.Н. Методика проведения внеурочной деятельности. – М.: Просвещение, 2002.
2. Примерные программы по иностранным языкам. Новые государственные стандарты по иностранному языку: 2-11 классы. Образование в документах и комментариях. – М.: АСТ. Астрель, 2004.
3. Минаева И.Б. Мотивация успеха – необходимое условие овладения иностранным языком // Иностранные языки в школе. – 2009. – № 2.

ЯЗЫК ЭЛЕКТРОННЫХ ПОЗДРАВЛЕНИЙ (НА ПРИМЕРЕ ФРАНКОЯЗЫЧНОГО САЙТА DROMADAIRE.COM)

Рязанцева А.В., Савельева Е.Б.

ГОУ ВО МО «Государственный гуманитарно-технологический университет»

Обращение к теме изучения специфических особенностей языка электронных поздравлений на примере сайта *Dromadaire.com*. [1], на наш взгляд, актуально не только для лингвистики, но и для рядового пользователя сети Интернет. Язык портала *Dromadaire* и ему подобных вызывает живой, как научный, так и когнитивный интерес.

Необходимо отметить, что назначение данной электронной службы заключается в сервисных возможностях, которые предоставляются тем, кто предполагают поздравить друг друга с помощью мобильной и электронной почты, переслать какой-либо вид сообщения адресату, оказать знак внимания и т.д.. Анализирую языковые особенности «виртуально-поздравительного» языка, необходимо принять в расчет важное условие – язык нормативной письменной речи, в том числе присущий классическому жанру поздравлений и вариант языка электронной формы зачастую отличаются друг от друга.

Переходя к структуре и композиционному решению платформы, первое, что можно увидеть – это красочное оформительское решение, находящееся в верхней части страницы выполненное просто и лаконично. Чуть ниже каждый посетитель имеет возможность узнать и просмотреть предлагаемые новинки. Структурных категорий на сайте – 8: *À souhaiter, amour, fêtes populaires, invitations et faire-part, petite attention, détente, culture et religions, anniversaire*.

В каждой из них достаточное количество видовых открыток с логичными и емкими надписями, порой в рифму, разных тематических содержаний, например: начиная от самых простых – *Bonne soirée! – Bonne nuit! Bonne journée! – Bonne chance! – Bravo! Félicitations! – Bonne retraite! – Bon rétablissement!* до синтаксически более сложных: *Je te souhaite une (très) bonne fête! – Bonne fête! Pour une Maman formidable! Bonne fête, Mamie! Merci d'être là! Pour toi ... Bonne fête! – Bon pour une nuit torride! – Un porte bonheur pour toi. – Que ce jour te porte*

chance! – La vie est une fleur, l'amour est le miel. – Nous ne sommes jamais complètement habillés sans un sourire ! – L'amour est le plus précieux des diamants ! – Cueillez dès aujourd'hui les roses de la vie!

Все пожелания-поздравления лаконичны и информативны. Конструкция фразы, несомненно, отличается от нормы, перед нами неполное предложение с опорой, как правило, на существительное. Ряд форм явно «заимствован» из устной коммуникации: *Bonne fête! Bonne chance! Félicitations!* и другие.

Интересное предложение адресовано тому пользователю, который способен проявить свои индивидуальные способности в написании электронного текста, включая грамотность и культурологические знания. Подготовленные шаблоны-заготовки помогут избежать орфографических, синтаксических, грамматических, пунктуационных ошибок тем, кто сомневается в своих способностях, не знаком с культурой и правилами письменной речи.

Кроме того, «культурная» составляющая в предлагаемой корреспонденции проявляется достаточно отчетливо, отражая французскую идентичность, менталитет, искусство жить *à la française*.

Информация, сопровождаемая анимацией, не только украшает и дополняет видеоряд, но и порой, замещает сами лексические единицы. Например, цветы используются для того, чтобы сказать спасибо, проявить симпатию, ответить на поздравление. В этом случае цветы можно также расценивать как язык сообщений, как закодированный язык.

При сравнении с российским виртуальным пространством следует отметить существование подобной службы электронного почтового сервиса, которое, безусловно, развивается, но тем не менее пока «бедно» с точки зрения ассортимента. К всему прочему, порой являются точной копией зарубежных аналогов, без определенной «изюминки». Например, сайт <http://www.davno.ru/> предлагающий различные категории поздравлений только: 1. в соответствии с главными праздниками, отмечающимися на территории России и 2. по «групповому» признаку, в том числе гендерному. Так, например, открытки *С Днем Рождения* адресованы всем социально-семейным группам: женщинам, мужчинам, детям, девушке, парню, подруге, другу, маме, папе, сестре, брату и т.д.

Возвращаясь к французскому portalу, хочется отметить его отличительную черту – «национальную» начинку, даже, если речь идет о праздниках и событиях не французских традиций и обычаев (например, Хэллоуин, религиозные праздники разных конфессий и т.д.), но они подаются под «французским соусом». Например, поздравление с мусульманским праздником Рамаданом – *Bon Ramadan* и другие.

В заключении следует отметить, что французская электронная служба поздравлений-пожеланий «*Dromadaire.com*» предоставляет своим пользователям не только отличную утилитарную возможность и служит средством коммуникации, но и благодаря своим особенностям дает возможность основательно и с интересом изучать современный французский язык и культурные ценности. Портал видоизменяется, становится все более привлекательным и функциональным, а вместе с его визуальной оболочкой появляются новые языковые формы для дальнейшего анализа и изучения.

СПИСОК ЛИТЕРАТУРЫ

[Электронный ресурс]. Режим доступа. URL: <http://www.dromadaire.com/carte-papier/cartes-premier-mai> (дата обращения 25.04.2017).

ШЕДЕВРЫ МИРОВОЙ ЖИВОПИСИ: КАК ОТЛИЧИТЬ, СМОТРЕТЬ И ПОНИМАТЬ

Савельева А.И., Булавкин К.В.

ГОУ ВО МО «Государственный гуманитарно-технологический университет»

Таинственный и загадочный мир искусства может показаться сложным и даже запутанным неискушенному зрителю. Но, однако, существуют неоспоримые, всеми признанные

шедевры, которые будут понятны даже непосвященному в глубины мировой живописи человеку.

Картинами великих художников восхищаются миллионы людей во всем мире. Искусство возрождения, просвещения, реализма, символизма, импрессионизма, классическое и современное, признанное и непризнанное, высокое и вечное это один из самых главных источников вдохновения. А его главной целью является воспитание вкуса и культурное развитие личности.

Человеку во все времена было свойственно выражать свои чувства и мироощущение через творчество. До нашего времени дошли первые первобытные памятники искусства - наскальные рисунки. В дальнейшем с развитием человечества, постепенно менялась и живопись, появилось и осознание красоты, и понимание особого назначения искусства. Но не всякая творческая деятельность является гениальной и не всякая картина может называться шедевром. Так что же такое шедевр? И почему истинных произведений искусства так мало? В чем же секрет и как простому человеку научиться понимать и отличать истинное творение искусства. Что же отличает истинное произведение искусства:

Во-первых, его сакральность (божественность, необъяснимость).

Во-вторых, подлинность (произведение должно затрагивать душу, оставлять свое, неизгладимое впечатление, быть неповторимым, единственным в своем роде). В настоящем шедевре должно быть органично все: содержания, идея и форма.

И, в-третьих, пожалуй, самое главное, шедевр отличает особое эмоциональное воздействие произведения на человека. В понимании шедевра лучше всего исходить из тех впечатлений, которые складываются у зрителей перед холстами великих художников в самый первый момент. И постепенно шаг за шагом углубляясь в картину, мы начинаем понимать, что было характерно для того времени, как любил рисовать художник, что он хотел передать через свою картину. Старательно и досконально анализируется все это, мы и приходим к пониманию исключительности автора и его творения.

Во время созерцания картины перед нами встает целый ряд вопросов. Кто изображен на картине? Если это мифический или религиозный персонаж, мы узнаем, кто он и что сделал? Связана ли картина с реальной жизнью? Какие чувства хотел передать художник зрителю, потрясти, взбудоражить или же погрузить его в размышление.

Всё это мы можем понять лишь после тщательного изучения. Но одно остается неизменным – шедевр навсегда останется шедевром. Красота неоспорима, ее сложно понять и объяснить, но для этого не и нужно слов, нужно проникнуться, прочувствовать, отрешиться и тогда она откроет свой тайный смысл перед вами.

Сегодня мне бы хотелось попытаться раскрыть секрет подлинного шедевра. Порой при первом же взгляде, мы сразу понимаем, что картина производит на нас впечатление, но все же в ней есть нечто, что от нас ускользает, чего-то не хватает, некоего ключа, необходимого для ее расшифровки. Картина может быть для нас новой и незнакомой, но ее никогда нельзя воспринимать отдельно от исторической эпохи.

Для своего исследования я решила рассмотреть картины великих художников разных эпох и направлений. И попытаться простым языком объяснить уникальность этих полотен.

Первое произведение: Рафаэль Санти «Афинская школа».

Рафаэль считается одним из самых известных и талантливых художников, когда-либо живших на Земле. Его гений получил признание не только у современников, но и во все последующие века. В своих произведениях он воплотил представление о самых светлых и возвышенных идеалах гуманизма. Художник впитал весь опыт предшественников и создал свой, неповторимый образ прекрасного, гармоничного человека.

Монументальная фреска «Афинская школа» была написана мастером в возрасте двадцати пяти лет. До глубины души меня поразила глубина, мощь, продуманность и грандиозность этой картины.

Фреска изображает мир древних философов, чьи идеи вдохновляли художников Возрождения. Под величественными сводами античного здания мы видим всех выдающихся философов древности, беседующих со своими учениками. Классическая гармония – вот какое определение я дала бы этой картине. Все продумано до мельчайших деталей, каждый образ

проработан и раскрывает характер героя, его внутренний мир, его идеи. "Афинскую школу" можно разглядывать и разгадывать часами, погружаясь в ту прекрасную эпоху, воспевающую человека, как венец создания. В своей работе художник создает гармоничную связь между архитектурой и человеческими фигурами, расположенными как на сцене.

Рассмотрим отдельно детали данного полотна:

В центре композиции находятся Платон и Аристотель, олицетворяющие античную мудрость и представляющие две школы философии. Платон указывает пальцем на небо, Аристотель простирает руку над землей. Если вспомнить разграничение всех философов на материалистов и идеалистов, то можно сказать, что Аристотель высказал основную мысль материализма, то есть что дух не может существовать вне материи (в противоположность Платону, который утверждал обратное. Эта борьба двух направлений длится вот уже почти две с половиной тысячи лет. Платон и Аристотель как бы олицетворяют эту борьбу.

Фреска «Афинская школа» воплощает величие философии и науки. Ее основная идея – возможность гармоничного согласия между различными направлениями философии и науки — принадлежит к числу важнейших идей гуманистов. Это художественное произведение, бесспорно, является шедевром мировой живописи.

Второе произведение: И. Левитан «Над вечным покоем».

Я с детства влюблена в картины этого замечательного художника, воспевающего величие, красоту и гармонию русской природы. Полотна Левитана притягивают своей теплотой и умиротворенностью. Всем нам знакомы его замечательные работы: «Березовая роща», «Вечерний Звон», «Золотая осень». Художник создал в отечественной живописи удивительный «пейзаж настроения», выразивший душу русской природы. Он был Великим умельцем вложить в простейший природный «мотив» богатейшую гамму человеческих переживаний или превратить его в национальный образ.

«Над вечным покоем» – одно из самых глубоких, философских произведений Левитана. Беспомощность, хрупкость и незащитность своего бытия – вот чувства, которые испытывает зритель перед этой работой великого художника. Картина представляет зрителю противопоставление вечной жизни природы и обреченности человеческого существования. По словам Левитана природа здесь выступает как «Божественное нечто».

Торжественные и печальные звуки Героической симфонии Бетховена вдохновляли автора при написании данного полотна. Нам будто слышится завывание ветра, раскаты далекого грома, чувствуется пронизывающий холод, сырость. Работая над данным произведением, художник написал несколько этюдов в разных местах, а затем гениально воссоединил их на полотне. Используя приглушенные тона, мастеру удалось виртуозно передать самую суть ненастья.

Картина увидела свет в момент наибольшего расцвета таланта художника. Именно поэтому его идея, философская глубина, отточенное мастерство, с которым написано это полотно, так поразили современников и поражают потомков.

Содержание этой картины будет актуальным для всех поколений. Работа является духовным завещанием мастера, его творческой программой и законченным философским отношением художника к миру и людям. Полотном восхищались русские поэты и музыканты. Она послужила толчком для создания множества музыкальных и поэтических произведений.

Третье произведение: Ван Гог «Подсолнухи».

Интересным, необычным, выходящим за рамки классического искусства, жанром является импрессионизм. Он привлекает зрителей игрой красок, чувств, эмоций. Прекрасная сказочная фантазия, сон. Главная задача художника-импрессиониста изобразить отдельно взятый момент жизни во всей его изменчивости и подвижности.

Одним из самых ярких и загадочных представителей этого направления в изобразительном искусстве был Винсент Ван Гог. Сложная судьба художника нашла отражение в творчестве, в подвижной, нервной живописной фактуре его картин. Ван Гог прожил всего тридцать семь лет, из которых лишь последние семь, были посвящены живописи. Однако его творческое наследие поразительно. Его картины это потрясающий, полный любви и страдания диалог – с самим собой, с богом, с миром...

Лишь однажды взглянув на картину, навсегда остается след в памяти и душе зрителя. Произведение наполнено цветом, счастьем, ликованием.словно лучи солнца просачиваются сквозь картину и наполняют мир своим неповторимым ощущением лета, зноя, красоты и гармонии. Лепестки, как осколки лимонно желтого стекла, переливаются и сверкают на свету. Цветы занимают особое место в творчестве художника, в одном из своих писем Ван Гог писал: «Подсолнух это мое, в известном смысле». Этот символ имел для него особое значение, олицетворял дружбу и надежду.

Не нужно быть знатоком и искусствоведом, чтобы при слове «подсолнухи» вспомнить о знаменитой одноименной картине голландского мастера кисти Винсента Ван Гога. Картина – шедевр, она определенно передают мироощущение художника и надолго остаются в памяти зрителя.

ОЦЕНКА ЭФФЕКТИВНОСТИ ИСПОЛЬЗОВАНИЯ ФИТОГОРМОНОВ ДЛЯ УЛУЧШЕНИЯ ПОКАЗАТЕЛЕЙ РОСТА И РАЗВИТИЯ ПЛОДОВО-ЯГОДНЫХ КУЛЬТУР

Савельев С.С., Мишина О.С.

ГОУ ВО МО «Государственный гуманитарно-технологический университет»

В последнее время, в условиях непростой экономической ситуации в стране возрос интерес к активному ведению сельского хозяйства и получению собственных продуктов питания. Каждый, кто имеет свой собственный сад, задумывался о том, чтобы повысить его урожайность. Для этих целей используют минеральные или органические удобрения, обрабатывают культуры от вредителей, а так же воздействуют на растения извне, опрыскивая их различными фитогормонами (регуляторами роста), либо совмещают все вышеописанные приемы для повышения урожая.

Рынок ростстимулирующих препаратов ежегодно пополняется новыми, как утверждают производители, наиболее эффективными и безопасными регуляторами, способными:

- усиливать рост и развитие растений;
- стимулировать цветение, плодообразование и снижать опадение завязей, повышать урожайность и качество полученной продукции;
- повышать устойчивость к неблагоприятным факторам внешней среды, к возбудителям болезней и многое другое.

Таким образом, воздействуя фитогормонами на с/х культуры, можно способствовать сокращению периода подготовки растений к плодоношению, уменьшив временной интервал между началом развития почек и формированием плодовых завязей. Тем самым можно сдвинуть время плодоношения культур на более ранний период, оптимальный для формирования наибольшего числа завязей будущих плодов.

В результате были определены:

- цель исследования, согласно которой, необходимо оценить эффективность использования фитогормонов для улучшения показателей роста и развития плодово-ягодных растений;

- объект исследования, а именно: фитогормоны (регуляторы роста) «Циркон» и «Эпин-экстра» и плодово-ягодные культуры семейства крыжовниковые и семейства розовые.

Поставлены задачи, то есть:

- провести исследования по отбору культуры, наиболее отзывчивой на обработку препарата;
- определить оптимальные концентрации препаратов для выбранных культур;
- установить эффект от обработки регуляторами роста в корнеобразовании черенков;
- исследовать воздействие препаратов на изучаемые культуры в естественных условиях.

Результаты и их обсуждение:

Для отбора культур для дальнейшего исследования был проведен систематический анализ растений семейства розовые и крыжовниковые. Проведя анализ культур восточного

Подмосковья, получены следующие результаты: преобладающее большинство среди всех семейств древесно-кустарниковых растений занимает семейство розовые. Данные представители семейства розовые имеются у большинства дачников и обладателей своих собственных домов. Это обстоятельство и обусловило выбор объекта исследования. А также представители семейства крыжовниковые, которые также широко распространены на приусадебных участках.

Нами были выделены следующие виды растений – это смородина (красная, белая и черная) и крыжовник из семейства крыжовниковые и вишня, слива, терн, рябина, ирга (карика) из семейства розовые, а также полудикий родственник вишни и сливы – черемуха обыкновенная.

Одним из самых распространенных в использовании многими садоводами препаратов является «Циркон».

«Циркон» – препарат, растительного происхождения, действующим веществом которого являются гидроксикоричные кислоты, выделенные из растительного сырья Эхинацеи пурпурной. В его состав входят сложные эфиры, получаемые путем растворения в спирте гидроксикоричных кислот. Используется в качестве биостимулятора роста и развития.

«Эпин-экстра» – регулятор и адаптоген широкого спектра действия, обладает сильным антистрессовым действием, синтезированный аналог природного вещества брассино-стероида. Действующее вещество препарата "Эпин-экстра" – раствор эпибрассинолида в спирте 0,025 г/л. Эпибрассинолид относится к группе брассинолидов (гормоны, поддерживающие в норме иммунную систему растений, особенно в стрессовых ситуациях).

Следующим этапом, после отбора материала для исследования были проведены лабораторные опыты по установлению влияния препарата на рост и развитие исследуемых растений: были взяты черенки плодово-ягодных культур и поставлены одновременно в воду и в растворы препаратов. Концентрации препаратов: циркон – 0,025 мл/100 мл воды (для вишни концентрация – 0,05 мл/ 100 мл воды), концентрация эпин-экстра – 0,0125 мл/100 мл воды, что соответствует средним оптимальным значениям, которые рекомендованы производителями.

В ходе наблюдений были получены следующие результаты, согласно которым растения можно разделить на 4 группы для препарата Циркон – это:

- ярко выраженное развитие (смородина и крыжовник) – рост и развитие почек и побегов более интенсивное, чем в воде;
- процесс развития в воде и в цирконе практически одинаковый (ирга и черемуха);
- угнетение (слива и терн) – замедление процессов развития в результате обработки препаратом, по сравнению с водой;
- динамическое равномерное развитие (вишня) как в воде, так и при обработке препаратом в концентрациях 0,025 мл/100 мл воды и 0,05 мл/100 мл воды. Развитие почек было более интенсивное с увеличением концентраций препарата.

При обработке препаратом Эпин-экстра, были получены следующие результаты:

- динамическое равномерное развитие (вишня);
- без изменений в развитии (черемуха и смородина);
- ярко выраженное развитие (слива).

В связи с отсутствием ярко выраженных показателей при использовании препарата Эпин-экстра, дальнейшее исследование проводилось только на препарате Циркон.

Для установления оптимальных концентраций препарата Циркон, было приготовлено 5 разных концентраций препарата:

№ 1 – Вода (контроль); № 2 – 0,0125 мл/100 мл воды; № 3 – 0,025 мл/100 мл воды; № 4 – 0,05 мл/100 мл воды; № 5 – 0,075 мл/100 мл воды.

В результате проведенных опытов были отобраны 3 основные культуры – вишня, слива и черемуха, так как они оказались наиболее отзывчивыми на обработку препаратом Циркон.

После постановки опыта, через каждые 2 дня, проводились замеры длин набухающих и раскрывающихся почек у вишни и сливы, а также молодых побегов у черемухи.

По результатам проведённых исследований была установлена оптимальная концентрация препарата Циркон для растений вишни и сливы – 0,0125 мл/100 мл воды.

Однако отмечено, что для каждой культуры в отдельности результаты будут отличаться от средней концентрации: например, для вишни характерна концентрация в 0,05 мл/100 мл воды, что подтверждает информацию производителя о нормах применения препарата для получения наибольшего результата.

Для сливы оптимальными концентрациями являются 0,0125 мл/100 мл воды, что тоже подтверждает регламент применения препарата и 0,075 мл/100 мл воды.

Производители препарата Циркон упоминают, что он способствует корнеобразованию черенков, замоченных в данном препарате. Но исследование показывает следующие результаты: у большинства черенков корнеобразования не наблюдается даже через 10 дней после постановки опыта.

Положительный результат был только у красной смородины, которая дала корни на 18-й день эксперимента. Корни образовались в обоих средах, и в воде, и в Цирконе, но Циркон поспособствовал увеличению корневой массы почти в 3 раза, по сравнению с водой.

В естественных условиях (в саду) обработка препаратами «Циркон» и «Эпин-экстра» проводилась 2 раза, с интервалом в 15 дней. Обработке подвергались следующие культуры: вишня, слива, смородина (красная, белая, черная). Период обработки совпал с естественными неблагоприятными условиями для развития растений, а точнее непродолжительными заморозками. Согласно первым результатам наблюдений оба препарата проявили, заявленные производителями, свойства, а именно – увеличилась стрессоустойчивость обработанных культур к заморозкам, что отобразилось в более интенсивном развитии почек после заморозков, в отличие от необработанных растений. Но наибольший эффект был получен в результате обработки препаратом «Эпин-экстра», который проявил наивысшую активность в естественных условиях, по сравнению с лабораторными опытами.

Дальнейшим этапом исследования является оценка влияния фитогормонов роста на рост и развитие бутонов, формирование завязей и увеличение объема и качества плодов культур, по сравнению с необработанными культурами.

ЯВЛЕНИЕ ОНОМАТОПЕИ В ПОЭЗИИ И МУЗЫКЕ И ОСОБЕННОСТИ ЕЁ ВОСПРИЯТИЯ

Садовникова А.Г., Леонтьева А.В.

ГОУ ВО МО «Государственный гуманитарно-технологический университет»

Знакомы ли вы с понятием ономатопеи? Это научное название звукоподражания, с которым все мы сталкивались ещё в детстве, когда учились говорить, используя подобные лексические единицы. Но всё ли мы знаем о таком интересном и сложном явлении, как ономатопея? Изо дня в день окруженные всевозможными звуками окружающей среды, а в соответствии с этим и словами, которые фонетически им подражают, мы практически не задумываемся о том, как важна роль звукоподражания в нашем языке и речи.

Ономатопея – это уподобление в речи людей звукам живой и неживой природы или явлениям деятельности человека. Например, такие слова, как «вжик», «хруст», «чирик», «гав» и другие.

Изо дня в день окруженные всевозможными звуками окружающей среды, а также словами, которые фонетически им подражают, мы почти не задумываемся о важности роли звукоподражания в нашей речи. Ономатопея несправедливо обделяется вниманием, и мы считаем, что следует повысить интерес к такому интересному и многогранному явлению. Данное явление встречается нам не только в разговорной речи, как обычно считается, но и в научной, художественной, детской литературе, а так же в поэзии и музыке, которая окружает нас каждый день дома, в транспорте, на улице и т. д.

Мы рассмотрели звукоподражания в отечественной и зарубежной поэзии, так как стихосложение представляет собой широкую базу для употребления ономатопеи. Знакомство со стихотворениями различных выдающихся поэтов России, Франции и англоязычных стран

помогло нам сделать вывод, что многие поэты нашей страны и зарубежья использовали звукоподражания, чтобы придать строкам выразительность и эмоциональность, а также продолжают использовать и по сей день.

Например, Владимир Маяковский зачастую использовал ономатопоею, для выражения в стихосложении звуков тяжелых шагов, марша, призывных звуков труб и других музыкальных инструментов. В англоязычной поэзии ярким представителем является Эдгар Алан По, произведения и стихи которого отличались мрачностью и загадочностью. Он использовал ономатопоею и тесно связанные с ней приёмы языка для того, чтобы изобразить звуки скрипов, шорохов, крика ворона.

С темой поэзии тесно связана музыка, так как основой для неё как раз служит стихосложение. Мы рассмотрели употребление ономатопоеи в иностранной музыке, придя к выводу о том, что ономатопоея является важной составляющей музыкальной индустрии. Доказать это можно с помощью составленной нами статистики.

Употребление ономатопоеи в песенных композициях на английском языке

№ п/п	Ономатопоея	Количество исполнителей	Кол-во альбомов	Кол-во музыкальных композиций
1.	Bang-bang	558	2419	14515
2.	Boom	418	1625	12232
3.	Clap-clap	120	577	6849
4.	Click	395	423	5519
5.	Drip-drop	1	15	237
6.	Growl	4	27	875
7.	Howl	106	621	4061
8.	knock	88	668	9362
9.	Murmur	9	28	404
10.	Puff	47	132	1691
11.	Purr	30	57	551
12.	Rattle	114	259	4783
13.	Ring-ring	324	2790	14507
14.	Roar	54	258	2775
15.	Splash	66	747	8647
16.	Strum	20	48	535
17.	Tick tock	9	74	821
18.	Thump	25	42	609
19.	Zip	40	84	1749
20.	Zoom	67	1288	14215

Из таблицы мы видим, что в песнях зарубежья используется огромное количество звукоподражаний, придающих текстам и звучанию яркость и различные особенности. Кроме того, ономатопоея используется не только в текстах и названиях песен, но в названиях самих музыкальных групп и их пластинок.

Стоит признать, что в современное время поэзией увлекается уже не так много людей, но зато каждый из нас день изо дня слушает различную музыку. Слова к песням – это особый вид стихосложения, и музыкальные исполнители, так же, как и поэты, стремятся сказать через свои стихи что-то очень актуальное и важное.

Звукоподражания в музыкальной индустрии выполняют не последнюю роль, ведь их смысл можно усилить и передать с помощью музыкальных эффектов и инструментов.

Для выявления особенностей восприятия ономапии в музыке, мы провели исследование. Перед участниками исследования, учащимися 11 класса, была поставлена задача выслушать отрывки из музыкальных композиций, в которых содержатся звукоподражания, услышать эти лексические единицы и попытаться определить, какие именно это слова. После прослушивания участникам раздали текст песен, чтобы при повторном прослушивании проверить, насколько хорошо они распознали звукоподражания в общем тексте.

При анализе результатов исследования, мы сделали вывод, что в каждой выбранной песне хотя бы несколько человек смогли успешно найти и угадать значение звукоподражаний. В некоторых музыкальных композициях было сложно определить ономапию. Следует предположить, что это зависит от ритма и скорости песни, от её настроения и четкости произнесения слов исполнителями. Но мы считаем, что исследование было успешным, и можем утверждать, что звукоподражания возможно отделить от других слов в тексте песен, так как данные лексические единицы имеют особенности употребления, например, повторение или сопровождение музыкальными инструментами и эффектами, близкими к самому звукоподражанию.

Стоит отметить, что во время проведения исследования среди учащихся была дружелюбная и теплая атмосфера, они были заинтересованы поставленной перед ними задачей. Участвуя в данном исследовании, учащиеся усвоили новую лексику. Из этого можно сделать вывод, что подобная практика полезна для обучения иностранным языкам.

Проведённое исследование позволяет сделать вывод о том, что ономапию можно найти и услышать в песнях иностранных исполнителей, и данный вывод подтверждает тот факт, что музыка не имеет единого языка, так как мы воспринимаем её душой, а не разумом. Однако ономапии бывают полностью или частично схожи между собой в разных языках, поэтому об их значении легко догадаться благодаря сочетаниям тех или иных звуков и букв. С помощью ономапии люди, не знакомые с иностранным языком, способны более полным образом представить себе, о чём поётся в песне, услышав слова, напоминающие тот или иной звук окружающей действительности.

Область изучения ономапии представляет собой большой интерес и широкую базу для научных исследований, являясь актуальной темой в сфере языка и речи.

СПИСОК ЛИТЕРАТУРЫ

1. Леонтьева А.В. Рефлексия в ментальном и языковом конструировании действительности: предпосылки и грани семантической диффузности // Вопросы когнитивной лингвистики. – Тамбов: РАЛК, 2015. – № 2 (043). – С. 40-45.
2. Садовникова А.Г., Леонтьева А.В. Характер восприятия элементов звукоподражания на иностранном языке // В сборнике: Студенческая наука Подмосковью: Материалы Международной научной конференции молодых ученых. – Орехово-Зуево, ГГТУ, 2016. – С. 571-575.
3. Садовникова А.Г., Леонтьева А.В. Особенности восприятия фонетически мотивированных лексических единиц на иностранном языке // *Lingua Academica*: Актуальные проблемы лингвистики и лингводидактики: материалы Всероссийской научно-практической конференции / под ред. к.т.н., доц. Н.А. Крашенинниковой. – Ульяновск: УлГУ, 2016. – С. 185-189.

ФРАЗЕОЛОГИЗМЫ С КОМПОНЕНТОМ УРБАНОНИМОМ В ЛИНГВОКУЛЬТУРОЛОГИЧЕСКОМ АСПЕКТЕ

Сазонова Ю.А., Линева Е.А.

ГОУ ВО МО «Государственный гуманитарно-технологический университет»

Фразеология имеет тесную связь с историей, культурой, традициями и литературой народа, говорящего на данном языке. Это более четко прослеживается в тех фразеологических единицах, в которых присутствуют топонимы.

Топоним – имя собственное, обозначающее собственное название географического объекта.

В составе фразеологизма топонимы несут важную культурологическую информацию, в них заключается информация об особенностях и стереотипах того или иного лингвокультурного общества.

По лексико-семантическому признаку топонимы разделяют на следующие классы:

- Оронимы – форм рельефа (гор, хребтов, вершин, холмов);
- Хоронимы – названия любых территорий, областей, районов;
- Дромонимы – названия путей сообщения;
- Ойконимы – названия населённых мест;
- Урбанонимы – названия внутригородских объектов (улиц, районов, площадей);
- Гидронимы – географические названия водных объектов.

Остановимся более подробно на урбанонимах. Урбанонимы (от греч. «urbanus» – «городской» и «онута» – «имя») – названия внутригородских объектов, например, улиц, проспектов, памятников, театров, площадей, переулков, набережных, музеев, гостиниц и т.д.

В составе фразеологических единиц в английском языке встречаются названия:

1) улиц (годонимы).

Названия улиц и районов стали со временем обозначать социальное положение или род занятий людей, которые живут или работают там. Таким образом, в результате метонимического переноса значения слов (названия улиц) появился ряд фразеологических единиц:

Wall Street [1] – улица в Нью-Йорке, где находится биржа; финансовая олигархия; специалисты фондового рынка (банки, брокеры, адвокатские конторы);

Fleet Street [2, с. 885] – «английская пресса» (здесь находились редакции крупнейших газет);

Downing Street [2, с. 885] – «правительство Великобритании» (на Даунинг-стрит в Лондоне помещается официальная резиденция премьер-министра и министерство иностранных дел);

Harley Street [2, с. 885] – «врачебная профессия»; врачи (улица в Лондоне, на которой живут многие известные врачи);

Queer Street [2, с. 886] – финансовые затруднения; трудности («Улица несостоятельных» – воображаемая улица, населенная нуждающимися);

In Queer Street – в затруднительном положении; в беде; в долгах (обычно употребляют с глаголом to be и to live);

Lombard Street [2, с. 886] – финансовый центр (на Ломбард-стрит в лондонском Сити расположен ряд крупнейших банков и является центром большой банковской и товарной сделки);

Lombard Street to a China orange [2, с. 886] – никакого сравнения; неравные шансы; даю голову на отсечение; ставлю сто против одного. Ставка Банка Англии против китайского апельсина – ставить несметные ценности против сущего пустяка.

Бродвэй (англ. Broadway) – название самой длинной улицы Нью-Йорка (более 50 км). Главная улица и одновременно достопримечательность нью-йоркского Манхэттена. Отсюда пошел фразеологизм *broadway boy* [1] – вычурно одетый ухажер, нагло ведущий себя мелкий карточный игрок.

Bond Street [1] – одна из наиболее шумных и заполненных людьми улиц в западной части Лондона, которая известна своими стильными магазинами. Поэтому выражение *Bond Street* обозначает что-то очень громкое (во всю ивановскую).

2) Районов.

Бронкс (англ. The Bronx) – одно из пяти боро Нью-Йорка.

a Bronx cheer [2, с. 163] – враждебная критика или замечание, громкий насмешливый звук, насмешка, свист, фырканье (в знак пренебрежения).

3) Зданий.

Fort Knox [1] – военная база США.

To be like / as safe as Fort Кнох [1] – о зданиях, которые построены очень прочно, часто с крепкими дверьми, большим количеством замков или даже охранниками, чтобы туда было трудно попасть и что-либо украсть.

4) Рынков.

В древности и в Средние века города, чаще всего, были окружены стенами для защиты от нападения врагов. У стен обязательно были ворота, через которые в город доставлялись грузы и проезжали люди. Одними из таких ворот на берегу Темзы поблизости от Лондонского моста были воротами Беллина (Bellin's gate), названные именем человека, о котором ныне ничего не известно. Год за годом два слова превратились в одно — Биллингсгейт. Темза была главной артерией и торговым центром, доставлявшей грузы в Лондон. Большинство этих товаров шли через Биллингсгейт, а к XVI в. площадь этих ворот стала большим рыбным рынком. Там и в настоящее время находится центр британской рыбной промышленности. И, несмотря на то, что крепостные стены вокруг Лондона и их ворота давно исчезли, а границы города стали намного шире, этот район и ныне называется Биллингсгейт.

Море часто ассоциируется у людей с грубостью и даже кощунством. Язык моряков полон самыми разнообразными ругательствами. Возможно, это происходит из-за долгого пребывания моряков на борту корабля в исключительно мужском коллективе. Может быть, это – результат того, что, путешествуя по миру, моряки включают в свою лексику самые разнообразные, неслыханные выражения. В любом случае, на рыбных рынках женщины быстро заимствовали у моряков их своеобразный, резкий, но очень меткий язык. Рыбачка – это не просто торговка рыбой, но и грубая, напористая женщина.

Поэтому торговки рыбой на рыбном рынке в Биллингсгейте были яркими представительницами такого типа женщин.

Благодаря этому появились фразеологизмы:

To talk Billings gate [2, с. 86] – ругаться, как торговка на базаре;

Billingsgate language [2, с. 527] – площадная брань;

Billingsgate [1] – ругатель, сквернослов.

Следующий фразеологизм произошел от названия лондонского мясного рынка Смитфилд. Ранее это была открытая площадь, находившаяся за северо-западными стенами Лондона, которую использовали как рынок для продажи скота и лошадей, как место проведения ярмарок, так и как место казней.

Smithfield bargain [2, с. 65] – нечестная сделка; сделка, при которой покупатель обманывает. Это выражение также часто используется, при заключении браков по расчету, заключенные исключительно на основании интереса и цены, с одной или обеих сторон, когда представительницы прекрасного пола покупаются и продаются, как скот в Смитфилде.

5) Тюрем.

Newgate – главная тюрьма Лондона на протяжении 700 лет, с 1188 по 1902 годы.

Отсюда пошли такие фразеологизмы, как:

Newgate bird [1] – заключённый, уголовник;

Newgate frill /fringe [2, с. 648] – бородка, обрамляющая лицо;

Newgate Calendar – «справочник Ньюгейтской тюрьмы» (в котором помещены биографии преступников, заключенных в Ньюгейтскую тюрьму);

Уэллер, – ответил Сэм.

Newgate fashion—по двое, попарно (подобно узникам Ньюгейтской тюрьмы).

6) Замков.

To go to Canossa [2, с. 137] – "отправиться в Каноссу"; публично покаяться, унизиться перед кем-либо, прося прощение (как германский император Генрих IV перед римским папой Григорием VII в Каноссе в 1077 г.).

7) Психиатрических лечебниц.

Бедлам (от англ. Bethlehem – Вифлеем; официальное название Бетлемская королевская больница – англ. Bethlem Royal Hospital), первоначальное название – госпиталь святой Марии Вифлеемской, психиатрическая больница в Лондоне (с 1547).

Название Бедлам стало именем нарицательным, сначала – синонимом сумасшедшего дома, а потом – словом для обозначения крайней неразберихи и беспорядка.

Bedlamite [1] – содержащийся в доме умалишённых; сумасшедший;

Bess o'Bedlam – «сумасшедшая», безумная; помешанная;

8) Гостиниц.

Ritz-Carlton – международная сеть отелей класса «люкс»;

Ritz [1] – шик; роскошь напоказ; важничать, смотреть на всех свысока;

Put on the Ritz [2, с. 766] – шиковать; модно одеваться.

9) Вокзалов.

Grand Central Station – центральный вокзал Нью-Йорка (большое скопление людей).

This place is Grand Central Station on a Friday night [1].

Это место становится людным в пятницу вечером.

as busy as Grand Central Station – оченьлюдно.

Когда начинается туристический сезон, в магазине становится оченьлюдно.

10) Площадей (агоронимы).

Тайберн – сейчас часть Лондонского городского округа Вестминстер. С 1196 по 1783 год являлась официальным местом проведения казней осуждённых города Лондона.

Отсюда пошли такие фразеологизмы, как:

Tyburn tree [2, с. 957] – виселица. В 1571 году вместо обычной виселицы англичане поставили треугольную конструкцию, на перекладинах которой можно было одновременно вешать 24 человека и назвали это Тайбернское дерево.

Tyburn blossom [2, с. 97] – молодой вор, юный правонарушитель;

Dance the Tyburn – «быть повешанным», «окончить жизнь на виселице» [1];

Tyburn tippet (шотл. St. Johnstone's tippet) – «петля».

11) Церквей.

Фразеологизм to be born within the sounds of Bowbells [1] – «родиться в Лондоне»; быть настоящим лондонцем или кокни (один из самых известных типов лондонского просторечия, назван по прозвищу уроженцев Лондона из средних и низших слоев населения).

Считается, что истинный кокни – это житель Лондона, родившийся в пределах слышимости звона колоколов церкви Сент-Мэри-ле-Боу, которая располагается в центре Лондона (звон ее слышен на расстоянии не больше пяти миль от церкви).

Таким образом, мы можем сделать вывод, что урбанонимы обладают способностью к хранению лингвокультурного аспекта языка. В них отражаются опыт, история и культура жизни жителей той или иной местности, что является важным компонентом при изучении иностранного языка.

СПИСОК ЛИТЕРАТУРЫ

1. Академик [электронный ресурс] URL: <http://dic.academic.ru/> (дата обращения: 19.04.2017).
2. Кунин А.В. Англо-русский фразеологический словарь. – 3-е изд., исправ. – В 2 кн. – М.: Советская энциклопедия, 1967.
3. Соловьёва Т.С. Английский язык. Конспект лекций по фразеологии: учебное пособие для студентов специальности 031001 «Филология». – Петропавловск-Камчатский: Камчат ГТУ, 2007.
4. АBBYYLingvo [электронный ресурс] URL: <http://forum.lingvo.ru/actualforum.aspx> (дата обращения: 19.04.2017).
5. WoordHunt [электронный ресурс] URL: <http://woordhunt.ru/> (дата обращения: 19.04.2017).

ТЕСТИРОВАНИЕ КАК ОДНА ИЗ ТЕКУЩИХ ФОРМ КОНТРОЛЯ УЧЕБНЫХ ДОСТИЖЕНИЙ ОБУЧАЮЩИХСЯ (НА МАТЕРИАЛЕ УРОКОВ АНГЛИЙСКОГО ЯЗЫКА)

Саитова З.К., Сураганова А.,

Нукусский государственный педагогический институт имени Ажинияза,
Нукус, Узбекистан

Педагогический контроль может осуществляться в различных формах, одной из самых удобных и эффективных является тестирование так, как тест имеет ряд черт, дающих основание видеть в их применении один из способов повышения эффективности учебного процесса. Тест позволяет проверить одновременно всех учащихся, класса, группы; выполнение теста занимает немного времени, также результаты тестирования являются валидными, объективными и доступными.

Исходным понятием тестологии является понятие «педагогическое задание». Педагогическое задание – средство интеллектуального развития, образования и обучения, способствующее активизации учения, повышению подготовленности учащихся, а также повышению эффективности педагогического труда. Задания могут формулироваться как в тестовой, так и в нетестовой форме. Еще одним важным понятием является понятие теста. В настоящее время существует несколько десятков определений понятия «тест». Для обыденного сознания тест означает перевод с английского test-проба, испытание, метод.

В целом сегодня научное мышление под термином «тест» понимает не только метод тестирования, но и научно-педагогическую систему.

Традиционный тест представляет собой стандартизированный метод диагностики и уровня структуры подготовленности учащихся. В таком тесте все испытуемые отвечают на одни и те же задания, в одинаковое время, в одинаковых условиях и с одинаковыми правилами оценивания ответов. Цель применения данных тестов – установить отношение порядка между испытуемыми по уровню проявляемых при тестировании знаний. И на этой основе определить место каждого на заданном множестве тестируемых испытуемых.

Тест является объективным методом контроля качества знаний учащегося, инструментом, позволяющим выявить факт усвоения, состоит из контрольного задания и эталона – образца последовательного и правильного выполнения задания. Задание выдается испытуемому, а эталон используется преподавателем или заложен в техническое средство для сравнения с ответом испытуемого и выведения оценки.

А.С. Аванесов определяет педагогический тест как систему параллельных заданий возрастающей трудности, специфической формы, которая позволяет качественно и эффективно измерять уровень и структуру подготовленности испытуемых. При этом под системой понимается, что в тесте собраны такие задания, которые обладают системообразующими свойствами. Это, в свою очередь, означает общую принадлежность заданий к одной и той же системе знаний, а также их связь и упорядоченность. Еще одним необходимым атрибутом настоящего теста является расположение заданий по мере возрастания трудности – от самого легкого до самого трудного. Иначе говоря, главным формальным системообразующим признаком теста является различие заданий по степени их трудности. Специфическая форма тестовых заданий говорит о том, что задания теста представляют собой и не задачи, а задания, сформулированные в форме высказываний, истинных или ложных. Такие задания носят название «тестовые задания» или «задания в тестовой форме» в зависимости от употребляемого контекста. Традиционные вопросы, напротив, истинными или ложными не бывают, а ответы на них часто бывают многословны, они не поддаются сравнению с жестким эталоном. В этом смысле традиционные вопросы и ответы менее нетехнологичны, чем задания в тестовой форме или тестовые задания [1].

Определенное содержание означает, что при тестировании проверяется не весь программный материал, а лишь та часть учебной программы, которая входит в содержание проверяемых знаний учащихся. Остальное в педагогический тест не включается. При этом некоторые элементы проверяемых знаний используются только в текущем контроле, другие – в рубежном контроле, например, в конце учебного семестра. И, наконец, в итоговом контроле

используются задания, правильные ответы на которые требуют знания многих, а иногда и всех тем, изученных в течение учебного года. Особое внимание следует уделять комплексности и сбалансированности содержания теста. Согласно этому положению тест, разработанный для итогового контроля знаний, не должен строиться на материале одной темы, даже самой основной. Тест необходимо конструировать, исходя из сбалансированности всех тем курса. В то же время необходимо добиваться комплексного включения в тест как вопросов теории, так и методов научной и практической деятельности, умения эффективно решать основные профессиональные задания [1].

Согласно принципу научной достоверности, в тест включается только то содержание учебной дисциплины, которое является объективно истинным и обладает аргументацией. Не следует включать спорные вопросы, то есть вопросы, имеющие неоднозначное решение. Кроме того, в педагогический тест, предназначенный для контроля, диагностики обученности и обучаемости, недопустимо включать вопросы, которые выясняют оценки, мотивацию, мнения.

По своей длине тесты могут быть короткими (10-20 заданий), средними (40-60 заданий) и длинными (до 500 заданий). Оптимальное количество заданий определяется целями контроля, но практика показывает, что это примерно 40-60 заданий. Количество заданий в тесте принято называть длиной теста.

Тестовое задание – составная единица теста, отвечающая требованиям к заданиям в тестовой форме и статистическим требованиям: известной трудности; дифференцирующей способности (достаточной вариации тестовых баллов); положительной корреляции баллов заданий по всему тесту, а также другим математико-статистическим требованиям. Таким образом, только проверенные на практике (апробированные), имеющие рассчитанные показатели качества и трудность задания в тестовой форме могут именоваться тестовыми заданиями. До этого момента мы можем говорить лишь о системе заданий в тестовой форме и соответственно осторожно относиться к результатам, полученным данным способом [2].

В целом надо сказать, что тесты являются только одним из видов учебных заданий, используемых для контроля, диагностики обученности и обучаемости учащихся. Независимо от содержания и формы построения тестом можно считать только такую систему специально составленных заданий, решение которых имеет однозначные правильные ответы либо четкое описание (как минимум – на уровне ранговой шкалы) критериев интерпретации и оценки ответов.

СПИСОК ЛИТЕРАТУРЫ

1. Аванесов В.С. Форма тестовых заданий. – М., 2005.
2. Кожевникова Л.А. Основные параметры сформированности тестового задания для измерения уровня сформированности умений // Иностранные языки. – 2008. – № 6.

ПРОБЛЕМА ПОВЫШЕНИЯ СКОРОСТИ ПОНИМАНИЯ ИНОЯЗЫЧНОГО ТЕКСТА В ОСНОВНОЙ ШКОЛЕ

Самодурова Ю.В., Красилова И.Е.

ГОУ ВО МО «Государственный гуманитарно-технологический университет»

Чтение – это самостоятельный вид речевой деятельности, который входит в сферу коммуникативно-общественной деятельности людей и обеспечивает письменную форму общения.

Чтение относится к рецептивным видам речевой деятельности, поскольку оно связано с восприятием (рецепцией) и пониманием информации, закодированной графическими знаками. Чтение выделяет содержательный план (т.е. о чем текст) и процессуальный план (как прочитать и озвучить текст). В содержательном плане результатом деятельности чтения будет понимание прочитанного; в процессуальном – сам процесс чтения, т.е. отнесение графем с фонемами, становление целостных приемов узнавания графических знаков, формирование внутреннего речевого слуха, перевод во внутрь внешнего проговаривания, сокращение внутреннего проговаривания и установление непосредственной связи между «семантическим» и

графическим комплексами, что находят выражение в чтении вслух и про себя, медленном и быстром, с полным пониманием или с общим охватом.

Задачи обучения чтению, как самостоятельному виду речевой деятельности, заключаются в следующем: научить учащихся извлекать информацию из текста в том объеме, который необходим для решения конкретной речевой задачи, используя определенные технологии чтения.

Чтение имеет большое познавательное, воспитательное, общеобразовательное и практическое значение, особенно для развития профессиональной компетенции. В связи с этим повысились требования к содержанию учебных текстов:

- воспитательная ценность (тексты должны воспитывать ценности гуманистического общества, ответственность специалиста за результаты и последствия своей деятельности);
- познавательная ценность и научность содержания текстов, страноведческая направленность, профессиональная ориентация;
- соответствие содержания возрасту и интересам учащихся, уровню их обученности, интеллектуальным и познавательным запросам.

Разный уровень понимания текста и предъявляемые к нему требования позволили ученым разработать классификацию видов чтения. В настоящее время наибольшее распространение получила классификация чтения, предложенная Софией Кирилловны Фоломкиной, которая подразделяет чтение на: изучающее, ознакомительное, просмотровое и поисковое.

Понимание основного содержания прочитанного. По-английски это звучит как *reading for gist, skim reading* или *skimming*. В отечественной методике также используется термин ознакомительное чтение. Текст прочитывается как можно быстрее с целью понять основное содержание и общую структуру текста или выбрать главные факты.

Для этого вида чтения достаточно понимание 70% текста; главное – это умение выделить и понять ключевые слова. При обучении этому виду чтения необходимо научиться обходить незнакомые слова и не прерывать чтение, если такое встречается. Нужно также учиться догадываться о значении ключевых слов из контекста. Необходимо также помнить, что здесь не нужно фокусировать внимание на грамматических структурах текста и анализировать их. Главное – это уметь обобщить содержание текста, т.е. синтезировать основную коммуникативную задачу текста – какую информацию он дает и какие мысли являются наиболее важным.

Извлечение необходимой информации. По-английски это звучит как *reading for specific information* или *scanning*. В отечественной методике также используются термины поисковое и просмотровое чтение.

При поисковом чтении текст прочитывается с целью нахождения относительно небольшого количества информации для последующего ее использования в определенных целях. Это может быть дата, время, часы работы, имена и названия, или более развернутая информация в виде описания, аргументации, правил, оценочных суждения.

При просмотровом чтении читатель собирает информацию о полезности текста, о том, понадобится ли ему эта информация для использования в дальнейшем, например, какой музей будет интереснее всего посетить. Для этого достаточно познакомиться со структурой текста, прочитать заголовки и подзаголовки, отдельные абзацы.

Этот вид чтения подразумевает поиск конкретных ключевых слов и нахождение по ним той части текста, где содержится необходимая информация. Чтение же всего текста – лишняя трата времени. Поэтому при обучении этому виду чтения также необходимо строгое ограничение времени для выполнения задания.

Полное понимание прочитанного. По-английски это звучит как *reading for detailed comprehension* или *reading for detail*. В отечественной методике также используется термин изучающее чтение. Этот вид чтения предполагает полное и точное понимание всех основных и второстепенных фактов, их осмысление и запоминание. Учащийся должен уметь оценить, прокомментировать, пояснить информацию, сделать из прочитанного вывод. Предполагается, что для овладения этим видом чтения учащийся должен уметь догадываться о значении слов по контексту, понимать логические связи в предложении и между частями текста.

Важное значение имеет содержательная сторона учебных материалов, предназначенных для чтения. Именно содержание таит в себе потенциальную возможность пробудить у учащихся положительную мотивацию, вызвать потребность в чтении на иностранном языке.

Нет необходимости, чтобы тематика их соответствовала лексико-разговорным темам, изучаемым на данном этапе. Лишь на начальном этапе тексты содержат только тот языковой материал, который предварительно усвоен учащимися и употребляется ими в устной речи. При этом количество комбинаций из этого материала крайне ограничено. Содержание текстов для чтения почти тождественно содержанию устной речи. На последующих этапах, по мере расширения объема языкового материала увеличивается количество возможных комбинаций, что сказывается на содержании текстов для синтетического чтения. Содержание этих текстов охватывает все новые и все более разнообразные ситуации, не всегда связанные с тематикой устной речи. Они могут содержать также и незнакомый словарный материал, о значении которого можно догадаться либо на основе словообразовательного анализа, либо в результате точного контекстуального значения слова, либо по сходству со словом в родном языке.

Пригодность текстов или их частей для речевой практики может определяться следующими критериями:

- 1) яркой и занимательной фабулой текста или отрывка;
- 2) эмоциональностью и образностью изложения;
- 3) актуальностью материала;
- 4) тематической близостью предмета изложения к жизненному опыту и интересам учащихся;
- 5) возможностью столкновения точек зрения и суждений, дающих повод для дискуссий;
- 6) возможностью различных ситуативных трансформаций содержательной стороны текста или отрывка.
- 7) воспитательной ценностью.

Сторонники литературно-страноведческого подхода отмечают, что художественная литература наиболее предпочтительна для чтения и дальнейшего обсуждения на уроке. Использование научно-популярной и другой нехудожественной литературы требует наличия определенного уровня фоновых знаний, специального настроения, а иногда и сформированности интереса к теме изложения, в то время как информация, содержащаяся в художественном произведении, не зависит в такой же степени от подготовленности читателя к восприятию текста.

Целесообразность использования художественного материала подтверждается еще и тем, что методически более оправдано читать произведения в продолжениях, а не отдельные тексты. При чтении серии отрывков одного произведения непонимание отдельных моментов текстового фрагмента может компенсироваться на уроке во время обсуждения прочитанного, что облегчает в свою очередь прочтение следующего отрывка.

Художественные и нехудожественные тексты, как известно, различаются между собой и внутриязыковыми признаками, а именно, особенностями отбора и употребления языковых средств. Нехудожественные тексты представляют систему языка ограниченно. В таких текстах преобладает отвлеченная и терминированная лексика, слова, тяготеющие к однозначности. Представляется, что чтение такого рода литературы в плане увеличения словарного запаса будет не столь эффективным в сопоставлении с чтением художественных текстов, отличающихся большим лексическим и грамматическим своеобразием. Лексика художественных текстов, в отличие от нехудожественных, тесно соприкасается с общеупотребительным словарем разговорного языка. Поэтому возможность достижения неразрывной связи обучения чтению и говорению на базе художественных текстов в рамках углубленной программы по домашнему чтению очевидна.

При этом необходимо помнить о принципе языковой доступности, который достигается широким использованием разработанной методики адаптации текстов в учебных целях.

При чтении художественных произведений важно сориентировать учащихся в месте и времени разворачивания событий, чтобы у них сложилось представление о культурно-национальной специфике отдельных районов страны, а также о той исторической эпохе, на фоне которой развиваются события.

Существуют различные точки зрения по поводу того, какие этапы работы над текстом необходимо включить в учебный процесс, какие наиболее эффективны. Естественно, что выбранные виды работы зависят от целей, которые мы ставим перед чтением.

Обычно выделяются 3 этапа работы над любым текстом: **дотекстовый этап** (предречевые упражнения), **текстовый этап** (контроль понятия содержания), **послетекстовый этап** (контроль понятия важных деталей текста, анализ и оценка).

На предтекстовом этапе проводится подготовка к чтению, т.е. снятие языковых трудностей, ознакомление с темой, социокультурными понятиями и реалиями, упоминаемыми в тексте. Немаловажное условие успешного проведения дальнейшей работы с текстом - создание доброжелательной атмосферы в классе, поэтому учитель на предтекстовом этапе должен заинтересовать учащихся, вовлечь их в работу, тем самым, создавая положительную мотивацию. На данном этапе учитель может использовать следующие приемы работы: «мозговой штурм», предсказывание/предугадывание, ассоциации с иллюстрацией или заголовком текста, выявление имеющихся у учащихся знаний по проблемам, затронутым в тексте, ответы на вопросы и т.д.

Текстовый этап включают в себя задания, которые учащиеся выполняют непосредственно во время чтения. Именно на этом этапе развиваются коммуникативные умения чтения, и поэтому он самый продолжительный во времени и может включать несколько заданий, например: заполнение таблицы, составление плана текста, выбор заголовка к тексту, заполнение пропусков, верные/неверные утверждения, соотнесение картинок с предложениями из текста, логическая перегруппировка предложений, деление текста на параграфы и т.д. Данные задания позволяют провести проверку понимания прочитанного.

Цель послетекстового этапа – интеграция чтения с коммуникативными умениями, а именно говорением и письмом, т.е. учащиеся, применяют полученные в ходе чтения знания в различных речевых ситуациях. В качестве заданий можно организовать дискуссию, ролевую игру, презентацию, провести опрос мнений, написать письмо, сочинение, резюме, эссе, стихотворение. Таким образом, перед учителем предстаёт большой набор методов и приёмов работы по обучению чтению, при выборе которых следует руководствоваться целью занятия, типом выбранного для чтения текста, а также этапом работы с ним.

Подводя итог, можно сказать, что:

– Чтение – не только средство обучения языку, но и самостоятельный вид речевой деятельности. Поэтому нельзя его подчинять устной речи, нужно отдельно учить пониманию текста.

– Процесс обучения чтению складывается из обучения разным видам чтения.

– Для каждого вида чтения необходимо развивать соответствующие умения.

– Обучать чтению необходимо, применяя соответствующие упражнения: время, отводимое на их выполнение, постоянно сокращается.

– Умение выделить из текста наиболее важные элементы – основа обучения чтению.

При этом необходимо знание структурно-смысловой организации текста.

– Индивидуальные задания являются положительным фактором для повышения интереса студентов к обучению.

ФАКТОРЫ ВЛИЯНИЯ НА ФОРМИРОВАНИЕ И РАЗВИТИЕ ЛИЧНОСТИ

Сапарова Л.К.

Нукусский государственный педагогический институт имени Ажинияза,
Нукус, Узбекистан

Развитие человека как личности – не только сложный, но и противоречивый процесс, происходящий под влиянием, как внешних воздействий, так и внутренних сил, которые свойственны человеку, что означает формирование его из просто биологического индивида в сознательное существо – личность.

Взаимодействие наследственности и среды в развитии человека играет важную роль на протяжении всей его жизни.

К внешним факторам относятся, прежде всего, окружающая человека естественная и социальная среда, к внутренним – биологические, наследственные факторы.

Но особую важность оно приобретает в периоды формирования организма: возрастная психология выделяет пять типов формирования: эмбрионального, грудного, детского, подросткового и юношеского. Именно в это время наблюдается интенсивный процесс развития организма и формирования личности.

Наследственность определяет то, каким может стать организм, но развивается человек под одновременным влиянием обоих факторов - и наследственности, и среды.

Большинство учёных считает, что адаптация человека осуществляется под влиянием двух программ наследственности: биологической и социальной. Все признаки и свойства любого индивида являются результатом взаимодействия его генотипа и среды. Разногласие возникает тогда, когда речь заходит о роли наследственности и среды в исследовании умственных способностей человека. Одни считают, что умственные способности наследуются генетически, другие говорят о том, что развитие умственных способностей определяется влиянием социальной среды. Необходимо отметить, что каждый человек есть и часть природы, и продукт общественного развития [1].

В процессе развития человека и установления многочисленных контактов происходит и формирование его личности, отражающей социальную сторону его развития, его общественную сущность.

Движущими силами развития человека являются противоречия между возникающими под влиянием объективных факторов потребностями человека, начиная от простых физических, материальных потребностей и кончая высшими духовными, и средствами и возможностями их удовлетворения. Эти потребности создают мотивы того или иного вида деятельности, направленной на их удовлетворение, побуждают к общению с людьми, к поиску средств и источников для удовлетворения своих потребностей.

Факторы, влияющие на развитие человека, могут быть управляемые и неуправляемые.

Нередко социальные процессы и явления не могут быть достаточно полно раскрыты без привлечения знаний о механизмах индивидуального и группового поведения людей, закономерностях формирования стереотипов поведения, привычек, социальных установок и ориентации, без изучения настроений, чувств, психологического климата, без анализа настроений, чувств, психологического климата, без анализа таких феноменов, как подражание, внушение, без исследования психологических свойств и особенностей личности, ее способностей, мотивов, характера, межличностных отношений. В тех или иных исследованиях социальных процессов возникает необходимость учета психологических факторов, при этом особенно острой она становится тогда, когда исследователь переходит от общих законов к специальным, от глобальных проблем к частным, от макроанализа к микроанализу [2].

Также существуют и психологические факторы, которые конечно, не определяют социальных процессов, напротив, сами они могут быть поняты только на основе анализа этих процессов. Но эти факторы в зависимости от конкретных условий оказывают либо положительное, либо отрицательное влияние на те или иные события жизни как общества так и личности.

В процессе развития формирующаяся личность вовлекается в различные виды деятельности таких как: игровую, трудовую, учебную, спортивную при этом вступая в общение,

с родителями, сверстниками, посторонними людьми, проявляя при этом присущую ему активность. Это содействует приобретению личности человека определенного социального опыта.

Несмотря на то, что личность в основном формируется в ходе общения с другими людьми, но на процесс формирования личности действует ряд таких факторов: наследственность, физическое окружение, влияние культуры, социальное окружение.

– Первым фактором является наследственность, так как в первую очередь на формирование личности оказывают влияние генетические особенности индивида, полученные им при рождении. Наследственные черты являются базой для формирования личности. Такие наследственные качества индивида, как способности или физические качества, накладывают отпечаток на его характер, способ восприятия окружающего мира и оценки других людей. Биологическая наследственность во многом объясняет индивидуальность личности, ее отличие от других индивидов, так как не существует двух одинаковых индивидов с точки зрения их биологической наследственности.

– Вторым фактором, оказывающим влияние на формирование личности человека, является влияние физического окружения. Очевидно, что окружающая нас природная среда постоянно воздействует на наше поведение, участвует в формировании человеческой личности.

– Третьим фактором формирования личности человека принято считать влияние культуры. Любая культура обладает определенным набором социальных норм и разделяемых ценностей. Этот набор является общим для членов данного общества или социальной группы. По этой причине представители каждой культуры должны проявлять терпимость по отношению к этим нормам и системам ценностей. В связи с этим возникает понятие модальной личности, воплощающей в себе те общекультурные ценности, которые общество прививает своим членам в ходе культурного опыта.

– Четвертым фактором, формирующим личность человека, является влияние социального окружения. Следует признать, что этот фактор можно считать основным в процессе формирования личностных качеств индивида. Влияние социального окружения осуществляется через процесс социализации.

Остальные общественные отношения становятся возможными и значимыми для индивида только после того, как он усвоит (сделает собственными, своими) те элементы объективного опыта человечества, в которых воплощены эти отношения.

Последовательность различных ситуаций влияющих на формирование и развитие личности, является уникальной для каждого человека и он ориентируется на будущие события, исходя из положительного и отрицательного восприятия прошлых ситуаций. Уникальный индивидуальный опыт представляет собой один из самых значимых факторов формирования личности человека.

СПИСОК ЛИТЕРАТУРЫ

1. Столяренко Л.Д., Самыгин С.И. 100 Экзаменационных ответов по психологии. – Ростов-н/Д.: Издательский центр "МарТ", 2001.
2. Выготский Л.С. Психология развития человека. – М., 2005.

СПЕЦИФИКА РАБОТЫ ПСИХОЛОГА С СЕМЬЕЙ ОДАРЕННОГО РЕБЁНКА

Сафонова Л.Л., Кузнецова А.В.

ГОУ ВО МО «Государственный гуманитарно-технологический университет»

Актуальность проблемы изучения формирования отдельных свойств внимания у детей младшего школьного возраста определяется, прежде всего, тем, что именно в этом возрасте формируется качественно новые характеристики внимания, как и других процессов.

В каждой деятельности субъекта внимание является одним из самых важных психологических условий ее успешности. Известно, что процесс обучения и трудовой деятельности не могут осуществляться без достаточного внимания человека. Оно может многое сказать и

об общем складе личности, и о социальной направленности человека. Внимание имеет большое значение в жизни человека. Это необходимое условие выполнения любой деятельности. Именно внимание делает все наши психические процессы полноценными; только оно дает возможность воспринимать окружающий нас мир. Внимание – это важнейший динамический показатель всех психических процессов. Именно поэтому внимание можно рассматривать как основу успешной познавательной деятельности.

Внимание является основой успешной познавательной деятельности и принадлежит к числу главных психических процессов, влияющих на успешность обучения младших школьников. Именно от особенностей внимания зависит, может ли ребенок достаточно быстро перейти от одной деятельности к другой, как долго он может работать с одним и тем же материалом, насколько четко ему удастся вычленять объект и рассматривать, изучать его достаточно долгое время. Следствием недостаточного развития внимания и памяти могут быть следующие трудности: пропуск букв в письменных работах, непонимание учителя с первого раза, грязь в тетради, постоянное переспрашивание учителя и как следствие – конфликты в школе.

Проблемой внимания младших школьников занимались выдающиеся ученые. П.Я. Гальперин (1952) указывал, что внимание невозможно «выделить его как самостоятельную форму психической деятельности». Внимание нигде не выступает как самостоятельный процесс. Не имеет своего отдельного психического продукта». Ю.Б. Гиппенрейтер, анализируя феномен внимания, выделила интересный факт, что внимание следует изучать путем «многопланового подхода – подхода со стороны сознания, со стороны деятельности и со стороны физиологических процессов». Внимание характеризуется «феноменальным критерием, «продуктивным» критерием, мнемическим внешним критерием, критерием избирательности. Следует отметить давность обсуждения природы внимания человека. Труды, посвященные проблеме внимания, Вунда В. (1912), С.Л. Рубинштейна (1946), Н.Н. Ланге (1893), Т. Рибо (1892), Джемса У. (1911), Добрынина Н.Ф. (1938), Узнадзе Д.Н. (1966), Кравкова С.В. (1924), Дормашева Ю.Б. и Романова В.Я. (2002), Лазурского А.Ф. (1995), Л.С. Выготского (1956) демонстрируют многогранность проблемы исследования внимания человека.

Немов Р. С. предполагал, что внимание – это в первую очередь динамическая характеристика протекания познавательной деятельности, оно выражает преимущественную связь психической деятельности с определенным объектом, на котором она как в фокусе сосредоточена. Внимание – это избирательная направленность на тот или иной объект и сосредоточенность на нем, углубленность в направленную на объект познавательную деятельность

Целью исследования являлось изучение специфики свойств внимания детей младшего школьного возраста.

Объект исследования: внимание младших школьников.

Предмет исследования: особенность свойств внимания младших школьников.

Исследование проводилось в марте-апреле 2017 года в «Муниципальное Бюджетное Общеобразовательное Учреждение средняя общеобразовательная школа №30» г. Подольск. В исследовании приняло участие 46 испытуемых из которых учащиеся 3 «А» – 25 человек, 3 «Г» – 21 человек. Выборка составила 46 испытуемых, из них 29 девочек и 17 мальчиков. Возрастная категория детей 9-10 лет.

В ходе исследования внимания детей младшего школьного возраста были проведены методики: таблицы «Шульте», направленная на изучение уровня устойчивости внимания, эффективности работы, степени вработываемости; корректурная проба Бурдона, направленная на изучение точности и переключаемости; и методика изучения уровня внимания у школьников (Гальперин П.Я., Кабыльницкая С.Л.).

Исследование по методике изучения уровня внимания младших школьников (Гальперин П.Я., Кабыльницкая С.Л.) проводилось в групповой форме. Испытуемым были предъявлены листы с текстом, в котором они должны были найти 10 ошибок. Общее время проведения методики – 10 минут. Многие дети справились, но для некоторых потребовалось больше отведенного времени.

Исследование по методике «Таблицы Шульте» проводилось индивидуально с каждым испытуемым. Среднее время выполнения методики 7 минут. Детям поочередно предъявлялись 5 таблиц с цифрами, и они должны были последовательно назвать цифры от 1 до 25, при этом показывая их.

Исследование по методике «Корректирующая проба Бурдона» проводилось в групповой форме. Испытуемым были представлены бланки с напечатанными буквами, целью для детей было вычеркнуть все буквы «Н» и «Е».

В методике «Таблицы «Шульте»» были изучены и проанализированы следующие показатели: уровень психической устойчивости, уровень эффективности работы и степень вработываемости. Результаты исследования по данной методике демонстрируют интересные факты:

- Уровень психической устойчивости: у 52% испытуемых от общего числа выборки был выявлен высокий уровень ПУ, и только у 47% испытуемых был выявлен низкий уровень ПУ.
- Уровень эффективности (ЭР) работы у 96% испытуемых – средний уровень, у 4% испытуемых – низкий.
- Степень вработываемости у 59% участников исследования высокая, у 41% – низкая.

В ходе анализа результатов по методике «Корректирующая проба Бурдона» было обнаружена следующая особенность:

- У 67% испытуемых от общего числа выборки был выявлен высокий уровень переключаемости, у 20% – средний уровень переключаемости, у 13% – низкий уровень переключаемости.
- У 76% был выявлен высокий уровень точности, у 22% – средний уровень точности, у 2% – низкий уровень точности.

По результатам методики изучения уровня внимания (Гальперин П.Я., Кабыльницкая С.Л.) было выявлено, что у 26% испытуемых от общего числа выборки высокий уровень развития внимания, у 15% – средний уровень, у 59% – низкий уровень.

Анализ результатов показал существование 3 основных групп испытуемых младшего школьного возраста с отличающимися характеристиками внимания:

1. 1 группа характеризуется высоким уровнем развития внимания. Отличительной особенностью является то, что у испытуемых получились одинаковые результаты по показателям: уровень точности (высокий), уровень переключаемости (высокий), уровень эффективности работы (средний).
2. 2 группа характеризуется средним уровнем развития внимания. Особенностью данной группы является то, что у испытуемых получились одинаковые результаты по двум показателям, такие как: уровень эффективности работы (средний) и уровень точности (высокий). Некоторые участники данной группы неохотно включались в работу при проведении методики «Таблицы Шульте», постоянно переспрашивали задание, отвлекались, при просмотре цифр допускали ошибки.
3. 3 группа характеризуется низким уровнем развития внимания. Отличительной особенностью группы является то, что у испытуемых были выделены одинаковые результаты по показателям: степень вработываемости (высокий уровень), уровень переключаемости (высокий), уровень точности (высокий), уровень эффективности работы (средний).

Таким образом, в младшем школьном возрасте внимание в большей степени характеризуется средним уровнем эффективности работы, низким уровнем устойчивости, что является возрастной особенностью внимания младших школьников.

СПИСОК ЛИТЕРАТУРЫ

1. Выготский Л.С. Развитие высших форм внимания в детском возрасте : Хрестоматия по вниманию / ред. А.Н. Леонтьева. – М., 2000.
2. Гиппенрейтер Ю.Б. Психология внимания : Хрестоматия по психологии / ред. Ю.Б. Гиппенрейтер, В.Я. Романова. – 2-е изд., переработ. и доп. – М.: АСТ: Астрель, 2010. – 704 с.
3. Маклаков А.Г. Общая психология : Учебник для вузов. – СПб.: Питер, 2013. – 583 с.

4. Немов Р.С. Психология: учебник / Р.С. Немов. – 2-е изд., стер. – М.: КНОРУС, 2016. – 720 с. – (Бакалавриат).

ЮРИДИЧЕСКИЕ АСПЕКТЫ СУДЕБНО-МЕДИЦИНСКИХ ЭКСПЕРТИЗ АКУШЕРСКО-ГИНЕКОЛОГИЧЕСКОГО ПРОФИЛЯ

Свиридова А.И., Путинцев В.А.

ФГБОУ ВО «Всероссийский государственный университет юстиции
(РПА Минюста России)»

Судебно-медицинская экспертиза в уголовном судопроизводстве – это процессуальное действие, состоящее из проведения исследований и дачи заключения экспертом по вопросам, разрешение которых требует специальных знаний в области науки, техники, искусства или ремесла и которые поставлены перед экспертом судом, судьей, органом дознания, лицом, производящим дознание, следователем или прокурором, в целях установления обстоятельств, подлежащих доказыванию по конкретному делу [1].

Она проводится на разных стадиях уголовного процесса – в ходе предварительного расследования, т. е. дознания или предварительного следствия (ст. 195 УПК РФ) или в ходе судебного следствия (ст. 283 УПК РФ), в государственном судебно-экспертном учреждении или вне экспертного учреждения (ст. 199 УПК РФ); «первично» (ст. 195 УПК РФ), дополнительно или повторно (ст. 207 УПК РФ); одним или несколькими экспертами (ч. 2 ст. 199, ст. 200, 201 УПК РФ); экспертами одной специальности (ст. 200 УПК РФ) или экспертами разных специальностей, т. е. комплексно (ст. 201 УПК РФ). Помимо этого, экспертиза может быть проведена с помещением обвиняемого или подозреваемого в медицинский стационар (ст. 203 УПК РФ) или без такового, с последующим допросом эксперта (ст. 205, 282, ч. 4 ст. 217 УПК РФ) или без допроса.

На всех этапах расследования половых преступлений может возникнуть необходимость проведения (назначения) судебных экспертиз акушерско-гинекологического профиля, в различных их вариациях, а иногда даже и не однократно. К таким экспертизам относятся судебно-медицинские экспертизы вещественных доказательств, предметов одежды, биологических следов и судебно-медицинская экспертиза живых лиц. Данный спектр экспертиз требуется при расследовании преступлений связанных с изнасилованием (ст. 131 УК РФ), насильственные действия сексуального характера (ст. 132 УК РФ), половое сношения и иные действия сексуального характера с лицом, не достигшим шестнадцатилетнего возраста (ст. 134 УК РФ). Сопутствующая судебной медицинской экспертизе является судебно-психиатрическая экспертиза. Она проводится как обвиняемому так и потерпевшему. Однако, она назначается не всегда, а по усмотрению правоохранительных органов.

Вышеперечисленные экспертизы должны проводится на первоначальном этапе расследования преступлений данной категории и считаются как неотложные действия при расследовании половых преступлений. Промедление проведения вышеуказанных действий может привести к исчезновению фактов совершения преступления. На практике, к сожалению, экспертизы, нередко, назначаются с промедлением, что прямо противоречит нормам проведения экспертиз.

Экспертиза половой неприкосновенности проводится только у лиц женского пола и основывается на установлении девственности, т.е. отсутствия половой жизни.

Назначения такой экспертизы, как установления факта дефлорации девушки не достигшей шестнадцатилетнего возраста, хотя и входит в ряд первичных действий, но не может считаться неотложными так как, данная экспертиза указывает нам на факт самой дефлорации, а не на обнаружения следов совершенного полового акта. В течение 14 дней после совершения дефлорации эксперт может обнаружить данный факт. В исключительных случаях (например: в случае каких либо воспалений дефлорированной плевы) временные рамки могут быть продлены до 20 суток. В современном мире стала доступна пластическая операция по ушиванию поврежденной девственной плевы, но при проведении судебно-медицинской экспертизы этот факт легко выявляется экспертом. Эксперт не может дать точную оценку

времени проведения операции. Данный факт можно установить с помощью медицинской документации.

Судебно-медицинская экспертиза половой неприкосновенности у детей и подростков мужского пола проводится очень редко. Обычно в делах о половых сношениях, или развратных действиях, совершенных женщинами с мальчиками. Каких-либо объективных признаков таких действий в половых органах детей и подростков нет. Лишь в исключительных редких случаях удается обнаружить эпителий влагалища женщины в содержимом препуциального мешка крайней плоти подростка, и то, если только после развратных действий не проводились гигиенические процедуры [2].

При проведении экспертизы после полового сношения (изнасилования) следует помнить, что такое понятие как изнасилование не имеет медицинского происхождения, а значит не входит в компетенцию судебно-медицинского эксперта. Эксперт, может только установить: был ли совершен половой акт, сопутствовало ли половому акту физическое насилие. Если да, то какое насилие и какие повреждения возникли после этого, давность совершенного полового акта, последствия полового акта (беременность, заражения венерическими заболеваниями, психические расстройства).

При проведении судебно-медицинской акушерско-гинекологической экспертизы, связанной с установлением факта совершения полового акта (или попытки к нему) с лицами женского пола живущими половой жизнью, в задачу судебно-медицинского эксперта входит выявление объективных признаков, свидетельствующих о последнем (предыдущем) половом сношении. Основным объективным признаком полового сношения в таких случаях является наличие спермы во влагалище (при половом акте, завершившемся семяизвержением) [3].

Проводить экспертизу по факту наличия признаков полового акта следует в течение пяти суток после совершения полового акта. Если экспертизу производить позже указанного срока, то это уже будет не целесообразно.

В отдаленных местностях не всегда имеется возможность провести экспертизу в кратчайшие сроки, в связи с тем, что правоохранительные органы находятся далеко от места совершения правонарушения. В связи с этим считаю необходимым разрешить в порядке исключения по заявлению потерпевшей, или ее законных представителей, проведение экспертизы без уведомления должностных лиц. Эксперт должен немедленно уведомить правоохранительные органы о производстве экспертизы, с пометкой о невозможности промедления проведения экспертизы, в противном случае будет утеря вещественных доказательств.

Часто в удаленных местностях, квалифицированных судебно-медицинских экспертов нет. В таких случаях сельский врач должен уметь не только оказать медицинскую помощь жертве насилия, но и распознать признаки насилия, грамотно зафиксировать их в медицинской документации, обнаружить на жертве, изъять и сохранить вещественные доказательства совершенного преступления для обеспечения ими процесса уголовного преследования преступника. Бывают такие ситуации, когда жертву могут осмотреть только в фельдшерско-акушерском пункте (ФАП). В таких случаях нужна заочная консультация специалиста (судебно-медицинского эксперта).

При проведении медицинской экспертизы сотрудникам правоохранительных органов необходимо так же знать, что гинеколог не может произвести должного осмотра потерпевшей, так как данный специалист не изучает детальное строение девственной плевы и не знает криминалистических аспектов проведения осмотра. Такая экспертиза может привести к ошибочному заключению, к повторной экспертизе и упущенному времени.

Осмотр потерпевшей необходимо проводить два раза: сразу после полового акта и через сутки-двое, так как ссадины и кровоподтеки, могут проявиться не сразу.

Таким образом, хотелось бы еще раз подчеркнуть о необходимости проведения судебно-медицинских экспертиз правоохранительными органами на первоначальном этапе расследования преступлений. Поскольку своевременность проведения экспертизы приведет к большому проценту раскрываемости преступлений. А также необходимость строго соблюдения **Приказа Министерства здравоохранения и социального развития Российской Федерации (Минздравсоцразвития России) от 12 мая 2010 г. N 346н г. Москва "Об утверждении Порядка организации и производства судебно-медицинских экспертиз в го-**

сударственных судебно-экспертных учреждениях Российской Федерации", а именно раздела пятого «особенности порядка организации и проведения экспертизы живого лица».

СПИСОК ЛИТЕРАТУРЫ

1. Федеральный закон от 31 мая 2001 г. N 73-ФЗ "О государственной судебно-экспертной деятельности в Российской Федерации" ст. 9.
2. Пауков В.С. Судебная медицина: лекции. / В.С. Пауков. – М.: Норма: ИНФРА-М, 2012. – 247 с.
3. Ефимов А.А., Савенкова Е.Н. и др. Судебная медицина : Учебное пособие / А.А. Ефимов, К.Н. Савенков и др.– М.: Вузовский учебник, 2009. – 260 с.

КОМПЛЕКСНАЯ ОЦЕНКА ЭКОЛОГИЧЕСКОГО СОСТОЯНИЯ ОЗЕР ГОРОДА ОРЕХОВО-ЗУЕВО

Селезнева А.Р., Завальцева О.А.

ГОУ ВО МО «Государственный гуманитарно-технологический университет»

Вопрос охраны водной среды и рационального использования воды – это вопрос жизни на Земле. Принятие решений в этой области должно быть основано на достоверной информации о состоянии водных объектов и тенденциях его изменения, что немислимо без сбора, анализа и интерпретации гидрохимических данных.

Деятельность человека является полиэлементным источником загрязнения природных вод. Существенные преобразования происходят в природных водных системах промышленно-урбанизированных районов. Многочисленные и разнообразные по своим характеристикам источники загрязнения обуславливают формирование в водах значительных полиэлементных геохимических аномалий, проявляющихся как в растворе, так и во взвешенном веществе.

Биогеохимический аспект изучения химического состава природных вод любого района, прежде всего, должен включать комплексный подход к их изучению. Следует помнить, что состав природных вод может определять баланс ряда химических элементов живых организмах, в том числе и человека. Их минерализация, качественный и количественный состав могут служить источником значительной несбалансированности элементов, что в конечном итоге может быть причиной ряда заболеваний.

Первостепенным и очень важным является оценка химического состава природных вод и их постоянный мониторинг, особенно вод, находящихся и функционирующих на урбанизированных территориях с высоким уровнем техногенной нагрузки (Суслов, 2003; Никаноров, Брызгалов, Косменко и др., 2011).

В Московской области экологическая ситуация достаточно сложная. Существенную техногенную нагрузку испытывают все компоненты окружающей природной среды, в том числе и открытые водные источники.

Цель настоящего исследования: оценка экологического состояния поверхностных водных источников в условиях городской среды (на примере озера Исаакиевского и водоема «Амазонка» г. Орехово-Зуево).

Амазонка – искусственный водоем, который образовался при строительстве железнодорожного (Киржачского) моста через реку Клязьма в 50-е годы прошлого столетия. В настоящее время считается одним из самых чистых водоёмов. С чем связано его название неизвестно.

Исаакиевское озеро – одно из древнейших мест в истории города Орехово-Зуево. Его происхождение относится к ледниковому периоду: «талые воды заполнили собой все низины рельефа» и дали начало многочисленным водоёмам (озёрам и пр.) (Ильина, 2009).

Был произведен отбор проб воды из Исаакиевского озера и водоема «Амазонка», отбор проб донных отложений и почв прибрежных территорий.

Вода была проанализирована по следующим показателям физико-химического состояния: фенол, формальдегид, БПК₅, БПК_{полн.}, взвешенные вещества, хлориды, сульфаты,

фосфаты по Р., нефтепродукты, хром общий. Параллельно был проведен микробиологический анализ проб воды по следующим показателям: общие колиформные бактерии (ОКБ), термотолерантные колиформные бактерии (ТКБ), общее микробное число (ОМК), колифаги. Все использованные методы исследования являются стандартными и общепринятыми.

Почва и донные отложения была проанализирована по следующим показателям физико-химического состояния: кобальт, медь, железо, цинк, хром, никель, кадмий. Содержание металлов в пробах определяли фотометрическим методом. Все использованные методы исследования являются стандартными и общепринятыми.

Результаты исследования воды Исаакиевского озера и водоема Амазонка представлены в таблице 1.

Таблица 1. Результаты количественного анализа воды исследованных водоемов

№ п/п	Наименование показателей	Результаты КХА мг/дм ³		ДК для водоемов рыбохоз назначения Приказ №20 от 18.09.2010
		Озеро Исаакиевское	Водоем Амазонка	
1	2	3	4	5
1	Фенол	0,004	<0,002	0,01
2	Формальдегид	<0,025	<0,025	0,1
3	БПК 5	3,1	2,5	
4	БПК полн.	4,12	3,33	3,0
5	Взвешенные вещества	4,5	4,1	10,35
6	Хлориды	40,5	39,4	300,0
7	Сульфаты	28,0	24,0	100,0
8	Фосфаты по Р	0,27	0,15	0,2
9	Нефтепродукты	0,08	0,11	0,05
10	Хром общий	<0,01	<0,01	
11	Хром +3	<0,01	<0,01	0,07
12	Хром +6	<0,01	<0,01	0,02
13	Железо общее	0,3	0,4	0,1
14	Цинк	<0,005	<0,005	0,01
15	Никель	<0,005	<0,005	0,01
16	Медь	<0,001	<0,001	0,001
17	СПАВ	0,12	0,09	0,1
18	Ион аммония	0,39	0,24	0,5
19	Нитрит-ион	0,03	0,03	0,08
20	Нитрат-ион	24,3	15,0	40,0
21	ХПК	19,0	22,0	
22	Сухой остаток	215,0	240,0	1000,0
23	Сульфиды	<0,05	<0,002	
24	рН	7,1	7,3	6,5-8,5
25	Кадмий	<0,002	<0,002	0,005
26	Кобальт	<0,005	<0,005	0,01

Результаты исследования показали, что вода озера Исаакиевского имеет нейтральную реакцию среды, что соответствует установленным нормативам качества воды для хозяйственно-питьевых, культурно-бытовых и рыбохозяйственных целей. Содержание легко растворимых солей (хлориды, сульфаты, нитриты, нитраты) не превышает предельно допустимых нормативов. В целом, концентрация легко растворимых солей подвержена сезонным изменениям и обычно коррелирует с изменением общей минерализации. Важным фактором, определяющим режим солей, являются меняющиеся соотношения между поверхностным и подземным стоками. Заметное влияние оказывают окислительно-восстановительные процессы, биологическая обстановка в водном объекте и хозяйственная деятельность человека. Именно

антропогенная деятельность существенно влияет на содержание солей в пределах урбанизированных территорий (Гусева, 2007).

По результатам исследования, содержание СПАВ (синтетические поверхностно-активные вещества) находится несколько выше уровня ПДК, что является тревожным сигналом. СПАВ представляют собой большую группу соединений, различных по структуре веществ, относящихся к разным классам. Они способны адсорбироваться на поверхности раздела фаз и понижать вследствие этого поверхностное натяжение. В водные объекты СПАВ поступают в значительных количествах с хозяйственно-бытовыми (синтетические моющие средства) и промышленными сточными водами, а также со стоками сельхозугодий (эмульгаторы в составе пестицидов). В поверхностных водах СПАВ находятся в растворенном и сорбированном состоянии, а также в поверхностной пленке воды (Гусева, 2007).

По полученным результатам исследования ХПК вода в озере Исаакиевское по степени загрязнения относится к *очень грязной*.

Концентрация ионов тяжелых металлов также в пределах допустимых нормативов за исключением содержания общего железа, концентрация которого в 3 раза превышает норматив.

По полученным результатам количественного химического анализа проб воды БПК полн. в 1,4 раз превышает предельно допустимую концентрацию, что говорит о том, что вода Исаакиевского озера в районе исследования относится к классу *загрязненной*.

Данный показатель является интегральным показателем загрязненности воды и используется для оценки содержания биохимически окисляемых органических веществ, условий обитания гидробионтов.

Фосфаты по Р превышают ПДК в 1,35 раз. Фосфор является важным биогенным элементом и его поступление в водоемы, особенно в значительном количестве, может приводить к резкому росту биомассы водной растительности особенно в малопроточных и непроточных водоемах, что может приводить к эвтрофикации водоема. Повышенное содержание фосфатов в исследуемой воде также свидетельствует о ее существенном загрязнении.

Концентрация нефтепродуктов в исследуемой воде в 1,6 раза превышает ПДК. В настоящее время нефтепродукты являются одними из наиболее распространенных и опасных загрязняющих поверхностные воды веществ.

По полученным результатам микробиологического исследования количество термотолерантных колиформных бактерий (ТКБ) превышает норматив в 2 раза.

Таким образом, результаты исследования воды Исаакиевского озера по физико-химическим показателям свидетельствует о существенном загрязнении озера биогенными элементами и органическими веществами.

Результаты исследования воды в водоеме Амазонка хорошо соотносятся с результатами исследования воды в Исаакиевском озере.

По полученным результатам количественного химического анализа проб воды Амазонки превышения ПДК наблюдаются по следующим показателям физико-химического состояния: БПК полн. в 1,11 раз, нефтепродукты в 0,22 раза, железо общее в 4 раза. По степени загрязненности (значение ХПК), водоем Амазонка относится к *очень грязным*, а в соответствии с таблицей 3 (содержание БПК₅) – к *загрязненному водоему*.

Содержание СПАВ и фосфатов по Р в воде Амазонки находится на уровне ПДК, что является настораживающим фактором.

Таким образом, Исаакиевское озеро и искусственный водоем Амазонка в настоящее время находятся под существенным антропогенным влиянием. Необходимо изменение природопользования в отношении данных объектов.

Результаты исследования донных отложений и почв в районе исследования показал, что содержание в них подвижных форм тяжелых металлов не превышает допустимые нормативы.

Таким образом, в настоящее время необходим комплексный систематический контроль и анализ за состоянием водных экосистем на урбанизированных территориях, позволяющий осуществить прогноз экологической обстановки, выдавать рекомендации по достижению экологической безопасности, устойчивому эколого-экономическому развитию и на-

правлениям социально-экологической реабилитации территории, а значит и более рациональное его использование.

Результаты проведенного исследования отражают степень влияния хозяйственной деятельности человека в пределах городской черты на эколого-гидрохимическое состояние исследуемых объектов.

Чтобы масштабы загрязнения природных вод (и других объектов окружающей среды) не приняли необратимого и катастрофического характера, необходимы, с одной стороны, изменение стратегии природопользования, устранение путей и источников дальнейшего загрязнения, а с другой, – разработка и практическое внедрение способов, а также технологий подавления токсичности и очистки объектов природной среды от загрязнений. При этом первостепенным и очень важным является оценка химического состава природных вод и их постоянный мониторинг, особенно вод, находящихся и функционирующих на урбанизированных территориях с высоким уровнем техногенной нагрузки.

СПИСОК ЛИТЕРАТУРЫ

1. Гусева Т.В. Гидрохимические показатели состояния окружающей среды: справочные материалы / под ред. Т.В. Гусевой. – М.: ФОРУМ: ИНФРА-М, 2007. – 192 с.
2. Ильина Н.В. Пока я помню – я живу. 2009.
3. Никаноров А.М., Брызгалов В.А., Косменко Л.С., Кондакова М.Ю. Динамика притока растворенных веществ и антропогенная нагрузка на устьевую область р. Кубань // Вода: химия и экология. – 2011. – С. 9-16.
4. Суслов С.В. Геоэкологическая оценка современного состояния и функционирования ландшафтов водоохранной зоны водохранилищ в условиях техногенного воздействия: Дис. ... канд. геогр. наук: 25.00.36. – М., 2003. – 218 с.

ОСОБЕННОСТИ ФОРМИРОВАНИЯ УНИВЕРСАЛЬНЫХ УЧЕБНЫХ ДЕЙСТВИЙ НА УРОКАХ АНГЛИЙСКОГО ЯЗЫКА В НАЧАЛЬНОЙ ШКОЛЕ

Семенова О.А., Красилова И.Е.

ГОУ ВО МО «Государственный гуманитарно-технологический университет»

С каждым годом изучение английского языка в школах становится все более важным аспектом в процессе обучения. Язык является незаменимым проводником в современный мир технологий и коммуникаций, без него трудно представить общение между людьми. Помочь ребенку справиться с проблемами, появляющимися в ходе его постижения, может учитель, правильно сформировавший подход к обучению иностранному языку.

Согласно новым стандартам, основной задачей обучения стало формирование универсальных учебных действий, которые обеспечивают школьникам умение учиться, быть самостоятельными и ответственными, а также способность к саморазвитию. Нововведения хорошо раскрываются на учениках начальной школы, которые с самого начала обучения идут по новой программе, не понимая, что в старших классах подход к обучению может быть несколько иного уровня. К примеру, ученикам средней школы достаточно трудно перестроиться под новые стандарты, они механически заучивают текст наизусть, не вникая в подробности и не разбивая его мысленно на части, что могло бы помочь заучиванию. Коммуникативные навыки развиты скудно, учащийся не в состоянии высказать свою точку зрения без опоры на книжный вариант, тем более не способен адекватно оценить свой ответ.

Главной особенностью универсальных учебных действий является то, что они носят метапредметный характер и обеспечивают целостность личностного, познавательного и общекультурного развития. Они лежат в основе любой деятельности учащегося вне зависимости от ее предметного содержания.

Школа является одной из главных составляющих жизни ребёнка, поэтому она должна быть не только местом принудительной учебы, но и полем для саморазвития и самовыражения. Для этого необходимо развитие на уроках универсальных учебных действий, которые направлены на развитие приобретенных знаний, умений, а также на социализацию личности.

Английский язык, изучение которого начинается со 2 класса начальной школы, предоставляет определенные возможности по формированию УУД. В настоящее время система обучения английскому языку характеризуется тем, что она представлена деятельностным компонентом, то есть формируются начальные навыки саморазвития и самообразования.

Не стоит забывать о значимости роли учителя в формировании УУД. Для эффективных результатов в любой изучаемой области необходимо определение планируемых результатов, а затем подбор наиболее подходящих заданий. Формирование УУД закладывается ещё в начальной школе, а затем развивается в более старших классах, поэтому педагог должен в совершенстве владеть методиками «учитель – ученик», а также «ученик – ученик» для правильного распределения работы на уроке и возможности выявить сильные и слабые стороны своих учеников.

На сегодняшний день целью образования является личностное, познавательное и общекультурное развитие учащихся, которое сможет обеспечить такую компетенцию, как умение самостоятельно учиться [1, с. 152]. Концепция универсальных учебных действий отвечает новым социальным запросам, она разработана согласно стандартам нового поколения, а значит, имеет эффективное воздействие на качество знаний и социальной ориентировки учеников. Происходит всестороннее развитие личности, при котором органично соединяется взаимодействие учителя с учеником и самостоятельное освоение нового материала учащимся [2, с. 15].

Для всестороннего и полного развития личности учащихся универсальные учебные действия принято разделять на четыре блока, где каждый отвечает за развитие определенных сторон: личностные, регулятивные, познавательные и коммуникативные.

Личностные УУД играют значимую роль для учеников начальной школы, так как они направлены на раскрытие ценностно-смысловой ориентации. При их развитии ученики смогут соотносить поступки и события в соответствии с принятыми моральными и этическими нормами, а также находить общий язык с окружающими людьми.

Рассматриваемый блок в свою очередь можно разделить на три составляющие: самоопределение, смыслообразование и нравственно-этическое оценивание. Начнем с самоопределения.

Поступая в школу, ученики проходят диагностику, которая помимо определения начальных знаний чтения, счета и письма, выявляет уровень развития самооценки. Она является одной из базовых компонентов личности и должна быть сформирована при поступлении в школу. При отсутствии правильно сформированной самооценки первоклассник не сможет правильно понять требований учителя, согласиться с его оценкой, а кроме того, будет не в состоянии взглянуть на свою успеваемость разумно и без ущерба своему обучению.

Неотъемлемой частью личностного определения младшего школьника является формирование идентичности личности. Необходимо уделить особое внимание внутренней позиции ученика, его отношению к своей новой социальной роли. Семья оказывает большое влияние на правильное формирование школьника себя как личности дома и в обществе.

Следующей составляющей личностных УУД является смыслообразование. Поступая в школу, ребенок порой смутно представляет, что от него требуется, поэтому, не получая ожидаемого, резко снижается интерес и мотивация к учебе. Задача школы состоит в формировании умений ставить учебные цели и определять мотивы для их достижения. Педагог должен уметь сформировать мотивацию учащихся как к учебной, так и социальной деятельности путем внедрения внеклассных мероприятий, бесед, применения ТСО [5, с. 2]. Школьная жизнь не должна становиться рутинной, она должна быть разнообразной, чтобы ученики с разным уровнем мышления и активности могли проявить себя.

Младшие школьники на начальном этапе изучения английского языка познают себя как индивидуальность через построение высказываний о себе, своих увлечениях и интересах [3, с. 44]. Ученик понимает, что существуют и другие языки, на которых он может общаться и расширять круг общения. Таким образом, на уроках развиваются личностные и коммуникативные УУД. У младшего школьника появляется потребность рассказать о себе больше на изучаемом языке, задействовав приобретенные знания и навыки, а затем он может вести диалог с одноклассниками, расширяя свой кругозор и развивая навыки общения.

Разные УМК включают в себя множество заданий, но все они схожи в одном – они учат детей проблеме нравственного выбора, учат нормам морали, оценивая книжных героев. В ходе изучения английского языка дети сталкиваются с различными текстами, где знакомятся с новыми персонажами, попутно оценивая их характер, цели, поведение. Так, при ознакомлении с новым материалом школьник развивает познавательные УУД. Он учится развивать речь, осваивает грамматику, опираясь на примеры, картинки. Задания на исправление ошибок в тексте, выяснение достоверности информации в тексте, обучение аудированию – все это является неотъемлемой частью формирования познавательных универсальных учебных действий. Преодолевая трудности и находя решение порой к нестандартной ситуации, младший школьник познает новый материал [4, с. 64].

На начальном этапе ученику сложно подстроиться под новые стандарты, поэтому весь материал построен по принципу аналогии: перепиши, сделай по образцу, прослушай и повтори. Со временем задания усложняются, но по мере взросления и более полного понимания английского языка ученик успешнее справляется с новыми задачами.

Важным компонентом на уроках английского языка становятся регулятивные УУД. Именно они с раннего возраста приучают к самоорганизации и самоконтролю. Такие качества необходимы каждому человеку, поэтому их формирование должно происходить как можно раньше. Итак, каждый урок английского языка учитель должен заканчивать рефлексией. Такой прием полезен не только учителю, чтобы видеть возможные пробелы в проведении урока, но и для того, чтобы каждый ученик смог оценить свою деятельность. Во многих УМК есть специальные темы для самоконтроля. Иногда ученик может увидеть, что его результаты далеки от идеала, и тогда теряет мотивацию к изучению иностранного языка. В такой ситуации учитель должен помочь учащемуся справиться с данной ситуацией, не потеряв интерес к предмету. Кроме того, существует множество видов работ на отработку материала в парах, где ребята смогут проверить друг друга, исправив свои ошибки.

Таким образом, урок английского языка в начальной школе становится особенной областью для формирования универсальных учебных действий. Каждый вид деятельности выполняет свою функцию, благодаря которой ребенок учится не просто новому языку, но учится быть самостоятельным, коммуникабельным человеком, который сможет проявить себя в обществе и достичь высоких результатов.

СПИСОК ЛИТЕРАТУРЫ

1. Асмолов А.Г. Формирование универсальных учебных действий в основной школе: от действия к мысли. Система заданий/ А.Г. Асмолов. – М.: Просвещение, 2011. – 152 с.
2. Бусова М.Н., Грачева Л.В. Формирование и оценка универсальных учебных действий. – Урай, 2012. – 44 с.
3. Обухова Л.Ф. Концепция Жана Пиаже: за и против совершенствования и развития остальных психических процессов: восприятия, памяти, речи. – М., 1981. – 191 с.
4. Филатов В.М. Методика обучения иностранным языкам в начальной и основной школе. – Ростов-н/Д., 2004. – С. 255.
5. Моисеева М.Г. Формирование познавательных УУД на уроках в начальной школе. – URL: <http://nsportal.ru/nachalnaya-shkola/obshchepedagogicheskie-tekhnologii/2012/02/23/formirovanie-poznavatelnykh-uud-na> (01.10. 2016).

CHEMICAL-TOXICOLOGICAL ANALYSIS MINERALIZATE ON "METAL POISONS"

Sydykova A. A., Kaldybayeva A. K.

Bolashak academy, Karaganda, Republic of Kazakhstan

The diagnosis of poisoning with compounds of mercury is complicated. The most reliable method is chemical detection and determination of mercury in urine, emetic masses, excrement, and saliva.

The pathological picture can give the directing instructions only in case of typical changes of internals: from reddening and swelling of mucous membranes of a gullet or a stomach to a necro-

sis in the form of a white or gray scab, change in a thick gut and the lower departments of small intestines from hemorrhagic – a serous inflammation to necrosis with formation of ulcers.

For the conclusion about death from mercury poisoning to the forensic scientist essential help is given by data of the chemical and toxicological analysis [1].

Preparation of an object for the analysis is destruction. Destruction of fabrics gives the chance to prevent volatilization of mercury and provides conversion of mercury from insoluble proteinaceous connections in soluble connections. It is based on use of the catalytic reaction of decomposition of nitric acid proceeding with allocation of heat in the presence of ethyl alcohol in small amounts and the concentrated chamois of acid.

In the course of destruction the following reactions proceed:

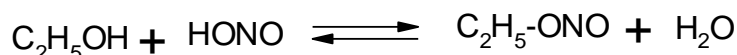
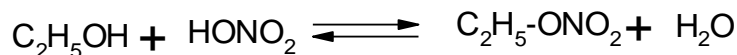

In the course of reaction a small amount of N_2O_3 which is also reacting with alcohol is formed:

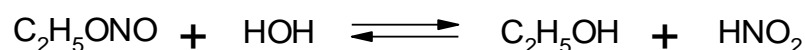
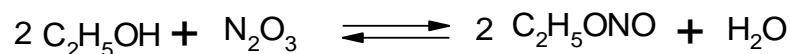

Ethyl alcohol plays a catalyst role.

Upon termination of addition of sulfuric acid the flask is left at the room temperature for 15 minutes before the termination of rough reaction of release of oxides of nitrogen, then the flask is heated on a water bath of 10-20 minutes.

Hot destruction mix with double amount of hot water and filter via the double filter. The filter with a remaining balance is washed out by 3-4 times hot water; washing waters and destruction unite and after chilling bring to a certain amount. Then make high-quality detection and quantitative determination of mercury (II).

Medical-legal assessment of results of a research. In the judicial and chemical analysis of human organs mercury can be found by the given methods as an accumulating product in an organism owing to receipt from the environment.

Adjournment of mercury in bodies of the people who died of poisoning with mercury and its connections differs from nature of its accumulating as a result of receipt in an organism from the environment.

In case of the long period of poisoning (death came during the period up to 8 months) content of mercury in kidneys was big, than in a liver.

Considering features of distribution of mercury in bodies, the correct medico-legal assessment of results of a judicial and chemical research can be provided only in the presence of separate quantitative determination of mercury in bodies, first of all in a liver and kidneys.

In case of sudden death, besides a liver and kidneys, it is necessary to investigate a stomach and intestines with their contents. At suspicion of poisoning with vapors of mercury and its organic compounds in addition it is necessary to investigate a brain [2].

Isolation mercury-organic compounds from internals of a corpse, urine, blood, phyto-genesis objects (grain) at HTA is based on extraction of their 3-9 N by solution of hydrochloric acid, extraction by chloroform, high-quality detection and quantitative (spectra-photometric) definition in the form of an ethylmerkurditisonate.

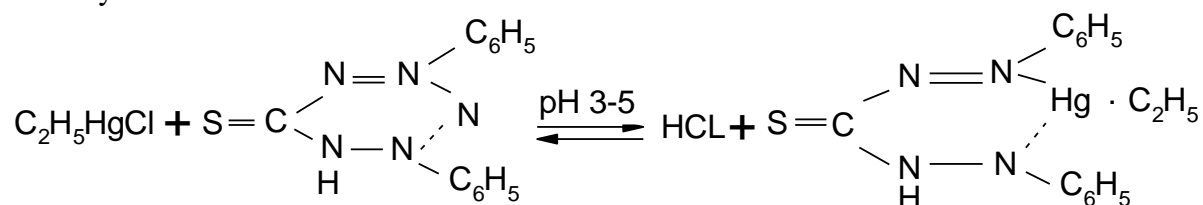

Toxicological value of organic drugs of mercury is caused both by broad use of mercury organic compounds, and their very high toxicity.

Many mercury organic bonds, including ethyl mercuric chloride and drugs on its basis, are widely used in agriculture for preseeded process (etching) of seeds of grain and other crops. As a result of an etching the spores of disease-producing funguses causing such diseases of plants as smut, an anthracosis, polysporesis, etc. that promotes productivity rising perish.

Mercury organic drugs are used for impregnation of building materials for conservation, for preservation of albumin and casein glues from mold mushrooms.

Broad use of organic drugs of Hydrargyrum, the explanatory work which sometimes is insufficiently carefully carried out among the persons adjoining to these substances, or non-compliance with rules of storage of the pickled grain and its transportation repeatedly served as the reasons of a serious poisoning of people, animals and poultry.

Organic drugs of Hydrargyrum surpass drugs in toxicity inorganic. Poisoning symptoms at effect of organic drugs of Hydrargyrum on an organism don't depend on a way of their introduction and are characterized by an acute lesion of the central nervous and cardiovascular systems.

Higher toxicity of organic drugs of mercury is explained by that circumstance that the organic radical promotes their penetration into brain lipids that leads to severe damage of the central nervous system.

The clinical picture of poisonings with organic drugs of mercury isn't always characteristic. Poisoning symptoms often drag on up to 1-1,5 months and remind gastrointestinal diseases that sometimes leads to statement of the wrong diagnosis (food poisoning, a dysentery, tubercular meningitis, helminthic intoxication, a typhoid, viral flu, etc.), to the wrong treatment and impossibility to take well-timed measures for salvage of life of the victim. Larger help in diagnostics of poisoning is given by in due time made analysis of urine of the patient [3].

Organic drugs of mercury have cumulative properties, long are late in an organism and especially in a brain tissue, and are slowly removed from it. EMH is well soaked up from a digestive tube, is practically not blasted, collects in a liver and other vitals, is slowly and evenly allocated with kidneys; with a fecal masses smaller quantities it are distinguished, than at administration of inorganic drugs of mercury. One of the ways of removal of organic derivatives of mercury is hair (wool).

The pathoanatomical picture not always taps poisoning with mercury drugs, sometimes reminds rather poisoning with an arsenic therefore forensic scientists for the conclusion about causes of death at suspicion of poisoning with mercurial drugs address chemical and toxicological researches.

The scheme of the fractional chemical and toxicological analysis on "metal" poisons:

I. A research on Hg^{+2} . 20 g of a liver and 20 g of kidneys (separately) subject destructions by nitric and sulfuric acids in the presence of ethyl alcohol. Hg^{+2} from a destruction besiege in the form of $Cu_2(HgJ_4)$.

II. A research on other cations having toxicological value. 100 g of a liver or other body subject mineralizer sulfuric and nitric acids, delete nitrogen oxides, dilute to ~ 180 ml. If the deposit was allocated, it in 18 hours is filtered and investigated on point III. Mineralization dilutes up to 200 ml and investigates on point IV.

III. A research of the deposit received after a mineralization. It may contain ions of lead, barium (deposit of white color) and chrome (III) (a deposit of dirty-green color). The deposit is processed hot solution of acetate of ammonium.

Sediment $BaSO_4$	Filtrate $Pb(OCOCH_3)_2$
Investigate reactions: A) recrystallization; B) restoration of $BaSO_4$ in BaS ; C) formations of a deposit of $Ba(JO_3)_2$ In case of receiving a deposit of dirty-green color he is used for quantitative definition of chrome.	Make reaction of receiving a dithionate of lead – purple-red coloring. At positive result of this reaction receive and investigate crystals under a microscope: A) $CsPbJ_3$ B) $K_2CuPb(NO_2)_6$

IV. A filtrate research after department of a deposit of sulfates.

– 1 ml of a mineralizer is researched on Mn^{+2} – pink coloring in case of oxidation of Mn^{+2} to Mn^{+7} .

– 1 ml of a mineralizer is researched on Cr^{+3} reaction with the diphenylcarbazide ambassador of oxidation of Cr^{+3} to Cr^{+6} . In case of positive result of this reaction make from 6 ml of a mineralizer reaction of receipt of a suprakhromate of chrome after oxidation of Cr^{+3} to Cr^{+6} .

– From 5 ml of a mineralizer make reaction of receipt of a dithizonate of silver. In case of positive result of this reaction from 90 ml of a mineralizer besiege AgCl and research separately a deposit and a filtrate. In case of negative result of receipt of a dithizonate of silver continue a research of a mineralizer on other cations [4].

The main benefits of a fractional method of the analysis on "metal" poisons:

1) The fractional method of the analysis allows to make a high-quality and quantitative research on the most important cations in the toxicological relation from one hinge plate of body (100 g);

2) The fractional method of the analysis requires rather small costs of time – from 4 to 6 hours on the high-quality analysis (without a mineralization) and of 40 minutes till 4 hours on quantitative determination.

LIST OF REFERENCES:

1. Bayzoldanov T. Toxicological chemistry of the toxicants isolated by extraction methods. – Almaty, 2002.
2. Belova A.V., Lisovik Zh.A., Klyuev A.E., etc. Laboratory diagnostics of acute chemical poisonings. – M.: Miklos, 2003.
3. Luzhnikov E. A. A clinical toxicology. – M.: Medicine, 1999.
4. Pleteneva T. V. Toxicological chemistry. – M.: GEOTAR–Media, 2005. – 512 p.

БИОИНДИКАЦИЯ ОЗЕР БЕЛОЕ И ЮБИЛЕЙНОЕ ШАТУРСКОГО РАЙОНА МАТЕРИАЛЫ К УРОКАМ-ЭКСКУРСИЯМ

Сизова А.И., Хотулева О.В.

ГОУ ВО МО «Государственный гуманитарно-технологический университет»

Одним из приоритетных направлений государственной политики является обеспечение экологической безопасности и оздоровления окружающей среды. В современных условиях приобретает особую актуальность проблема поиска новых форм работы с детьми по экологическому воспитанию. Одной из таких форм является проведение научно-исследовательской деятельности с учащимися [9].

В последнее время для педагогов составляет трудность подбора методик для проведения экскурсий и работы с другими учащимися в научно-исследовательских работах. В последние десятилетия большее внимание уделяется методам, основанным на контроле качества воды и изучении реакций живых организмов [4].

Существует множество методик, основанных на изучении и контроле качества воды и других водных объектов. Несмотря на это, биологические методы имеют несколько серьезных преимуществ перед другими методиками. Биологические методы не требуют специального сложного оборудования и могут быть использованы школьниками. Так же эти методы дают комплексную оценку качества воды и могут оценить водоем как среду обитания водных организмов. [1] При использовании биологических методов есть небольшой недостаток: мы не можем увидеть точную концентрацию того или иного загрязняющего вещества, но получаем только «общую картину» состояния водоема. Как правило, это такие показатели как сапробность или токсобность [7].

При выборе методик мы использовали такой показатель, как сапробность. Для того чтобы оценить возможность применения гидробиологических методов в школах, мы решили оценить каждый метод на примере озер Белого Бордуковского и Юбилейного Шатурского района. Оценивание сапробности озер проводилось по следующим методикам: Вудивисс, Майер, Гуднайт-Уотля, Пантле-Букк в модификации Сладечека. Однако не все методики предназначены для оценки качества водоемов. Индекс Вудивисса и Гуднайт-Уотля предна-

значены для оценки качества рек. Все выбранные методики были взяты по следующим причинам:

- Индекс Вудивисса очень широко применяется в школах из-за простого применения на практике, а также легкого подсчета дальнейших интерпретирования результатов [10].
- Индекс Гуднайт-Уотлея практически не используется в школах, однако мы предлагаем использовать эту методику, так как этот индекс очень прост в использовании. [11] Однако педагогу потребуется ознакомить школьников с этим индексом, так как у учащихся могут возникнуть проблемы применения методики на практике. Но с интерпретированием результатов отлова проблем у учащихся возникнуть не должно.
- Индекс Майера предназначен для контроля качества водоемов. Простота и универсальность данного индекса дает возможность быстро оценивать состояние данного исследуемого водоема. Однако чтобы точно наблюдать, как изменяется состояние озер, нужно постоянно, в течение какого-либо времени проводить исследования. В результате можно будет проследить состояние водоемов. Эта методика очень проста в использовании на практике и дальнейшем интерпретировании результатов [8].
- У индекса Пантле-Букка очень много модификаций. Однако в данной работе и в дальнейшем применении в школах мы предлагаем использовать методику в модификации Сладечека для научно-исследовательских работ для 9-11 классов, так как методика очень сложна в расчётах. Данная методика для применения на практике очень проста, сложности могут возникнуть именно в интерпретировании результатов [3].

При оценке озера Юбилейного было сделано экскурсии со сбором биоматериала на 6 местах сбора. После экскурсий оказалось, что зообентос озера достаточно однообразен и нет возможности просмотреть другие отдельные виды, которые в озере не обитают. Для экскурсий 5-6 класса озеро вполне благоприятно, т.к. есть возможность построить экологическую тропу или маршрут, по которым будет возможность собрать материал для гербариев или просмотреть флору озера «в живую». При каждом походе на озеро, было заметно, что для учащихся есть возможность просмотреть следующие растения: ива белая, ольха черная и серая, тростник обыкновенный, камыш озерный, горец почечуйный, крапива двудомная, рдест плавающий, ряска малая, осока береговая и другие [6]. Для данного озера были сделаны заборы для оценки состояния озера, а также наглядного применения выбранных методик на практике.

Исследование озера Белое (Бордуковское) проводились в сентябре–октябре месяце. Обстановка вокруг озера после лета очень плохая. Но, несмотря на это, вокруг озера можно встретить очень много объектов флоры и фауны. Из растений можно встретить тростник, элодею, рдест, кубышку малую, хвощ, камыш и многое другое.

Для учащихся озеро подходит как объект изучения для различных проектов. По озеру также возможно исследования не только по методам биоиндикации, но и для физико-химических методов и биотестирования [5]. В наших исследованиях озера Белое мы решили использовать такие же методики, как и в озере Юбилейном.

Таблица 1: Сравнительная таблица результатов загрязнения по методикам

Названия озер	Методы биоиндикации			
	Индекс Вудивисса	Индекс Майера	Индекс Гуднайт-Уотлея	Индекс Пантле-Букка, в модификации Сладечека
Озеро Юбилейное	Чистый водоем	I класс качества	—	III класс качества
Озеро Белое (Бордуковское)	Незначительное загрязнение	I класс качества	слабозагрязненное	II класс качества

Для того, что бы просмотреть результаты по обоим озерам мы сделали сравнительную таблицу 5. Такие результаты возможны по следующим причинам:

1. Не все методики предназначены именно для изучения качества воды. Индекс Вудивисса и Гуднайт-Уотлея предназначены для оценки качества рек, но не водоемов. Однако они были взяты для примера использования данных индексов учащимися на практике. Так же на практике оказалось, что не всегда будет возможность сделать расчет по третьему индексу, данном в таблице.

2. У озера Юбилейного 2-3 года назад проводилась очистка водоема.

3. Так как озеро Юбилейное искусственного происхождения, то оно чаще очищалось. Для очистки озера также были вырыты 3 канала (одно со стороны леса, другое со стороны улицы 4-й Первомайской и последнее со стороны ул. Спортивной; последние два канала отходили в р. Воймегу), которые в дальнейшем были закопаны.

4. Из озера Белого до 60-х годов вытекала безымянная речушка, которая способствовала очищению и восстановлению озера, однако впоследствии для затопления к западу от озера торфяного болота ее засыпали. Но такое решение привело к следующему. Торфяное болото раньше занимало только 2 га, но после затопления оно разрослось и погубило 20 га леса. Такое решение сказалось и на самом озере. С одной стороны озера началось постепенное заболачивание. В данный момент озеро с западной стороны заболочено.

Экскурсия – это увлекательная форма работы учителя с классом. В ходе работы дети учатся ориентироваться на местности, учатся наблюдать, сравнивать, а так же находить примеры взаимосвязи организмов друг с другом, с явлениями природы и с условиями окружающей среды. Следовательно, экскурсия как форма обучения решает целый комплекс образовательно-развивающих и воспитательных задач [5]. Экскурсионный метод, являясь активным способом практических действий экскурсовода и экскурсантов, создает условия для их общения с объектами и для организованной и эффективной деятельности экскурсантов. Опыт экскурсионной работы убедительно свидетельствует о том, что лишь те экскурсии достигают поставленной цели, которые построены с учетом особенностей и требований экскурсионного метода [12].

В ходе работы были собраны различные методы гидробиологических исследований. Этих методов очень много и всех их невозможно рассмотреть. Но в исследовательской работе были учтены только несколько индексов. По индексу Вудивисса возможно оценка состояния реки, но ни как не водоема. По моему мнению, этот метод прост в исполнении и не требуется вычисление. А, например, по индексу Майера возможно оценить в каком состоянии находится водоем. Однако, хоть этот метод и очень простой, но по нему нельзя точно судить в целом о состоянии водоема.

В настоящее время для различных экскурсий со школьниками созданы различные методики для их реализации, так же существует множество выборов тем научно-исследовательских работ. Однако в последние десятилетия всю большую актуальность принимает мониторинги среды по биологии и экологии. От преподавателей в настоящее время больше зависит то, как именно учащиеся будут ставить цели и задачи экскурсий для получения знаний, умений и навыков.

СПИСОК ЛИТЕРАТУРЫ

1. Булгаков, Г.Н. Контроль природной среды, как совокупность методов биоиндикации, экологической диагностики и нормирования. Проблемы окружающей среды и природных ресурсов. Обзорная информация. / Г.Н.Булгаков. – ВИНТИ, 2003. – № 4.
2. Букоеская Г.В. Игры, занятия по формированию экологической культуры младших школьников. – М., 2002.
3. Ваулин Д.Е., Зыков И.Е., Федорова Л.В. Возможности использования методов экологического мониторинга для оценки состояния водных биоценозов Восточного Подмосковья / Актуальные проблемы современной экологии и экологического образования. Материалы Всероссийской научно-практической конференции с международным участием. – Орехово-Зуево, МГОГИ, 2015.
4. Голубев А.П., Аксенов-Грибанов Д.В., Тимофеев М.А. Применение интегрального подхода

- к оценке воздействия антропогенного загрязнения на биоту пресных водоемов.//Минск: Экологический вестник. – 2013. – № 3(20). – С. 106-115.
5. Леонов Е.Е., Тараканов А.В. Особенности методики проведения экскурсии // Журнал Вестник Кемеровского государственного университета культуры и искусств. – 2012. – № 21.
 6. Лагутенко О.И. Анализ экскурсии в природу на основе использования шкалы оценок // Журнал Известия Российского государственного педагогического университета им. А.И. Герцена. – 2007. – № 37. – Т. 14.
 7. Методы экологических исследований для школьников : Учебно-методическое пособие / Н.Н.Наумова, И.С.Шварева, Г.Н. Лаврова и др.; под ред. Н.Н.Наумовой, И.С.Шваревой – Ковров: Маштекс, 2007. – ISBN -978-5-937-87-100-8.
 8. Моисеенко Т.И., Гашев С.Н., Селюков А.Г. Биологические методы оценки качества вод : Ч. 1. Биоиндикация // Журнал Вестник Тюменского государственного университета. Социально-экономические и правовые исследования. – 2010. – № 7.
 9. Никитин Д.П., Новиков Ю.В. Окружающая среда и человек : Учеб. пособ. для студ. вузов. – 2-е изд., перераб. и доп. – М.: Высшая школа, 1986.
 10. Новиков, Ю.В. Методы исследования качества воды водоемов / Ю.В. Новиков, К.О. Ласточкина, З.Н. Болдина. – М.: Медицина, 1990.
 11. Смирнов, Н.Н. Наблюдение над биологическими системами озер. Биологические методы оценки природной среды / Н.Н. Смирнов. – М.: Наука, 1978.
 12. Садыков Ш. Кругом вода // Белебеевские известия . – 2004. – № 32.

ПРИМЕНЕНИЕ РЕАКЦИИ ОБРАЗОВАНИЯ ЭДТА-КОМПЛЕКСА КОБАЛЬТА(III) ДЛЯ ФОТОМЕТРИЧЕСКОГО АНАЛИЗА ЛЕКАРСТВЕННЫХ ПРЕПАРАТОВ

¹Силкина А.О., ¹Попова Т.В., ²Щеглова Н.В.

¹ГОУ ВО МО «Государственный гуманитарно-технологический университет»

²ФГБОУ ВО «Марийский государственный университет»

Координационные соединения переходных металлов, к которым относится и кобальт, обладают высокой физиологической активностью и служат основой для создания перспективных функциональных материалов. Комплексные соединения кобальта(III) эффективно применяются в качестве катализаторов и на основе комплексных соединений кобальта(II) и кобальта(III) созданы уникальные фармацевтические препараты, обладающие антибактериальными и противоопухолевыми свойствами.

Воздействие соединений кобальта на организм определяется дозой и характером соединения. С помощью микроорганизмов растения, животные и человек синтезируют витамин В₁₂. Это первое природное соединение, в составе которого был обнаружен кобальт. Активность кобальта(III) в составе органического комплекса витамина В₁₂ увеличивается приблизительно в 10 раз при одновременном существенном понижении токсичности. В молекуле витамина В₁₂ центральный атом кобальта(III) координирован атомами азота гетероциклических фрагментов молекулы витамина В₁₂ до октаэдрического координационного окружения. Кобальтсодержащая часть молекулы витамина В₁₂, получила название «*кобаламин*». Гиповитаминоз (недостаток) витамина В₁₂ приводит к изменению кроветворной функции организма, нарушению деятельности нервной системы и резкому снижению кислотности желудочного сока [1]. Кобальт влияет на активность ряда ферментов и особое влияние он оказывает на ферменты метаболизма гема [2].

Определение содержания кобальта в лекарственных препаратах на основе витамина В₁₂ можно проводить фотометрическим методом по собственному поглощению витамина В₁₂. Электронный спектр поглощения (ЭСП) раствора витамина В₁₂, приготовленного из лекарственного препарата *Цианокобаламин (раствор для инъекций)* полностью соответствует фармакопейному описанию эталона (рис.1).

Из раствора цианокобаламина была приготовлена серия эталонных растворов с постепенно увеличивающейся концентрацией витамина В₁₂ для построения градуировочного графика. Уравнение ГГ для длины волны 548 нм, полученное обработкой экспериментальных данных методом наименьших квадратов для линейных зависимостей, имеет вид $A = 0,014 + 20,39C$.



Рис.1. ЭСП эталонного раствора цианокобаламина:
 $C(\text{В}_{12}) = 0,02 \text{ мг/мл}$, $l = 2 \text{ см}$, $\lambda_1(\text{max}) = 361 \text{ нм}$, $\lambda_2(\text{max}) = 548 \text{ нм}$

Нами выполнен фармакопейный анализ лекарственного препарата *Нейробион* на количественное содержание витамина В₁₂. *Нейробион* – это комплексный препарат, содержащий в своём составе комбинацию витаминов группы В (В₁, В₆ и В₁₂). Такое сочетание витаминов группы В играет особую роль в метаболизме нервной системы. Регламентированное содержание витамина В₁₂ в исследуемом растворе (0,035 мг/мл) и экспериментально рассчитанное содержание витамина В₁₂ в растворе лекарственного препарата *Нейробион* по уравнению градуировочного графика (0,035 мг/мл) абсолютно совпадают.

Однако, на практике чаще встает необходимость определения содержания кобальта в различных объектах, включая лекарственные средства, в виде обычных минеральных солей кобальта, в которых кобальт находится в устойчивой степени окисления +2. Выбор метода контроля за содержанием кобальта в таких объектах зависит, прежде всего, от содержания кобальта. Учитывая важное биохимическое значение кобальта и участие соединений кобальта(II) и кобальта(III) в биохимических процессах, обеспечивающих гомеостаз живого организма, мы сделали попытку разработать методику определения содержания кобальта в лекарственных средствах в виде окрашенных комплексных соединений кобальта(III).

При разработке методики учитывали регламентируемое содержание кобальта в отдельных лекарственных средствах, доступность химических реактивов и оборудования и возможность опробировать методику на конкретных лекарственных препаратах и лекарственном сырье.

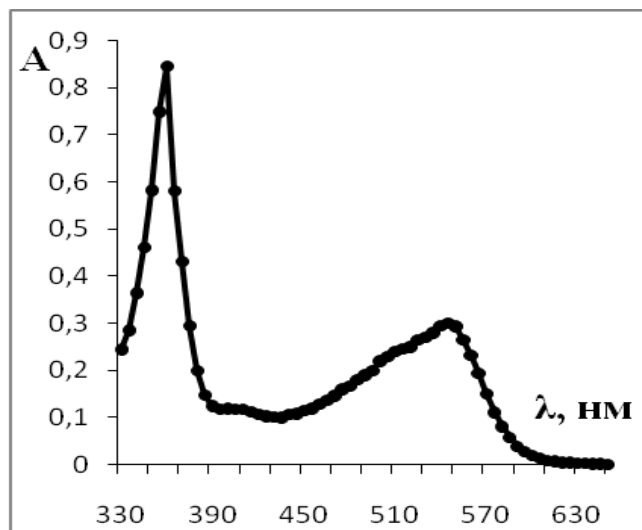
Требования и подходы к нормированию содержания тяжелых металлов, включая кобальт, в лекарственных средствах, лекарственном растительном сырье и лекарственных растительных препаратах с использованием принципа селективного определения рассмотрены в работе [3]. Спектрофотометрическое изучение кобальта в виде окрашенных комплексов кобальта(III) с азот- и кислородсодержащими лигандами ряда полиаминополикарбонатовых кислот представлено авторами работ [4].

В основу фотометрической методики определения содержания кобальта была положена реакция образования комплексного соединения кобальта(III) с анионами этилендиаминтетрауксусной кислоты [4]. Оптические характеристики реакций образования этилендиаминтетраацетатных комплексов кобальта(II) и кобальта(III) существенно различаются. В электронных спектрах поглощения растворов гексааквакоординированного кобальта(II) в видимой части спектра наблюдается единственная полоса поглощения с максимумом на длине волны 515 нм (рис.2). Процесс хелатирования катионов кобальта(II) сопровождаются

небольшим гипсохромным смещением максимума светопоглощения ($\Delta\lambda=25$ нм) и гиперхромным эффектом, величина которого зависит от рН. Контрастность окраски водного раствора кобальта(II) хлорида и ЭДТА-хелата кобальта(II) (оба раствора розового цвета) далеко недостаточна, чтобы эту реакцию рекомендовать для количественного определения кобальта.



Рис.2. ЭСП водных растворов CoCl_2 и ЭДТА-комплекса Co(II) :
 $C(\text{Co}^{2+}) = 0,02\text{M}$; $C(\text{Co}^{2+}):C(\text{ЭДТА}) = 1:1$; $\text{pH } 4,6$; $l = 5\text{см}$;
 $\lambda(\text{max})=490$ нм – ЭДТА-комплекс Co(II) ;
 $\lambda(\text{max})=515$ нм – $[\text{Co}(\text{H}_2\text{O})_6]\text{Cl}_2$

Окисление кобальта(II) до кобальта(III) проводили в комплексе добавлением пероксида водорода, избыток которого не влияет на оптические характеристики ЭДТА-комплекса кобальта(III). При добавлении реагента-окислителя к водному раствору ЭДТА-комплекса кобальта(II) происходит образование интенсивно окрашенного сине-фиолетового хелата кобальта(III). Спектр поглощения раствора комплексоната кобальта(III) является дуплетным (рис.3). Формирование новой полосы светопоглощения в области коротких длин волн с максимумом на длине волны 390 нм является подтверждением изменения степени окисления кобальта в составе комплексной частицы. Образование ЭДТА-комплекса кобальта(III) происходит в кислой среде: начинается при $\text{pH } 1,0$ и заканчивается при $\text{pH } 3,0$. Оптимальный интервал pH для нахождения комплекса в растворе довольно широкий, до $\text{pH } 9,0$, что, несомненно, является достоинством методики.

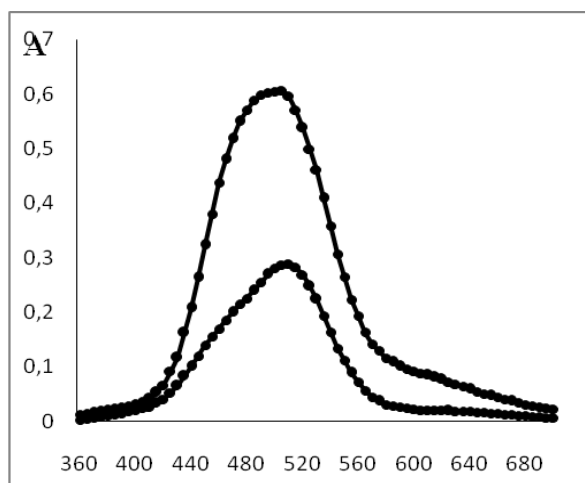

Рис.3. Изменение ЭСП в системе $\text{Co(II)-ЭДТА-H}_2\text{O}_2$ во времени.
 $C(\text{CoCl}_2) = 0,002$ моль/л, $C(\text{CoCl}_2):C(\text{ЭДТА}):C(\text{H}_2\text{O}_2) = 1:1:20$, $\text{pH} = 4,8$, $l = 1$ см

В присутствии избытка пероксида водорода (экспериментально установлен 20-кратный избыток) в растворах с оптимальными значениями pH наибольшие изменения оптической плотности на максимуме светопоглощения происходят в течение нескольких суток, с последующей стабилизацией оптических и кислотных характеристик растворов. Скорость

окисления значительно увеличивается, если растворы после добавления окислителя нагревать на водяной бане в течение 5 минут. Процессы окисления кобальта(II) в кобальт(III) при добавлении в раствор избытка пероксида водорода происходят необратимо. Максимальная скорость окисления хелатов кобальта(II) реагентом-окислителем наблюдается в системах с мольным соотношением $\text{Co(II):ЭДТА}=1:1$. Значение термодинамической константы устойчивости ЭДТА-комплекса кобальта(III), рассчитанное с использованием зависимости оптической плотности растворов от pH, равно $1,35 \cdot 10^{40}$. По сравнению с хелатом кобальта(II) это значение на 24 порядка выше, что свидетельствует о существенно более высокой чувствительности реакции образования ЭДТА-комплекса кобальта(III).

Разработанную методику применили для анализа ветеринарного препарата *Кобальта хлорид (лекарственная форма таблетки)*. Испытуемый раствор готовили растворением навески лекарственного препарата в дистиллированной воде в присутствии 20-кратного избытка пероксида водорода и нагреванием раствора на водяной бане в течение 5 минут. Предварительно по стандартизированному раствору кобальта(II) хлорида была приготовлена серия эталонных растворов с постепенно увеличивающейся концентрацией кобальта(II) хлорида для построения градуировочного графика. Градуировочные графики были построены для обеих длин волн максимумов светопоглощения. Уравнения градуировочных графиков имеют вид: $A=0.0692 \cdot 10^7 \cdot C - 0.0185$ ($\lambda=535$ нм) и $A=0.0395 \cdot 10^7 \cdot C - 0.0158$ ($\lambda=380$ нм). Регламентированное по ГОСТ 33445-2015 содержание кобальта(II) хлорида в исследуемом растворе ветеринарного препарата ($4,33 \cdot 10^{-7}$ мг/мл) и экспериментально рассчитанное по уравнениям градуировочных графиков ($4,36 \cdot 10^{-7}$ мг/мл и $4,32 \cdot 10^{-7}$ мг/мл) хорошо согласуются между собой.

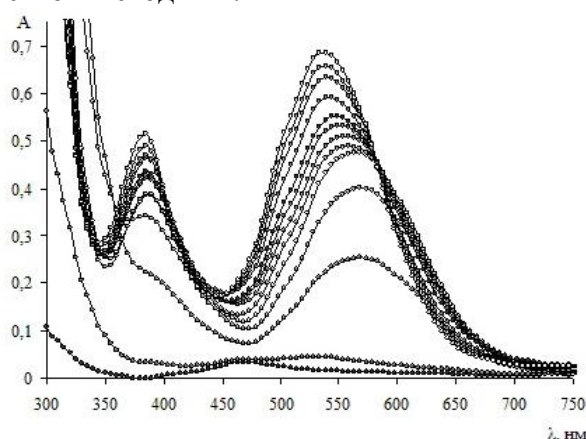
Регистрацию электронных спектров поглощения проводили на спектрофотометре «Portlab 501» с точностью $\pm 0,001$ в стеклянных кюветах с длиной оптического пути 1 см. На pH-метре «рН-150М» с применением комбинированного электрода регистрировали значения pH растворов с точностью $\pm 0,01$.

СПИСОК ЛИТЕРАТУРЫ

1. Авцын А.П., Жаворонков А.А., Риш М.А., Строчкова Л.С. Микроэлементозы человека. – М.: Медицина, 1991. – 496 с.
2. Войнар А.И. Биологическая роль микроэлементов в организме животных и человека. – М.: Высшая школа, 1960. – 544 с.
3. Кузьмина Н.Е. Изменение подходов к нормированию содержания тяжелых металлов в лекарственном растительном сырье и лекарственных растительных препаратах (обзор) / Н.Е.Кузьмина, В.Н.Щукин, Е.Ю.Северина, В.А.Яшкир, В.А.Меркулов // Химико-фармацевтический журнал. – 2015. – Т. 49. – № 7. – С. 52-55.
4. Щеглова Н.В. Полиаминополикарбоксилатные комплексы кобальта (II), (III) в водных растворах / Н.В.Щеглова, Т.В.Попова, А.А.Яровикова, А.И.Шевченко, С.С.Ахтямова, С.Ю.Софьина // Вестник технологического университета. – 2016. – Т.19. – № 1. – С. 42-46.

ЗАГАДКИ И ТАЙНЫ СОУНХЕНДЖА – МОИ ПЕРВЫЕ ШАГИ В НАУКЕ

Синичкина К.В, Капустина И.А.

ГОУ ВО МО «Государственный гуманитарно-технологический университет»
Промышленно-экономический колледж

Существует мнение, что формирование жизнеспособного молодого поколения – одна из главных стратегических задач нашей страны. Современному государству нужны умные, самостоятельные, творческие, счастливые люди. Умение понимать, сравнивать, задавать вопросы, размышлять, задумываться о смысле жизни, ставить перед собой благородные цели – вот самые актуальные умения современного человека. Создание нового знания на основе качественно содержательной обработки документальной информации для ретрансляции этих знаний аудитории – это умение, которым бы хотелось овладеть каждому студенту.

Овладеть этим умением можно решив следующие задачи:

1. Изучение методики работы над проектом. Существуют разные виды проектов: информационно-аналитические, научно-исследовательские и т.д., каждый из которых имеет свой алгоритм выполнения.
2. Освоение этапов работы над проектом, в зависимости от его вида.
3. Практика работы с презентацией в программе Power Point.
4. Приобретение опыта работы с аудиторией, что является, пожалуй, самым слабым звеном начинающего студента.

Рассмотрев этапы работы над проектом, можно выделить несколько наиболее важных:

- выбор темы исследования;
- знакомство с методикой работы над информационно-аналитическим проектом;
- обзор информации и её анализ;
- конкретизация;
- подготовка презентации;
- шотирование информации;
- подготовка выступления;
- овладение ораторским мастерством.

Очень важно выбрать интересную для целевой аудитория информацию, которая может заставить задуматься, открыть источник дополнительной информации и пополнить шкапку своих знаний, что является самым бесценным продуктом на планете Земля.

Что может быть привлекательным для подростка?

Наш мир полон загадок, которые уже многие десятки лет никто не может разгадать. На нашей планете существуют удивительные места, где происходят загадочные происшествия, расположены загадочные постройки и необъяснимые символы, появление которых остается тайной уже многие века. Для студента, изучающего английский язык, невозможно понять жителей Великобритании, не разобравшись в истории, традициях, предрассудках её жителей. Необходимо знать не только грамматику, лексику, орфографию и пунктуацию чужого языка, но и достопримечательности, тайны и загадки страны, язык которой изучаешь.

Конечно, тот факт, что Великобритания расположена на Британских островах в Атлантическом океане на северо-западе Европы, омывается четырьмя морями и состоит из 4 исторических областей, которые, в свою очередь, делятся в административном отношении на многочисленные графства, известен практически всем ребятам, которые серьёзно относятся к знаниям.

Ретранслируя свои знания другим, нужно быть уверенным в том, что информация будет эксклюзивной или мало известной. Например, всем известен факт о существовании Стоунхенджа, находящемся на Солсберийской равнине в графстве Уилтшир. Многие знакомы с самой распространенной версией названия этого памятника древности, которое произошло от англ. Stone Hedge – каменное ограждение. Немногие знают об объектах этого сооружения и о том, что Стоунендж представляет собой сооружение из 82 пятитонных 30 каменных блоков, весом по 25 тонн и 5 огромных трилитов весом до 50 тонн. Каменные блоки сложены так, что образуют арки, которые служили когда-то указателями сторон света.

Кто-то может и знаком с тем, что в центре строения в виде исполинской подковы диаметром около 15 метров стоят пять трилитов, высота которых от 6 до 7,2 метров увеличивается к центру подковы. Трилиты в свое время были окружены 30-ю вертикальными блоками, высотой 5,5 метров и весом по 25 тонн. На этих блоках лежали, образуя кольцо, горизонтальные плиты. Это кольцо называют Сарсеновым, его диаметр около 30 метров. За Сарсеновым кольцом располагалось еще три кольцевых сооружения, состоящих из ям (лунок). В первом из них диаметром около 40 метров было сделано 30 лунок. В них обнаружены следы сожжений трупов неизвестного происхождения. Второе кольцо, диаметром примерно 53,4 метра также имело 30 лунок. Следующее кольцо диаметром около 88 метров имело 56 лунок. Далее за кольцом шел внутренний меловой вал. Его диаметр примерно 100 метров, ширина вала около 6 метров, высота менее 2 метров. За внутренним валом шел земляной вал диаметром 115 метров, ширина насыпи была 2,5 метра, а высота – от 0,5 до 0,8 метров. Подкова из

трилитов открывалась к северо-востоку, именно в этой стороне был сделан вход в Стоунхендж. По обе стороны входа были расположены параллельная пара рвов и валов, которые тянулись на протяжении 3 километров к реке Эйвон. В 35 метрах от центра комплекса в направлении выхода стоит каменный столб, пяточный камень, высотой 6 метров и весом примерно 35 тонн.

И лишь небольшое количество студентов владеют информацией о том, какому назначению служило это древнейшее строение и кто его строил. Несколько версий предназначения Стоунхенджа:

1. Храм Солнца и Луны.
2. Символ власти доисторических жрецов.
3. Город Мертвых.
4. Языческий собор или священное убежище на благословенной богом земле.

По углу падения солнечных лучей на Базовые камни Стоунхенджа можно определить точное время затмений, солнцестояний и равноденствий, и современные английские язычники решили, что каменный круг – это храм, доставшийся им от солнцепоклонников каменного века. Дни осеннего и весеннего равноденствия играли особую роль в религии друидов – высшей кастой населения. Некоторые учёные утверждают, что каменная изгородь построена по образцу древнегреческих языческих храмов античными архитекторами.

5. Недостроенная АЭС.
6. Астрономическая обсерватория древних ученых.
7. Место посадки космических кораблей НЛО.

В пользу вмешательства высшей цивилизации говорит тот факт, что Стоунхендж – идеальная астрономическая обсерватория. Вокруг каменного кольца расположены так называемые 4 Базовых камня, которые образуют прямоугольник и служат ориентировочными отметками для слежения за 19-летним годичным циклом движения Луны. Исследователь Стоунхенджа Александр Том в шестидесятые годы 19 века заявил, что именно в этом месте оси, образуемые прямоугольником Базовых камней, точно ориентированы на 8 ключевых позиций лунной орбиты. Если бы точка наблюдений была смещена на несколько километров, эта геометрическая зависимость не срабатывала бы.

8. Прототип современного компьютера.
9. Строение воздвигнуто просто так, без причины.

Узнав о том, что строительство Стоунхенджа началось 3100 г. до н. э., а последняя фаза возведения около 2600 г. до н.э., у многих возникнет естественный вопрос о тех людях, которые строили этот памятник вечности.

Изучив следующие факты, становится понятно, почему современный профессионал должен обладать обширными общегуманитарными знаниями.

1. Тот, кто проектировал Стоунхендж, должен был заранее знать продолжительность года и цикла обращения Луны.

2. Российский учёный академик Авинский построил на плане Стоунхенджа пентаграмму, вписав её в окружность самого памятника. Оказалось, что соприкосновения линии этой пентаграммы с внешней окружностью Стоунхенджа пропорциональны диаметрам планет Солнечной системы.

3. Математики высчитали, что объекты Стоунхенджа и вырытые вокруг него лунки образуют графическое решение уравнения Лапласа. Расположение ям и камней исключает возможность случайного совпадения.

4. Российский математик Андрей Злобин вывел формулу, согласно которой в камнях Стоунхенджа записан точный атомный вес водорода – самого распространенного вещества во Вселенной.

5. Компьютерщикам Стоунхенджа напоминает «разностную сетку», при помощи которой компьютер решает дифференциальные уравнения. Самый известный исследователь Стоунхенджа, англичанин Хокинс, называл его «компьютером каменного века».

6. Английский гинеколог Энтони Перск заявил, что Стоунхендж – памятник вагине и вообще символ человеческого инстинкта продолжения рода.

Попытка сравнить Стоунхендж с загадочными объектами на территории России, привели к положительному результату. Эврика! Это дольмены на территории Краснодарского края

Официальная историческая наука относит их к культовым сооружениям, служащим для захоронений выдающихся личностей: вождей, жрецов, шаманов и т.д. Возраст постройки определяется третьим-пятым тысячелетием до нашей Эры.

Итак, знания нужны каждому человеку, чтобы с их помощью развивать свою личность и наполнять **окружающий мир** необходимыми, полезными свершениями.

Чем больше мы учимся, тем скорее достигаем намеченных целей. **Знания – сила**, поэтому человек, владеющий информацией, всегда готов вступить в спор с любым оппонентом и без труда отстаивать свою точку зрения в жизненно важных вопросах.

Процесс подготовки будущих специалистов предполагает не только обогащение знаний в рамках отдельно изучаемой дисциплины, но и предусматривает формирование самостоятельных рассуждений, умений выстроить систему действий, приводящих к получению правильного результата своей деятельности. При этом основное внимание должно быть уделено не простому увеличению объема поступающей информации, а овладению способами ее получения, формированию универсальных учебных действий, с помощью которых происходит осознанное развитие и совершенствование всей познавательной деятельности, способствующее обоснованному и целенаправленному получению нового знания.

Нельзя не упомянуть о главных принципах, на которых основана проектная деятельность:

1. Принцип свободы выбора, т.е. самостоятельный выбор интересной темы.
2. Принцип сотрудничества, т.е. систематические встречи с руководителем, обсуждение и совместное решение поставленных задач.
3. Принцип поддержки от преподавателя-наставника.
4. Принцип открытости.
5. Принцип деятельности, который проявляется в том, что в результате совместных действиях любой обучающийся понимает, как нужно выполнять информационно-аналитический проект.

Проектная деятельность это знания, умения, навыки, полученные по целому комплексу предметов и это главная её цель.

СПИСОК ЛИТЕРАТУРЫ

1. Ключко И.О., Сухарева Н.Ф. Педагогическая психология. – М. – Берлин: Direct Media, 2015.
2. Ильинский И.М. Основные концепции воспитания жизнеспособных поколений. – <http://www.ilinskiy.ru/publications/sod/konts-vosp-5.php>
3. Своротова Ю.В., педагог-психолог ГБОУ СПО ПК №18 «Митино»
Проектная деятельность студентов в профессиональном образовательном учреждении – <https://sites.google.com/site/vestniksogoupkno5/izdania/2-vypusk/proektnaa-deatelnost-studentov-v-professionalnom-obrazovatelnom-uchrezdenii>
4. <https://ru.wikipedia.org/>
5. Стоунхендж: тайны, гипотезы, легенды. - http://www.saga.ua/43_articles_showarticle_1072.html

МЕТОДЫ ПОДБОРА КОЭФФИЦИЕНТОВ ПИД-РЕГУЛЯТОРА В ПРОЦЕССЕ ДОСТИЖЕНИЯ УСТОЙЧИВОСТИ ДВУХКОЛЁСНОГО САМОБАЛАНСИРУЮЩЕГО РОБОТА

Синчинов Н.В., Лазарев М.В.
МУ ДО ЦДТ «Родник»

В процессе наладки сложных автоматизированных систем управления серьезную проблему представляет собой достижение их устойчивости. К таким системам относятся, в

частности, самобалансирующие роботы, которые представляют собой программно-аппаратные системы.

Имеется задача сделать двухколесного робота (рис. 1) устойчивым. В данном случае под устойчивостью будем подразумевать удержание вертикального положения робота в точке. Допустимо малое отклонение от этой точки. Эта задача сводится к решению задачи обратного маятника (рис. 2). Обратный маятник отличается от обычного тем, что центр его масс расположен выше точки опоры. Поэтому, чтобы он не падал, необходимо поддерживать его равновесие перемещением точки опоры.

Практическое решение задачи могут обеспечить совместно статическое и динамическое равновесие робота. Первоначально необходимо обеспечить максимально возможное статическое равновесие. Достижение динамического равновесия может осуществляться различными способами: программной реализацией разновидностей пропорционально-интегрально-дифференциального (ПИД) регулятора, с помощью нечеткой логики и т. п.

Уравнение ПИД-регулятора выглядит следующим образом:

$$U = (K_p \cdot err) + (I + K_i \cdot err) + K_d \cdot (err - errold), \text{ где}$$

U – управляющее воздействие на двигатель;

K_p – пропорциональный коэффициент;

K_i – интегральный коэффициент;

K_d – дифференциальный коэффициент;

I – переменная, содержащая сумму интегральных составляющих;

err – угол отклонения ;

$errold$ – угол отклонения в некоторый предыдущий момент времени.

В случае, когда для решения такой задачи используется ПИД-регулятор, основную сложность составляет подбор коэффициентов математического уравнения. Так как физические параметры у разных устройств отличаются, приближенные коэффициенты можно найти, составив математическую модель.

Практически выяснилось, что теоретически полученные коэффициенты всегда необходимо корректировать. Наиболее популярными способами подбора коэффициентов являются метод эмпирического подбора и метод Циглера-Никольса.

Суть метода Циглера-Никольса заключается в установке такого коэффициента пропорциональности, при котором система входит в незатухающие колебания. Тогда, отследив их период T , можно приближенно установить значения искомых коэффициентов по формулам (табл. 1).



Рис. 1. Самобалансирующий двухколесный робот

Таблица 1. Формулы для подсчета коэффициентов

K_p	K_i	K_d
$0,6 K_p$	$1,2 K_p/T$	$0,075 K_p T$

Суть метода эмпирического подбора коэффициентов по определенному алгоритму:

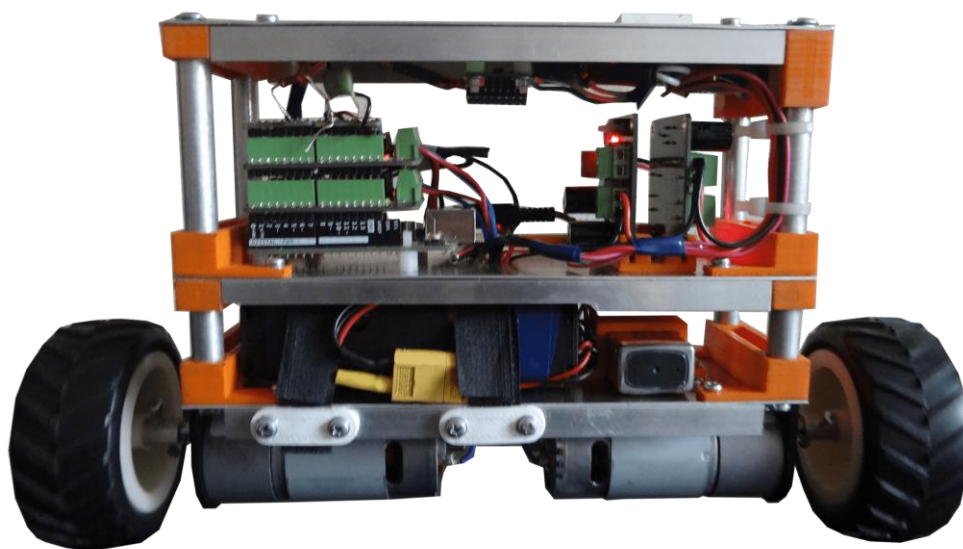
- Присвоить пропорциональному коэффициенту единицу, остальные обнулить;
- Если управляющее воздействие мало, умножить коэффициент пропорциональности на 10. Если велико, разделить на 2;
- Если после умножения в системе наблюдается перерегулирование, разделить получившееся значение на 2. Если регулирование недостаточное, умножить на 10;
- Повторять, пока система не станет устойчивее. Повторить для дифференциального и интегрального коэффициента;

Выполняя данную последовательность действий, можно эмпирически прийти до приближенного значения коэффициента. Налаживать регулятор стоит в последовательности П→Д→И.

В ходе практической реализации выяснилось, что с метод Циглера-Никольса даёт коэффициенты с большой погрешностью. Его стоит использовать для определения лишь порядка значений коэффициентов. Наилучшего результата удалось добиться именно эмпирическим подбором, используя алгоритм, описанный выше.

Стоит отметить выявленные закономерности, которые могут помочь в наладке регулятора:

- увеличение пропорционального коэффициента увеличивает быстродействие и снижает запас устойчивости;
- с уменьшением интегральной составляющей ошибка регулирования с течением времени уменьшается быстрее;
- уменьшение постоянной интегрирования уменьшает запас устойчивости;
- увеличение дифференциальной составляющей увеличивает запас устойчивости и быстродействие.

Практическая проверка показала, что получение относительно устойчивого равновесия работа возможно. Для получения более устойчивого равновесия сегвея необходимо:

- создание математической модели, учитывающей физические характеристики объекта управления;
- расчет коэффициентов в строгом соответствии с математической моделью;
- рассмотрение случаев: а) балансировка робота на месте; б) перемещение на коротких участках; в) движение по траектории;
- применение контрольно-измерительной аппаратуры для визуального снятия характеристик переходных процессов.

К ВОПРОСУ ИНТРОДУКЦИИ ШАЛФЕЯ ЛЕКАРСТВЕННОГО

Снякова И.Е., Бабешина Л.Г.

ГОУ ВО МО «Государственный гуманитарно-технологический университет»

На протяжении трёх последних десятилетий во всем мире возрастает интерес к применению лекарственных средств растительного происхождения. При этом обеспечению качества лекарственных средств растительного происхождения и соответствующему контролю уделяется недостаточное внимание [7]. Один из вариантов обеспечения высокого качества ЛРС – интродуцировать лекарственные растения.

Заготовка лекарственного сырья культивируемых растений имеет ряд преимуществ перед сбором на диких зарослях:

- сохраняются природные популяции лекарственных растений;
- возможность механизации возделывания и уборки лекарственных растений;
- увеличение урожайности за счет агротехники и селекции;
- улучшение качества сырья за счет сбора сырья в оптимальные сроки и обеспечения рациональных условий сушки;
- возможность планирования объема заготовок по потребности в лекарственном растительном сырье;
- независимость объема заготовок от сроков восстановления зарослей;
- меньшая зависимость объема заготовок и качества сырья от погодных условий [1, 7].

Одним из перспективных для интродукции видов официальных растений является шалфей лекарственный (*Salvia officinalis* L.) из семейства губоцветных (Lamiaceae). Его родина – Малая Азия, откуда растение распространяется по Средиземноморью и Балканскому полуострову. В диком виде на территории стран СНГ *S. officinalis* не встречается, культивируется в Молдавии, Крыму, на Северном Кавказе [4, 6]. Многолетнее эфиромасличное, лекарственное и декоративное растение высотой 65–75 см. Листья супротивные, черешковые, продолговатые с округлым, иногда ушковидным основанием, серовато-зеленые, опушенные. Цветки розово-фиолетовые, собраны в верхушечные соцветия-тирсы. Цветет в июне-июле в течение месяца, зацветает на второй год. Сырьем являются листья, которые заготавливают 3–4 раза за сезон, начиная с периода цветения. Они применяются в форме настоя, входят в состав грудных сборов [6].

Препараты на основе шалфея лекарственного используют при гастритах, язвенной болезни желудка и двенадцатиперстной кишки с пониженной кислотностью желудочного сока, спастических колитах, цистите. Они имеют вяжущие, бактерицидные и противовоспалительные свойства. Например, препарат «Сальвин» употребляется при воспалительных заболеваниях слизистой ротовой полости. Наружно настоем шалфея полезен при воспалении кожи, гнойных язвах и ранах, ожогах и обморожении [4, 6].

Листья шалфея содержат до 2,5% эфирного масла, содержащего терпеновые соединения (цинеол, пинен, туйон, борнеол и др.), фенольные соединения (флавоноиды, производные лютеолина и апигенина), дубильные вещества, производные гидроксикоричных кислот (розмариновая, кофейная, хлорогеновая, феруловая), сахара и полисахариды, витамины группы В и РР, тритерпеновые сапонины, производные урсоловой и олеаноловой кислот [2, 5].

Для того чтобы получить высокий урожай лекарственных растений, важно правильно подготовить семена. Перед посевом семена необходимо проверить на всхожесть и энергию прорастания [3, 7]. Поэтому целью нашего исследования – оценка всхожести семян шалфея лекарственного в условиях закрытого грунта.

Объектом исследований был шалфей лекарственный сорта кубанец. Всхожесть определяли по соотношению числа нормально проросших семян к общему их количеству, взятого для проращивания [3]. Эксперимент проводили в условиях теплицы агробиостанции ГОУ ВО МО «Государственного гуманитарно-технологического университета» при температуре 21–25 °С. Семена высаживали 1) в тофяные таблетки и тепличный грунт (супесчаная почва).

Морфологическое описание семян: голые, гладкие, плотные, округлой формы (длина и ширина 2,5–3 мм) от чёрного до темно-коричневого цвета (рис. 1, а), с отверстием микропиле, диаметром 0,5 мм.

Оценка всхожести: всхожесть определяют с целью создания оптимальных условий для проращивания семян и определения способности семян образовывать нормальные проростки за определенное для каждой культуры время. В нашем эксперименте из 150 семян шалфея лекарственного сорта кубанец 10 посеяли в торфяные таблетки, 140 – в ящик с тепличным грунтом. При этом в центр каждой таблетки было посеяно по одному семени. Заделку семян в тепличный грунт проводили на 5–8 мм, с расстоянием между рядами в 5 см. В прошествии двух недель, в таблетках проросло 8 семян, в тепличном грунте 42. Следовательно, всхожесть семян составила 80% и 30%, соответственно.



Рис. 1. Семена и всходы *Salvia officinalis* L.: а – семена сорта кубанец, б – всходы на 14-й день после посадки, в, г – всходы на 21 день после посадки.

На основании полученных результатов можно сделать следующие выводы:

1. Семена шалфея лекарственного сорта кубанец имеют высокую всхожесть;
2. Всхожесть семян, посаженных в торфяные таблетки, составила 80% в тепличный грунт – 30%.
3. Рекомендуем проращивать семена шалфея лекарственного в торфяных таблетках, а затем высаживать в открытый грунт.

СПИСОК ЛИТЕРАТУРЫ

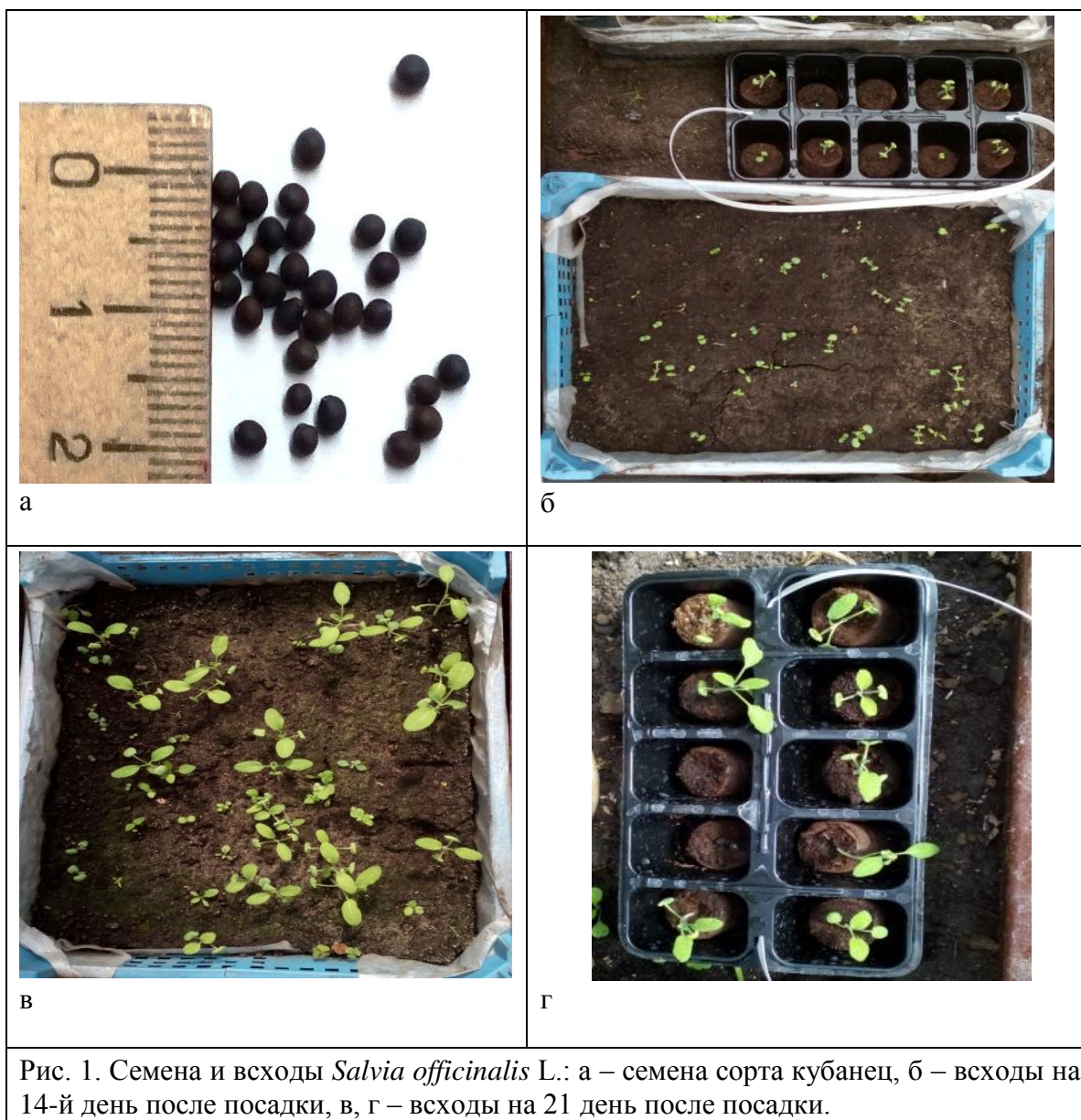
1. Бабешина Л.Г. Полевая практика по ботанике: учебное пособие / Л.Г. Бабешина, Н.С. Субботина, Л.А. Никифоров – 2-е изд., испр. и доп. – Орехово-Зуево: Редакционно-издательский отдел ГГТУ, 2016. – 268 с.
2. Государственная фармакопея XIII изд. 2015. Т. 2. - [http://pharmacopoeia.ru/gosudarstvennaya-farmakopeya-xiii-online-gf-13-online/\(22.04.2017\)](http://pharmacopoeia.ru/gosudarstvennaya-farmakopeya-xiii-online-gf-13-online/(22.04.2017))
3. ГОСТ 30556-98. Семена эфиромасличных культур. Методы определения всхожести - <http://docs.cntd.ru/document/gost-30556-98> (22.04.2017).
4. Коваленко Н.А., Супиченко Г.Н., Леонтьев В.Н., Шутова А.Г., Кулинчик А.И. Компонентный состав эфирного масла *Salvia officinalis* L. из растительного сырья республики

Беларусь / Труды БГТУ. Серия 4: Химия, технология органических веществ и биотехнология, 2010. – С. 34-38.

5. Косман В.М., Пожарская О.Н., Шиков А.Н., Макаров В.Г. Изучение состава биологически активных веществ сухих экстрактов эхиноцеи узколистной и шалфея лекарственного // Химия растительного сырья. – 2012. – № 1. – С. 153-160.
6. Фармакогнозия. Лекарственное сырьё растительного и животного происхождения : учеб. пособие для студентов фармац. вузов / под ред. Г.П. Яковлева. – 2-е изд., испр. и доп. – СПб.: СпецЛит, 2010. – С. 192-194.
7. WHO Guidelines on good agricultural and collection practice (GACP) for medicinal plants. Geneva. 2003. 80 p.

ОСОБЕННОСТИ ФОРМИРОВАНИЯ ЦЕННОСТНЫХ ОРИЕНТАЦИЙ МОЛОДЕЖИ В УСЛОВИЯХ СОВРЕМЕННОГО ОБЩЕСТВА

Слесарева А. Ю.

ГОУ ВО МО «Государственный гуманитарно-технологический университет»

Формирование ценностных ориентаций молодежи в условиях современного общества тесно связано с показателями социального прогресса. Снижение этих показателей, в числе которых социальное и культурное развитие современной молодежи, уровень психического здоровья, «закрывает пути и к самоактуализации человека, и к формированию культурных и духовных жизненных ценностей, и к росту научного и технологического знания...» [1]. В настоящее время, к сожалению, данный контекст, как показывает А.В. Юревич, определяется далеко не удовлетворительным психологическим состоянием современного российского общества [3], что вызывает тревогу по поводу жизненных ценностей молодежи.

Проблема ценностных ориентаций относится к числу важнейших для наук, занимающихся изучением человека и общества. Это вызвано, прежде всего, тем, что ценности выступают интегративной основой как для отдельно взятой личности, так и для любой социальной группы, нации и всего человечества в целом. В условиях современной жизни россияне нередко попадают в ситуации эмоционального напряжения, из-за чего снижается их стрессоустойчивость. Ритм современной жизни сказывается не только на физическом здоровье россиян, но и на их психическом состоянии. По статистике 70% населения живет в состоянии длительного эмоционального стресса, что приводит к психическим и нервным расстройствам, возрастает агрессия людей по отношению друг к другу [3]. В связи с этим поведение подростков в стрессовых ситуациях часто является неадаптивным [2]. Все это образует систему факторов, негативно влияющих на формирование ценностных ориентаций молодежи. Российская молодежь проходит свое социально-возрастное становление в сложных условиях коренного изменения духовных ценностей, которое вызвано процессом формирования новых общественных отношений.

Это не может не сказаться на качестве и способах воспитания подрастающего поколения. Результатом становится ослабление у современной молодежи таких качеств, как честность, искренность, доверие, взаимопомощь, сострадание, доброжелательность, и одновременно усиление цинизма, корыстности, жадности, умения «идти напролом», лживости.

Молодежь является специфической социальной группой общества, которая быстро и активно откликается на происходящие общественно-политические изменения в нашей стране и в мире в целом. С одной стороны, в России действительно значительно расширены жизненные возможности молодого человека, а с другой – социализация молодежи происходит в условиях нестабильности общества, мировой политической ситуации, затянувшегося кризиса, значительного влияния СМИ и интернета. Типичной проблемой российской молодежи является неумение определить свое назначение в жизни и лично самоутвердиться, самоопределившись, познать себя. В связи с этим, происходят существенные изменения в содержании ценностных ориентаций молодежи к традиционной системе ценностей, включая и образование.

Данное исследование было проведено с использованием метода анкетирования, в ко-

тором было представлено четыре вопроса, выявляющие идеалы и анти-идеалы студентов относительно людей, которые непосредственно окружают человека, и людей, которые являются героями художественных произведений или представляют собой известных людей в средствах массовой информации. Всего в исследовании участвовало 80 студентов четырех возрастных групп: 15-16 лет, 17-18 лет, 19-20 лет, 21 год и больше.

Полученные данные показали, что современные студенты (учитывая, что в основном это были девушки) в большей степени хотят быть похожими на свою мать, а в меньшей – на друзей и знакомых (рис. 1).



Рис. 1. «Идеалы» из непосредственного окружения

Люди, которые представляют собой отрицательные образцы для студентов – это их бывшие одноклассники или члены студенческой группы (рис. 2).

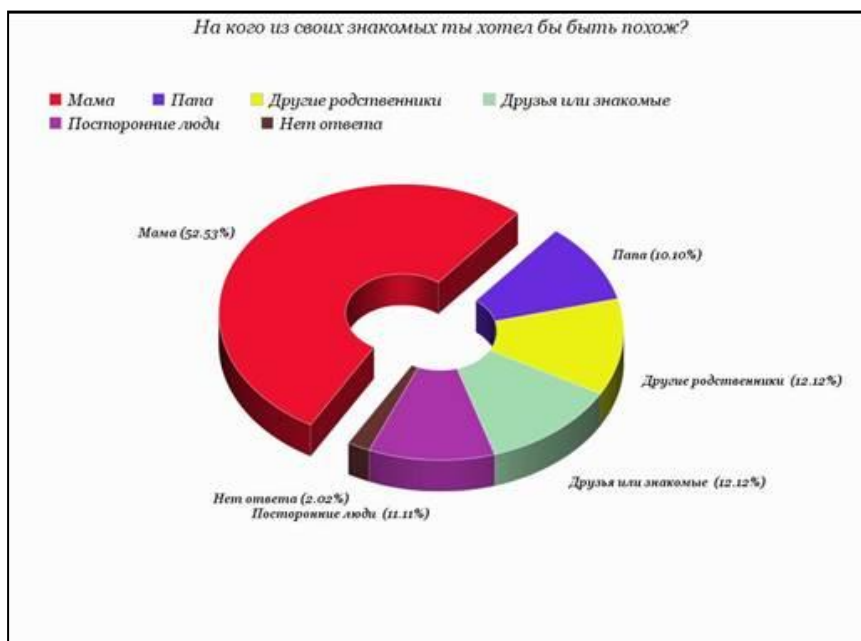

Рис. 2. «Анти-идеалы» из непосредственного окружения

Второй блок вопросов был связан с исследованием ориентаций на людей, которые не входят в непосредственное окружение студентов, а являются либо публичными людьми, либо героями литературных произведений. Результаты показали, что примером для современной молодежи являются актеры, музыканты, телеведущие - публичные личности, которые являются популярными и обсуждаемыми в интернете на данный момент, становятся интересными для молодежи. К сожалению, лишь небольшой процент выделяет для себя ориентир в виде исторических личностей, положительных героев литературных произведений, ученых, поэтов и писателей и т.д. (рис. 3).

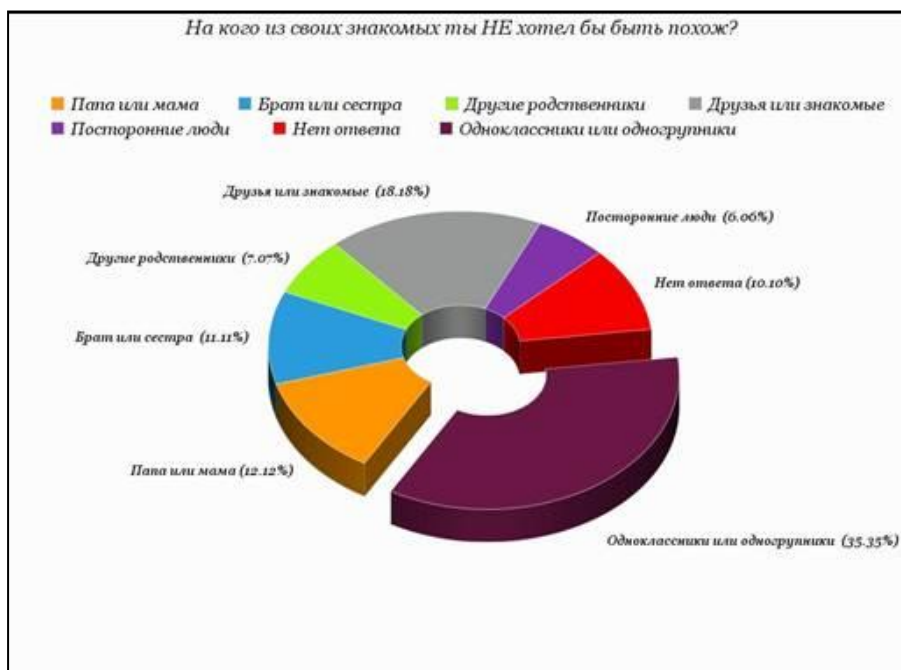

Рис. 3. «Идеалы» из числа известных людей

Это происходит в связи с резким расширением информационной среды, доступностью выхода в сеть интернет, влиянием СМИ и созданными в современном мире условиями для быстрого получения большого объема информации. Можно сделать вывод, что у современной молодежи снижен интерес и мотивация к изучению научной и художественной литературы, науки и искусства.

Среди отрицательных героев – «модели», шоу-мены, и тоже есть телеведущие и музыканты (рис. 4).



Рис. 4. «Анти-идеалы» из числа известных людей

Агрессивная стимуляция интернет-среды, неумение отбрасывать ненужную, шумовую информацию, привычка реагировать на яркие, провокационные, привлекающие внимание заголовки и новости, зависимость от социальных сетей – все эти факторы направляют современную молодежь в область ложных ценностных ориентиров, которые определяют их отношение к жизненным ситуациям.

В этих условиях встает вопрос: как подсказать современной молодежи ориентиры моральных и нравственных ценностей, являющихся источником развития личности? Что может сделать в этом направлении педагог в условиях образовательной среды?

Система образования является основным социальным институтом, обеспечивающим процесс интеграции личности в общество. Формирование ценностных ориентаций современной российской молодежи в сфере образования происходит в сложных и противоречивых социально-экономических и политических условиях. Изменившиеся общественные условия разрушили старую систему ценностей, ценностных ориентаций и приоритетов, кардинально изменилась система ценностей молодежи.

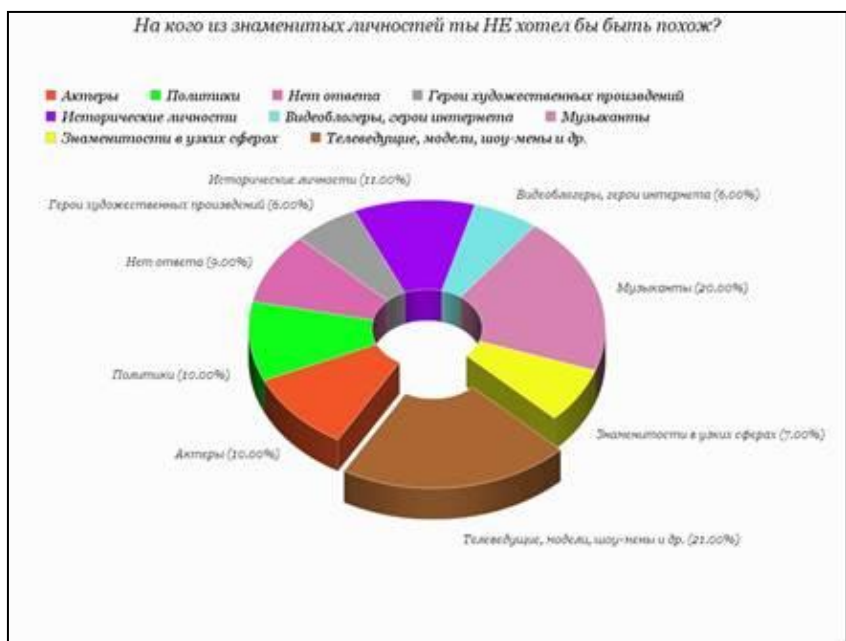
В условиях образовательной среды активизация мультимедийных средств с помощью сочетания их с коммуникативно-речевыми является довольно компактным способом ориентировки современной молодежи в поле жизненных ценностей. Стремительное развитие видеопродукции, ее разнообразие в целях коммерциализации, возможность получения информации через Интернет способствует формированию у молодых людей предпочтения просмотра фильма вместо прочтения книги, а значит, факт доступности видеопродукции и тягу к просмотру фильмов можно использовать для их личностного роста.

Таким образом, культурный контекст, способствующий формированию истинных ценностей и личностному росту, запускающий процесс самопознания и саморазвития, должен быть преобразован в системе образования в более широком коммуникативном контексте.

СПИСОК ЛИТЕРАТУРЫ

1. Зеленкова Т.В. Интеграция психологической теории и практики как условие социального прогресса // Гуманитарные основания социального прогресса: Россия и современность: сборник статей Международной научно-практической конференции. В 8 ч. Ч. 1 / под ред. В.С. Белгородского, О.В. Кашеева, В.В. Зотова, И.В. Антоненко. – М.: ФГБОУ ВО «МГУДТ», 2016. – С. 109-114.
2. Лизунова Г.Ю., Плотникова А.А., Рыжкова К.А. Особенности совладающего поведения современных подростков // Студенческая наука Подмоскovie. Материалы международной научной конференции молодых ученых. – Орехово-Зуево: МГОГИ, 2013. – С. 109.
3. Юревич А.В. Психологическое состояние современного российского общества: новые оценки // Вопросы психологии. – 2015. – № 2. – С. 32-45.

ОСОБЕННОСТИ ОРГАНИЗАЦИОННОЙ КУЛЬТУРЫ ОБРАЗОВАТЕЛЬНОЙ ОРГАНИЗАЦИИ

Степанов И.Д., Каменских Н.А.

ГОУ ВО МО «Государственный гуманитарно-технологический университет»

На современном этапе организационную культуру считают сильнейшим мотиватором. Она оказывает непосредственное влияние на работников и во многом отвечает за их отношение к работе, организации, коллективу, ценностям, цели, что составляет философию развития для организации [1].

Следует подчеркнуть, что работа в организациях строится на взаимодействии людей друг с другом. Следовательно, для того, чтобы удачно функционировать, становиться сильнее, уметь адекватно и вовремя реагировать на изменения факторов внешней среды, компании необходимо иметь развитую организационную культуру. Организация с развитой организационной культурой может не только приспособливаться к условиям внешней среды, но и

воздействовать на окружающую действительность. Более того, помимо нивелирования воздействия внешних факторов, компания получает силы активно и эффективно управлять всеми внутренними процессами, что является одной из главных составляющих эффективного развития. На рисунке 1 представлена схема организационной культуры.



Рис. 1 Схема организационной культуры

Представим фрагмент анализа организационной культуры МБДОУ детский сад «Родничок». Герб МБДОУ детский сад «Родничок» можно найти на главной странице сайта организации. Представляет он из себя сферу с детьми, играющими на полянке, находящуюся в руках у «Родничка» (рис.2).



Рис. 2 Герб детского сада «Родничок»

Проанализировав посыл герба можно сделать выводы: содержимое сферы говорит о том, что деятельность организации направлена на работу с детьми. Руки символизируют заботу о том, что держат. Сверху расположилось название организации. Следовательно, лишь взглянув на герб, можно понять то, что детский сад «Родничок» заботится о детях, тем самым определив основную область его деятельности. При анализе организационной культуры было выявлено, что у организации нет гимна. Вследствие чего администрации было предложено его разработать.

Так же, как и в любой другой организации, в образовательной организации есть свои традиции и обычаи. Некоторые из них закреплены документально, а некоторые создались и поддерживаются самим коллективом сада. Кроме праздников бывают концерты, связанные с каким-то важным для сада мероприятием или отчетом. На таких мероприятиях часто проявляется весь творческий потенциал сотрудников, воспитатели придумывают концепцию проведения мероприятия, конкурсы, сюжет и все остальное. Так же встречаются театрализации известных произведений. Например, театрализация сказки С. Аксакова «Аленький цветочек», РМО для музыкальных руководителей» и др.

Исследования показали, что в образовательной организации представлен консультативно-демократический стиль управления. Руководство прислушивается к мнению воспитателей, может считаться с их возражениями и пожеланиями. В случае возникновения проблем сотрудник может рассчитывать на понимание со стороны начальства, хотя оно не гарантировано. Контроль над работой достаточно жесткий. Прослеживаются ценности: преданность духу профессии, уважение старшинства и власти, забота о людях и их нужда, уважение к индивидуальным правам, дисциплина, контроль, активность, коллективизм, творческая инициатива, соревновательность, доброжелательность. Высоко ценится взаимовыручка.

Итак, именно от организационной культуры зависит, как сотрудники взаимодействуют друг с другом, какими методами выполнения работы пользуются, насколько компания готова к взаимодействию с внешней средой.

СПИСОК ЛИТЕРАТУРЫ

1. Корнышева И.Р. Философия менеджмента как рациональная рефлексия. Инновационное развитие социально-экономических систем: условия, результаты и возможности: Материалы III международной научно-практической конференции. Орехово-Зуево, 31 марта-1 апреля 2015 г. Научное издание. – Орехово-Зуево, МГОГИ, 2015. – С. 121-124.
2. Официальный сайт МБДОУ детский сад «Родничок». URL: <http://ozr-dou15.edumsko.ru> (дата обращения: 02.04.2017).

НАУЧНО-ПЕДАГОГИЧЕСКИЕ ВЗГЛЯДЫ Л.Н. ТОЛСТОГО НА УМСТВЕННОЕ ВОСПИТАНИЕ ДЕТЕЙ

Степанова К.А., Осинина Т.Н.

ГОУ ВО МО «Государственный гуманитарно-технологический университет»

Научно-педагогическое наследие Л.Н. Толстого, посвященное рассмотрению актуальных проблем обучения и воспитания молодого поколения, представляет безусловный интерес на современном этапе развития образования. В современных условиях жизни, когда идёт активный процесс осмысления пройденного пути нашей школы в XX столетии и создаются прогнозы её процветания на будущее, обращение к наследию великих педагогов приобретает огромный смысл. Возникают вопросы, по какому же пути развития пойдёт школа, её духовное, культурное и просветительское значение? Как будут взаимодействовать учителя и их подопечные, общество и школа?

Целью данной работы является изучение научно-педагогических взглядов Л.Н. Толстого на умственное воспитание детей.

Огромный смысл в трудах Л.Н. Толстого заложен в изучении стремления научить детей мыслить творчески, формировать нравственные качества и духовные потребности, развивать культуру – всё то, что приобретало огромный смысл в трудах мыслителя.

На протяжении всей своей научной, творческой жизни великий мыслитель глубоко и подробно исследовал проблемы воспитания человека. Проанализировав состояние народного образования в России и за рубежом, он создал системообразующую концепцию воспитания и формирования личности, основывающуюся на принципах гуманизма и народности.

Л.Н. Толстой искал ответ на два вопроса: чему нужно учить и как нужно учить ребёнка, для того, чтобы развить его творческие способности. Ученика Л.Н. Толстой рассматривал как живое существо, развивающееся на природной основе, а содержание обучения должно строиться с учётом его потребностей, стремлений и навыков.

Вопросы образования и воспитания человека Л.Н. Толстой рассматривал в широком социальном и государственном значении. Выступив против насилия в образовании, Лев Николаевич отмечал, что оно должно быть свободным, только тогда оно будет отвечать потребностям народа.

Принцип свободы в воспитании и обучении означал некий отличительный тип общения между учащимися и их наставниками. Л.Н. Толстой стремился создать дружественную

атмосферу, естественные отношения между учеником и учителем. Обстановка при этом должна быть окутана творческой деятельностью.

Умственному развитию Л.Н.Толстой уделял особое внимание. Он полагал, что наблюдение учащимися образов учебной деятельности и восприятие информации, которую передает учитель, способствует достижению прочных знаний. Самостоятельное изучение материала, в совокупности с личным познавательным опытом, способствует формированию активного мыслительного процесса.

Мировоззрения Л.Н. Толстого

Лев Николаевич придерживался разумного взгляда к изменению общественного порядка. Он утверждал, что молодёжь должна воспитываться в «новом» духе, путём нравственных усовершенствований. Толстой Л.Н. уделял особое внимание проблеме воспитания, считая, что общественная жизнь должна начать изменяться с передела человеческого сознания, а не с социально-экономических условий насильственным путём. Касаемо проблем воспитания, показателен афоризм Л.Н.Толстого: «Воспитание детей есть только самосовершенствование, которому ничто не помогает столько, как дети» [1, с. 64]. «Идея гуманизма, глубокого уважения к личности ребенка – основополагающее кредо педагогической системы Толстого. Глубокая вера и природные возможности ребенка, индивидуальный подход в обучении и воспитании способствовал усилению внимания к ребенку с одной стороны, а с другой – разрушал авторитаризм официальной педагогики, которая не учитывает природные возможности, применяет принудительные меры в воспитании и обучении» [2].

Он неоднократно высказывался по вопросу о свободе воли. Его взгляды на разрешение проблемы свободы воли нашли, несомненно, своё отражение в педагогических высказываниях о воспитании детей. Л.Н. Толстой отмечал: «Увеличение свободы есть просветление сознания. Для чего нужна человеку свобода? Можно ею воспользоваться для чего угодно. Настоящая свобода возможна только при соблюдении нравственного закона. Только религиозный человек – свободный человек» [3, с. 202].

Л.Н. Толстой о задачах педагогики как науки

Л.Н.Толстой полагал, что главной задачей истории педагогики является исследование влияния общественной жизни на воспитание. «Эта новая история педагогики должна явиться и лечь в основание всей педагогики. В этой науке должно быть показано, как учился говорить человек 1000 лет тому назад и как учится теперь, как он учился называть вещи, как он учился различным языкам, как он учился ремеслам, как он учился этике; как он учился различию сословий и обращению с ними, как он учился думать и выражать свои мысли» [4, с. 382]. Данная мысль полна и весома. Образование даётся жизнью, это даст возможность представить весь процесс формирования личности человека.

Формирование способностей детей

Л.Н. Толстой создал свою уникальную Яснополянскую школу, своеобразную творческую мастерскую, в которой свободно развивалась наука, царили доброжелательные отношения между учителями и учениками. В данной школе велись поиски новых форм школьной работы и методов обучения детей. Он считал, что главное в его педагогической работе не придумывание наказания за проступок, а в развитии сознательности детей, в воспитании у них искренности, честности, правдивости.

Обучение грамоте, изучение явлений природы, чтение книг, знакомство с историческими событиями были поставлены в Яснополянской школе так, что ученики с большим нетерпением ждали новых уроков и очень часто требовали дополнительных занятий, оставаясь в школе сверх положенного времени. Ученики чувствовали, что они полны знаний, больше понимают, чем раньше, и что в их школе «нынче будет весело так же, как вчера» [5, с. 30]. Толстой понимал, что добиться высоких творческих, учебных результатов не получится без учёта индивидуальных психологических и иных особенностей учеников. В Яснополянской школе он использовал метод индивидуального подхода к детям.

Л.Н. Толстой считал, что через систему наглядности дети могут достичь прочных знаний, так как обеспечивается чувственно-образное восприятие реальности. Наглядность должна быть использована так, чтобы ярко отразить эмоциональное запоминание тех или иных вещей, образов, развить детское воображение, разбудить творческую фантазию, по-

знать явления. Лев Николаевич признавал самым основным средством наглядности реальные предметы, окружающие ребёнка.

Значительное место среди методов развития интеллектуально-творческих способностей детей занимает «рассказ-рассказывание». Л.Н. Толстой строил рассказ по интересному сюжету, живописно отражал действующих лиц. Его рассказы развивали воображение детей. «Когда идет новый рассказ-все замерли, слушают. Когда повторение – тут или там учителя» [6, с. 163]. За счёт педагогического мастерства Л.Н. Толстого эта эмоциональная приподнятость на уроке вдохновляла и развивала детей, стимулировала их на новые свершения. Толстым создана целая методика разнообразных эмоциональных воздействий на учащихся, которая их заинтересовывала. Пробуждалась тяга к изучению истории, активизировалась мыслительная деятельность школьников. Эмоциональное возбуждение направлялось в русло познавательной деятельности. Как средство активизации мыслительных процессов учащихся, Толстым была разработана «ситуация затруднения», при которой путём комбинирования известного материала находилась новая.

Исходя из вышесказанного, дети приобретали гибкость мышления. Гибкое мышление-вопрос выживания для любого человека. Оно помогает разрешать внутренние противоречия и конфликты.

Опыт школы в Ясной Поляне

В Ясной Поляне Лев Николаевич, желая подарить людям разумное, вечное, доброе, открывает школу для крестьянских детей во флигеле своего дома.

Весомый вклад в развитие творческих способностей Л.Н. Толстой вложил в младших школьников в 60-е годы XIX века. В своём журнале «Ясная поляна» великий педагог выдвигает утверждения:

4. в основу образования должна быть положена свобода выбора учащимися – чему и как они хотят учиться;
5. учителя не имеют права принудительно воспитывать детей в духе принятых принципов;
6. дело учителя – следовать и развивать природу ребёнка.

Данные положения легли в основу ряда учебников для начальной школы – «Азбука», «Новая азбука», статьи – «О нравственном образовании». В этот период Яснополянская школа развивалась как настоящая педагогическая лаборатория. Главное внимание в своей Яснополянской школе Толстой уделял ведущим критериям формирования умной, развитой личности. Данная «мастерская» основывалась на уважении личности ребёнка, в ней применялись формы свободной беседы учителя с учеником.

В школе царил «свободный беспорядок». Расписание было, но оно не соблюдалось. Ученик был вправе не приходиться на занятия и не слушать учителя. В свою очередь преподаватель был волен не пускать ученика в класс. Порядок и программу обучения согласовывали с детьми. Учитель начинал обучение с ознакомления учеников с фактами, от этого переходил к выводам и обобщениям. Такой материал воспринимался с удовольствием и лёгкостью. «Для того, чтобы уметь обучать и воспитывать, воспитателю надо глубоко знать жизнь, чтобы к ней готовить» [7, с. 4] – данный афоризм Л.Н. Толстого говорит о том, что окружающая среда и жизненный опыт, которым должен обладать педагог, важнейшие критерии способности подготовить детей к действительности.

В настоящее время существуют школы, которые являются последователями педагогических идей Льва Николаевича. Такие как: Школа №31, школа №49 города Тулы.

Школа № 31 города Тулы – своеобразное экспериментальное поле, в котором коллектив осваивает педагогическую технологию «Школа индивидуального выбора».

Данная школа перенимает педагогические идеи Л.Н. Толстого. Модель школы № 31 представляет собой пути нахождения решений педагогического процесса на основе гениальных идей Льва Николаевича. Главной задачей образовательного процесса является свобода выбора учебного материала. Концепции образовательного учреждения: вариативность образования, индивидуализация процесса обучения, особое внимание к интересам и потребностям ученика, реализация федерального государственного стандарта образования.

Технология «Школы индивидуального выбора» многогранна: в ней учитываются познавательные интересы ученика, происходит самореализация возможностей каждого, доверительные и партнёрские отношения между учителями и учениками. Отличительной особенностью этой «мастерской» является индивидуальный подход к каждому ученику, ему предоставляется выбор содержания, объёма, формы, глубины образования.

Наравне со школой №31 в городе Тула была организована школа-гимназия №49. В основе гимназии заключена концепция идеи «сотворение личности, способной к творческой жизнедеятельности, нравственному, здоровому образу жизни». Атмосфера сотрудничества – явный признак работы по-новому в современной жизни. В школе сложная структура управления: гимназические, экспериментальные, базовые классы и классы повышенного внимания. Цель эксперимента – воспитать гражданина, дать ему полное и всестороннее образование. «Главное средство для приобретения знания, – писал Л.Н. Толстой в 1882 году, – есть непосредственное отношение к явлениям жизни» [8, с. 28]. Над этим и работает сейчас коллектив школы, разработаны на основе концептуальных положений приоритетные качества личности ученика начальной школы.

Анализ научно-педагогических взглядов Л.Н. Толстого на умственное воспитание детей позволяет сделать нам следующие выводы: прочность усвоения знаний связана с умственной деятельностью ученика, для развития умственных способностей необходимо избавиться от зазубривания материала, следует четко понимать смысл знания. Понимание целей знаний способствует оживлению ума. Учитель не имеет права требовать от учеников закрепления в памяти того или иного навыка. Наставнику следует научить школьника связывать во едино части знания в целое, а это великое искусство. Воспитать ум и получить прочные знания учащихся - мастерство учителя.

Современная педагогическая наука опирается на идеи Л.Н. Толстого: главный показатель хорошей работы учителя – охота детей к учебе; при объяснении материала учителям следует избегать сложной терминологии. Толстой придерживался философского убеждения: «жизнь есть движение», оно подчеркивается в необходимости совершенствования педагогического мастерства учителя. Данное убеждение активно используется работниками умственного труда. Также стоит отметить пример школ города Тулы, в которых реализуются идеи личностного подхода к обучению детей, используются «ситуации затруднения», актуализирующие активный мыслительный процесс обучающихся. Данные положения сформировались под влиянием идей Льва Николаевича.

СПИСОК ЛИТЕРАТУРЫ

1. Гончарова Е.Ю. Организация учебного процесса в инновационной школе // Тульская школа. Периодический научно-методический журнал. – 2006. – № 2. – С. 40.
2. Дружинина Р.И. Гуманизация дошкольного детства // Тульская школа. Периодический научно-методический журнал. – 2005. – № 1. – С. 43.
3. Дурьлин С.Н. У Толстого и о Толстом. – «Прометей». Историко-биографический альманах серии «Жизнь замечательных людей», т. 12. – М., 1980. – С. 202.
4. Толстой Л.Н. Педагогические сочинения. – М.: Педагогика, 1989.
5. Толстой Л.Н. Полн. Собр. соч.: В 90 т. Т. 8. – М., 1928-1958.
6. Толстой Л.Н. Полн. Собр. соч.: В 90 т. Т. 67. – М., 1955.
7. Афоризмы о воспитании: [сайт]. URL: <http://aforizmi-i-citati.ru/> (Дата обращения: 08.04.2017).
8. Шаталов А.А. Л.Н.Толстой о русской школе и национальном воспитании http://elibrary.ru/download/elibrary_26463906_29963204.htm (Дата обращения: 30.04.2017).

ПЕДАГОГИЧЕСКОЕ ТВОРЧЕСТВО НА УРОКАХ ИЗОБРАЗИТЕЛЬНОГО ИСКУССТВА

Сухарева Д.С., Ермолинская Е.А.

ГОУ ВО МО «Государственный гуманитарно-технологический университет»

Уроки изобразительного искусства развивают воображение и творчество учащихся, а также педагогическое творчество, благодаря чему самую простую тему урока можно превратить в удивительное путешествие по странам и континентам, узнать интересные факты из истории и культуры народов Мира, из жизни людей или вещей. Так простую тему «Орнамент в круге» можно построить на знакомстве с историей происхождения зонта, очень древней и познавательной.

Раскроем возможность проявления педагогического творчества на уроках изобразительного искусства на примере методики проведения урока на тему «Путешествие в историю зонта». Уроки изобразительного искусства облают высоким потенциалом, что позволяет включать в объяснение урока разного рода информации: исторические факты, информации из других областей наук. Это позволяет расширить кругозор учащегося, повысить интерес к теме урока и к самому предмету.

В нашем случае мы обратились к истории возникновения зонта. Первые зонты, как укрытие от палящих солнечных лучей появились в XI веке до нашей эры. Родиной зонта считаются страны, где много солнца и жаркий климат. Это Китай, Египет, Индия [1].

История не сохранила имя древнего китайского плотника, который первым смастерил прототип зонтика. Плотник хотел уберечь свою красавицу жену от палящих лучей безжалостного солнца и придумал для неё «переносную крышу». Это был купол из прутьев, обтянутый прочной рисовой бумагой с рукояткой из дерева [2].

В Индии существует легенда о доброй девушке Зите, лицо которой покраснело и распухло от долгих часов стояния на солнце у плиты. Бог Брахма пожалел девушку и подарил ей навес над головой с персональной ручкой. Навес был сделанный из перьев диковинных птиц и листьев священных деревьев. Больше солнце не обжигало лицо Зиты и все увидели, какая она красавица [2].

Конструкция первых зонтов была самой разной – В Древнем Риме они были похожи на конус. В Монголии и Индии зонты крепили к трону. В Тибете светские люди ходили с зонтами, сделанными из павлиньих перьев [1].

Долгое время зонт был символом власти. В Древнем Египте зонты были привилегией фараонов. Первые египетские зонты изготавливались из пальмовых веток.

В Монголии, Китае и Индии зонт считался мерилем власти: чем важнее была персона, тем больше зонтов имела его свита. Как правило, у царя было 13 зонтов, один означал солнце. Высота его была почти 1,5 м, а вес более двух килограмм [1].

Другие зонты были чуть меньшего размера. Они символизировали двенадцать зодиакальных знаков. Королевские зонты в Китае были многоярусными и расписывались вручную. Король Сиам имел семиярусный зонт, а король Бирмы даже 24-ярусный. Такие зонты были очень тяжелые, но королей это не смущало, ведь их таскали слуги [1].

Зонт начинает триумфальное путешествие по странам и континентам. В Древнюю Грецию зонты попали с Востока, затем в Рим, а из Рима во Францию и Англию. В 17 веке жители Франции называли зонт «парасоль». Привычное нам название «Зонт» произошло от голландского слова «Zonnedek», что в переводе на русский означает «покрышка от солнца» [1].

Первый такой зонт был у королевы Марии Антуанетты. Весил он полтора килограмма, каркас был сделан из китового уса. В XVII веке стараниями французов зонт из статусного предмета превращается в весьма распространенный модный аксессуар. Во дворце тогда появилась новая должность – «почетный зонтиконосец». При Людовике XIV «зонтиконосцами» были заполнены почти все улицы в Париже. Их можно было даже арендовать во время дождя [2].

В 1715 году в Париже сделали первый в истории складной зонт.

Больше всех это изобретение пришлось по душе англичанам с их дождливым климатом. Если раньше зонт защищал от солнца, то с 1750 года зонтики стали использовать, как средство защиты от дождя. Англичанин Джонас Хенвей впервые сделал зонт от дождя [2].

Мода на зонты в России возникла только в XVIII веке. Особой популярностью пользовались непрактичные кружевные зонтики [2].

В XXI веке в век новых технологий зонт приобретает новые функции:

– в Соединенных Штатах был разработан зонт, в ручку которого вмонтирован приемник, настроенный на волну ближайшей метеостанции. Если ожидается дождь или снег, то в ручке зонта загорается лампочка.

– в Токийском университете сделали зонт с беспроводным подключением к интернету. Такой зонт позволяет просматривать сайты, видеоклипы, делать снимки и сразу же выкладывать их в сеть, вызывать на «экран» зонта изображение подробной карты местности, если пользователь заблудился [3].

Зонтик полюбился всем. В Португалии, в городе Агеда существует целая улица, которую на уровне второго этажа покрывают сотни разноцветных зонтов [4].

Зонт в качестве аксессуара входит в понятие костюма. Его расцветка должна гармонировать с одеждой.

Зонт – стал объектом внимания художников, дизайнеров, модельеров и поэтов, а также поэтов и композиторов. Все знают песню в исполнении Ларисы Долиной со словами «...все исправить с помощью зонта».

У поэта как Натали Самоний целый сборник стихов, посвященный зонту [5]

БЛАГОСЛОВЛЕННАЯ ОСЕНЬ

Жёлтые-прежёлтые

ЗОНТИКИ раскрыты –

На ветвях развесил

Престарелый клён.

Травы уж не блёклые,

Ливнями омыты –

Вновь их цвет стал весел:

В воздухе – озон.

Просится зима упрямо в гости...

В душу-зонт льёт небо сотни слов.

Спицы грусти нервы бередят –

В ноябре и холодно, и колко...

Выси граммофон истёр иголку –

И ветра надорвано хрипят.

До сих пор зонты все еще делятся на солнечные и дождевые. Солнечные с плоским куполом делали из светлого шелка – розового, голубого или салатного, короткую утолщенную ручку из легкого дерева или пластмассы «под дерево».

Но самые красивые зонты те, что создавались как произведение искусства. После просмотра презентации педагог знакомит детей со смешанной техникой – использование в одной работе двух разных художественных материалов: акварели и восковых мелков. После демонстрации учителя работы в смешанной технике, дается задание учащимся - придумать узор для зонта, которым пользуется его любого сказочный или литературный герой. Такой творческий подход учителя к построению урока и использование исторических факторов позволил получить интересные детские работы.

Педагогическое творчество в построении уроков изобразительного искусства позволяет сделать учебный процесс интересным как для ученика, так и для учителя.

СПИСОК ЛИТЕРАТУРЫ

1. <http://история-вещей.рф/galantereya/istoriya-zonta.html>
2. <http://www.filipoc.ru/interesting/istoriya-zonta>

3. <http://www.chronoton.ru/past/thing/istoriya-zontov>
4. http://blog.speakasap.com/2015/12/blog-post_23.html
5. <https://www.chitalnya.ru/work/792275/>

РОДНОЙ ЯЗЫК ПЕДАГОГИЧЕСКОЙ СИСТЕМЕ К.Д. УШИНСКОГО

Тамыгина М.А., Шаталов А.А.

ГОУ ВО МО «Государственный гуманитарно-технологический университет»

В воспитании личности К.Д. Ушинский придавал особое значение родному языку как сокровищнице народа, так как именно в эту сокровищницу одно поколение за другим складывает «плоды глубоких сердечных движений, плоды исторических событий, верования, воззрения» – «весь след своей духовной жизни народа» [2, с. 110].

«Язык есть самая живая, самая обильная и прочная связь, соединяющая отжившие, живущие и будущие поколения народа в одно великое историческое живое целое» [2, с. 110].

Родной язык всегда занимал определяющее место в жизни поколений, он учил народ даже тогда, когда не было книг и школ. «Отнимите у народа всё, и он всё может воротить, но отнимите язык, и он никогда более уже не создаст его; новую родину даже может создать народ, но язык никогда: вымер язык в устах народа – вымер и народ» [2, с. 110].

Сменяются поколения, но каждое из них оставляет в языке наследие потомкам результаты своей жизни.

Родной язык помогает ребёнку развить свои способности, помогает ему усвоить основы духовности и мудрости. Он раскрывает особенности характера человека, говорит о его наследственности. Наследственная основа характера человека и служит той базой, на которой и с помощью которой формируется характер человека. И для того, чтобы ребёнок получил всё необходимое для своего развития, очень важно, чтобы язык, на котором говорит ребёнок, не противоречил национальному характеру.

Творения великих художников, поэтов, по мысли Ушинского, созданные в среде простого народа, имеют глубокие исторические корни. К ним следует относиться с чувством огромной благодарности как к родникам духовной жизни народа, потому что весь свой след духовной жизни народ бережно сохраняет в родном слове ... «Язык, который дарит нам народ, один уже может показать нам, как бесконечно ниже стоит всякая личность, как бы ни была она богато одарена от природы, перед великим народным организмом» [2, с. 109].

Не нужно быть «большим философом», чтобы убедиться в том, «что язык народа есть цельное органическое его создание, вырастающее во всех своих народных особенностях из какого-то одного, таинственного, где-то в глубине народного духа запрятого зерна» [2, с. 109].

Родной язык выступает в жизни народа как своего рода летопись всей многовековой духовной жизни, из которой он черпает мысли и чувства «тысячи предшествующих поколений», знакомится со всем строем их жизни, с их историей, характерами людей, окружающей природой. Это состояние, по убеждению Ушинского, не может объяснить ни историк, ни естествоиспытатель лучше, чем объяснит родной язык.

Он рассматривает родное слово, во-первых, как полнейшую и вернейшую летопись всей многовековой духовной жизни народа и, во-вторых, как величайшего народного наставника, который учил народ даже тогда, когда не было ни книг, ни школ, и продолжает учить его «до конца народной истории».

Изучая зарубежный педагогический опыт учебных заведений, Ушинский пришел к выводу, что всякое заимствование и внедрение в практику воспитания чуждых для народа иноземных систем и опыта без критической переработки в соответствии с духом народности – недопустимо. При этом подчеркивал, что «передается мысль, выведенная из опыта, а не самый опыт» [1, с. 163].

Выступая против механического переноса иноземных систем и опыта на русскую почву, Ушинский в то же время считал необходимым глубокое изучение образовательных и вос-

питательных систем других народов и строить свою, которая бы в максимальной степени отвечала национальному духу и характеру, истории и традициям своего народа.

«Ни в коем случае не можем мы переделать всю сферу нашей жизни так, чтобы сквозь нее не прерывалась наша национальность и та народная атмосфера, среди которой мы живем. Следовательно, заменяя для ребенка родной язык чуждым и оставаясь жить среди России, мы, во всяком случае, предлагаем ему вместо истинного и богатого источника, источник скудный и поддельный» [2, с. 115].

Ушинский внес значительный вклад в осмысление проблемы изучения иностранных языков.

Он предостерегал о том, что не следует изучать иностранные языки слишком рано, прежде того, «пока не будет заметно, что родной язык пустит глубокие корни в духовную природу дитяти». Начинать изучать иностранный язык можно в семь или восемь лет, другим в десять-двенадцать лет, а с детьми, обладающими крайне слабой восприимчивостью, лучше никогда. Иностранные языки следует изучать один за другим, «никогда двух вместе».

«Но не лучше ли, чтобы человек на своем родном языке выражал сколько-нибудь порядочные мысли, чем на трех выражал свою крайнюю глупость?» [2, с. 572].

Изучение родного языка в художественных произведениях, в творениях писателей, в живой народной речи «должно постоянно противодействовать чуждым элементам и претворять их в русский дух» [2, с. 121].

К.Д. Ушинский писал, что воспитание, созданное народом, имеет ту воспитательную силу, которой нет в самых лучших системах, основанных на абстрактных идеях или заимствованных у других народов.

«Как бы не прельстились мы немецкой системой, как бы ни овладела она нашим мышлением, мы никогда не перенесем ее в наш характер и в нашу жизнь. Наша славянская непоследовательность, основания которой иногда чрезвычайно глубоки, спасет нас. Но зачем же годы учения пропадут даром? Зачем сотня слабых натур из тысячи сделается жертвой чуждой нам системы, которая не принесла нам никакой пользы? Пусть Германия, как знает, сама разделяется со своей хитро обдуманной педагогикой, если она уже отслужила ей свою службу: нам не нужны ни ее болезни, ни ее лекарства» [2, с. 241].

Сохранению и развитию русского языка предается важное значение и в современных условиях.

По предложению президента России В.В. Путина создано «Общество русской словесности», которое возглавил Святейший патриарх Московский и Вся Руси Кирилл.

Оно должно сыграть важную роль в нравственном и патриотическом воспитании молодежи и всего общества, способствовать сохранению и развитию русского языка, словесности, как цементирующей основы народа, сохранению традиций, историй и культуры народа.

Обращение к трудам К.Д. Ушинского и другим отечественным мыслителям, и художникам, к русскому языку является сегодня насущной потребностью и необходимостью не только в нашем отечестве, но и в других странах. Свидетельством того явилось и написание диктанта на русском языке.

В трудах великого педагога К.Д. Ушинского и других мыслителей сосредоточена мудрость поколений народа, осмыслены его традиции, история и культура, величие родного языка, как определяющего условия единения и сохранения Отечества.

СПИСОК ЛИТЕРАТУРЫ

1. Ушинский К.Д. Педагогические сочинения. – М.: Педагогика, 1988. – Т. 1. – С. 736.
2. Ушинский К.Д. Педагогические сочинения. – М.: Педагогика, 1988. – Т. 2. – С. 653.
3. Шаталов А.А. Гуманистические основы народной школы К.Д. Ушинского // Вестник МГОГИ. – 2015. – № 1. – С. 27-30.
4. Шаталов А.А. Родной язык в трудах отечественных педагогов и мыслителей // Психология образования в поликультурном пространстве. – 2014. – № 26. – С. 39-49.

ИНТЕРНЕТ-МАРКЕТИНГ: РЕАЛИЗАЦИЯ НА ПРИМЕРЕ САЙТА УНИВЕРСИТЕТА

Танасеску О. С., Каменских Н.А.

ГОУ ВО МО «Государственный гуманитарно-технологический университет»

Интернет-маркетинг (англ. internet marketing) представляет практику использования всех аспектов традиционного маркетинга в Интернете, затрагивает основные элементы маркетинг-микса: цена, продукт, место продаж и продвижение. Основная цель – получение максимального эффекта от потенциальной аудитории сайта.

Прежде чем начинать продвижение ресурса, следует определить его целевую аудиторию и потребности каждого клиента, пришедшего на интернет-сайт. Только в этом случае возможно увеличение конверсии ресурса и получение прибыли.

Основные инструменты интернет-маркетинга:

- SEO-оптимизация (продвижение в поисковых системах);
- e-mail-рассылка;
- реклама в социальных сетях;
- контекстная реклама;
- баннерная реклама;
- арбитраж трафика.

Ниже представлены преимущества современного интернет-маркетинга:

1. Информативность. Потребитель получает максимум необходимой информации об услугах и продуктах: чтобы заинтересовать клиента, сведения о товаре должны быть не только полными, но и оригинальными (уникальными).

2. Высокая результативность в сравнении с традиционной рекламой. Обычная реклама в СМИ и на билбордах стоит дорого и зачастую не окупает себя: охват аудитории широк, но не продуктивен. Раскрутка товаров и услуг в интернете работает по другому принципу: посетитель сам находит такую рекламу, вовлекаясь в процесс в тот момент, когда набирает в строке поиска определенные слова и словосочетания.

3. Большой охват целевой аудитории. Количество потребителей конкретного продукта в Интернете ничем не ограничено: в теории – это все пользователи Интернета, поскольку сделать заказ на приобретение товаров и услуг можно из любой точки планеты.

В процессе анализа функционирования веб-сайта ГГТУ автор пришел к следующим выводам.

Применение поисковых средств и каталогов Интернета, получение данных общей статистики. Для проведения маркетинговых исследований важно, что многие параметры поиска могут быть произведены онлайн и, в частности, получены статистические данные. Исходя из данных, полученных на сайте Mega Index Premium Analytics, посещаемость сайта высока: только за декабрь 2016 года равна 5,6 тыс. человек.

Таким образом, объективен вывод о том, что веб-сайт для данного вуза может служить хорошей стартовой площадкой для развёртывания интернет-маркетинга.

Изучение сайта ГГТУ показывает, что университет использует возможности по реализации контура обратной связи.

В контексте данного исследования следует подчеркнуть, что при использовании Интернет-маркетинга важной является классификация товаров по потребностям, которые они удовлетворяют. По О.В. Обухову, применительно к промышленному предприятию, все товары делятся на две группы: пригодные и непригодные (соответственно: любые товары (услуги), информация о которых может быть передана при помощи глобальной сети; и товары, которые продаются только тогда, когда обязателен личный контакт покупателя с товаром). Можно предположить, что данная классификация также может быть справедлива применительно к продуктам, предлагаемым вузами.

Например, применив данную классификацию для ГГТУ, к «пригодным» можно отнести любые образовательные продукты (услуги), которые могут быть переданы (оказаны) при помощи глобальной сети. Также к ним относится и информация об этих продуктах и услугах. Например, форма регистрации на День науки, Анонс событий и др. К «непригодным» про-

дуктам мы, соответственно, отнесли те продукты, которые продаются только при условии обязательности личного контакта покупателя. Вместе с тем, мы считаем, что информацию о нестандартных (уникальных, инновационных) продуктах и услугах вполне возможно доносить потребителю посредством веб-сайта.



Рис.1 Интерфейс веб-сайта ГГТУ

Анализ коммуникативной политики ГГТУ показывает, что в университете реализуются следующие инструменты продвижения:

1. В университете имеется Пресс-центр ГГТУ, который существует не так уж давно.
2. ГГТУ имеет официальные аккаунты во многих социальных сетях, таких как Facebook, Instagram, Вконтакте, Одноклассники, Twiter, YouTube.
3. Собственные средства печати. Так, на сайте излагается научно-методический практико-ориентированный журнал «Педагогическая лаборатория» и журнал «Вестник ГГТУ».
4. На сайте представлена версия для слабовидящих, что позволяет привлечь наибольшее количество аудитории
6. В ГГТУ работает система дистанционного обучения. К примеру, «Центр повышения квалификации «Московский областной центр интернет-образования», «Образовательная среда MOODLE для студентов ГГТУ».

Таблица 1

SWOT-анализ веб-сайта ГГТУ

<p>СИЛЬНЫЕ СТОРОНЫ</p> <ol style="list-style-type: none"> 1. Сайт с развитой структурой, что обуславливает достаточно высокую посещаемость сайта 2. Наличие в университете специализированного подразделения, обслуживающего сайт, информационно-медийной пресс-службы, официальных аккаунтов в социальных сетях. 3. Развитая система Интернет-коммуникативной политики. 	<p>СЛАБЫЕ СТОРОНЫ</p> <ol style="list-style-type: none"> 1. Отсутствует мониторинга и анализа рынка он-лайн на сайте университета. 2. Существенное количество обращений к сайту университета связано не только с именем ГГТУ, но и МГОГИ (устаревшее название университета). 3. География интересантов ГГТУ. 4. Отсутствие собственного Интернет-магазина по продаже образовательных продуктов и услуг.
<p>УГРОЗЫ</p> <ol style="list-style-type: none"> 1. Появление конкурентов. 2. Высокие цены на связь. 	<p>ВОЗМОЖНОСТИ</p> <ol style="list-style-type: none"> 1. Организация следующих направлений: <ol style="list-style-type: none"> а) проведение опросов посетителей собственного сервера по разным аспектам маркетинга (тестирование, других методов продвижения образовательных про-

	<p>грамм и услуг, тестирование концепции новых образовательных продуктов и самих новых продуктов и др.);</p> <p>б) исследование результатов телеконференций; использование данных опросов, проводимых на других серверах;</p> <p>в) поиск абитуриентов (новых клиентов) и партнеров, и т.п.</p> <p>2. Реализация ребрендинга имени ГГТУ и продвижения как имени университета в целом, так и сайта, в частности.</p> <p>3. Организация университетского Интернет-магазина по продаже образовательных продуктов и услуг.</p>
--	--

Итак, преимущества Интернет-маркетинга заключаются не только в том, что есть возможность четкого охвата целевой аудитории. Он предлагает гибкое управление рекламными коммуникациями. При этом даже достаточно скромный рекламный бюджет гарантирует максимальную отдачу.

ОСОБЕННОСТИ ПОДГОТОВКИ РУКИ ДЕТЕЙ С ДЕТСКИМ ЦЕРЕБРАЛЬНЫМ ПАРАЛИЧОМ И НАРУШЕНИЯМИ ОПОРНО-ДВИГАТЕЛЬНОГО АППАРАТА К ШКОЛЬНОМУ ПИСЬМУ

Тасбаева Г., Розымова Ы.

Нукусский государственный педагогический институт имени Ажинияза,
Нукус, Узбекистан

Школа требует от детей не только достаточно высокого уровня восприятия, внимания, памяти, мышления, речи, но и хорошего развития тонкой моторики.

В начале обучения многие дети испытывают трудности различного характера, но более 90% этих трудностей связаны с письмом. Письмо – сложный вид деятельности, сопровождающийся вовлечением в работу коры головного мозга, органов зрения и слуха и, кроме того, многих мышц тела.

Многие дети, поступающие в первый класс, не готовы к длительным статическим нагрузкам, а дети с детским церебральным параличом и нарушениями опорно-двигательного аппарата – особенно. Ведь у них страдает произвольная моторика кистей и пальцев рук.

Из-за расстройства мышечного тонуса, гиперкинезов, отсутствия возможности последовательного сокращения и расслабления мышц рук возникают трудности в подготовке руки к письму. Поэтому дети пишут медленно, неразборчиво, быстро устают, у них резко нарушена плавность письма.

Наблюдаемое у детей с ДЦП мышечное напряжение может привести к излишне сильному нажиму на карандаш, вызвать утомление, изменить характер почерка. Это выражается в написании букв разного размера, в непостоянном наклоне. Для облегчения письма ребёнок будет менять положение руки и ручки, напрягая или расслабляя мышцы кисти и предплечья. Из-за нарушения переключения движений у детей возникают трудности при написании букв с элементами закруглений.

Неумение координировать движения различных звеньев руки (пальцев, кисти, предплечья и плечевой части) может привести к вынужденным остановкам, выходу штриха за строку, нечёткости движений или дрожанию руки в момент письма. Для того чтобы у ребёнка к поступлению в школу сформировались функции, необходимые для освоения этого навыка, уже в дошкольном возрасте целесообразно проводить работу по развитию произвольной моторики кистей и пальцев рук.

С этой целью учитель-дефектолог и воспитатель (а также родители дома) выполняют следующие коррекционные упражнения по подготовке руки к письму детей с детским церебральным параличом и нарушениями опорно-двигательного аппарата:

1. Упражнения, направленные на нормализацию мышечного тонуса пальцев, кистей, предплечья и плечевой части руки.

Упражнения для развития статической координации кистей рук.

Упражнения для развития динамической координации кистей рук в процессе выполнения последовательно организованных движений.

4. Развитие графомоторных навыков.

Вначале детей научат правильно держать карандаш, расслаблять руки, если возникает напряжение.

Дети аккуратно раскрашивают различные изображения, не выходя за контуры рисунка. Учатся обводке рисунков с помощью различных трафаретов и картинок-обводок, штрихованию. На первом этапе данной работы педагогом используются альбомные листы и различные раскраски.

Работа в тетрадях (в крупную клетку) начинается с расстановки точек на листе. А по завершению этой работы, дети учатся рисовать "пружинки" и "волны". Если ребёнку не удастся тот или иной рисунок, на коррекционном занятии используются элементы копирования: на образец накладывается калька, ребёнок копирует его изображение, а затем продолжает работу самостоятельно. Для развития координации предплечья, кисти и пальцев руки детям предлагается рисовать разноцветные круги, овалы, квадраты и другие геометрические фигуры (один располагается в другом до «точки»), цветы с лепестками, волны, облака [1].

Таким образом, с помощью приведённых выше упражнений у детей детским церебральным параличом и нарушениями опорно-двигательного аппарата, в различной степени нормализуются моторные функции.

Изобразительные навыки дошкольников с детским церебральным параличом и нарушениями опорно-двигательного аппарата имеют ряд качественных особенностей, которые необходимо учитывать при формировании графомоторных навыков у детей данной категории. Пятилетний ребёнок с ДЦП и нарушениями ОДА зачастую не владеет теми элементарными навыками, которые должны были быть усвоены им в младшей и средней группах детского сада. Так выполнение рисунка или резание бумаги нередко сопровождается навязчивыми произвольными движениями – синкинезиями. Выполняемые предметные изображения являются ярко выраженными, устойчивыми, но узнаваемыми штампами с малой степенью детализации. Работы характеризуются плохим мышечным контролем, при котором наблюдается нечёткость движений при рисовании прямых линий, углов, кругов и при раскрашивании (или штриховке) фигур. Лепные поделки выглядят как грубые, плохо узнаваемые нагромождения пластилина, в которых трудно опознаются отдельные значимые детали изображения.

Таким образом, взгляды, мнения различных ученых в целом сводятся к тому, что работа по развитию графомоторных навыков, путём активизации мелкой моторики рук, необходима для формирования успешной учебной деятельности ребёнка дошкольного возраста с детским церебральным параличом и нарушениями опорно-двигательного аппарата [2].

СПИСОК ЛИТЕРАТУРЫ

1. Красильникова Н.А. Пальчиковые игры для развития речи. – "Игра и дети / Для родителей и педагогов". – 2006. – № 6.
2. Соколова Е.В, Нянкoвская Н.Н. Развиваем моторику руки. – Ярославль: Академия развития, 2006.

А.С. МАКАРЕНКО И ПРОФЕССИОНАЛЬНОЕ ОБРАЗОВАНИЕ

Титова Т.И.

ГОУ ВО МО «Государственный гуманитарно-технологический университет»

В практике своей работы А.С. Макаренко удалось организовать два коллектива – сначала в колонии им. А.М. Горького, позднее в коммуне им. Ф.Э. Дзержинского.

В коммуне была создана сеть общеобразовательных школ и профессиональных учебных заведений. Большое значение А.С. Макаренко придавал профессиональному образованию воспитанников коммуны им. Дзержинского. Данную проблему кардинально решало обучение на рабочем факультете, открытом при Харьковском механико-машиностроительном институте 15 сентября 1930 года.

Рабфак выполнял сложную и ответственную образовательную функцию в процессе развития коммунаров, с точки зрения приобретения воспитанниками многих ценностных, когнитивных и практических ориентиров для существования в мире профессий.

Длительность обучения на рабфаке составляла четыре года, но существующие возрастные ограничения пребывания воспитанников в коммуне, явилось причиной для снижения этого срока до трех лет. Такое уплотнение учебного времени повлекло за собой неблагоприятные обстоятельства: недостаточную подготовленность общей массы коммунаров к учебе, дефицит высококвалифицированных педагогов, нехватку помещений и учебников, избыточную производственную и общественно-политическую загруженность коммунаров [1].

В первый год своего существования рабочий факультет имел всего два курса. Так же были созданы две подготовительные группы, которые по своей сути заменяли школу. Причиной создания данных групп, явилась разница в уровне общеобразовательной подготовки коммунаров.

Со временем численность обучающихся росла, осень 1932 года насчитывалось 207 коммунаров на трех курсах рабфака.

Для руководства работой рабфака была создана система соответствующих демократических органов. Главным из них был педагогический совет, собиравшийся в среднем дважды в месяц под председательством заведующего рабфаком. Для координации всей методической работы избиралась методическая комиссия, в состав которой входили председатели математической и социально-экономической предметных комиссий. На своих заседаниях методкомиссия рассматривала увязку учебного материала с производством, вопросы работы рабфаковцев над учебником и т.п. Контроль над прохождением программного материала осуществляли цикловые комиссии. Формой же ученического самоуправления был Совет старост, инструкции для которого утверждались педсоветом. Всей организационной и технической работой руководила учебная часть: планировала и контролировала работу цикловых и методической комиссий, проверяла рабочие планы преподавателей, обеспечивала проведение экзаменов и т. д. [2, с. 1–5, 11–13, 35–38, 61–68].

Важное значение в воспитательной системе учреждения имел вопрос о «прикреплении» педагога к академической группе обучающихся. До этого времени в «макаренковедении» крайне мало освещалась практика кураторства, или «прикрепления» как обозначалось в документации рабфака.

На одном из первых педагогических советах вызвало затруднение определение принципов разделение коммунаров на кураторские группы. А.С. Макаренко заметил, что для педагогов больше всего подходит курсовое разделение.

Так же на педагогическом совете обсуждались задачи прикрепленных преподавателей, в которые входит: организация социалистического соревнования на производстве, организация культурного отдыха, всевозможная помощь коммунарам в учебе, ответственность за «политико-моральное состояние» группы.

Центральное место в работе факультета занимала система стимулирования учебной деятельности студентов. Судя по материалам педсоветов, подобные вопросы выступали чуть ли не самым главным объектом внимания преподавателей и руководства. Борьба за повышение знаний включалась в обязанности прикрепленных преподавателей, вопросы учебной работы становились предметом обсуждения на специальных собраниях коммунаров, студентам рабфака предлагалось использовать свободное от занятий время для консультаций с преподавателями и т.п. В связи с приближением семестровых зачетов, прикрепленные преподаватели должны были провести собрания по вопросам учебной успеваемости в своих группах, обнаружить отстающих, организовать соответствующие занятия с ними. Для индивидуальной помощи отстающим в учебе, быту или в общественной работе, практиковались преду-

преждение и вызовы на заседание совета старост, прикрепления каждого из них к преподавателю или к более успешному коммунару [2, с. 26–38, 46–49].

Так же огромные споры возникали по поводу методологии преподавания технических дисциплин. На педсовете 1933 года предлагалось сначала дать коммунарам минимум практических знаний и только после этого переходить к общетеоретическим дисциплинам. Макаренко же, отрицая такой подход, настаивал на необходимости сначала предоставить слушателям общие знания, а уже потом перейти к цеховому преподаванию. [2, с. 3–5].

В подведении итогов обучения на рабфаке – коммунары показывали достаточно высокую успеваемость, общий подъем грамотности, рост литературных и художественных вкусов, борьба за культуру речи против жаргона, преодоление отношения студентов к языку, литературе, биологии и социально-экономическим дисциплинам как к второстепенным [2, л. 50–54, 65–68]. Общий подъем грамотности коммунаров, рост литературных и художественных вкусов, борьба за культуру речи против жаргона, преодоление отношения студентов к языку, литературе, биологии и социально-экономическим дисциплинам как к второстепенным [6, л. 50–54, 65–68]. Макаренко придавал важнейшее значение воспитанию общей культуры и грамотности воспитанников. Этому он добивался благодаря чтению, которое он стремился сделать обязательной частью жизни каждого воспитанника. За чтением коммунаров Макаренко следил сам [3, с. 138].

Создание рабфака обеспечивало образовательную базу для более высокого уровня профессионального образования коммунаров. Его появление не только превращало коммуны в серьезный политехнический учебно-производственный комбинат, но и создавало возможности для поисков более масштабных и технологически сложных форм современного производства.

СПИСОК ЛИТЕРАТУРЫ

1. Российский государственный архив литературы и искусства (далее – РГАЛИ). – Ф. 332, оп. 2, ед. хр. 29, 22 л.
2. РГАЛИ. – Ф. 332, оп. 2, ед. хр. 30, 70 л.
3. Шаталов А.А. Воспитание личности в педагогической системе А.С. Макаренко // Вестник МГОГИ. – 2013. – № 1.

ПЕРИФРАЗЫ В РОМАНЕ А.С. ПУШКИНА «ЕВГЕНИЙ ОНЕГИН»

²Тодуа А.А., ¹Цзянь Цзиньюй, ²Колоскова Т.А., ²Юсупова Н.Г.

¹Янченский педагогический университет

²ГОУ ВО МО «Государственный гуманитарно-технологический университет»

Русский язык как средство общения, передачи той или иной информации, никогда не был скудным и чёрствым. Люди всегда пытались придать своей речи благозвучие, более благородный оттенок в звучании, что нашло отражение в художественных текстах.

Разнообразные стилистические средства играли важную роль в более точном выражении мысли, разбавляя сухость и монотонность речи. Многие писатели и поэты отдали предпочтение перифразе при написании своих произведений.

К перифразам относится такое стилистическое средство, которое на новый лад дает определение понятию, выступая в качестве синонима или синонимического оборота.

Объектом моего исследования послужили перифрастические единицы, которые употребляются для обозначения различных лиц, понятий, признаков, а также для выражения авторского отношения к сообщаемому. **Предметом исследования** является лексическое значение перифрастических оборотов.

Перифраза всегда привлекала внимание как особый тип устойчивых номинативных сочетаний. Причем, в одно и то же время проблема использования перифраз в языке художественной литературы не изучались (последние исследования относятся к концу XX века – Соловьёва В. С., 1995; Елизаров А. С., 1994).

Актуальность исследования мотивируется необходимостью определения роли перифразы в языке художественного произведения как средства создания индивидуального стиля писателя.

Целью исследования является изучение особенностей формирования функционирования перифрастических оборотов. Для достижения **поставленной цели** необходимо решить следующие задачи:

1. Охарактеризовать перифразы и особенности их употребления;
2. Привести примеры из текста;
3. Классифицировать найденные перифразы;

Методом исследования является описательно-классификационный метод (наблюдение, обобщение, интерпретацию результатов наблюдения). Структурный метод для исследования функции и значения перифразы в конкретном предложении. Использование данных методов позволяет комплексно рассмотреть перифразы, охарактеризовать их особенности и выделить отличительные признаки.

Материалом исследования послужил текст романа в стихах «Евгений Онегин» Александра Сергеевича Пушкина.

Хотя некоторые исследователи рассматривают перифраз как вид тропа, не все согласны с этой позицией. По мнению И.Б. Голуб, к тропам следует относить только образные перифразы, носящие метафорический характер, в то время как перифразы необразные (другие авторы называют их «логическими»), в которых сохраняется прямое значение образующих их слов, не являются тропами. Например, из двух перифразов, обозначающих великого русского поэта А.С. Пушкина – «солнце русской поэзии» и «автор "Евгения Онегина"» – лишь первый является образным.

А.С. Пушкин – великий преобразователь русского литературного языка. Роман «Евгений Онегин» – произведение, в котором был создан конкретно-исторический и одновременно поэтический образ эпохи XIX века. Он написан исключительно богатым, разнообразным языком в отношении словарного состава и синтаксических конструкций. Александр Сергеевич Пушкин добивается высочайшего мастерства в использовании неизмеримого богатства значений, проявляющихся в каждом слове, когда оно соединяется множеством тончайших, неуловимых нитей с другими словами в едином целом художественного произведения.

Примеры употребления перифраз:

Собрание пёстрых глав: *Но так и быть – рукой пристрастной / Прими собрание пёстрых глав, / Полусмешных, полупечальных...*

Небрежный плод: *Прими собрание пёстрых глав, / Полусмешных, полупечальных, / Небрежный плод моих забав...*

Определение «роман в стихах» не единственное жанровое определение, которое дал своему труду автор. В посвящении к роману Пушкин обозначает его как «Собрание пестрых глав» – это не навязчивое указание на некоторую свободу повествования, при которой нет жесткой связи между отдельными частями, но допустима та самая пестрота, которая как нельзя лучше характеризует русскую жизнь.

Перифразы по отношению к Онегину:

Молодой повеса: *Так думал молодой повеса, / Летя в пыли на почтовых, / Всевышней волею Зевеса / Наследник всех своих родных...*

Молодой повеса – «человек, ведущий праздный, эгоистический, легкомысленный образ жизни, проводящий время в проказах».

Наследник всех своих родных: *Так думал молодой повеса, / Летя в пыли на почтовых, / Всевышней волею Зевеса / Наследник всех своих родных...*

Герой моего романа: *С героем моего романа / Без предисловий, сей же час / Позвольте познакомить вас: / Онегин, добрый мой приятель...*

Добрый мой приятель: *С героем моего романа / Без предисловий, сей же час / Позвольте познакомить вас: / Онегин, добрый мой приятель...*

Во второй главе автор знакомит читателя с новым героем – Владимиром Ленским. Здесь в авторской речи отмечена одна перифраза.

Цевницы (первый) стон: *Она поэту подарила / Младых восторгов первый сон, / И мысль об ней одушевила / Его цевницы первый стон.*

Цевница – «Старинный духовой музыкальный инструмент, многоствольная флейта, свирель».

Второй компонент перифразы – существительное стон – 1. «Протяжный жалобный звук, издаваемый человеком от боли или при сильном горе». Здесь употреблено в переносном значении – художественно-поэтический перенос по схеме: «протяжный жалобный звук, издаваемый человеком от боли или при сильном горе» – «жалобный звук музыкального инструмента». Прилагательное первый в функции определения можно считать факультативным уточняющим компонентом.

Перифраза имеет **переносное** значение – «начало поэтической деятельности».

Погиб глас: *Его страдальческая тень, / Быть может, унесла с собою / Святую тайну, и для нас / Погиб животворящий глас...*

Перифраза состоит из двух компонентов: 1) Нейтрального глагола *погибнуть*, который имеет переносный оттенок основного значения – «Подвергнуться уничтожению, полному разрушению (обычно при катастрофе, бедствии и т. п.)». || *перен.* «Пройти бесплодно, безрезультатно, пропасть, исчезнуть». 2) Традиционного поэтизма старославянского происхождения *глас* - 1. *Трад.-поэт.* «Голос (в 1, 4 и 6 знач.)». *Голос* - 1. Звуки, возникающие вследствие колебания голосовых связок при разговоре, крике, пении и отличающиеся высотой, характером звучания и т. п. В рассматриваемой перифразе *глас* употребляется в переносном значении - художественно-поэтический перенос по схеме: «звуки, возникающие вследствие колебания голосовых связок при разговоре, крике, пении...» - «поэзия, словесное художественное творчество». **Переносное** значение перифразы - `прекратилась поэтическая деятельность'.

Дни весны: Куда, куда вы удалились, / **Весны** моей златые дни?

Дни - мн. ч. Время, пора, период. Весна - Время года между зимой и летом. || *перен.* Пора расцвета, молодости.

Переносное значение перифразы – «юность».

Дева красоты: Забудет мир меня; но ты / Придешь ли, **дева красоты**, / Слезу пролить над ранней урной...

Дева - *Трад.-поэт.* Девушка. Красота - *Трад.-поэт.* Красавица.

Переносное значение данной перифразы – «Ольга».

Рассвет жизни: Он мне единой посвятил / **Рассвет** печальный жизни бурной!..

Рассвет - *перен.*; чего. Начало, ранний период чего-л. Жизнь - Период существования кого-либо

Переносное значение перифразы – «молодость»

Желанный друг: Сердечный друг, **желанный друг**, / Приди, приди: я твой супруг!...

Желанный - Милый, дорогой. Друг - Тот, кто связан с кем-л. дружбой. || Любимый человек, возлюбленный.

Переносное значение перифразы – «возлюбленная».

А.С. Пушкин «строит перифразы» по образу и подобию перифраз, характерных для сентиментализма и романтизма начала XIX в. Показательным для этих перифраз являются:

1) распространённые в то время поэтизмы: *цвница лира, глас (трад.-поэт.)*;

2) слова в переносных значениях: *звон (перен. «Толки, оживленное обсуждение, вызванные повышенным интересом к кому-, чему-л.»)*, *погибнуть (перен. «Пройти бесплодно, безрезультатно, пропасть, исчезнуть»)*;

3) художественно-поэтические переносы: *стон* («жалобный звук музыкального инструмента»), *глас* («поэзия, словесное художественное творчество»), *усыпленный* («убитый, погибший и т. п.»);

4) слова старославянского происхождения: *младенческий, глас*;

5) мифологическая лексика: *Лета*.

В работе были рассмотрены перифразы в качестве стилистического средства создания выразительности, отличного от фразеологических единиц и выполняющего в романе ряд функций. Теоретическими основами работы послужили труды таких известных ученых, как Гальперина И.Р., Грехневой Л.В., Кобозевой И.М., Кронгауза М.А., Кухаренко В.А., Макаровой С.Я., Москвина В.П., Розенталя Д.Э. и др.

Перифраз является средством влияния на сознание читателей, определяющим положительное или отрицательное оценивание описываемого объекта. Вторичные описательные наименования денотатов определяют характер усвоения новых сведений реципиентом. Перифразы, придающие сообщению необходимую эмоционально-экспрессивную окраску, отвле-

кают внимание читателей и изменяют направление мыслительных процессов в заданном автором направлении.

СПИСОК ЛИТЕРАТУРЫ

1. Голуб И.Б. Стилистика современного русского языка. Лексика. Фоника : учеб. пособие для студентов фак. журн-ки ун-тов / И.Б. Голуб. – М.: Высш. шк., 1976. – 208 с.
2. Качурин М.Г. Изучение языка писателей: Пушкин, Лермонтов, Гоголь / М.Г. Качурин, М.А. Шнеерсон. – М.: «Горьк. правда», 1961. – 304 с.
3. Лотман Ю.М. Роман А.С. Пушкина «Евгений Онегин». Комментарий: пособие для учителя / Ю.М.Лотман. – Л.: Просвещение, 1980. – 416 с.
4. Лянкина А.Л. Роль метафоры в романе А.С. Пушкина «Евгений Онегин» [Электронный ресурс] [〈http://nsportal.ru/ap/drugoe/library/rol-metafory-v-romane-pushkina-evgenii-onegin〉](http://nsportal.ru/ap/drugoe/library/rol-metafory-v-romane-pushkina-evgenii-onegin) (31.01.2014).
5. Ожегов С.И. Толковый словарь русского языка / С.И.Ожегов, Н.Ю.Шведова. – М.: ООО «А ТЕМП», 2013. – 874 с.

ТЕОРЕТИЧЕСКИЕ ПОДХОДЫ К ПРОБЛЕМЕ РАЗВИТИЯ ТВОРЧЕСКИХ СПОСОБНОСТЕЙ ОБУЧАЮЩИХСЯ

Тонконгова Ю.Ю., Осинина Т.Н.

ГОУ ВО МО «Государственный гуманитарно-технологический университет»

«Если ученик не научится в школе сам ничего творить, то и в жизни он всегда будет только подражать, копировать, так как мало таких, которые, научившись копировать, умели делать самостоятельное приложение этих сведений» [4, с. 195]
Л.Н. Толстой

Творческие способности – далеко не новый предмет исследования психологии и педагогики. Проблема человеческих способностей притягивала огромный неподдельный интерес ученых издавна. Стоит заметить, что раньше у общества не было социального заказа на потребности в овладении творчеством людьми. Талантливые люди появлялись как бы сами собой, создавали шедевры в области литературы и искусства, совершали научные открытия, изобретали, тем самым удовлетворяли потребности развивающейся человеческой культуры.

В наши дни ситуация в корне изменилась. Жизнь во время господства научно-технического прогресса становится весьма разнообразной и сложной. А также требует от общества не шаблонных, обыденных действий, а подвижности, гибкости мышления, быстрой ориентации и адаптации к новым условиям, творческого подхода к решению различных задач. Сегодня проблема творческих способностей предстала перед сотрудниками науки и техники, и, несомненно, она скоро предстанет и перед остальными. Следует отметить, что у полученных знаний уменьшается «срок годности», т.е. они все быстрее устаревают, а также требуют постоянного «обновления и насыщения», что на наших глазах одни профессии сменяются другими, рождаются новые профессии. Без внимания не остается факт, что доля умственного труда практически во всех профессиях непрерывно возрастает, причем возрастает весьма ускоренно, а большая часть исполнительской работы переключается на роботов.

В данном случае становится понятно, что творческие способности человека следует признать одной из самых значимых составляющих его интеллекта, а задачу их развития – одной из важных задач в обучении, воспитании и развитии прогрессивного человека будущего.

«Способности – это индивидуально-психологические особенности личности, которые представляют собой условия успешного выполнения разного рода деятельности» [12]. Они не сводятся к знаниям, навыкам и умениям личности, но объясняют быстроту и легкость их приобретения.

Однако развитие способности должно иметь определенную точку отсчета, начальную позицию. Задатки – это природная предпосылка способности, анатоми – физиологические

особенности, лежащие в основе развития способностей. Нет способностей, как вне деятельности, так и вне задатков. Задатки врожденны и статичны в отличие от динамических способностей. Задаток сам по себе не определен, ни на что не направлен, многозначен. Он получает свою определенность, только будучи, включенным в структуру деятельности, в динамику способности.

Из одного и того же строительного физиологического «материала» – задатка могут развиваться разные психологические способности. Это определено направленностью личности и результативностью деятельности.

У каждого человека присутствует большой спектр разнообразных способностей: простые и сложные, общие и специальные, теоретические и практические, коммуникативные и предметно-деятельностные и т.д. Способности определяют успешность деятельности и взаимоотношений, взаимодействуя друг с другом, и при этом оказывают то или иное влияние друг на друга.

Обратимся к истории исследования человеческих способностей. Способности находятся в центре внимания выдающихся педагогов и психологов: И.Г. Песталоцци, Л.Н. Толстого, В.А. Сухомлинского, С.Л. Рубинштейна, Б.М. Теплова, Б.Г. Ананьева, А.Н. Леонтьева, В. Д. Шадрикова, Л.В. Черемошкиной, М.А. Холодной и др.

И.Г. Песталоцци считал, что главнейшая цель воспитания заключается в развитии природных способностей человека и постоянном их совершенствовании. Педагог освещал гармоничное развитие сил и способностей человека, подчеркивая, что все хорошие задатки человека должны быть развиты в полной мере. Силы и способности каждой личности должны развиваться путем различных упражнений. Любая способность, заложенная в человеке, сама требует и заставляет человека упражнять её. «Три силы вместе – способность к наблюдению, способность к речи и способность к мышлению – следует считать совокупностью всех средств развития умственных сил» – писал И.Г. Песталоцци [8, с. 217].

Метод элементарного образования представляет собой систему упражнений по развитию способностей ребёнка. И.Г. Песталоцци разработал комплекс упражнений, руководствуясь следующими теоретическими идеями:

- ребёнок с самого рождения имеет задатки - потенциальные внутренние силы, которые стремятся к развитию;
- разносторонняя и разнообразная деятельность школьников в процессе обучения является основой развития и совершенствования внутренних сил и их гармоничного и целостного развития;
- активность ребёнка в познавательной деятельности является неотъемлемым условием усвоения знаний.

Л.Н. Толстой считал, что цель воспитания должна заключаться в стремлении к гармоничному развитию всех сил и способностей детей. Педагог считал, что в развитии творческих способностей учащихся большое значение имеют детские сочинения и творческие работы. Такие работы учащихся Л.Н. Толстой считал одной из ярчайших форм связи обучения с жизнью. Педагог отчаянно боролся с рутинной и бюрократизмом в процессе воспитания и обучения, демонстрируя пример умелого и уважительного отношения к детям, изучения и развития их творческих сил и способностей.

В.А. Сухомлинский полагал, что умственное воспитание представляет собой «... приобретение знаний и формирование научного мировоззрения, развитие познавательных и творческих способностей, выработка культуры умственного труда, воспитание интереса и потребности в умственной деятельности, в постоянном обогащении научными знаниями, в применении их на практике...» [11, с. 226]. В развитии способностей значимую часть педагог отводил написанию сочинений детьми о том, что они видят, думают, чувствуют, переживают. В Павлышской школе особо талантливые и одарённые обучающиеся учились по индивидуальному плану. В.А. Сухомлинский полагал, что «если учитель выводит наиболее способных обучающихся за пределы программы, интеллектуальная жизнь коллектива становится богатой, многогранной, и благодаря этому не отстают и самые слабые ученики» [11, с. 257].

Сложившаяся в отечественной психологии теория способностей достаточно оригинальна и самобытна; в то же время само по себе понимание способностей далеко не однозначно и «дивергентно».

Существенный вклад в разработку общей теории способностей внес Б.М. Теплов. Статья «Способности и одаренность» в последней авторской редакции была написана в 1961 году, практически в конце творческого пути Б.М. Теплова (1896-1965). В статье ученый описал динамику своих взглядов на проблемы способностей и одаренности.

Сущность основных положений данной работы сводится к следующему: делается попытка дать определение понятия способность. Утверждается, что способности не могут быть врожденными. Врожденными могут быть только задатки, которые лежат в основе развития способностей. Утверждается, что способности не могут возникнуть вне соответствующей деятельности. «Не в том дело, что способности проявляются в деятельности, а в том, что они создаются в этой деятельности» [9, с. 20]. Рассматривается проблема компенсации способностей в деятельности, понятие одаренности, соотношение одаренности и способностей, возможности развития одаренности и пределы этого развития, делается попытка определить сущность таланта.

Из понятия «способности» исходят три основополагающие идеи. Делая попытку определить, что такое способности, Б.М. Теплов писал: «Три признака всегда заключаются в понятии способность: Во-первых, под способностями понимают индивидуально-психологические особенности, отличающие одного индивида от другого. Во-вторых, способностями называют такие особенности, которые имеют отношение к успешности выполнения какой-либо деятельности. В-третьих, понятие «способность» не сводится к знаниям, навыкам и умениям, которые уже выработаны у данного человека» [9, с. 9-20].

Ученый считал, что «... способности должны существовать исключительно в непрерывном процессе развития, иначе, способность, которой человек пренебрегает в пользовании и применении на практике, со временем теряется» [10, с. 146]. Заметим, что высказанные Б.М. Тепловым представления о способностях позже были канонизированы в психологии, они представлены во всех учебниках, как завершенная система теоретических положений, на них воспитывается молодое поколение психологов.

С.Л. Рубинштейн отводил проблеме способностей значительное внимание практически на протяжении всего периода своей творческой деятельности. Вопрос о способностях он соединял с вопросом о развитии. «Развитие человека в отличие от накопления «опыта», овладение знаниями, умениями, навыками – это и есть развитие его способностей, а развитие способностей человека – это и есть то, что представляет собой развитие как таковое в отличие от накопления знаний и умений» [6, с. 3-4].

В монографии «Основы психологии» ученый опровергает сформировавшееся мнение о том, что одаренность – это дар, который присущ человеку с самого начала как его врожденные свойства. Ученый писал, что «биологические особенности организма являются реальными, но частичными условиями одаренности. Зависимость между ними многозначна. Если одаренность является даром, то это дар, значение которого в некоторой мере определяется тем, что человек из него делает» [7, с. 477].

Исследуя взаимосвязь способностей и задатков, С.Л. Рубинштейн формулирует методологически важные принципиальные положения. Во-первых, «исходные природные различия между людьми являются различиями не в готовых способностях, а именно в задатках. Между задатками и способностями еще очень большая дистанция; между одними и другими – весь путь развития личности. Задатки очень многозначны: они могут развиваться в различных направлениях. Во-вторых, органические предпосылки развития способностей человека обуславливают, но не предопределяют одаренности человека и возможностей его развития. В-третьих, различия в способностях – продукт не врожденных задатков самих по себе, а всего хода развития личности, в который врожденные задатки включаются как исходная предпосылка» [7, с. 641-642].

Ученый считал, что способности не сводятся к знаниям, умениям, навыкам. Он говорил о том, что данные понятия взаимообусловлены, т.е. с одной стороны, способности явля-

ются предпосылкой овладения знаниями и умениями, а с другой стороны – в процессе данного овладения происходит формирование способностей.

А.Н. Леонтьев в трудах по проблемам способностей главную роль в развитии способностей человека отдает воспитанию и социальным условиям, природная сторона способностей занимает второстепенную позицию. Основная идея заключается в том, что все психические функции и способности, развиваются и формируются в результате овладения опытом предшествующих поколений. Ученый пишет, что «главная особенность рассматриваемого нами процесса усвоения или овладения состоит в том, что он создает у человека новые способности, новые психические функции» [5, с. 293].

Ученый выделяет два вида способностей: первый вид – природные (естественные), по происхождению – биологические, характеризующиеся способностью быстро образовывать и дифференцировать условные связи, или противостоять воздействиям отрицательных раздражителей. Второй вид – специфически человеческие, по происхождению – общественно-исторические. К данным способностям относятся способности речевые, музыкальные, конструкторские и т.п. [5, с. 237].

Б. Г. Ананьев, формируя проблему способностей, выделяет не только роль собственно психологического аспекта в них, не только реальную роль активной деятельности человека в процессе усвоения общественного опыта, но и взаимосвязь способностей с личностью как психологическим образованием. «Способность – это не только накопление знаний, это проявление творческого развития ума» [2, с. 174].

Психолог полагает, что формирование способностей непосредственно связано с развитием высших психических функций. Становление способностей связано со становлением личности и её характера в целом. Ученый, говоря о роли задатков в формировании способностей, заключает, «что в процессе деятельности задатки трансформируются в способности» [1, с. 259].

Исходя из анализа вышесказанного, можно сделать вывод, что в отечественной психологии можно считать общепринятым понимание способностей как психологических свойств личности, являющихся условиями успешного выполнения деятельности; способности – понятие динамическое, они не только проявляются и существуют в деятельности, они в ней создаются, в ней и развиваются; её успешность зависит от комплекса способностей.

В настоящее время обнаружение, обучение и воспитание одарённых, творческих и талантливых детей на раннем этапе представляет собой одну из важнейших проблем улучшения и развития системы современного образования.

Существует весьма ошибочное мнение о том, что творческим и талантливым детям не требуется помощь со стороны родителей, учителей и воспитателей. Наоборот, такие обучающиеся нуждаются в особой поддержке, понимании, внимании и руководстве. Результаты многочисленных исследований психологов и особые наблюдения свидетельствуют о том, что одарённые дети более успешны и благополучны, чем другие дети. Они не ощущают серьезных проблем в обучении. Такие обучающиеся активнее других общаются со сверстниками, быстрее привыкают к новой, незнакомой обстановке и окружению. Их интересы и склонности, которые развиваются с самого детства, представляют собой прочную основу для формирования успешной личностной и профессиональной позиции, совершенствования и развития.

Таким образом, выявление детей, которые обладают незаурядными способностями, сохранение и развитие тех самых способностей, адаптация к работе в обществе являются важными задачами для современного общества и представляют сложную и многоаспектную проблему. Данные задачи весьма сложны в их практическом осуществлении, потому что выявить одарённого человека, а, тем более, обучить и воспитать в соответствии с его индивидуальными особенностями и потребностями довольно трудно.

Анализ современной литературы по проблеме способностей и одаренности позволяет выделить следующие методы развития и стимулирования обучающихся с творческим взглядом:

- создание благоприятной дружеской атмосферы среди обучающихся;
- обеспечение дружелюбности и приветливости со стороны учителя;
- отказ педагога от нежелательной критики в сторону обучающегося;

- создание разнородной, ранее не известной и многообразной окружающей среды обучающегося с целью развития его интересов и любознательности;
- поощрение высказывания неординарных идей и мыслей и предоставление возможностей воплотить свои идеи в жизнь на практике;
- использование личного примера творческого подхода к нахождению решения различных задач и проблем;
- предоставление обучающимся возможности активно задавать вопросы, работая в парах, с учителем или в группе.

Сегодня предлагаются разнообразные образовательные программы для работы с талантливыми и одарёнными детьми, расширяя рамки образовательного процесса. Одной из главных проблем является то, что всё очевиднее выражается противоречие между потребностью в обучении, воспитании и развитии одарённых детей и недостаточной теоретической и практической подготовленностью педагогических кадров к работе с такими детьми.

В.Г. Боровик считает, что «решением данных проблем должна стать разработка и реализация специализированных курсов для педагогических работников образования в системе повышения квалификации» [3, с. 3-7]. Такие курсы нужны и важны для ещё более успешного обучения, воспитания и развития детей посредством обогащения знаний и умений самого педагога.

СПИСОК ЛИТЕРАТУРЫ

1. Ананьев Б. Г. О проблемах современного человекознания. – М., 1977 – 380 с.
2. Ананьев Б.Г. О соотношении способностей и одаренности // Проблемы способностей / под ред. В.Н. Мясищева. – М.: Изд-во АПН РСФСР, 1962. – 308 с.
3. Боровик В.Г. Роль инновационных общеобразовательных школ-интернатов в работе с одаренными детьми / В.Г. Боровик // Администратор образования. – 2010. – № 14. – С. 3-7.
4. История педагогики и образования. От зарождения воспитания в первобытном обществе до конца XX в. : Учеб. пособ. для пед. учебных заведений / под ред. акад. РАО А. И. Пискунова. – 2-е изд., испр. и дополн. – М., 2001. – 512 с.
5. Леонтьев А.Н. О формировании способностей :Хрестоматия по возрастной психологии. Учебное пособие для студентов / сост. Л.М. Семенюк; под ред. Д.И. Фельдштейна. – М: Международная педагогическая академия, 1994. – 256 с.
6. Рубинштейн С.Л. Проблема способностей и вопросы психологической теории // Вопросы психологии. – 1960. – № 3. – С. 3-16.
7. Рубинштейн С.Л. Основы общей психологии. – М., 1989. – 485 с.
8. Песталоцци И.Г. Избр. пед. соч.: В 2 т. – М.: Педагогика, 1981. – 416 с.
9. Теплов Б.М. Избранные труды. В 2 т. Т.1. Психология музыкальных способностей. – М.: Педагогика, 1985. – 329 с.
10. Теплов Б.М. Проблемы индивидуальных различий. – М., 1961. – 536 с.
11. Сухомлинский В.А. Павлышская средняя школа / В.А. Сухомлинский. – М.: Просвещение, 1979. – 390 с.
12. <https://ru.wikipedia.org/wiki/Способности> (дата обращения: 16.04.2017).

СТРУКТУРНО-СТИЛИСТИЧЕСКИЕ ОСОБЕННОСТИ ЦВЕТООБОЗНАЧЕНИЯ НА МАТЕРИАЛЕ ЯЗЫКА МОДЫ (ФЭШН ДИСКУРСА)

Трухачева А.М., Леонтьева А.В.

ГОУ ВО МО «Государственный гуманитарно-технологический университет»

“Fashions fade, style is eternal.”

Yves Saint Laurent

Несомненно, вопросы моды волнуют человечество на протяжении всей жизни. Проблемы моды связаны, прежде всего, с культурной природой человека, с гендерными особенностями женщин и мужчин, с составлением коллекций и изучения структуры одежды, а глав-

ное, с личностью, в которой раскрываются все сферы социальной, общественной, культурной и научной жизни.

Что дает человеку мода? Она помогает ему раскрыться с самых разных сторон. Мода позволяет самореализоваться, найти гармонию и «сшить» свой собственный стиль на разных этапах жизни. Без тени сомнения, мода тесно связана с обществом, так как несет свои традиции, свой вкус и красоту, тем самым, совершенствуя определенные отрасли промышленности. Модернизация моды происходит каждый день. Одежда – это основа индивидуального стиля человека, меняющаяся со временем. Но ведь у моды есть свой язык. Да, именно язык моды позволяет создать полный, законченный образ в тексте, сформировать отношения между жизнью и одеждой, между образом и делом. Мода присутствует во всех сферах социальной жизни – в танце, в спорте, в празднике, на вечеринке и во многом другом. Общество отражает характерные черты времени, используя одежду. На примере лексем «смокинг», «горжетка», «туника», «мини-юбка», «кроп-топ», «жакет» можно наблюдать значительные исторические, культурные и национальные периоды времени. Наиболее яркое проявление можно наблюдать в женской моде. Имидж женщины постоянно менялся. Начиная от привлекательной фигуры в форме восьмерки и немного скромной девушки 1910-х годов до сексуальных форм и эмансипированной девушки 20-х годов. Исходя из такого стремительного прогресса в моде многие дизайнеры, визуалисты и неймеры стараются использовать множество эпитетов, фразеологизмов, синонимом, метафор, чтобы привлечь внимание публики. Такие приемы становятся ключевыми «аксессуарами» языка моды. Поэтому старые рекламные слоганы уходят в прошлое. На их месте появляются яркие выразительные образы, например: «*That's good news: nothing will ease you into February like Protagonist's sunshine yellow number or Burberry's dressing-gown-cum-coat*» («Хорошая новость: ничего не сделает вас таким непринужденным до февраля, как солнечный желтый цвет главного героя или плащ-халат от Барберри») Из примера видно, что основной акцент рекламы сделан на цвет и его оттенки.

Цвет – это единица культуры, изменяющаяся по возрастным, гендерным и социальным пристрастиям. Цвет в моде играет самую важную роль, так как выражает не только внешние аспекты стиля, но и внутренние, позволяя людям домысливать его значение. Например, в ткацком производстве, дизайне одежды, дизайне интерьеров производители используют цвета, которые позволяют донести до адресата конкретный цветовой нюанс. (*China white – белила цинковые, Parisian blue- парижская лазурь, Berlin blue — лазурно-синий*)

Mexican Yellow – платье ярко желтого цвета встречается на страницах журнала Vogue. С помощью данного примера можно выделить относительно устойчивые единицы – они употреблены как в устной, так и в письменной речи, зафиксированы в тексте, источнике массовой информации, что создает прецедент для дальнейшего их употребления, обладают высоким потенциалом воспроизводимости.

Oxford blue – темно-синий цвет с лиловым отливом, в словарной статье данного понятия указано, что именно такой характерный цвет имеет форма студентов Оксфордского университета. Устойчивые единицы – зафиксированы в словарях общего типа. Значение таких номинативных единиц имеет четкую мотивационную принадлежность, определяемую с помощью этимологического анализа. Группа узуальных номинативных единиц, обозначающих цветовые оттенки, представленная в словарях общего типа относительно немногочисленна и насчитывает в различных переводных и энциклопедических словарях от 7 до 12 наименований. Однако, специальный словарь «A Lexicon Of The Language Of Colour. A Dictionary of colors» дает сведения о более чем 150 лексических единицах с топонимическим или этнонимическим компонентом, обозначающих цвет или оттенок.

Неустойчивые единицы – номинации на уровне индивида, зачастую возникающие в речи и нигде не зафиксированные, время их существования – настоящий момент. Выбор концепта обычно определяется речевой ситуацией «*Fabric for the dress was painted in bright Arctic snow white*» («Ткань для платья была выкрашена в ярко-снежный Арктический белый цвет») Такие номинативные единицы образуются постоянно, но лишь некоторые из них переходят на следующий уровень и позже закрепляются в языке. Как пример, можно привести совершенно любую номинативную единицу, созданную в процессе говорения.

Реклама с каждым днем использует многосложные выражения и словосочетания, чтобы выразить оттенки цвета. (Vatican rich colours – глубокие темно-пурпурные, бордовые, винные цвета, свойственные одежаниям священнослужителей Ватикана; Tuscan-coloured – соломенного цвета, золотисто желтый, коричневый, зеленовато-желтый цвет.) Проанализируем описание цветовых предпочтений из модного журнала: «С ног до головы одеваемся в зеленый цвет Greenery, главный цвет 2017 года». Данный цвет интерпретируется как теплый, травяной, зеленый. Колористы называют его цветом надежды. Также в этом описании из модного журнала показаны предпочтения в цвете в модной одежде, преобладают теплые тона, а их обозначения представлены в основном традиционными номинациями основных цветов: green, mintGreen, lime, GreenYellow.

“Color! What a deep and mysterious language, the language of dreams” – Paul Gauguin. («Цвет! Такой глубокий и загадочный язык, язык грез»).

Исходя из вышесказанного, можно сделать вывод, что цвет и его интерпретация сегодня играет огромную роль в нашей жизни. Цвет создает многообразие живописных оттенков, нюансов и контрастов. С помощью цвета раскрывается человеческая натура и смысл лексических выражений.

СПИСОК ЛИТЕРАТУРЫ

1. Голубкова Е.Н., Мартынцева Ю. Психологическое воздействие света, цвета, формы и корпоративной символики на восприятие рекламного продукта // Маркетинг в России и за рубежом. – 2005. – № 4. – С. 89.
2. Сурина М.О. Цвет и символ в искусстве, дизайне и архитектуре. Сер. «Школа дизайна». – М.: ИКЦ «Март»; Ростов-н/Д: Издательский центр «Март», 2003. – С. 285.
3. Электронный журнал. [Электронный ресурс] Режим доступа: <http://www.vogue.co.uk/topic/fashion/> - Загл. с экрана. (5.04.17).

ФОРМИРОВАНИЕ ОБЩЕКУЛЬТУРНЫХ КОМПЕТЕНЦИЙ У ОБУЧАЮЩИХСЯ СРЕДСТВАМИ ТВОРЧЕСКОЙ ДЕЯТЕЛЬНОСТИ

Тугушева К., Селезнева Е.В.

ГОУ ВО МО «Государственный гуманитарно-технологический университет»

Смена образовательной парадигмы поставила перед педагогической наукой проблему поиска путей соответствия образовательных технологий фундаментальным основам культуры как базы развития индивида.

Общепризнанно, что образование должно формировать целостную систему универсальных знаний, умений, навыков, а также опыт самостоятельной деятельности и личной ответственности обучающихся, то есть ключевые компетенции, определяющие современное качество содержания образования (В.С. Библер, Б.М. Бим-Бад, Е.В. Бондаревская, И.А. Зимняя, М.С. Каган и др.).

Компетентность выступает в качестве центрального понятия, поскольку, во-первых, объединяет в себе интеллектуальную и навыковую составляющую образования; во-вторых, в этом понятии заложена идеология интерпретации содержания образования, формируемого от результата; в-третьих, ключевая компетентность обладает интегративной природой, ибо она вбирает в себя ряд однородных или близкородственных умений и знаний, относящихся к широкому спектру культуры и деятельности.

Компетентностная модель выпускника школы представляет собой совокупность, в первую очередь, ключевых компетенций, которые (по Хуторскому) делятся на: ценностно-смысловые, учебно-познавательные, информационные, коммуникативные, социально-трудовые и общекультурные компетенции

Особое внимание в настоящее время занимает проблема формирования общекультурных компетенций у обучающихся.

В трудах А.В. Хуторского общекультурная компетенция определяется как круг вопросов, в которых ученик должен быть хорошо осведомлен, обладать знаниями и опытом

деятельности. Это особенности национальной и общечеловеческой культуры, духовно- нравственные основы жизни человека и человечества, культурологические основы семейных, социальных общественных явлений, компетенции в бытовой и культурно-досуговой сфере.

В широком смысле, общекультурная компетентность – это способность успешно действовать при решении задач, общих для многих видов деятельности. В качестве примера общекультурных компетенций можно привести: способность к самоорганизации и самообразованию; способность использовать базовые правовые знания в различных сферах деятельности; способность работать в команде, толерантно воспринимать социальные, культурные личностные различия; знание духовно-нравственных основ жизни; знание основ семейных, социальных, общественных явлений и традиций; понимание важности роли науки и религии в жизни человека; навыки освоения учеником целостной картины мира; умение эффективно организовать своё свободное время; навыки овладения элементами художественно-творческих компетенций читателя, слушателя, исполнителя, зрителя, юного художника, писателя и др.

Актуальность исследования проблемы развития общекультурной компетентности в процессе образования обусловлена социальным заказом образовательной системы и общества в целом, требующих подготовки творчески мыслящих людей высокого уровня культуры.

Исходя из состава общекультурной компетентности, нами были подобраны специальные методики для изучения уровня сформированности ее различных аспектов у современных старшеклассников:

1. Тестовое задание «Пословицы».
2. Опрос «Самооценка общекультурных компетенций».
3. Анкетирование «Воспитанность современного школьника».

Экспериментальное исследование было проведено на базе МОУ МОШ им. Н.З. Бирюкова № 20 г. Орехово-Зуева. В исследовании приняли участие 20 учащихся десятого класса.

Результаты исследования показали следующие результаты:

1. Тестовое задание «Пословицы».

Анализируя данные, полученные в ходе проведения методики «Пословицы», мы установили, что при оценке различных общечеловеческих ценностей 65, 33% опрошенных сделали нравственно-положительный выбор. Нравственно-отрицательный ответ дали 34,67%. Особо уязвимыми аспектами общекультурных ценностей, по результатам диагностики, оказались дружба и отношение к коллективу.

2. Опрос «Самооценка общекультурных компетенций».

Опрос позволил выявить субъективную оценку уровня сформированности различных аспектов базовой культуры старшеклассников.

В ходе анализа было выявлено, что испытуемых, положительно оценивающих у себя уровень сформированности тех или иных нравственных качеств, оказалось:

- Соблюдение моральных норм и правил - 90%;
- Соблюдение культуры общения - 90%;
- Способность и потребность в самообразовании - 90%;
- Бережное отношение к окружающему - 80%;
- Способность быть хорошим(ей) сыном(дочерью) - 70%;
- Умение организовать свой (полезный) досуг - 75%;
- Сформированность осознанного выбора профессии - 70%;
- Толерантное отношение к людям - 70%;
- Значимость семьи - 70%.
- Способность работать в команде - 65%;
- Желание принимать участие в волонтерских объединениях - 55%;
- Следование принципам ЗОЖ - 50%;
- Наличие интересов в области науки и техники - 45%;
- Сформированность представления о различных национальных культурах и религиях - 30%

Анализ результатов данной методики помог нам выявить наиболее «проблемные» участки сформированности общекультурных компетенций, среди которых можно выделить:

способность к работе в команде, способность организовать свой полезный досуг, готовность к осознанному выбору профессии, интересы в области науки и техники, представления о различных религиях, следование принципам здорового образа жизни, толерантное отношение к людям, желание принимать участие в волонтерских объединениях, ценность семьи.

3. Анкетирование «Воспитанность современного школьника».

Анализ полученных данных выявил слабую сформированность у значительного количества испытуемых таких важных показателей общекультурной компетентности, как: умение ценить семью – 50%, готовность принять участие в общественно-полезном досуге – 40%, умение заниматься самообразованием – 40%, способность к самоанализу – 25%, владение навыками культурного общения – 20%.

Вывод по результатам исследования: общекультурная компетентность испытуемых требует проведения работы по формированию осознанного отношения к повышению уровня собственной культуры с целью гармоничного развития и успешной социализации и адаптации в современном обществе.

Это побудило нас к созданию программы социально-педагогической деятельности нацеленной на формирование общекультурной компетентности у старшеклассников. В основе реализации разработанной программы лежит внеурочная коллективная творческая деятельность, так как, – это одна из наиболее интересных и эффективных форм воспитания нравственной, культурной личности. В ходе совместной творческой деятельности члены подросткового коллектива знакомятся с основополагающими основами духовной, нравственной жизни, ведут поиск лучших путей, способов, средств и методов решения жизненно важных практических задач, получают опыт личностного самоопределения.

Форма реализации программы: литературный клуб «Мой путь к культуре». Литературный клуб «Мой путь к культуре» – это добровольное объединение школьников, которые стремятся к более глубокому познанию в области литературы, искусства, к развитию творческих способностей, самостоятельности, аналитическому подходу к собственной деятельности.

Цель клуба: создание необходимых условий для духовно-нравственного, художественно-эстетического развития обучающихся, для их творческой самореализации в целом.

Преимущества школьного литературного клуба по сравнению с другими формами внеурочной творческой деятельности: стабильность (способствует зарождению и развитию школьных традиций); систематичность (дает возможность использовать разные виды внеклассной работы не изолированно друг от друга и случайно, а взаимосвязано, целенаправленно, а это, в свою очередь, обеспечивает эффективность); массовый характер работы (позволяет приобщить к литературе, к искусству максимальное количество школьников).

Блоки программы клуба:

- Общечеловеческая культура;
- Духовно - нравственные основы жизни;
- Наука и образование;
- Досуг и творчество;
- Семья;
- Национальная культура и религия;
- Здоровье;
- Профессия, труд.

Деятельность данного клуба реализуется через проекты:

- информационные: сбор информации о писателе, его жизни и творчестве, анализ и обобщение фактов, выпуск газет и буклетов;
- творческие: написание мини произведений разных жанров для драматических постановок, работа в творческих группах (сценарная, оформительская и т.д.);
- дискуссионные: дискуссии, защита проектов, вечер разгаданных и неразгаданных тайн с учащимися в младших классах;
- игровые: участие в театральных инсценировках клуба, самостоятельное создание «своей» роли (литературного персонажа).

За период с марта по май в МОУ СОШ № 20 нами были проведены мероприятия в рамках первого блока: дискуссия «С чего начинается личность», написание эссе «Значимости искусства для человека современного мира», написание сценария вечера «Маленький шаг для человека – огромный шаг для человечества» и др.

После реализации разработанных мероприятий нами была проведена повторная диагностика, которая показала позитивные изменения в отношениях старшеклассников к освоению общекультурных компетенций. Для повторной диагностики была использована методика «Самооценка общекультурных компетенций». Улучшение результатов было отмечено по таким показателям общекультурной компетентности как: осознание значимости самообразования, способности организовать свой полезный досуг, важность толерантного отношения к людям, интерес к особенностям национальной культуры, желание принимать участие в творческих объединениях, готовность соблюдать культуру общения.

Таким образом, разработанная и частично апробированная нами программа формирования общекультурных компетенций, имеет положительный результат и может быть рекомендована к использованию в деятельности социальных педагогов, учителей, классных руководителей, педагогов дополнительного образования.

СПИСОК ЛИТЕРАТУРЫ

1. Супрунова А.В. Общекультурная компетенция современных школьников: «взгляд изнутри» и «взгляд извне» // Наука и школа. – 2014. – № 2. – 126 с. – С. 49-53.
2. Троянская С.Л. Общекультурная компетентность: опыт определения и структурирования // Культурно историческая психология. – 2008. – № 1. – С. 19-22.
3. Хуторской А.В. Ключевые компетенции и образовательные стандарты // [Электронный ресурс]. Интернет-журнал "Эйдос". - 2002. - 23 апреля. <http://www.eidos.ru/journal/2002/0423.htm>

МЕТОДИКА ПРОВЕДЕНИЯ ЗАНЯТИЙ ПО ИЗОБРАЗИТЕЛЬНОМУ ИСКУССТВУ

Турдыбаев А., Далибаев Б.

Каракалпакский государственный университет имени Бердаха,
Нукус, Узбекистан

Психологи считают, что с семи лет ребёнок вступает в наиболее благоприятный (сензитивный) период интеллектуального и социального развития. Однако потребность в новых впечатлениях, познавательная активность и любознательность неразрывно связаны с игровой формой деятельности. В этот период в ребёнке неразрывно живут два желания: «хочу учиться» и «хочу играть». Если учитель удовлетворяет только одному из этих «хочу», то, естественно, встречает противодействие.

Установление равновесия между потребностями школьников и задачами обучения и воспитания – важнейшее условие гуманизации школы. Выполнение этого условия связано с определёнными требованиями к учебно-воспитательному процессу. Психологи советуют три таких требования:

1) обеспечение «чувства свободного выбора», т.е. осознание детьми учебной задачи как самостоятельно выбранной.

2) внедрение в педагогический процесс развивающей тенденции: школьник должен преодолеть трудности учебных задач, «работать на грани предельных возможностей».

3) предоставление ребёнку возможности «радоваться жизни» на уроке.

Эти требования имеют наиболее важное значение для самочувствия младшего школьника [1]. С чем связано их выдвигание?

Первое требование – основное условие снятия конфликтности между учителем и учеником. Ученые считают, что было бы очень хорошо, если бы ребёнок включался в учение с таким же желанием, с каким он включается в игру. «Такую познавательную активность и результативность, которая достигается в игре, следовало бы сохранить в условиях педагогического процесса». Чтобы ребёнок не скучал на уроке, не отвлекался, чтобы его не приходи-

лось наказывать, учебная работа должна быть организована как разнообразная деятельность, в которой даже младший школьник сам добывает знания, проводит опыты, наблюдает, исследует, делает выводы, свободно высказывает свои мысли и впечатления. Такой учебный труд требует усилий, напряжения всех внутренних сил, а потому доставляет радость и удовольствие.

Второе требование – требование развивающего обучения – также имеет отношение к самочувствию ребёнка, к его уверенности, что он может успешно продвигаться вперёд вместе с классом. И здесь на первое место выходит характер помощи в преодолении трудностей обучения, которую оказывает детям учитель. Не стимулирует развитие ребёнка такая помощь, когда педагог, видя затруднения ученика, задаёт наводящий вопрос и одновременно выражает недовольство его недогадливостью, отсталостью, незнанием. И наоборот, результаты помощи педагога появляются незамедлительно, если он с удовольствием объясняет, советует, как догадаться самому, вселяет уверенность, сопереживает, воодушевляет похвалой, организует сотрудничество между учениками и делает многое другое, что создаёт «оптимистически-гуманную атмосферу» в коллективе. При такой педагогической помощи каждый ребёнок становится готовым преодолевать трудности повышенного уровня, проявлять и развивать свои способности.

Третье требование вытекает из концепции гуманистической педагогики, считающей величайшей ценностью жизнь ребёнка в том виде, в какой она существует сегодня, а не только ту, к которой его готовят взрослые. Школа, урок с этой точки зрения – продолжение жизни ребёнка во всей её полноте, а не только в познавательной части. Ребёнок никогда не расстаётся с тем, что его огорчает, радуется, что он любит, к чему стремится. Он идёт в школу не только за знаниями, которые даёт учитель, но и для встречи с друзьями, для общих игр и развлечений, для обмена впечатлениями. Не будь этого, наши дети больше походили бы на роботов. Счастливое детство ощущается как «радость жизни», и это доминирующее состояние детей должно быть перенесено в школу и в класс.

Когда на глазах у младших школьников происходят с красками удивительные превращения, а с карандашами и кисточками – забавные истории, когда вопросы звучат как загадки, а новая тема – как путешествие в мир живописи, учиться младшему школьнику интересно, потому что учение становится продолжением общего радостного мироощущения ребёнка [2].

Чтобы создать ощущение «радости жизни», не надо бояться обвинения в развлекательности, наоборот, именно это «отступление», временное перенесение внимания на события, волнующее кого-то из детей, наполняет урок важным для них смыслом.

Каждый учитель ищет свои примеры игрового общения с детьми. Эти приёмы как бы материализуют принцип учёта возрастных особенностей.

СПИСОК ЛИТЕРАТУРЫ

1. Сокольникова Н.М. Изобразительное искусство и методика его преподавания в школе. – М., 2002.
2. Шпикалова Т.Я. Изобразительное искусство и методика преподавания в начальной школе. – М.: Академия. 1999.

ПЛАНИРУЕМЫЕ ПОТЕРИ ПРОДУКЦИИ ПРИ ХРАНЕНИИ

Туребеков А.А.

*Нукусский филиал Ташкентского государственного аграрного университета,
г.Нукус, Узбекистан*

Важнейшими показателями технологии хранения являются величина потерь и изменение качества продукции. Необходимо, чтобы эти показатели были наименьшими. Как в опытной работе, так и при производственном хранении важно уметь правильно определить величину потерь и изменение качества плодов и овощей при хранении [1].

Потери плодов и овощей подразделяют на убыль массы и абсолютный отход.

Убыль массы при хранении плодов и овощей происходит в результате естественных процессов жизнедеятельности: дыхания, на которое затрачиваются накопленные при вегетации пластические вещества, и испарения влаги вследствие того, что в атмосфере хранилищ обычно наблюдается некоторый дефицит влажности воздуха.

Убыль массы определяют методом фиксированных проб. Он заключается в том, что отмеченные экземпляры продукции или небольшие их партии взвешиваются до и после хранения.

Убыль массы складывается из затрат пластических веществ на дыхание и воды на испарение. Если бы удалось узнать, какую долю в убыли массы составляют пластические вещества, то можно рассчитать интенсивность дыхания, а затем тепло и влаговыделение плодов и овощей. Для этого используют метод определения сухого вещества до и после хранения.

Абсолютный отход – это та часть продукции, которая становится непригодной для использования (полностью пораженная болезнями или физиологическими расстройствами, ростки клубней картофеля). Эти потери устанавливают при товароведном анализе.

В отличие от убыли массы, выражаемой в процентах к первоначальной массе партии продукции, абсолютный отход выражают в процентах к ее конечной массе.

Технологический брак - это та часть экземпляров продукции, которая при хранении повреждена болезнями, физиологическими расстройствами, вредителями вследствие подмораживания и прочее лишь частично. Эта часть продукции может быть после соответствующей обработки использована, например, на корм скоту. Она имеет определенную стоимость и обязательно учитывается в экономических расчетах.

Под ухудшением качества подразумевают такое, которое оставляет продукцию пригодной для продовольственного использования, но товарный сорт ее снижается.

На ту часть потерь, которая называется убылью массы, разработаны нормы естественной убыли массы картофеля, овощей и плодов при хранении.

Величина естественной убыли вычисляется на среднее количество продукции, хранившейся в течение месяца, и списывается только в размерах того недостающего количества, которое установлено при ежемесячной инвентаризации [2]. В исключительных случаях допускается суммарное списание естественной убыли массы за весь период хранения, если в это время не было ни поступления, ни реализации продукции. Методика определения среднемесячной убыли массы продукции следующая.

Списание абсолютного отхода проводится в соответствии с внутрехозяйственным актом, в котором указывают причины его образования. Технологический брак в условиях ширкатов идет на корм скоту и также списывается актом.

СПИСОК ЛИТЕРАТУРЫ

1. Постников А.Н., Постников Д.А. Картофель. – М., 2006.
2. Хранение и технология сельскохозяйственных продуктов / под ред. Л.А. Трисвятского. – М.: Агропромиздат, 1991.

РАСЧЕТ ПОТРЕБНОСТИ В ХРАНИЛИЩАХ, ИХ ПОДГОТОВКИ ОХРАНЕНИЮ ПРОДУКЦИИ

Туребеков А.А.

*Нукусский филиал Ташкентского государственного аграрного университета,
г. Нукус, Узбекистан*

В хозяйстве применяют хранение продовольственного запасов картофеля в буртах. Поэтому агроному необходимо правильно выбрать участок, подготовить его и разместить на нем бурты и дороги.

Характер дальнейшего хозяйственного использования продукции определяет месторасположение участка для буртового хранения картофеля. Продовольственный картофель закладывают вблизи подъездных дорог и населенных пунктов [1].

Наиболее важный экономический показатель выгодности то или иного участка – транспортные затраты на перевозку продукции с места выращивания до места закладки на хранение, а отсюда – до пунктов потребления. Сравнивая расстояния и удобство подъездных дорог разных участков, решают, какой из них выгоднее. Кроме того, учитывают рельеф участка, глубину залегания грунтовых вод, защищенность от господствующих зимних ветров, механический состав и санитарное состояние верхнего слоя почвы.

Наиболее подходящие участки для размещения буртов и траншей сухие, возвышенные, но ровные площадки с естественными небольшими пологими склонами для стока дождевых и талых вод. Очень важно, чтобы грунтовые воды находились достаточно глубоко от подошвы котлована буртов (не менее 1 м).

Для определения глубины залегания грунтовых вод закладывают несколько узких ям-шурфов, размещая их по диагонали участка. Наблюдение за уровнем грунтовых вод проводят весной, когда он наиболее высок.

Для закладки буртов важно выбелить участки, защищенные от господствующих холодных зимних ветров лесополосами, высокими строениями или забором. На таких участках меньше опасности подмораживания продукции.

Особенности почвы также имеют значение при полевом хранении овощей и картофеля.

В верхнем слое почвы буртового участка не должно быть отбросов, подвергающихся гниению. Если приходится хранить овощи на прошлогоднем участке, то весной его нужно тщательно очистить от ботвы, от соломы, опилок и других органических веществ, которые могут разлагаться. После очистки участок следует выровнять бульдозером.

Для обеззараживания почвы вносят негашеную известь в порошке из расчета не менее 500 г. на каждый квадратный метр площади. Затем почву тщательно перепахивают на глубину 30-35 см, боронуют и засевают викоовсяной смесью.

Чтобы определить объемную массу картофеля, отбирают пробы из разных мест, а затем составляют среднюю пробу в том же качественном и количественном соотношении, в каком они представлены во всей партии картофеля [2].

Объем бурта определяется по формуле простейших геометрических тел. Котлован уподобляют параллелепипеду, а надземная часть буртов – призме с равнобедренными треугольником в основании.

Разбивку участка под закладку буртов делает агроном с подсобным рабочим при помощи рулетки и шнура. Если на участке проходит дорога, то разбивку привязывают к ней. Сначала намечают основные дороги для проезда транспорта, затем границы котлованов буртов, забивая по углам колышки или делая неглубокую канавку лопатой. Ширину и длину котлованов, а также проездов и проходов отмеряют рулеткой.

Внутренние проезды на участке располагают одним из двух способов. Справа дорога проходит с торцевой стороны бурта через каждый ряд. В этом случае обычно продукцию завозят автомашинами, причем осуществляется заезд машины задним ходом прямо в котлован бурта. Такая планировка дорог применяется при хранении картофеля, т.е. такой продукции, которая не требует поштучной укладки. Слева дорога проходит через каждые два ряда, но с боковой стороны.

СПИСОК ЛИТЕРАТУРЫ

1. Хранение и технология сельскохозяйственных продуктов / под ред. Л.А. Трисвятского. – М.: Агропромиздат, 1991.
2. Выращивание картофеля. – Финляндия: АРГУМЕНТУМ, 1995.

РЕЖИМ ХРАНЕНИЯ СЕЛЬСКОХОЗЯЙСТВЕННОЙ ПРОДУКЦИИ

Турбеков А.А.

*Нукусский филиал Ташкентского государственного аграрного университета,
г.Нукус, Узбекистан*

При хранении картофеля необходимо постоянно контролировать основные параметры внешней среды (температуру, относительную влажность, газовый состав) и принимать соответствующие меры по вентиляции, охлаждению, отоплению продукции в случае отклонения их от оптимальных значений [1].

Для измерения температуры пользуются преимущественно срочными спиртовыми термометрами. Предварительно партию термометров, поступивших для использования в хозяйстве, проверяют, опуская не менее чем на 10 мин в большую емкость с тающим снегом или льдом. Правильно откалиброванные термометры должны при этом показывать 0° . Если показания термометра в тающем льду не выходят за пределы $\pm 0,2^{\circ}$, то их допускают к использованию с соответствующей поправкой. Так, если в тающем льду показания данного термометра равны $\pm 0,2^{\circ}$, то при данного термометра равны $\pm 0,2^{\circ}$, то при дальнейшем использовании от его показаний следует всегда отнимать $0,2^{\circ}$, т.е. поправка этого термометра – $0,2^{\circ}$. Термометры, поправка которых выходит за пределы $\pm 0,2^{\circ}$, применять не рекомендуется.

Для контроля температуры используют самопишущие биметаллические термографы, которые в течение суток или недели непрерывно записывают температуру на бумажную ленту. Такие приборы удобны, но их надо проверять не менее одного раза в месяц по точно выверенному срочному термометру. Кроме того, термографы трудно помещать в необходимое место штабеля продукции.

По действующим технологическим инструкциям в хранилищах должно быть вывешено не менее двух контрольных термометров. Один вблизи входных дверей или въездных ворот на высоте 0,2 м от пола. В этой зоне следует ожидать самой низкой температуры в хранилище зимой. Второй термометр для определения средней температуры в хранилище вывешивают в его проходе на уровне глаз стоящего человека. В хранилищах большой емкости устанавливают еще несколько термометров, располагая их в разных по длине и высоте. Однако все эти термометры показывают температуру воздуха в хранилище, а не в штабеле продукции, которая в центральных его зонах на $2-3^{\circ}$ выше. Поэтому рекомендуется устанавливать не менее двух термометров в верхней и нижней зоне штабеля продукции. Для этого можно использовать трубки для вытяжных срочных термометров, аналогичные буртовым.

Для измерения температуры в буртах при закладке продукции устанавливают деревянные трубки для вытяжных срочных термометров. Внутренний просвет трубок около 2 см; щели нужно зашпаклевать. Наружный конец трубки закрыт специальной пробкой или жгутом соломы. Если необходимо проверить температуру в трубку опускают термометр на деревянной штанге. Шарик термометра желательно заключить в металлическую оправу, заполненную металлическими опилками. Благодаря такому приспособлению показания термометра на морозе изменяются не столь быстро, и отсчет будет правильным. Для контроля относительной влажности воздуха применяют психрометры, которые состоят из «сухого» и «мокрого» термометров. Шарик последнего обернут мокрым батистом, конец которого опущен в стаканчик с дистиллированной водой. Показания «мокрого» термометра тем ниже по сравнению с показаниями сухого, чем меньше относительная влажность окружающего воздуха. В психрометр для стабилизации испарения влаги вмонтирован малый пружинный вентилятор для создания постоянного тока воздуха около шариков термометров, при этом показания прибора становятся более надежными.

В технологии хранения плодов и овощей важнейшее значение имеет предупреждение отпотевания продукции, которое часто бывает причиной быстрой порчи ее [2]. Отпотевание может происходить:

– если температура в хранилище опустится ниже точки росы. При высокой относительной влажности воздуха, рекомендуемой для хранения большей части плодов и овощей, отпотевание может произойти даже при незначительном снижении температуры. Конденсат

выпадает на самых охлажденных поверхностях – стенах и перекрытии хранилищ и самой продукции;

– если охлажденную продукцию переносят из камеры холодильника в теплое помещение. Теплый воздух быстро охлаждается у холодных поверхностей плодов и овощей, вследствие чего достигается точка росы и продукция покрывается каплями конденсата.

Однако исследование приборов объемного анализа состава газовых сред на аналитических анализаторах трудоемко и не отличается быстротой. В нашей стране разработана установка для анализа состава газовой среды, существенно ускоряющая определение. Она устроена по принципу совершенных систем очистки газовых смесей от нежелательных примесей и основана на современных автоматических методах газового анализа. Контроль состава газовой среды можно быстро провести в желаемом диапазоне как по O₂, так и CO₂. Время вывода установки на стабильную работу 5 мин. Определение состава газовой среды в каждой камере занимает 5-30 мин.

СПИСОК ЛИТЕРАТУРЫ

1. Постников А.Н., Постников Д.А. Картофель. – М., 2006.
2. Семин О.А. Стандартизация и управление качеством продовольственных товаров. – М.: Экономика, 2005.

ЭКОНОМИЧЕСКАЯ ЭФФЕКТИВНОСТЬ ХРАНЕНИЯ СЕЛЬСКОХОЗЯЙСТВЕННОЙ ПРОДУКЦИИ

Турбеков А.А.

*Нукусский филиал Ташкентского государственного аграрного университета,
г. Нукус, Узбекистан*

Сохранение и рациональное использование всего выращенного урожая, получение максимум изделий из сырья – одна из основных государственных задач.

Сельское хозяйство производит основные пищевые продукты, а также сырье для пищевой и некоторых отраслей легкой промышленности, выпускающей товары народного потребления. Количества и качества этих продуктов, разнообразия их ассортимента во многом зависит здоровье, работоспособность и настроение человека.

Конечный результат хранения выявляется при расчете его экономической эффективности. Экономическая эффективность хранения выявляется в сравнении суммы затрат на хранение продукции и суммы денежной выручки за реализацию продукции. Если сумма затрат на хранение меньше суммы выручки за реализацию продукции, то хозяйством будет получен чистый доход [1].

Если же, наоборот, сумма затрат окажется выше суммы выручки, хозяйство несет убыток.

Затраты на хранение продукции подразделяются на следующие статьи.

1. Амортизация хранилищ и оборудования (основных средств производства).
2. Текущий ремонт хранилищ и оборудования (основные средств производства).
3. Оплата рабочей силы.
4. Оплата электроэнергии, горючего и других материалов.
5. Естественная, нормируемая убыль веса продукции.

В 1-ю статью входит, амортизация хранилище и оборудования. Сумма затрат по этой статье вычисляется, исходя из стоимости хранилища, того или иного вида оборудования и нормы их амортизации. Норма амортизации капитальных хранилищ равна 3-5%, деревянных хранилищ 10-15%, механического оборудования, транспортеров 8-10%, автоматизированных вентиляционных установок 15-20%.

Во 2-ю статью входят, текущий ремонт хранилищ и оборудования. Затраты по этой статье определяются комиссией (в составе обычно руководителя хозяйства, инженера, агронома, кладовщика), которая составляет смету на ремонт хранилища и оборудования в текущем году.

В смете указывают перечень работ, затраты материалов и их стоимости; по действующим нормативам вычисляют потребность в рабочей силе и затраты на оплату труда.

Третья статья. Оплата рабочей силы. В затраты по этой статье относят оплату рабочей силы, занятой на всех работах по хранению продукции (разгрузка, размещение и укладка на хранение, уход, переборка, сортировка, зачистка при хранении, переборка, затаривание и погрузка при отпуске на реализацию). Эти работы оплачиваются по нормам выработки и расценкам.

В статью не следует включать работы по уборке, сортировке и транспортировке продукции с поля в хранилище.

Так же в статью включают оплату постоянного персонала, ответственного за хранение.

Четвертая статья. Оплата электроэнергии, горючего и других материалов. Оплата электроэнергии производится по её расходу и стоимости кВт ч. Сюда также прибавляют стоимость малоценного и быстрого изнашиваемого инвентаря.

Пятая статья. Естественная убыль веса продукции. В результате процессов дыхания и испарения влаги происходит так называемая естественная убыль в весе картофеля, которая нормируется специально утвержденными нормами. По этим нормам ежемесячно при инвентаризации производится списание на среднеемесячное количество продукции в хранилище.

Все перечисленные затраты обуславливаются увеличением себестоимости продукции при хранении, которое будет равно сумме затрат по отдельным статьям в расчете на 1 т. продукции [2].

На практике иногда происходят потери в результате повреждений болезнями, вредителями, морозом. Эти потери обусловлены несовершенством некоторой части хранилищ и невозможностью поддержания оптимального режима хранения в них, низким качеством продукции, закладываемой на хранение, и рядом других причин. Их количество устанавливается и списывается внутрихозяйственной комиссией специальным актом, который затем утверждается вышестоящей организацией.

СПИСОК ЛИТЕРАТУРЫ

1. Трисвятский Л.А., Лесик Б.В., Курдина В.Н. Хранение и технология сельскохозяйственных продуктов. – М.: Агропромиздат, 1991.
2. Семин О.А. Стандартизация и управление качеством продовольственных товаров. – М.: Экономика, 2005.

АНТАГОНИСТИЧЕСКАЯ «KILLER» АКТИВНОСТЬ ПРОДОВОЛЬСТВЕННЫХ ШТАММОВ ДРОЖЖЕЙ

Тюжин М.Г., Ануфриев А.И., Фролова Н.А.

ГОУ ВО МО «Государственный гуманитарно-технологический университет»

В последнее время значительное внимание микробиологов уделяется изучению антагонизма у дрожжей, имеющее теоретическое и практическое значение.

Киллерный эффект был впервые обнаружен у *Saccharomyces cerevisiae* Макоуром и Беваном в 1963 г. [7]. Киллерные дрожжи выделяют токсин, к которому они сами устойчивы, но который летален для других – чувствительных штаммов.

В бродильной промышленности, при приготовлении вина, пива, часто происходит заражение бродящего суслу так называемыми «сорняками» брожения, которые изменяют ход брожения в нежелательную сторону. Использование киллерных штаммов *Saccharomyces cerevisiae* для сбраживания исключает развитие диких дрожжей – киллерный токсин будет попросту подавлять их рост. Сходные проблемы возникают во всех других видах дрожжевых производств, где используются чистые культуры. Применение киллерных токсинов дрожжей перспективно также в медицине в качестве противодрожжевых и противогрибных антибиотиков. Киллерные токсины обладают избирательным, видоспецифическим действием, поэтому определение устойчивости или чувствительности к различным токсинам используется

в систематике дрожжей при дифференциации видов и в качестве дополнительного признака входит в стандартное описание вида. В связи с этим, поиск путей выявления киллер-фактора у дрожжей представляет определенный интерес.

Целью настоящей работы является определение киллер-фактора у продовольственных дрожжей, реализуемых на современном торговом рынке, а также определение среди испытуемых культур дрожжей чувствительных и нейтральных к действию киллер-фактора.

Объектом исследования являлись продовольственные дрожжи различных торговых марок. Нами были использованы следующие дрожжи: сухие «Сав-Левюр» активные, сухие активные «Pakmaya Cristal», сухие активные «Preston», дрожжи прессованные «Экстра-Люкс», дрожжи хлебопекарные, высокоактивные «ОАО Комбинат пищевых продуктов».

Предмет исследования – антагонистическая активность дрожжей.

По киллер-фактору дрожжи подразделяются на три категории:

1. Киллер-положительные (киллеры, от «killer» – К) – этот штамм вырабатывает киллер-фактор и его нельзя смешивать с другими дрожжами, вырабатывающими киллер-фактор.
2. Киллер-чувствительные (sensitive – S) – этот штамм не вырабатывает киллер-фактор и его можно сочетать с другими штаммами.
3. Нейтральные (N) – этот штамм не вырабатывает киллер-фактор, но его нельзя сочетать с дрожжами, вырабатывающими киллер-фактор.

Все три перечисленных типа дрожжей широко применяются в промышленном виноделии, при изготовлении хлебобулочных изделий, не создавая проблем с отрицательным влиянием друг на друга, лишь при условии тщательного выполнения санитарных норм и применения точно отмеренных объемов затравки.

Для определения киллер-фактора у дрожжей нами была использована следующая методика [6]. Штамм дрожжей высевался штрихом на поверхность твердой питательной среды, на которую (или в которую) нанесен газон чувствительного штамма. В основе питательной среды был фосфатно-цитратный буфер (рН 4,7) дрожжевой экстракт, пептон, глюкоза, метиленовый синий, агар-агар. Штамм считался киллерным, если штрих оказывался окруженным чистой зоной, в которой отсутствовал рост чувствительного штамма, то есть принцип метода – тот же, что и при определении антибиотической активности. Очень важно заранее удостовериться, что киллер-фактор одной дрожжевой закваски не оказывает фатального (губительного) действия на другой вид дрожжей.

Тест-культура: *Saccharomyces cerevisiae* 280S, (полученная в Всероссийская коллекция промышленных микроорганизмов (ВКПМ) ФГУП ГосНИИгенетика) чувствительная к действию киллер-фактора; испытуемые культуры дрожжей.

Результаты исследования представлены в таблице № 1.

Таблица № 1

Исследуемый образец	Киллер (К)	Нейтральный (N)	Чувствительный (sensitive-S)
1. Дрожжи сухие «Сав-Левюр» активные.	-	+	-
2. Дрожжи сухие активные «Pakmaya Cristal»	-	-	-
3. Дрожжи сухие активные «Preston»	+++	-	-
4. Дрожжи прессованные «Экстра-Люкс»	-	+	-
5. Дрожжи хлебопекарные, высокоактивные «ОАО Комбинат пищевых продуктов»	-	-	-

Как видно из данных таблицы № 1 приобретенные нами образцы дрожжей имеют разную антагонистическую активность. Выявлено, что наиболее антагонистически активными являются дрожжи из образца № 3 (дрожжи сухие активные «Preston»). Образцы № 1 (Дрожжи сухие «Сав-Левюр» активные) и № 4 (Дрожжи прессованные «Экстра-Люкс») показали слабую активность, по отношению к чувствительному штамму (*Saccharomyces cerevisiae*

280S), могут быть отнесены к нейтральным. Остальные изученные образцы, на наличие киллер-фактора активности не показали.

В связи с этим можно сделать вывод о том, что наличие киллер-фактора у дрожжей не является обязательным признаком.

СПИСОК ЛИТЕРАТУРЫ

1. Промышленная микробиология / под ред. Н.С.Егорова. – М.: Высшая школа, 1989. – 503 с.
2. Теппер, Е.З. Практикум по микробиологии / Е.З. Теппер, В.К. Шильников, Г.И. Переверзева. – М.: Колос, 1993. – 321 с.
3. Нетрусов, А.И. Практикум по микробиологии / А.И. Нетрусов [и др.]. – М.: Академия, 2005. – 608 с.
4. Драк, А.И. Получение эргостерина без коагуляции дрожжевой массы / А.И. Драк, Г.И. Аксенович, В.В. Высоцкий, Я.С. Мелляр // Химико-фармацевтический журнал. – 1989. – № 6. – С. 41-43.
5. Бабьева, И.П. Биология дрожжей / И.П. Бабьева, И.Ю. Чернов. – М.: Товарищество научных изданий КМК, 2004. – 221 с.
6. Фролова Я.Н. Антагонистическая активность метаболитов *Saccharomyces cerevisiae* к симбиотическим микроорганизмам кишечника человека // Альманах современной науки и образования. – 2009. – Т. 30, № 11. – С. 197-199.
7. Nitroomand F., Sperber W.H., Lewandowski V.J. Fate of bacterial pathogens and indicator organisms in liquid sweeteners // J. Food Proteck. – 2009. – № 61. – P. 295-299.
8. Phaff H.J., Miller M.W., Mrak E.M. The life of yeasts. – 2th ed. – Cambridge: Harvard Univ. Press, 2000. – 206 с.
9. Postgate J.R., Hunter J.R. Metabolic injury in frozen bacteria // J. Appl. Bacteriol. – 2007. – 26. – P. 405-414.
10. Rose A.H., Harrison J.S. Biology of yeasts. – London: Acad. Press, 2003.

ПРОЕКТНАЯ ДЕЯТЕЛЬНОСТЬ ШКОЛЬНИКОВ ПО ВЫРАЩИВАНИЮ РАСТЕНИЙ ГИДРОПОННЫМ МЕТОДОМ

Угольниковой М.А., Мишина О.С.

ГОУ ВО МО «Государственный гуманитарно-технологический университет»

Одной из основных задач современной школы является подготовка выпускника, способного успешно адаптироваться к постоянно меняющемуся миру, умеющего видеть проблему, выдвигать гипотезы ставить задачи, объяснять, доказывать, защищать свои идеи. Данные умения формируются у учащихся в ходе выполнения исследовательской и проектной деятельности [1]. При выборе темы проекта, необходимо учитывать актуальность и практическое значение изучаемого вопроса.

Тема данной исследовательской работы может быть использована в проектной деятельности по биологии в школе.

Сокращение площади посевных земель, истощение почвы, возрастание потребностей населения в сельскохозяйственной продукции приводит к необходимости развития эффективных технологий выращивания овощей, позволяющие собирать урожай несколько раз за год [2].

К таким технологиям относятся гидропонный способ выращивания растений без почвы, при котором растение получает из раствора все необходимые питательные вещества в нужных количествах и точных пропорциях и использование физиологически активных веществ биогенного происхождения с целью повышения урожая [3].

С появлением фиторегуляторов появилась возможность направленной регуляции ростовых процессов, мобилизации потенциальных возможностей, заложенных в геноме природой. Рост регулирующие препараты могут добавляться в питательные растворы, таким образом мы сами снабжаем растения определенным составом веществ, необходимых для нормального роста и развития [4, 5].

В связи с вышеизложенным тема данной исследовательской работы представляет интерес и является **актуальной**.

Цель исследования: дать оценку эффективности использования органоминерального комплекса (ОМК) при выращивании перца и базилика гидропонным и традиционным (почвенным) методом, используя в качестве субстрата для гидропоники коноплевую костру.

Объект исследования: семена и растения базилика и перца, коноплевая костра, Органоминеральный комплекс (ОМК)

Предмет исследования: рост и развитие базилика и перца, выращенных в разных условиях.

Задачи исследования:

– определить в лабораторных условиях энергию прорастания и всхожесть семян, обработанных исследуемым препаратом ОМК;

– оценить воздействие ОМК на длину и массу (сырую и сухую) проростков и корневых систем указанных растений;

– сравнить формирование фотосинтетического аппарата и содержание хлорофилла в листьях базилика и перца, выращенных гидропонным и традиционным (почвенным) способом;

– проанализировать влияние препарата на формирование урожая базилика и перца, выращенных гидропонным и традиционным (почвенным) способом.

Методы исследования: анализ литературных данных, постановка лабораторных и вегетационных опытов.

Практическая значимость: Результаты исследований могут быть использованы специалистами в области сельского хозяйства, а также данная информация может быть интересна учителям, ведущим научную деятельность с учащимися в школах.

Объектами исследования являются семена базилика сорта «Карамельный» и семена перца сорта «Винни Пух».

Данные растения имеют короткий период вегетации, что позволяет проследить за ростовыми процессами.

Органоминеральный комплекс (ОМК) – содержит органическое вещество костру льна, мел, фосфоритную муку, минеральное удобрение. Органоминеральный комплекс (ОМК) применяется в ходе предпосевной обработки семян и во время роста и развитие растений [4].

Коноплевая костра – это непрядомая часть стебля конопли, содержит 29 важнейших микроэлементов, является хорошим ионообменником [5].

Для определения влияния данного препарата на семена и проростки базилика и перца была проведена серия лабораторных опытов по соответствующим ГОСТ.

Энергию прорастания и всхожесть определяли в установленные для данных культур сроки (3-й и 7-й) по ГОСТ 12038-84. Энергия прорастания зависит от жизнеспособности семян, чем и определяется быстрота их прорастания. Семена с высокой энергией прорастания раньше и дружнее всходят.

Измерение длины и массы корневых систем и проростков проводились на 10-е и 15-е сутки постановки опыта.

Вегетационный опыт проводили в теплице в следующих условиях:

Вариант 1 – Гидропонным методом, с добавлением ОМК в питательный раствор и замачивание семян перед посадкой в растворе ОМК в концентрации препарата 10^{-4} мг/мл д.в.

Вариант 2 (Контроль) – Гидропонным методом без добавления ОМК в питательный раствор и замачивание семян перед посадкой в дистиллированной воде.

3-й и 4-й варианты аналогичны предыдущим только в почве.

Вариант 3 – Традиционным (почвенным методом), с замачиванием семян перед посадкой в растворе ОМК в концентрации препарата 10^{-4} мг/мл д.в.

Вариант 4 (Контроль) – Традиционным (почвенным методом) и замачивание семян перед посадкой в дистиллированной воде.

В период вегетации проводили наблюдения за ростом и развитием растений. Отмечали вегетационную всхожесть, динамику развития растений, площадь фотосинтетического аппарата и содержание хлорофилла в спиртовой вытяжке.

Эффект от применения препарата ОМК устанавливали соотношением исследуемых показателей опытных образцов к соответствующим показателям контрольных, замоченных в дистиллированной воде и принятых за 100%. Все данные подвергались математической обработке с помощью компьютерной программы, разработанной в Институте физиологии растений TI-TEST и эксель.

В результате проведённой работы были получены следующие данные:

1. В лабораторных условиях энергия прорастания у семян базилика была на уровне контроля, а всхожесть незначительно увеличилась в результате обработки ОМК в концентрации 1:100, на 9%; у перца энергия прорастания и всхожесть увеличивалась у обработанных препаратом семян в концентрации 1:200. Увеличение относительно контроля составило 15 и 8%.

2. Обработка препаратом способствовала более интенсивному развитию проростков и корневых систем у базилика на ранней стадии наблюдаемого периода. Максимальным высотой проростков и длина корневых систем у базилика наблюдалась на 5-е сутки постановки опыта в результате обработки ОМК 1:200, увеличение относительно контроля составило 33 и 63%, соответственно.

Максимальной высотой проростков у перца так же наблюдалась на 5-е сутки постановки опыта, под воздействием ОМК 1:200, увеличение относительно контроля составило 25%, на длину корневой системы обработка препаратом не повлияла.

3. Увеличение ростовых процессов под воздействием препарата обеих концентраций, способствовала накоплению сырой массы корневых систем исследуемых растений. Максимальный данный показатель был отмечен у базилика. Увеличение составило 29% в концентрации препарата 1:200.

Сухая масса проростков и корневых систем была чуть ниже и на уровне контроля.

4. В вегетационном опыте всхожесть семян базилика увеличивалась от обработки препаратом обеих концентраций, максимальной она была в концентрации 1:200, увеличение составило 53%.

5. Установлено, что у растений, выращенных в почвенных и гидропонных условиях, обработка препаратом оказала незначительное влияние на ростовые процессы перца и базилика.

Высота побега увеличивалась под воздействием ОМК 1:100 только на начальных этапах роста. Увеличение относительно контроля составило 107% у базилика и 133% у перца.

6. Число и масса листьев на стебле были на уровне контроля и чуть выше контрольных образцов.

В целом, у растений, выращенных в почве, показатели развития архитектоники были значительно выше, по сравнению с растениями, выращенными в условиях гидропоники.

Выводы: в результате проведённых лабораторных и вегетационных опытов было установлено положительное воздействие ОМК на энергию прорастания и всхожесть у перца и базилика, длину проростков и корневых систем на начальных этапах у указанных растений, и в конечном итоге, на увеличение сырой массы проростков и корневых систем исследуемых растений под воздействием ОМК 1:200. Вегетационный опыт будет продолжен, данные представлены на защите ВКР.

Заключение: Активизации опытнической работы, учащихся может способствовать использование в школьных экспериментах с растениями регуляторов роста. Эффект от применения регуляторов на растения обычно проявляется очень ярко: увеличиваются высота растений, размеры и количество плодов, стимулируется образование корней и т.д.[1]

Эти эффекты привлекают внимание ребят, заинтересовывают и увлекают их, убеждают школьников в возможности управлять ростом, развитием и продуктивностью растений. Все это способствует развитию познавательной активности учащихся, их интереса к сельскохозяйственным работам. Ознакомление школьников с практикой использования регуляторов роста, выработка навыков их применения могут стать важным элементом трудовой

подготовки для тех учащихся, которые после окончания школы будут трудиться в отрасли растениеводства [1].

Тема данной выпускной квалификационной работы может быть использована в проектной деятельности по биологии в школе.

Выполнять подобного рода проекты способны учащиеся V–X классов.

СПИСОК ЛИТЕРАТУРЫ

1. Бычков А.В. Метод проектов в современной школе. – М., 2000.
2. Уильям Тексье. Гидропоника для всех. – Франция: Mama Editions, 1 Paris (France), 2013.
3. <http://www.promgidroponica.ru/vsjo-o-gidroponike>
4. Белопухов, С.Л. Влияние биостимуляторов на химический состав продукции льноводства / С.Л. Белопухов, А.Ф. Сафонов, И.И. Дмитриевская, С.А. Кочаров // Известия ТСХА. – 2010. – № 1. – С. 128-131.
5. Белопухов С.Л., Гришина Е.А. Исследование химического состава и ростстимулирующего действия экстрактов из гумифицированной льняной костры // Известия вузов. Прикладная химия и биотехнология. – 2012. – № 1 (2). – С. 97-103.

ПЕДАГОГИЧЕСКИЕ УСЛОВИЯ СОВЕРШЕНСТВОВАНИЯ ТРУДОВОГО ВОСПИТАНИЯ В СОВРЕМЕННОЙ СЕМЬЕ

Утаева Н.

Нукусский государственный педагогический институт имени Ажинияза,
Нукус, Узбекистан

Труд есть сознательная, целесообразная, созидательная деятельность человека, направленная на удовлетворение его материальных и духовных потребностей, развивающая его физические и духовные сущностные силы, а также нравственные качества.

Содержанием трудового сознания является производственный опыт: профессиональные знания, умения и навыки. В него входят также личная заинтересованность и предприимчивость, понимание общественного значения личного долга и ответственности каждого за результаты труда, активное и творческое отношение к нему; стремление труженика к утверждению принципа социальной справедливости; эмоциональное, нравственное и эстетическое отношение к труду.

Развитое трудовое сознание способствует формированию в человеке трудолюбия, его нравственных черт, умение соотносить свои потребности и формы их удовлетворения с объемом и качеством личного труда.

Педагогическим условием, совершенствующим трудовое воспитание в современной семье, является систематическая трудовая деятельность ребенка дома, которая будет способствовать развитию в самом ребенке таких личностных качеств, как ответственность, аккуратность, уважение к чужому труду, которые разовьются в нем трудовое сознание, будут способствовать появлению трудолюбия, а как следствие умений и навыков, необходимых в дальнейшей трудовой деятельности [1].

Перед ребенком всегда должна стоять некоторая трудовая задача, которую он в силах разрешить. Эта задача может иметь как краткосрочный, так и длительный характер. Например: можно на долгое время поручить ребенку соблюдать чистоту в определенной комнате, а как он это будет делать – предоставьте решать и отвечать за решение ему самому. Этим вы поставите перед ним задачу организационную. Следовательно, чем сложнее и самостоятельнее будет трудовая задача, тем лучше она будет в педагогическом отношении.

Трудолюбие является результатом трудового воспитания, обучения и профессиональной ориентации и выступает как личностное качество, которое характеризуется прочной потребностно-мотивационной сферой, глубоким пониманием большой воспитательной силы труда знания и убеждения, умением и стремлением добросовестно выполнять любую необходимую работу и проявлять волевые усилия в преодолении тех преград, которые встречаются в процессе трудовой деятельности.

Трудолюбие включает в себя следующие структурные нравственные компоненты:

- а) потребность в созидательно-трудовой деятельности и ее здоровые социальные и личные мотивы;
- б) понимание пользы труда для себя и убеждение в его нравственной благотворительности;
- в) наличие трудовых умений и навыков и их постоянное совершенствование;
- г) достаточно сильную волю личности.

Общественно полезный труд формирует нравственные черты. Трудовое воспитание – один из основных путей формирования личности.

Основные условия трудового воспитания – включать детей в посильный и полезный труд уже в дошкольном возрасте.

Конечно, в границах семьи трудно дать ребенку такое трудовое воспитание, которое обычно называется квалификацией. Для образования хорошей специальной квалификации семья не приспособлена; квалификацию мальчик или девочка получают в какой-либо общественной организации: в школе, на заводе, в учреждении, на курсах. Семья ни в коем случае не должна гоняться за квалификацией в той или другой специальности [2].

Но родители вовсе не должны думать, что семейное воспитание не имеет никакого отношения к получению квалификации.

Именно семейная трудовая подготовка имеет самое важное значение для будущей квалификации человека. Тот ребенок, который получил в семье правильное трудовое воспитание, тот в дальнейшем с большим успехом будет проходить и свою специальную подготовку.

Точно также родители не должны думать, что под трудом мы понимаем только физический труд, мускульную работу. С развитием машинного производства физический труд постепенно теряет свое былое значение в человеческой общественной жизни. Человек становится все больше и больше владельцем больших, организованных механических сил, от него теперь все больше и больше требуются не физические, а умственные силы: распорядительность, внимание, расчет, изобретательность, находчивость, хватка. В своей семье родители должны воспитывать не ломовую рабочую силу, а интеллектуально, творчески мыслящего рабочего человека.

Мы не должны думать, что под трудовым воспитанием в семье, понимается лишь физическое воспитание. Трудовое воспитание в семье сочетает в себе как физический труд, так и умственный. В том и другом важной стороной является прежде всего организация трудового усилия, его настоящая человеческая сторона.

СПИСОК ЛИТЕРАТУРЫ

1. Джуринский А.Н. История педагогики : Учеб. пособие для студ. педвузов. – М.: Гуманит. изд. центр ВЛАДОС, 2000.
2. Латышина Д.И. История педагогики (История образования и педагогической мысли): Учеб. пособие. – М: Гардарики, 2003.

ИГРОВЫЕ МЕТОДЫ И ПРИЁМЫ ПО ФОРМИРОВАНИЮ ПРОИЗВОЛЬНОСТИ МОТОРНЫХ НАВЫКОВ ПРИ ОБУЧЕНИИ ПИСЬМУ ДЕТЕЙ С ДЕТСКИМ ЦЕРЕБРАЛЬНЫМ ПАРАЛИЧОМ И НАРУШЕНИЯМИ ОПОРНО-ДВИГАТЕЛЬНОГО АППАРАТА

Утебаева А.

Нукусский государственный педагогический институт имени Ажинияза,
Нукус, Узбекистан

У старших дошкольников (без проблем в развитии) графомоторные навыки, к поступлению их в школу, сформированы ещё недостаточно. А у детей, особенно ярко выражена моторная неловкость, недостаточная сформированность движений и малая их координированность, особенно мелких мышц кисти и пальцев руки, предплечья и плечевой части пишущей руки.

У таких детей в процессе работы с карандашами, кистью или ручкой отмечаются: тремор, слабость и повышение или снижение мышечного тонуса, нарушение обособленности правой и левой руки.

Таким образом, дети, страдающие детским церебральным параличом и нарушениями опорно-двигательного аппарата, испытывают значительные трудности в овладении техникой письма. При переходе от устной речи к письменной явно видны недостатки развития речи, тонких дифференцированных движений рук, графомоторных навыков. У детей старшего дошкольного возраста ещё недостаточно развиты мышцы кистей рук, наблюдается их низкая координация. В данный период у них ещё не закончено окостенение запястья и фаланг пальцев. Поэтому необходимо серьёзно заниматься подготовкой руки ребёнка к письму, которая требует длительной и систематической работы по развитию тонкой моторики. Но не следует забывать о том, что период с четырёх до семи лет является сенситивным для развития ручной умелости и графомоторных навыков, а мускульная память в этот период очень цепкая. Поэтому во всех видах детской деятельности (игровой, изобразительной, трудовой и т.д.), в процессе непосредственно образовательной деятельности (формирование элементарных математических представлений, познание окружающего мира, музыка, физическая культура и др.) дефектолог совместно с воспитателями группы должны формировать и развивать графомоторные навыки [1].

Хорошо подготовить руки к письму (как я уже отмечала ранее) помогает декоративное рисование. Технические приёмы которого способствуют развитию двигательных ощущений, мелкой моторики руки – ведь детям приходится прорисовывать мелкие завитки, тонкие и широкие линии в их чередовании, различные элементы росписи: точки, круги различной величины, волнистые и прямые линии и другие детали. Ритмичность в расположении элементов декоративного узора способствует и развитию чувства ритма у детей.

Рисую узор, дети учатся держать линию. Рисование травки, точек, коротких штрихов учит ограничивать движения, что необходимо при написании букв, слов, строки. Многие детали узора напоминают фрагменты букв: овал, завитки, крючки, палочки, волны.

Для формирования тонких дифференцированных движений пальцев используются мелкие деревянный и пластмассовый конструкторы, кубики, мозаика, игры с верёвочками, шнурками, прищепками, пуговицами, игрушки, детали которых можно собрать только с помощью пуговиц; различные рамки-вкладыши. В играх с крупой дети выкладывают контуры различных предметов, геометрические фигуры, цифры, буквы. Выкладывают их пуговицами, бусинами, горошинами, т.е. размер игрового материала постепенно уменьшается от крупного к мелкому.

В игре «Сортировка семян» дети раскладывают фасоль и горох, гречку и рис большим и указательным пальцами по разным тарелкам, а для усложнения данного упражнения используется пинцет для захвата семян.

С большим удовольствием дети нанизывают пуговицы, бусины на нитку; наполняют ячейки, подкрашенной водой с помощью пипетки; набирают цветную воду в шприцы, различные по прилагаемой детьми силе при их наполнении (от лёгких до тугих); подбирают ключи к различным по величине замкам, открывая и закрывая их.

В современных условиях, связанных с качественным изменением состава детей в детских садах и общеобразовательных школах, возникла необходимость поиска нетрадиционных путей организации коррекционно-образовательного процесса уже в дошкольном возрасте. Одним из таких эффективных направлений по подготовке детей к письму является самомассаж рук. Эта методика учит детей самостоятельно делать себе массаж предплечья, кистей и пальцев рук. Под воздействием несложных массажных упражнений достигается нормализация мышечного тонуса, происходит стимуляция тактильных ощущений, а также под воздействием импульсов, идущих к коре головного мозга от двигательных зон к речевым, более благотворно развивается речевая функция.

Самомассаж мышц предплечья, кисти и пальцев обеих рук улучшает координацию произвольных движений, восстанавливает ослабленные мышцы, помогает снять излишнее напряжение. Специальные упражнения по самомассажу способствуют вниманию, произвольному переключению движений (торможению ненужных и активизации необходимых). Это, в свою очередь, поможет детям старшего дошкольного возраста направить внимание не столько на техническую сторону письма, сколько на контроль выполненной работы.

Для детей старшего дошкольного возраста самомассаж рекомендуется выполнять 2-3 раза в день (не только на занятиях с дефектологом в детском саду, но и дома), причём начинать учебную деятельность полезно именно с массажа. Можно использовать его в качестве физкультминутки на занятиях, прогулке и пр. Старшие дошкольники выполняют самомассаж по 5-10 минут. Используется от 3 до 5 упражнений, между которыми необходимо проводить расслабление мышц рук. Каждое упражнение выполняется 8 раз: по 4 раза для правой и левой руки [2].

Все массажные движения выполняются по направлению к лимфатическим узлам: от кончиков пальцев к запястью, от кисти к локтю. После каждого упражнения следует делать расслабляющие поглаживания или встряхивание рук. На начальном этапе, выполняя движения, нужно проговаривать действия. Затем взрослый делает самомассаж рук вместе с детьми, показывая на себе. Потом дети выполняют упражнения по словесной инструкции взрослого. На более поздних этапах, когда дети уже хорошо их усвоили, можно использовать приём показа упражнений не воспитателем или дефектологом, а кем-то из детей. Можно подключать хоровое проговаривание прямого и обратного счёта и др.

Начинать самомассаж следует с прогревающих движений, так как согревание делает мышцы более податливыми, помогает избежать болевых ощущений. Самомассаж делается на обеих руках попеременно. Выполнение упражнений можно сопровождать короткими четверостишиями или счётом на «раз, два, три, четыре» для каждой руки, или использовать музыкальное сопровождение.

СПИСОК ЛИТЕРАТУРЫ

1. Уфимцева Л.П. Некоторые приёмы по преодолению сенсомоторных затруднений при обучении письму и чтению учащихся вспомогательной школы // Дефектология. – 1999. – № 1.
2. Хархан Г.В. Подготовка руки к письму средствами декоративного рисования // Логопед. – 2004. – № 5.

ПСИХОЛОГИЧЕСКИЕ ОСОБЕННОСТИ ДЕТЕЙ С ЗАДЕРЖКОЙ ПСИХИЧЕСКОГО РАЗВИТИЯ ДОШКОЛЬНОГО ВОЗРАСТА

Утебаева А.

Нукусский государственный педагогический институт имени Ажинияза,
г. Нукус, Узбекистан

Исследуя развитие восприятия у детей дошкольного возраста, ученые приходят к выводу о том, что в данном возрасте эта форма чувственного познания действительности имеет ещё более сложные характеристики нежели в раннем возрасте.

В предпочтении ребенком одного или другого признака предмета существенная роль принадлежит слову. Фиксируя предмет, слово выделяет в качестве его основного опознавательного признака форму. Однако у младших дошкольников форма слита с предметным содержанием, что подтверждается легким опредмечиванием любой новой, незнакомой ребенку формы. Так трех-, четырехлетние дети в треугольнике видят крышу, в конусе, опрокинутом вершиной вниз, – воронку, в прямоугольнике – окно. Пяти-, шестилетние дети могут выделить уже именно форму по сходству ее с определенным предметом. Они говорят, что круг похож на колесо, кубик – как кусок мыла, а цилиндр – на стакан.

Узнав названия геометрических фигур, дети свободно оперируют соответствующими формами, находя их в знакомых им вещах, т.е. отвлекают форму от предметного содержания. Они говорят, что дверь – это прямоугольник, колпак лампы – шар, а воронка – конус и узкий высокий цилиндр на нем. Так форма становится «видимой»: она приобретает для ребенка сигнальное значение и обобщенно отражается им на основе ее абстрагирования и обозначения словом.

В продуктивности восприятия ребенком предмета огромное значение имеет действие, которым пользуется ребенок при восприятии.

Так в процессе восприятия, ребенок приобретает свой личный опыт, усваивая одновременно опыт общественный. Развитие восприятия характеризуется, таким образом, не

только изменением его точности, объема, осмысленности, но и перестройкой самого способа восприятия. Этот процесс чувственного познания становится все более совершенным.

Детям раннего возраста трудно правильно воспринимать картинку. Ведь даже самая простая картинка, включающая в себя изображение хотя бы двух предметов, дает их в каких-то пространственных связях. Осмысливание этих связей необходимо, чтобы раскрыть взаимоотношения между частями картинки издавна использовалась для определения общего умственного развития ребенка.

Огромное значение имеет сам вопрос, с которым взрослый обращается к ребенку. Спрашивая детей о том, что они видят на картинке, воспитатель ориентирует ребенка на перечисление любых предметов (важных и второстепенных) и в любом порядке. Вопрос: «Что делают здесь на картинке?» – побуждает ребенка к раскрытию связей функциональных, т.е. действия. Когда детей просят рассказать о событиях, изображенных на картинке, ребенок пытается понять изображенное. Он поднимается на уровень истолкования. Таким образом, один и тот же ребенок во время эксперимента может в один день показать все три стадии восприятия картинки.

Впервые младенец ориентируется на время в середине первого месяца жизни, когда он приучается просыпаться регулярно через 3 часа, к моменту кормления. Этот условный рефлекс на время является одним из наиболее ранних в жизни ребенка.

Дети раннего и дошкольного возраста ориентируются во времени на основе чисто бытовых показателей. Если жизнь детей строго подчинена определенному режиму, т.е. распределен по времени, то трех-, четырехлетний ребенок уверенно отмечает утро («Мы еще не завтракали») или вечер («За нами скоро придут»). Он различает день и ночь. Вскоре к этим бытовым вехам присоединяются более объективные природные явления, которые дети начинают воспринимать как сигналы определенного времени: «Утро (зимой) – еще не совсем светло», «Вечер – уже темно, солнца нет».

Значительные изменения в дошкольный период наблюдаются в восприятии пространства по его главным признакам. Ребенок познает пространство по мере того, как сам им овладевает. Еще лежа в постели и действуя с соской, погремушкой, ребенок познает «близкое» пространство. «Далеким» пространством он овладевает несколько позже, когда учится самостоятельно передвигаться. Вначале восприятие далекого пространства мало дифференцировано и оценка расстояния очень не точна. Интересно в этом отношении воспоминание физиолога Гельмгольца, относящееся к 3–4 годам: «Я сам еще помню, как я ребенком проходил мимо церковной башни и увидел на галерее людей, которые мне показались куколками, и как я просил мою мать достать мне их, что она могла бы сделать, как я тогда думал, протянув одну руку вверх».

СПИСОК ЛИТЕРАТУРЫ

1. Бабина Г.В., Грассе Н.А. Формирование навыка фонемного анализа у детей с общим недоразвитием речи // Письмо и чтение: трудности обучения и коррекция. – М. – Воронеж: МОДЭК, 2001. – С. 174–192.
2. Мухина В.С. Возрастная психология: феноменология развития, детство, отрочество : Учебник для студентов высших учебных заведений. – 6-е изд., стереотип. – М., Академия. 2000. – 456 с.

ИНОСТРАННЫЙ ЯЗЫК КАК КОМПОНЕНТ СОДЕРЖАНИЯ ОБРАЗОВАНИЯ

Утепбергенова Д.Н., Ганиева З.М.

Нукусский государственный педагогический институт имени Ажинияза,
Нукус, Узбекистан

На современном этапе развития общества, когда коммуникативный фактор в рамках гуманизации всех сфер жизнедеятельности является определяющим уровень межличностного общения и возможность потенциального роста, как конкретного индивида, так и социума

в целом, все большую актуальность приобретает изучение языков и влияние данного процесса на когнитивное развитие человека. Исследование обозначенной проблемы, считаем, имеет значение не только на начальном этапе формирования личности в таких социальных институтах, когда происходит наиболее активное воздействие языка на развитие познавательных процессов. Специфическим должно быть влияние изучения языков на протекание когнитивной деятельности человеческого мозга в период формирования и становления личности профессионала, будущего педагога, преподавателя иностранного языка, у которого постоянно действует механизм переключения мысли и речи с одного языка на другой или другие.

Глубокие исследования проведены в области изучения психофизиологических процессов возникновения, становления и функционирования такого феномена, как человеческая речь в онтогенезе [1].

Активизация и качественное изменение характера международных контактов придают владению специалистами иностранным языком профессионально значимый статус. Глобализация науки и техники, инновационные процессы в сфере интенсивно развивающихся наукоемких направлений современной техники и технологии, а также деятельность многочисленных совместных предприятий научно-исследовательского, научно-производственного и внедренческого характера требуют профессионального межкультурного общения специалистов любого профиля, особенно технического. Без такого общения затрудняются оперативный обмен информацией, координация действий, достижение взаимопонимания, выработка оптимальных и взаимоприемлемых организационных, технических и социальных решений. В условиях информационного общества профессиональное межкультурное общение осуществляется не только при непосредственных контактах представителей различных лингвокультурных общностей, но все чаще опосредуется постоянно обновляющимися техническими средствами. Эти же средства обеспечивают доступ к иноязычным информационным ресурсам, необходимым для непрерывного развития специалиста в динамичном мире профессий. Под влиянием указанных факторов изменяются требования к иноязычным компетенциям выпускников учебных заведения. Формирование таких компетенций требует создания системы обучения иностранного языка, опирающейся на современные общедидактические подходы к образованию, современную концепцию образования в области лингвистики, а также новейшие технологии обучения [2].

Не секрет, что в современном мире иностранный язык и его изучение являются одними из наиболее приоритетных сторон сферы образования. Во многом это связано с той важной ролью, которую играет иностранный язык для жизнедеятельности нынешнего общества. В наше время он используется не только как инструмент общения, но и как механизм построения международных отношений, урегулирования внешнеполитических конфликтов и функционирования международного сообщества в целом. В связи с этим возникает актуальный вопрос как эффективного изучения иностранных языков, так и их преподавания.

Потребностью современного общества является поиск оптимальных путей организации учебно-воспитательного процесса, рациональных вариантов содержания обучения и его структуры. Чем больше будет альтернативных методических решений, тем плодотворней будет поиск новых путей обучения предмету в целом. При этом центральными проблемами перестройки преподавания иностранного языка в техническом вузе являются вопросы определения целей, а также содержания обучения, адекватного им.

С одной стороны, цель детерминируется объективными нуждами большинства, выражая его социальный заказ, с другой, она сама детерминирует всю систему обучения, определяя и содержание этой системы, и ее организацию.

Кроме того, немаловажной является проблема и лексической компетенции, непосредственно связанная с грамматической составляющей. Овладение лексикой в условиях профессионально ориентированного курса обучения иностранному языку имеет системообразующее значение. Усвоение программного лексического материала может проводиться в соответствии с принципом лексического опережения в обучении иностранным языкам. Словоупотребление и словоупотребление тесно связаны с процессами формирования, формулирования и оформления мысли лексическими средствами иностранного языка.

СПИСОК ЛИТЕРАТУРЫ

1. Негневицкая Е.И., Шахнарович А.М. Язык и дети. – М.: Наука, 2006.
2. Абульханова-Славская К.А. Личность в процессе деятельности и общения. // Психология личности. Т.2. Хрестоматия / ред.-сост. Д.Я. Райгородский. – Самара: Изд. Дом «Бахрах-М», 2000.

ПРОЕКТНАЯ ДЕЯТЕЛЬНОСТЬ С ИСПОЛЬЗОВАНИЕМ ИКТ ПРИ ОБУЧЕНИИ АНГЛИЙСКОМУ ЯЗЫКУ В НАЧАЛЬНОЙ ШКОЛЕ

Фёдорова В.В., Красилова И.Е.

ГОУ ВО МО «Государственный гуманитарно-технологический университет»

Со временем Образовательный стандарт требует введение новых, современных идей и способов по решению некоторых проблем в образовании, а именно, создание такой обучающей среды, где ученик сможет самостоятельно добывать информацию, воспринимать приобретенные данные и обмениваться ими. Помимо этого, нововведения, которые затрагивают современное общество, не должны обходить стороной и учителей. К учителям предъявляют также новые требования, которые превращают учителя буквально в «наставника». Он обязан давать знания по предметам, обучать правильному поведению в обществе, помогать познавать окружающий мир, заставить поверить в значимость и востребованность в этом мире и устроить веселую, интересную и яркую школьную жизнь для учащегося.

В связи с данными проблемами, появилась потребность в использовании новых педагогических подходов в современной общеобразовательной школе. Так как сейчас в школе приобретение знаний, рассматривается как способ решения проблем, связанных с развитием личности, культуры мышления, самостоятельности и ответственности за принятие решений, формирование способностей самооценки, самопознания, самоконтроля, то такая технология, как метод проектов отлично подходит.

Сам метод проектов подразумевает проект, в котором ведется исследовательская работа учащимися для решения поставленной задачи. Тематика проекта может быть связана с определенным вопросом учебной программы с целью закрепить материал и помочь учащимся свободно ориентироваться в данном вопросе. Чаще всего, темы имеют отношение к актуальным вопросам для практической жизни, где требуется применение знаний учащихся не только по одному предмету, но и из разных областей творческого мышления, исследовательских навыков.

Популярность данного метода возросла с внедрением в нашу жизнь информационных технологий, без которых уже не могут существовать любые виды деятельности. Так и на уроках английского языка. Начиная уже с начальной школы, все чаще создаются проекты с использованием ИКТ. При самостоятельной работе, учащийся может использовать:

- 1) компьютерные (электронные) словари. Они намного увеличивают скорость поиска незнакомых слов, в них можно составить собственный вокабуляр или заданный учителем, они позволяют услышать произношение слов, как английское, так и американское. АBBY Lingvo (словарь, который легко устанавливается на ПК);
- 2) видеофайлы с 3D-анимацией (ознакомление с алфавитом);
- 3) документальные фильмы на английском языке для учащихся начальных классов (England: Big Ben - Travel Kids in Europe);
- 4) картинки и фотографии (с изображением изучаемых букв, со странами изучаемого языка, с историческими личностями);
- 5) графики и диаграммы (для развития фонематических представлений, выделение отдельных звуков из слова и т.д.);
- 6) презентации в Power Point и документы Word, PDF (как основа проекта);
- 7) интерактивные доски, планшеты (для записи какой – либо информации, выражение идеи);
- 8) интернет-ресурсы (поиск информации).

Говоря об истории, то метод проектов был основан американским ученым Дж. Дьюи во второй половине 20 века.

Метод проектов имеет свою классификацию. Наиболее четкую классификацию представил Е. Коллингс. Проекты были разделены на 4 типа:

- 1) Игры. Основной целью игровых проектов является участие детей в групповых действиях, то есть играх, общественных развлечениях.
- 2) Экскурсии. Например: виртуальная экскурсия по англоязычной стране.
- 3) Рассказывания. Проекты такого типа включают в себя: получение удовольствия от рассказа в его формах – вокальной (песня), визуальной (видео), музыкальной (аудио).
- 4) Трудовые проекты. Выражение различного рода мыслей в конкретной форме – создание макета.

В настоящее время метод проектов модернизировался, а именно стал более эффективным с использованием современных технологий. Детям в начальной школе, где возраст учащихся от 6 до 11 лет, трудно усваивать объемную школьную программу. Особенно, если это уроки иностранного языка. Поэтому лучше использовать творческий подход к обучению детей, что и предусматривает метод проектов. Если же использовать при этом ИКТ, то шансы на полное понимание материала учащимися увеличиваются.

С помощью красочного оформления презентаций, использования видео- и аудиофайлов на английском языке, применения графиков, схем, использования интерактивной доски, дети создают познавательные проекты. Активно участвуют в процессе работы и наслаждаются им. Они наглядно воспринимают и усваивают полученные знания, что, несомненно, повышает уровень языка.

Чтобы проекты были удачными и шли на пользу учащимся, нужно придерживаться таких требований к проекту как: оригинальность, доступность, надежность и технологичность. Чтобы создать непосредственно сам проект, то нужно следовать следующим этапам: первый этап – погружение в проект (выбирается тема проекта, сюжетная ситуация, конкретизируется цель и задачи); второй этап – организация деятельности (организация групп, распределение ролей в группах, планирование деятельности по решению задачи, планирование возможных форм презентации результатов); третий этап – осуществление деятельности (консультация с учащимися по необходимости, ненавязчивый контроль, репетиция презентации); четвертый этап – презентация результатов (обобщение и резюмирование полученных результатов, подведение итогов).

Говоря о видах проектной деятельности, стоит упомянуть, что их большое количество. В основном популярностью в школе пользуются исследовательский, информационный и творческий проекты.

Первый вид проекта связан с мыслительной деятельностью, прогнозированием, что является эффективным инструментом развития интеллекта и креативности ребенка в обучении. Например, темой может быть: «Зачем изучать английский язык?». Здесь можно проанализировать информацию в интернете по данной теме, провести анкетирование и показать в презентации с помощью графика результаты анкетирования, далее проанализировать и сделать выводы. С помощью этого проекта у учащихся формируются социальные мотивы (быть успешным, показать себя с лучшей стороны) и познавательные мотивы (получить новое знание).

Второй вид проекта направлен на сбор информации о каком-то объекте, явлении с целью ее анализа, обобщения и представления для широкой аудитории. Тема для этого проекта может быть такова: «Экскурсия по Лондону». Здесь, можно использовать информацию из интернета, применить аудио и видео материалы, с целью полного представления об англоязычной стране, обобщение полученной информации и структурирование по рубрикам. В процессе данного проекта у учащихся формируются способности к самоопределению и целеполаганию; развиваются: мотивация в получении дополнительных знаний, поисковые и коммуникативные умения, способность работать в команде.

И третий вид проекта – максимально свободный авторский подход в решении задачи. Примером темы для этого вида проекта может быть: «Написание сказки». Для презентации написанной сказки поможет презентация, создание мультфильма из собственных иллюстраций к сказке, использование интерактивной доски. Данный проект развивает у учащихся креативность.

В современном школьном образовании данные проекты с использованием ИКТ на уроках английского языка в начальной школе актуальны, востребованы и значимы. Все больше молодые специалисты используют их для улучшения английского языка. Эти проек-

ты работают успешно. Во многих школах часто ими пользуются, так как учащимся это нравится, и они готовы работать и обучаться интересным для них способом.

В итоге, положительной стороной проектной деятельности с использованием ИКТ на уроках английского языка в начальной школе является:

- 1) развитие коммуникабельности учащихся;
- 2) развитие слуховой и зрительной памяти;
- 3) полное понимание информации;
- 4) умение применять ИКТ в поиске и презентации информации;
- 5) сплочение коллектива.

Говоря иначе, при использовании проектной деятельности с использованием ИКТ на уроках английского языка, уровень знаний, понимания, и усвоения языка поднимается, а учителям это облегчает задачу в обучении учащихся английскому языку. Умение пользоваться методом проектов, с использованием ИКТ – показатель высокой квалификации преподавателя, его прогрессивной методики обучения и развития.

СПИСОК ЛИТЕРАТУРЫ

1. Абышева Н.Ю. Эффективность применения метода проектов на уроках иностранного языка в общеобразовательной школе // Известия Российского государственного педагогического университета им. А.И. Герцена. – 2009. – № 102.
2. Арапова С.А. Мультимедийные средства обучения на уроке иностранного языка // Пермский педагогический журнал. – 2012. – № 3.
3. Белова Т.Г. Исследовательская и проектная деятельность учащихся в современном образовании // Известия Российского государственного педагогического университета им. А.И. Герцена. – 2008. – № 76-2.
4. Богуш Е.А. Проектная деятельность в начальной школе // Муниципальное образование: инновации и эксперимент. – 2012. – № 1.
5. Замарина С.Ю. Использование информационных технологий и интернет – ресурсов на уроках английского языка // Психология и педагогика: методика и проблемы практического применения. – 2016. – № 48.
6. Пастухова Е.И. Метод проектов в начальной школе. – 2012.

ФРАЗЕОЛОГИЗМЫ В РОМАНЕ Ф.М. ДОСТОЕВСКОГО «ПРЕСТУПЛЕНИЕ И НАКАЗАНИЕ»

¹Филатова А.С., ¹Блохин А.В., ¹Елисеев Ю.В., ²Цзянь Цзиньюй

¹ГОУ ВО МО «Государственный гуманитарно-технологический университет»,

²Янченский педагогический университет

Материалом для анализа являются фразеологические единицы, используемые Ф.М. Достоевским в романе «Преступление и наказание». Интерес к творчеству писателя появился у лингвистов и литературоведов уже после первого знакомства с его романом. Ф.М. Достоевский смог умело, творчески, оригинально и неповторимо использовать фразеологические единицы в своем произведении. Они помогают проникнуть в идею романа и прочувствовать образ автора, который, по словам В.В. Виноградова является «конструктивным элементом одного произведения, цикла произведений и творчества писателя в целом». Это и определило актуальность нашего исследования.

Выбор для рассмотрения и изучения именно фразеологизмов обусловлен рядом причин. Во-первых, интерес к такой области языка, как фразеология, со временем только возрастает, как у исследователей, так и у тех, кто просто неравнодушен к слову, а сама фразеология уже стала неотъемлемой частью структуры языка. Во-вторых, фразеология активно внедрилась не только в устную речь, но и в художественные произведения как уникальный лингвистический феномен и как активное эмоционально-экспрессивное средство воздействия на читателя. Такое наличие в языке фразеологических единиц делает устную речь более яркой, выразительной и оживленной, а фразеологизмы книжного характера с повышенной экспрессивно-стилистической окраской придают речи торжественность, поэтичность и книжность.

Именно эти причины обусловили меня на исследование романа «Преступление и наказание», в котором фразеологические обороты становятся важнейшей составляющей частью.

При анализе произведения было выявлено 1023 случая употребления фразеологических единиц. Некоторые встречаются несколько раз, например, наиболее часто употребляются «прийти в голову» (додуматься, доходить до сознания), «без задних ног» (быть в состоянии усталости), «не отводить глаз», «сойти с ума» (выражение крайнего удивления), «ломать руки» (не скрывать чувство горя, отчаяния), «черт с ним» (можно обойтись без кого-либо, чего-либо), «бог знает», «переступить черту» (нарушать правила, нормы поведения, закон). Меньше встречаются «забегать вперед» (делать или сообщать что-либо преждевременно, нарушая порядок следования), «мизинца не стоит» (не заслуживает, не стоит обращать внимание, ничего не значит), «на край света».

В романе присутствуют номинативные фразеологизмы такие, как «бог даст», «время терпит», «след простыл», а также коммуникативные – «вода и землю точит», «много с тех пор воды утекло», «левая рука не знает, что делает правая». Большинство фразеологических единиц принадлежит исконно русскому происхождению (тертый калач, бровью не моргнуть), и лишь малая часть является заимствованной (буква и дух закона, игра не стоит свеч.) Присутствие заимствованных фразеологических оборотов говорит и о наличии в произведении калек. Например, перевод с французского «от великого до смешного один шаг», перевод с латинского «с ног до головы», перевод с английского «здравый смысл». Сам по себе Ф.М. Достоевский был религиозным человеком, и эта религиозность проявилась в тексте его романа. В речь персонажей включены фразеологизмы библейского происхождения. Например, главный герой Родион Раскольников часто употребляет в своей речи фразеологические обороты библейского происхождения, что говорит о его начитанности, но обычно произносит он их в предложениях с ироническим подтекстом «этому же надо Лазаря петь» или «а по моему, так вы, со всеми вашими достоинствами, не стоите мизинца этой несчастной девушки, в которую камень бросаете». Фразеологизм «бросать камень» был сказан Лужину, который обвинял Соню Мармеладову в непристойном поведении. Первоначально этот фразеологизм употребляется в Евангелии, такое выражение произнес Иисус, когда к нему привели грешницу. По классификации Н.М. Шанского в речи Раскольникова можно также найти множественные фразеологические выражения, в основе которых лежат пословицы, используемые им для характеристики других героев романа. Например, говоря о Свидригайлове, употребляет выражение «себе на уме», что характеризует данного персонажа, как хитрого, скрытного, имеющего заднюю мысль человека. Говоря об отношении Лужина к Дуне и его матери, употребляет пословицы «по одежке протягивай ножки», «хлеб – соль вместе, а табачок врозь». А письмоводитель из здешней конторы Заметин у Раскольникова «греет руки», что означает «пользоваться обстоятельствами, нечестно наживаться».

Не только в речи главного героя романа можно встретить изобилие фразеологических единиц, но и у второстепенных персонажей прослеживается тенденция к использованию фразеологизмов разных групп и классификаций. В речи Свидригайлова присутствуют фразеологизмы из картежной терминологии «бьюсь об заклад, что вы уж что-нибудь в этом роде тоже слышали?» в значении, что герой готов спорить, что Лужин знает то, о чем говорит Свидригайлов, «игра не стоит свеч».

Необходимо отметить речь Петра Петровича Лужина, надворного советника, которая наполнена канцеляризмами: «имею честь», что означает проявление уважения, почета; «лишу себя чести», но данные выражения он произносит только там, где хочет показать себя с лучшей стороны, выделить своё благородство. В обычной жизни он более развязно себя ведет, это заметно даже из его речи, в которой он активно использует разговорно-экспрессивные слова и словосочетания: «дал маху», в значении ошибся, «попридержать в чёрном теле» – данное выражение было обращено к матери Раскольникова и к сестре Дуне, которым он совсем не давал денег.

Особенно нужно отметить речь друга Раскольникова Дмитрия Разумихина, которая насыщена различными фразеологическими оборотами, имеющими разговорный характер. Именно эта особенность делает его речь экспрессивной, выразительной, оживленной и по-особому яркой. Например, употребление Разумихиным просторечного выражения в разгово-

ре с Раскольниковым «вижу брат, что опять из себя дурака сваял», говорит о том, что герой совершил глупость.

Большое количество фразеологизмов библейского происхождения можно найти в монологе Мармеладова: «тайное становится явным», то есть что-то утаённое всё равно будет известно; «царствие божие».

Порфирий Петрович, хитрый и наблюдательный следователь, использует в своей речи фразеологизмы литературного происхождения «не мудрствуйте лукаво», что в контексте означает «отдайтесь жизни прямо, не рассуждая»; использует фразеологизмы библейского происхождения «денно и ночью», в значении – не прерываясь, постоянно, «ищите и обрящите», в значении того, что нужно действовать, чтобы добиться какой-то цели, «до последних столбов» это преобразованный фразеологизм от выражения «геркулесовы столбы», означающее «крайний предел, границу чего-либо». Также присутствуют такие выражения разговорного характера, как «с руками и ногами», «ручки поднять», то есть руки наложить, покончить жизнь самоубийством, «пить горькую», «лышу надеждой».

Без внимания Ф.М.Достоевский не оставил и эпизодических героев. Амалия Людвиговна, хозяйка дома, в котором живут Мармеладовы, коверкает известный фразеологизм «раз и навсегда» и произносит «раз-на-прежде», а друг и подопечный господина Лужина Андрей Лебезятников предстаёт как «конь, заслышавший боевую трубу».

Таким образом, речь всех героев романа насыщена фразеологическими оборотами, что передает колорит того времени.

Устойчивые сочетания слов изменяют речь всех героев, делают её более оживлённой и экспрессивной, помогают избежать сухости, шаблонности и безликости в речевом общении.

Анализ романа «Преступление и наказание» показал, что использование Ф.М. Достоевским такого большого и разнообразного количества фразеологических единиц только способствует углублению эмоционального фона, необходимому дополнению характеристик и образов героев, наделению каждого индивидуальными чертами и особенностями.

СПИСОК ЛИТЕРАТУРЫ

1. Волкова Е.И. Фразеологизмы в романе Ф.М. Достоевского "Преступление и наказание". – Беларусь, 2015.
http://elenavolkova.ucoz.com/load/metodicheskie_razrabotki/issledovatel'skaja_rabota_frazeologizmy_v_romane_f_m_dostoevskogo_prestuplenie_i_nakazanie/2-1-0-18
2. Достоевский Ф.М. Преступление и наказание: (роман). – М: АСТ, 2017. – С. 540.
3. Мокиенко В.М. Загадки русской фразеологии: Науч.-попул. – М: Высшая школа, 1990. – С. 160.
4. Семенова Н.А. Индивидуально-авторские трансформации в романе Ф.М. Достоевского «Преступление и наказание» / Опыты: Сборник научных статей аспирантов и студентов. Вып. 2 – М: Издательство РУДН, 2004 – С. 325-335.
5. Семенова Н.А. Фразеология и её функции в романе Ф.М. Достоевского «Преступление и наказание». – М., 2004. <http://search.rsl.ru/ru/record/01002769069>
6. Степанова М.И. Фразеологический словарь русского языка. – СПб.: ООО Виктория плюс, 2013. – С. 608.
7. Столбунова С.В. Роль фразеологических единиц в «Преступлении и наказании» Ф.М. Достоевского. – Ярославль, 2002. <http://rus.1september.ru/article.php?ID=200201502>
8. Федосов И.В. Фразеологический словарь русского языка. – М: ЮНБЕС, 2003. – С. 608.

ЭЛЕМЕНТЫ РУССКОЙ МЕНТАЛЬНОСТИ В ЛИРИКЕ А.А. АХМАТОВОЙ

Филимонова О.В., Колоскова Т.А.

ГОУ ВО МО «Государственный гуманитарно-технологический университет»

Для исследовательской работы я выбрала тему «Элементы русской ментальности в лирике А.А. Ахматовой».

Под «элементами» мы будем подразумевать концепты, то есть содержание понятия, смысловое значение имени (знака), устойчивые языковые или авторские идеи, имеющие традиционное выражение.

Под «ментальностью» мы будем понимать способ видения мира, в котором мысль не отделена от эмоций, то есть устойчивые интеллектуальные и эмоциональные особенности, присущие той или иной национальности.

В данной работе проанализированы лирические произведения А.А. Ахматовой с целью выявления в них элементов русской ментальности как проявления национального сознания русского народа. Данные категории позволят нам глубже и обстоятельнее познакомиться с ценностями и идеалами не только самой А.А. Ахматовой как выдающейся поэтессы и человека своего времени, её современников, но и всего русского общества, формирующегося и развивающегося с древних времен и по сей день.

Актуальность данной темы заключается в том, что Ахматова являлась свидетелем и участником событий тяжёлых времён в России, а, значит, отразила в своих произведениях настроения, стремления, идеалы и ценности нашего народа. Особую роль в понимании нами концептов ментальности русского человека времён А.А. Ахматовой играют лексические единицы, употребляемые поэтессой в лирических произведениях, их семантика. В 2016 году исполнилось 50 лет со дня смерти этой русской поэтессы, следовательно, благодаря данной работе, мы можем не только познакомиться с идеалами и ценностями жизни людей того времени, но и вспомнить творчество А.А. Ахматовой.

Проблематика исследования – выражение национального сознания русского народа в поэтических произведениях А.А. Ахматовой.

Гипотеза исследования – наличие ментальных категорий, определяющих сознание русского народа, в творчестве А.А. Ахматовой позволят назвать ее истинно русским поэтом, чье национальное самосознание является частицей сознания всего русского народа и находит отражение в поэтических произведениях А.А. Ахматовой.

Объект исследования – стихотворения А.А. Ахматовой.

Предмет исследования – элементы ментальности русского человека в поэзии А.А. Ахматовой.

Цель исследования – выявить в лексике А.А. Ахматовой ментальные понятия, касающиеся любого русского человека, определить их смысл и значение.

Задачи исследования:

1. Изучить литературу по данной теме.
2. Проанализировать поэтические произведения Анны Ахматовой и выявить в них ее личные культурные, этические и моральные ценности.
3. Сопоставить значение ментальных категорий в лирике А.А. Ахматовой с характерными элементами ментальности русского народа.
4. Охарактеризовать роль данных концептов, воспеваемых и разрабатываемых А.А. Ахматовой, для всего русского общества, объяснить причины их зарождения в национальном сознании русского народа.

Методы исследования:

1. Изучение специальной литературы.
2. Обобщение и систематизация материала по данной теме.
3. Проведение сравнительного анализа и синтеза.
4. Культурно-исторический метод.

Научная новизна и практическая значимость данной работы определяются тем, что вопрос отражения ментальности русского народа в лирике А.А. Ахматовой не рассматривался ранее в научных трудах в данном ключе.

В результате проделанной нами исследовательской работы мы пришли к следующим выводам:

1. Основные элементы ментальности русского народа уходят корнями глубоко в историю зарождения, развития и становления нашего государства. Они тесно связаны с устройством древнерусского общества, принятием христианства и заимствованием догм из других христианских государств, но с переосмыслением на русский ум.

2. В поэтическом наследии А.А. Ахматовой посредством слова отражены многие этические, культурные и моральные ценности и взгляды самой поэтессы. Эти элементы ментальности А.А. Ахматовой тесно переплетены с основными концептами ментальности русского народа. Ее взгляды на жизнь – это отражение менталитета всего русского народа.

3. А.А. Ахматова отразила в своих произведениях основные ментальные концепты, заложенные в крови истинно русского душой и сердцем человека, поэтому А.А. Ахматова поистине русский поэт и выразитель народного сознания.

4. Большинство концептов в лирике А.А. Ахматовой связано с отражением норм, внедренных в русское сознание Православием. Это подтверждает то, что у А.А. Ахматовой в ее поэзии частотны религиозные мотивы.

СПИСОК ИСТОЧНИКОВ

Литература:

1. Ахматова А. Автобиографическая проза // Литературное обозрение. – 1989. – № 5.
2. Ахматова А. Собрание сочинений: В 2 т. – М.: Правда, 1989.
3. Библия. Книги Священного Писания Ветхого и Нового Завета. Канонические. – М., 2015.
4. Бобышев Д. Ахматова и эмиграция // Звезда. – 1991. – № 2.
5. Виноградов В.В. О поэзии Анны Ахматовой (стилистические наброски). – Л., 1925.
6. Добин Е.С. Поэзия Анны Ахматовой. Облик поэта. – М., 2015.
7. Руденко М.С. Вестник Московского университета. – Сер. 9. Филология. – 1995. – № 4.
8. Троцык О. А. Библия в художественном мире Анны Ахматовой. – Полтава: ПОИППО, 2012.

Интернет-ресурсы:

1. <http://ahmatova.niv.ru/ahmatova/kritika/nikolina-obraz-rodiny-v-poezii-ahmatovoj.htm>
2. <http://school-essay.ru/lyubov-v-poezii-anny-axmatovoj.html>
3. <http://ahmatova.niv.ru/ahmatova/kritika/shevchuk-geroika-i-tragizm-v-lirike-ahmatovoj-1941-1945.htm>
4. http://studbooks.net/773325/literatura/otrazhenie_mentaliteteta_naroda_yazyke

ИНФОРМАЦИОННОЕ ОБЩЕСТВО: МИФЫ И РЕАЛИИ

Филимонова О.В., Кондратьев Д.В.

ГОУ ВО МО «Государственный гуманитарно-технологический университет»

Термин «информационное общество» был практически одновременно введен в начале 1960-х годов учеными из США и Японии Ф. Махлупом и Т. Умесао. Равнозначными этому термину являются определения «технотронного общества», «общества знания», «постиндустриального общества», с последним термином равенство провели в 90-х годах прошлого века.

В 1970–80-е годы появилось множество концепций понимания данного типа общества. Т. Стоуньер считал, что информация – это своеобразный капитал, самый большой потенциальный источник богатства, а промышленность в постиндустриальной экономике будет вытеснена сферой услуг, связанной с обработкой информации. Теорию информационного общества также развивали М. Порат, Ё. Масуда, Р. Кац, которые делали акцент на становление технотронного общества, базирующегося на высокой роли информации и знаний.

Все названные выше ученые связывали развитие общества именно с доминированием так называемого «четвертого» сектора экономики, т.е. информационного, который идет следом за сельским хозяйством, промышленностью и экономикой услуг. Если рассмотреть особенности обществ, то, следуя концепциям исследователей информационного общества, можно установить, что:

1. В аграрном обществе экономическая деятельность связана с производством продуктов питания, а ограничивающим фактором является земля.
2. В индустриальном обществе главное – производство товаров, а ограничивающий фактор – капитал.
3. В информационном обществе основной экономической деятельностью является производство и применение информации для эффективного функционирования других форм производства, а ограничивающим фактором становится знание.

Сторонники теории информационного общества разрабатывают новые экономические и политические модели. Так, Тоффлер считал, что корпорации заменят индивидуальные предприниматели, работающие на дому. Дж. Пелтон выдвинул проект создания «глобальной электронной цивилизации», т.е. «телекомпьютерэнергетики». Х. Эванс говорил о вымирании традиционной печатной продукции вследствие господства электронных книг и ресурсов. Тоффлер и Дж. Мартин считали, что телекоммуникационная сеть, обеспечивающая связь граждан с правительством, будет способствовать становлению и развитию демократии. Экономика при этом делится на следующие сектора:

1. Отрасли индустрии содержания – субъекты, которые создают информацию, ее распространяют и обрабатывают, т.е. организации, создающие интеллектуальную собственность, а также те, кто придает ей «товарный вид». Это лидирующий сектор.
2. Индустрия распространения – те, кто занимается созданием и управлением сетями распространения информации.
3. Индустрия обработки охватывает производителей компьютеров, телекоммуникационного оборудования и потребительской электроники.

Следует отметить, что не появление компьютера определило социально-экономическое развитие общества, а, наоборот, это развитие потребовало создание высоких технологий. Для усовершенствования промышленности требовались научные знания, но только развитая промышленность позволила создать технические средства для накопления и распространения этих знаний.

Особенностью зарождения информационного общества стал тот факт, что во второй половине XX века началось увеличение численности «белых воротничков», которых в начале века было в десятки раз меньше, чем работников, связанных с физическим производственным трудом. Рост этот шел параллельно с демократизацией высшего образования, т.к. для работы в интеллектуальной сфере требуются специалисты, а не просто рабочие среднего класса.

В целом, информационное общество большинство ученых видит так:

- решено противоречие между информационной лавиной и информационным голодом;
- наблюдается приоритет информации над другими ресурсами;
- главной формой развития становится информационная экономика;
- в основу общества заложены автоматизированные генерация, хранение, обработка и использование знаний с помощью новейшей информационной техники и соответствующих технологий;
- информационная технология приобретает глобальный характер, охватывает все сферы жизни человека;
- появляется информационное единство всей человеческой цивилизации;
- реализован свободный доступ каждого человека к информационным ресурсам всей цивилизации;
- реализованы гуманистические принципы управления обществом и воздействия на окружающую среду.

Как бы не воспевалось информационное общество, его концепции имеют ряд существенных недостатков.

Во-первых, определение «постиндустриальное общество» оказывается более совершенным, чем остальные термины, т.к. оно всего лишь подразумевает новую стадию развития общества, идущую после индустриального, а признаки абсолютно нового строя не могут быть четко названы и описаны, пока не будет завершено хотя бы его формирование.

Во-вторых, ее сторонники слишком концентрируют внимание на электронике, компьютерной технике и средствах связи, утопически предсказывают то, что скоро мы будем работать на дому, все будет заменено интернетом, а человек будет зависеть от машин. Но что делать с элементарными потребностями человека в пище, например? Кто и как будет их удовлетворять, если вся деятельность людей будет идти вокруг информации, а сфера материального производства уйдет на периферию? Где будет эта периферия и по каким критериям она отделена от остального мира?

В-третьих, большое внимание уделяется технологическому детерминизму, но теория практически ничего не говорит о тех новых экономических и социальных явлениях, которые слабо зависят от информационной сферы.

Критиковать теорию постиндустриального общества в СССР начал Э. Араб-Оглы в книге «В лабиринте пророчеств» (1973 г.), где он пишет, что термин «постиндустриальное общество» превратился чуть ли не в символ веры для тех, кто хотел бы предложить какую-нибудь привлекательную альтернативу теории научного коммунизма, поэтому неудивительно, что концепция постиндустриального общества получила почти единодушное признание не только в Соединенных Штатах и Западной Европе, но и в Японии. Марксисты считают, что подтверждает и Э. Араб-Оглы, что техническая революция с точки зрения постиндустриального общества ведет только к воспроизводству социальных антагонизмов капитализма в еще более широком масштабе. Получается, что капитализм никуда не исчез. В этом ошибка прогнозов Маркса, который видел скорое падение капитализма. На самом деле, капитализм выжил и перешел в новую стадию своего развития.

Таким образом, в сознание людей повсеместно внедряется миф об обществе, в котором нет проблем, все равны, а в любой точке Земли мы имеем доступ к разнообразной информации и можем жить полноценной, удобной, комфортной жизнью. Но никто не задумывается о том, с какими затратами это будет обеспечиваться, не вникает, откуда будет все браться, если «все до единого» будут заняты в информационной сфере и производства практически не будет. Поэтому нам следует здраво оценивать все аспекты информационного общества, задумываться о моментах, которые не освещены учеными, и смотреть на мир без розовых очков.

Плюсы построения информационного общества	Минусы построения информационного общества
1. Преодоление информационного кризиса, сглаживание противоречий между информационным морем и информационным недостатком.	1. Увеличивающееся влияние на общество любых средств массовой информации - даже недоброкачественных.
2. Обеспечение приоритета информации сравнительно с другими ресурсами.	2. Информационные технологии вмешиваются в частную жизнь людей, производя зачастую разрушительные действия, нарушается деятельность организаций.
3. Главенствующая форма развития - информационная экономика.	3. Не решается существующая проблема отбора информации качественной и достоверной.
4. Основой общества должны быть автоматизированные генерация, обработка, хранение и использование всевозможных знаний посредством новейших информационных технологий и техники.	4. Большинство людей с трудом адаптируются в информационном обществе.
5. Информационная технология глобального характера, охватывающая все сферы деятельности человека.	5. Трудности в нейтрализации опасности разрыва между потребителями и "информационной элитой" (людьми, занимающимися разработкой и распределением информационных технологий).
6. Формирование информационного единства человеческой цивилизации.	6. Нет достаточно актуальных разработок информационного права и информационной защиты.
7. Посредством информатики реализация свободного доступа каждого человека к ресурсам информации всей цивилизации.	7. Угроза нарушения конфиденциальности информационных данных.
8. Реализация гуманистических принципов управления обществом и контроль над воздействием на окружающую среду.	8. Не обеспечена должным образом безопасность личного информационного пространства.

СПИСОК ЛИТЕРАТУРЫ

1. Алексеева И. Возникновение идеологии информационного общества // Информационное общество. Вып. 1. – М.: Просвещение, 2009.
2. Емелин В. Информационные технологии в контексте постмодернистской философии: Автореферат дисс. канд. филос. наук. – М.: МГУ, 1999.
3. Коротец И.Д. Основы социологии и политологии : Учебное пособие / И.Д. Коротец, Т.Г. Тальнишних. – М.: ИНФРА-М, Академцентр, 2013.
4. Поппер К.Р. Открытое общество и его враги. В 2 т. – М.: Феникс, Международный фонд "Культурная инициатива", 1992.
5. Тоффлер Э. Шок будущего. – М.: АСТ, 2001.
6. Цвылев Р.И., Постиндустриальное развитие. Уроки для России. – М.: Наука, 1996.

ЗАВИСИМОСТЬ СОЦИАЛЬНО-ПСИХОЛОГИЧЕСКИХ УСТАНОВОК М.Ю. ЛЕРМОНТОВА НА ПРИНЦИПИАЛЬНОМ УРОВНЕ ОТ ХАРАКТЕРА ПРОТЕКАНИЯ ДЕТСТВА И ЮНОСТИ

Филимонова О.В., Пузырёв А.В.

ГОУ ВО МО «Государственный гуманитарно-технологический университет»

Михаил Юрьевич Лермонтов

Принципиальные установки

Следовать выработанным принципам

1) **принципиальный, однозначный, справедливый, честный, правильный, смелый**

2) **искренний, правдивый, неравнодушный, порядочный**

3) **решительный, надежный, свободный**

4) **нравственный, стойкий**

5) **достойный, возвышенный, добродетельный, благородный**

Следовать не принципам, а ситуативным интересам

1) **беспринципный, обтекаемый, несправедливый, подлый, неправильный, трусливый**

2) **лицемерный, лживый, равнодушный, жуликоватый**

3) **нерешительный, ненадежный, конформный**

4) **безнравственный, шаткий**

5) **недостойный, низменный, порочный, низкий**

Имеющиеся сведения позволяют предполагать, что у М.Ю. Лермонтова на принципиальном уровне наблюдается неоднозначная ситуация в проявлении положительной социально-психологической установки «**следовать выработанным принципам**» и, одновременно, отрицательной социально-психологической установки «**следовать не принципам, а ситуативным интересам**». Наряду с проявлением положительных качеств у М.Ю. Лермонтова по одному и тому же критерию сформированы противоположные отрицательные качества: «**принципиальный, честный, смелый**», но «**несправедливый, неправильный**»; «**искренний, неравнодушный**» с одними, но «**равнодушный**» с другими; «**нравственный**» с одной стороны, но «**безнравственный, шаткий**» с другой. И только такие качества, как «**решительный, свободный**» и «**недостойный, низменный, порочный, низкий**» находят одинаковое подтверждение в источниках.

Имеющиеся факты биографии писателя позволяют предполагать, что М.Ю.Лермонтов в возрасте 11-14 лет сформировал качество «**принципиальный, честный, смелый**». Основой для формирования данной установки стал тот факт, что М.Ю. Лермонтов имел живой критический ум, свои твердые взгляды на мир и жизнь, которые было трудно изменить. Он не боялся осуждения со стороны, шел напролом, достигал своих целей.

Следует также отметить, что данное качество могло быть привито ему бабушкой, которая служила ему личным примером честности. Будучи честным, М.Ю. Лермонтов требовал этого и от окружающих его людей. Он не терпел лжи и лицемерия, это огорчало и злило его.

Возможно, такое поведение окружающих дало толчок для становления и развития у М.Ю. Лермонтова отрицательных качеств «**несправедливый, неправильный**», что подтверждает и биография поэта.

Имеющиеся факты биографии писателя позволяют предполагать, что М.Ю. Лермонтов в возрасте 11-14 лет сформировал качество «**искренний, неравнодушный**». М.Ю. Лермонтов, защищал простых слуг, видя в них людей, ничем не отличающихся от господ, был наивным, чувствительным, переживал по многим поводам.

Имеющийся биографический материал позволяют предполагать, что М.Ю. Лермонтов в возрасте 11-14 лет сформировал качество «**решительный, свободный**». Подтверждением

этого могут служить многочисленные произведения М.Ю. Лермонтова, в которых поэт отразил свой взгляд на мир, а герои отчасти автобиографичны. Одним из наглядных произведений может послужить поэма «Мцыри» (1840).

Имеющиеся факты биографии М.Ю.Лермонтова позволяют утверждать, что у него в возрасте 11-14 лет были сформированы такие качества, как **«безнравственный, шаткий»**. Формированию данных качеств способствовали отношения в семье М.Ю. Лермонтова, непонимание и неприятие его со стороны окружающих людей, неудачи в отношениях с противоположным полом.

Имеющийся биографический материал позволяет сделать вывод, что в возрасте 11-14 лет М.Ю. Лермонтов сформировал качества **«недостойный, низменный, порочный, низкий»**. Основой для формирования данных отрицательных качеств послужили его отношения с обществом, а так же гордый нрав М.Ю. Лермонтова, который давал ему повод считать себя лучше других.

ВЫВОД:

Таким образом, у М.Ю. Лермонтова на принципиальном уровне наблюдается неоднозначная ситуация в проявлении положительной социально-психологической установки **«следовать выработанным принципам»** и отрицательной социально-психологической установки **«следовать не принципам, а ситуативным интересам»**, что проявилось в том, что М.Ю.Лермонтов практически шел на контакт с окружающими, относился к ним с презрением. Но стоит заметить, что поэт стал таким по причине неумения совладать со своей внутренней силой, направить ее в нужное русло, а также потому, что М.Ю.Лермонтов не умел бороться со своими пороками и слабостями.

СПИСОК ЛИТЕРАТУРЫ

1. Арсеньев И.А. Слово живое о неживых. – М.: Libra Press, 2017. – 91 с.
2. Белинский В.Г. Стихотворения М.Ю.Лермонтова. – СПб.: тип. Ильи Глазунова и К, 1840. – 108 с.
3. Висковатый П.А. Михаил Юрьевич Лермонтов. Жизнь и творчество. – М.: Современник, 1891. – 74 с.
4. Вистенгоф П.Ф. Из моих воспоминаний // М.Ю. Лермонтов в воспоминаниях современников. – М.: Художественная литература, 1989. – 314 с.
5. Вырыпаев П.А. Лермонтов: Новые материалы к биографии. – Саратов: Приволжское кн. изд-во, 1976. – 160 с.
6. Герцен А.И. – Из статьи «Русская литература: Михаил Лермонтов», <http://fanparty.ru/fanclubs/mihail-lermontov/tribune/137446> [Электронный ресурс, добавлено Maritana 01.12.2011].
7. Мережковский Д.С. М.Ю. Лермонтов. Поэт сверхчеловечества. – СПб.: РХГИ, 2002. – 182 с.
8. Опочинин Е.Н. Воспоминания. – М.: Художественная литература, 1990. – 54 с.
9. Тиран А.Ф. Из записок // М.Ю. Лермонтов в воспоминаниях современников. – М.: Худож. лит., 1989. – С. 149-153.

ВЛИЯНИЕ ПЕДАГОГИЧЕСКОГО СТИЛЯ ОБЩЕНИЯ НА МОТИВАЦИЮ ШКОЛЬНИКОВ НА УРОКЕ МАТЕМАТИКИ

Филиппова А.С., Силенко В.Е.

ГОУ ВО МО «Государственный гуманитарно-технологический университет»

Как заинтересовать ученика на уроке математики? Вопрос, на который хотят найти ответ не только молодые специалисты, но и многие учителя со стажем. Целью данной работы является выявление действий, повышающих заинтересованность и работоспособность учащихся на уроках математики. Мною были предприняты попытки решить следующие задачи: определить наиболее подходящий педагогический стиль общения учителя для ведения уроков математики; установить факторы, влияющие на мотивацию учащихся среднего

школьного возраста; осветить и проанализировать методы и приемы на уроках математики, которые заинтересуют школьников.

Для начала хотелось бы обозначить стили общения учителя, которые выделяют в педагогике, а именно демократический, авторитарный и либеральный [2, с. 323].

На практике же, редко встречаются педагоги, подходящие точно под описание одного из этих стилей. Довольно часто встречаются учителя «смешанного типа». На уроках математики целесообразно сочетать демократический стиль общения с авторитарным. При использовании демократического стиля общения между учителем и учениками образуются дружеские взаимоотношения, которые вызывают у детей положительные эмоции. А из авторитарного стиля общения можно взять такое качество, как строгость. Поскольку в математике очень много различных законов, теорем и алгоритмов, которые нужно выполнять, и требовать этого от учащихся.

А теперь давайте разберемся с таким понятием, как мотивация на уроках математики, поскольку мотивация является важнейшим компонентом структуры учебной деятельности. В переводе с латинского языка мотивация переводится как побуждение к действию. Существует несколько определений понятия мотивация, наиболее подходящим определением в формате урока математики, как мне кажется, является следующее: мотивация – это процесс побуждения себя и других к деятельности для достижения целей.

На мотивацию школьников влияют многие факторы, например такие, как атмосфера в школе и классе, включенность ученика в коллектив, отношения между учителем и учеником. Полюбит и заинтересуется ли ученик в изучении предмета, зависит в большинстве своем от учителя, от того, как он «замотивирует» школьника. Большое значение оказывает занимательность изложения материала, необычная форма преподавания, вызывающая заинтересованность у учащихся, эмоциональность речи учителя, заинтересованность преподавателя в успешном исходе

Для формирования учебной мотивации учителю рационально соблюдать следующие правила: подбирать задания посильного уровня для учащихся, задачи разного уровня сложности; стоит обсуждать причины успехов и неудач учеников; сравнивать достижения ученика с его собственными, а не с достижениями остальных учеников в классе; наличие активно положительной установки учителя по отношению к каждому ученику.

А теперь рассмотрим приемы и методы, которыми можно привлечь учеников к изучению математики, развить интерес к предмету. Ведь еще французский математик Блез Паскаль говорил: «Предмет математики настолько серьезен, что нужно не упускать случая, делать его немного занимательным» [1].

Рассказывать интересные исторические факты, которые способствуют активации познавательной деятельности. Например, такой: все мы знаем что «Приключения Алисы в стране чудес» написал Льюис Кэрролл, но мало кто знает, что Льюис Кэрролл это псевдоним математика и логика Чарльза Л. Доджсона. Как рассказывают биографы, королева Виктория пришла в восторг от этой книги и захотела прочитать всё, написанное Кэрроллом. Можете представить её разочарование, когда она увидела на своем столе стопку книг по математике.

При введении нового математического термина стоит рассказать учащимся об истории его происхождения. После небольшой исторической справки дети с большей активностью принимают участие в изучении нового объекта.

Для изучения темы окружности и круга, можно использовать следующий прием. Сообщим детям, что по-латински «радиус» – это «спица колеса», и предложить им нарисовать радиус окружности. При введении параллельных прямых в 7 классе стоит сказать учащимся, что по-гречески «параллелос» – это идущие рядом. И дать задание нарисовать эти прямые. Займет это буквально одну минуту, но у учащихся расширяется кругозор и повышается интерес к предмету.

Школьникам очень важно показать, что математика может им пригодиться в жизни, для этого стоит давать задания, которые показывают связь с практикой. В учебниках очень мало уделяется внимание мотивационным заданиям такого рода, поэтому важно преподавателю самому разрабатывать соответствующий материал. К мотивации на уроках математики

важно отнести регулярную проверку и оценку деятельности ученика учителем, показывать школьникам связь пройденного материала с ранее изученным.

На уроках очень важно развивать познавательный интерес. Изучением этого процесса занималась Г.И. Щукина. Результаты исследования показали, что проявление познавательного интереса как устойчивой черты личности отмечается лишь у отдельных учащихся. Поэтому педагогам очень важно систематически давать задания, способствующие формированию и развитию интереса школьников к урокам математики.

Можно использовать такой прием, как отправление с учащимися в различные путешествия, экскурсии, экспедиции. Как пример, при введении темы «Пирамида» в 10 классе отправиться со своими учащимися в путешествие! Например: представьте, что мы с вами путешествуем по водам Великого Нила, и в глаза нам бросается резкая грань, где Нильская долина с ее зелеными полями и финиковыми рощами сменяют горячие пески мертвой Ливийской пустыни. Еще дальше на западе видны удивительные горы. Они правильной формы и тянутся на десятки километров. Стоя у их подножья, трудно себе представить, что эти огромные каменные горы созданы руками людей.

После прочтения текста можно задать учащимся следующие вопросы: Как вы думаете, о чем пойдет речь сегодня на уроке? Какие ассоциации возникают у вас со словом «пирамида»? Побывав в таком путешествии в начале урока, даже самый нерадивый ученик «втянется» в процесс обучения.

На сайте детского образовательного центра ATLASNET в г. Таллинн, описана методика «Давайте мечтать на уроках математики», автор Татьяна Галутво, рассказывающая об очень интересном способе ведения уроков математики. В 5 классе, придя впервые на урок, Татьяна предлагает ребятам ярко и красочно оформить первый лист их тетради на тему «Я рисую математику». Это сразу дает понять очень многое о каждом ребенке, на что он способен. В конце года у класса экскурсия по городу, и потом они рисуют прекрасные картины на тему «Геометрия вокруг нас». Так учитель дает понять своим ученикам, зачем им нужна математика, где они могут встретить и применить ее в жизни. Придя в 6 класс, преподаватель проводит небольшое тестирование, которое включает такой вопрос, как мой любимый школьный предмет, и математика всегда на лидирующих позициях. И в конце пишут небольшое эссе на тему «Геометрия вокруг нас». И вот здесь хочется процитировать эссе, написанное одной из учениц Татьяна Голутво: «Каждое утро просыпаюсь в прямоугольной кровати от звонка параллелепипедного будильника. Смотрюсь в овальное зеркало. Чищу свои зубы, напоминающие квадраты и иду на кухню. Беру из параллелепипедного холодильника полукруглые ломтики хлеба, круглые ломтики колбасы, квадратные ломтики сыра и делаю из них цилиндрические бутерброды. Спускаюсь по лестнице в 45° . Внизу поворачиваюсь на 90° и выхожу из двери. Чтобы быстрее успеть на автобус, не бегу по прямому углу, а срезаю дорогу под углом в 60° . Вот такое у меня геометрическое утро. [4, с. 1].

В конце хотелось бы сказать, что начинать уроки математики нужно с игры и мечты, а заканчивать сложными формулами. И после таких уроков школьники не будут говорить, что математика – это скучно.

СПИСОК ЛИТЕРАТУРЫ

1. Методика и технология обучения математике. Курс лекций: пособие для вузов / под науч. ред. Н.Л. Стефановой, Н.С. Подходовой. – М.: Дрофа, 2005.
2. Зимняя И.А. Педагогическая психология : учеб. для вузов. – М.: Московский психолого-социальный институт; Воронеж: НПО МОДЭК, 2010.
3. Гончарова М.А., Решетникова Н.В. Образовательные технологии в школьном обучении математике : учебное пособие. – Ростов-н/Д.: Феникс, 2014.
4. Галутво Т. Давайте мечтать на уроках математики! - <http://www.atlasnet.ee/component/content/article/457> (30.04.2017)

КЛАССИФИКАЦИОННЫЙ АНАЛИЗ ТЕКСТОВ ШКОЛЬНЫХ МАТЕМАТИЧЕСКИХ ОЛИМПИАД РОССИИ И УКРАИНЫ

Фурсова Т.А., Иванов А.Ю.

ГОУ ВПО «Донецкий национальный университет», г. Донецк

Введение. Принято считать, что призвание к математике и математическим способностям часто проявляется в достаточно раннем возрасте, это позволяет познавать математическое искусство еще в ранние годы обучения в школах, лицеях, гимназиях. Учащиеся начавшие развивать свои способности к нестандартным решениям часто добиваются серьезных успехов, и уже в возрасте 17-19 лет многие из них начинают делать настоящие открытия.

Таким образом, критически важным становится привлечение одаренной молодежи к математике, а также открытие перед ней возможностей для совершенствования в этой области знаний. В подобной системе работы с учащимися значительное место занимают математические олимпиады.

История вопроса. История математических олимпиад среди школьников в СССР берет свое начало в 1934–1935 гг. В эти годы впервые состоялись городские математические соревнования юных математиков в Ленинграде, Москве и Тбилиси, а еще через несколько лет в Киеве.

Первые подобные соревнования не имели общих правил, так в Ленинграде даже проводились устные олимпиады, на которых каждому участнику давалось несколько попыток для того, чтобы рассказать жюри свое решение задач. Постепенно олимпиада приобрела более «спортивный» характер. К старым традициям добавлялись и некоторые новые; среди них – «математический бой» между сборными командами жюри и школьников. Менялась и структура проведения олимпиад. С 1975 г. было принято решение ввести олимпиадную «пирамиду». Самым массовым и главным в «пирамиде олимпиад» является не вершина, а ее основание – школьные, районные, городские и областные олимпиады, проводимые местными математиками и учителями. Конечно, добраться до верхних ступеней олимпиадной пирамиды – дело не простое: помимо математических способностей, для побед на олимпиадах требуется ещё и качество «спортсмена-многоборца», то есть умение быстро переключаться с одной задачи на другую [1, с. 12].

Помимо выявления победителей важной целью олимпиады является развитие интереса школьников к математике, вовлечение в постоянную работу с ними большего числа преподавателей и студентов вузов, учителей.

Решение олимпиадных задач служит хорошей подготовкой к будущей научной деятельности, заостряет интеллект. Математические олимпиады не только дают ценные материалы для суждения о степени математической подготовленности учащихся и выявляют наиболее одаренных и подготовленных молодых людей в области математики, но и стимулируют углубленное изучение предмета.

Еще одна тема, которую необходимо затронуть – выпуск учебной и научно-популярной литературы. В XX веке выходили прекрасные периодические сборники «Математическое просвещение», адресованные студентам, учителям, любителям математики, где обсуждались также и педагогические вопросы. Говоря о литературе для школьников, нельзя не вспомнить, и о первых изданиях книг Гельфанд И.М. «Метод координат», Кирилов А.А. «Пределы», из серии «Библиотечка физико-математической школы», служивших, образцовыми пособиями для учеников Всесоюзной заочной математической школы при МГУ. Однако, несмотря на большое количество олимпиадной литературы, она все равно не является широкодоступной для школьников и рассчитана, в основном, на учащихся, готовящихся к республиканским и международным олимпиадам [2, с. 24].

Не взирая на массовое участие школьников и важность олимпиадного движения в математическом просвещении учащихся, существует проблема недостаточного методического сопровождения, которая зачастую не позволяет детям раскрыть свои таланты посредством математических олимпиад. Началом решения данной проблемы может стать классификация методов решения задач, применяемых при решении олимпиад, разработанная авторами данной статьи. На основе анализа набора олимпиадных задач выявлены разделы, изучению ко-

торых следует уделить особое значение при подготовке к данным математическим конкурсам.

Методы решения. Зачастую олимпиадные задачи имеют нестандартную формулировку. Далеко не всегда решение таких задач является цепочкой из нескольких естественных шагов. Бывает, что, даже хорошо разобравшись в условии, долго не удается найти правильный путь рассуждений. Нужное соображение возникает иногда неожиданно, интуитивно, как некое «озарение», эти моменты и составляют радость математического творчества. Таким образом, олимпиадные задачи позволяют приоткрыть завесу над серьезной математикой – классической и современной и отражают последние математические моды, – они, как и мода на одежду, меняются с годами.

Как же подготовиться к олимпиаде и есть ли универсальный метод решения олимпиадных задач? Вопрос подготовки беспокоит значительное количество преподавателей. Необходимо на дополнительных кружках, факультативах уделить внимание методам решения олимпиадных задач.

Существует множество литературы, посвященной математическим конкурсам: решению олимпиадных задач, методам решения задач и т.д. Нам же в большей степени интересуют литература, в которой описаны идеи и методы решения олимпиадных задач.

Следует отметить, что не существует единой классификации типов олимпиадных задач, так различными авторами выделяется от 5-7 до 15. Основываясь на литературе [3], [4] и собственном опыте, может быть предложена следующая система методов: четность, делимость и остатки, принцип Дирихле, принцип крайнего, инварианты, раскраски, неравенства, поиск родственных задач, игры, метод математической индукции, процессы и операции, покрытия, упаковки и замощения, Алгоритм Евклида, уход на бесконечность и малые шевеления, графы, соответствие, подсчет двумя способами, обратный ход, доказательство от противного, «причѐсывание задач», уравнения и системы уравнений в целых числах, геометрия масс, метод координат и векторная геометрия, метод направленного перебора, свойства функций и их графиков, элементарные преобразования выражений, применение элементарных геометрических конструкций, математический опыт.

Количественные характеристики. Построив классификацию олимпиадных задач, перед нами стал вопрос: как выявить какие из выделенных методов реально применяются при решении олимпиад, а какие второстепенны с этой точки зрения. Нами были изучены задачи математических олимпиад II-III этапов на территории Украины и Московской области в средней и старшей школе за 2000-2005 гг. Изучив авторские и построив собственные решения, мы определили, какие методы необходимы для решения каждой задачи. Следует отметить, что в отдельных случаях при решении задач используются сразу несколько различных методов.

Данные, полученные в результате анализа, представлены в таблице 1.

Анализ результатов. При интерпретации полученных частотных характеристик следует учесть, что метод «элементарных преобразований», хотя и является наиболее часто встречаемым, не относится к плеяде специальных – «олимпиадных» методов, поэтому его следует выносить за скобки анализа. Также отметим, что метод «применение элементарных геометрических конструкций» включает в себя слишком обширный пласт информации, что предсказуемо привело к высокому показателю частотной характеристики.

На основании анализа данных построенных таблиц, можно сделать следующие выводы:

- разницы по типам применяемых методов между олимпиадами в России и Украине нет, что говорит о единой школе организаторов олимпиадного движения в этих странах;
- тексты олимпиад II-го уровня в старшей школе содержат задачи, решаемые меньшим количеством методов, чем тексты олимпиад III-го уровня;
- в старшей школе чаще всего используются методы применение геометрических конструкций, уравнения и системы уравнений в целых числах, неравенства, делимость и остатки;
- в средней школе чаще встречаются методы, такие как инварианты, делимость и остатки, игры, замечательные линии в треугольниках.

Таким образом, для успешной подготовки к школьным олимпиадам по математике в средней школе особенно важно уделить внимание таким методам решения задач как инварианты, замечательные линии в треугольниках, делимость и остатки, в старшей школе — геометрические конструкции, уравнения и системы уравнений в целых числах. Безусловно, подготовка к олимпиадам является многофакторным процессом, на успешность которого влияет не только собственно программа обучения, также личность педагога, его взаимоотношения с учеником, способности найти индивидуальный подход к ребёнку, и многому другому.

Следует обратить внимание на возможные дальнейшие направления развития полученных результатов. В первую очередь необходимо построить программу обучения кружка/секции по подготовке учащихся к олимпиадам. Также, на основании полученных данных, следует создать методическое пособие для руководителей подобных кружков.

СПИСОК ЛИТЕРАТУРЫ

1. Васильев Н.Б., Егоров А.А. Задачи Всесоюзных математических олимпиад. – М.: Наука. Гл. ред. Физ.-мат. лит., 1988. – 288 с.
2. Довбыш Р.И., Потемкина Л.Л., Потемкин В.Л. Сборник олимпиадных задач по математике 6-8 класс. – Донецк: Каштан, 2005. – 256 с.
3. Горбачёв Н.В. Сборник олимпиадных задач по математике. – М.: МЦНМО, 2004. – 559 с.
4. Канель-Белов А.Я., Ковальджи А.К. Как решают нестандартные задачи. – 4-е изд., стереотип. – М.: МЦНМО, 2008. – 96 с.

Таблица 1.

	Методы																																	
	Чётность	Делимость и остатки	Принцип Дирихле	Принцип крайнего	Инварианты	Раскраски	Неравенства	Поиск родственных задач	Игры	Метод математической индукции	Процессы и операции	Покрывает, упаковки и замощения	Алгоритм Евклида	Уход на бесконечность и малые шевеления	Графы	Соответствия	Подсчёт двумя способами	Обратный ход	Доказательство от противного	Приписывание задач	Уравнения и системы уравнений в целых числах	Геометрия масс	Метод координат и векторная геометрия	Метод направленного перебора	Свойства функций и их графиков	Элементарные преобразования	Применение элементарных геометрических конструкций: а) замечательные линии в треугольниках б) прямоугольные треугольники в) окружности г) элементарные преобразования в планиметрии д) элементарные преобразования в стереометрии	Математический опыт						
10-11 класс																																		
Пэтап. Украина		8		1			9		2			1				2	1																	
II этап. Россия (Моск. обл.)	2	4	3		1	2	4		3			2							3	3	9		4	3	5	13	2	1	5	7	1			
III этап. Украина.		8			1	4	7		2	1	4	2				1			2	1	8		4	2	8	13	2		3	8	2			
III этап. Россия (Моск. обл.)	3	8	3		2	8	7	1	2	3	5	2	1		4		1		4	2	6		1	2	1	12	3		4	10	5	2		
Общая сумма	5	28	6	1	4	1	2	1	9	4	9	7	1		4	3			9	10	29		1	10	2	44	7	2	1	4	30	12	2	
7-9 класс																																		
Пэтап. Украина	7	9	5	5	5	2	2		2		2	4				2	1			2	4	6			7		3	4		1		5		6
II этап. Россия (Моск. обл.)	5	4	2		7	2	2		6	1	2	2								2	3	2			2	2	5							
III этап. Украина.	2	7	1	1	9	4	2	1	2		2	1				1			1	3	5		1	5	1	2	1	3	4	7			3	
III этап. Россия (Моск. обл.)	4	6	1		8	1			4	2	3	2					1		3	2	4			4		4	6	1	1	7			2	
Общая сумма	18	26	9	6	29	9	6	1	14	3	9	9				3			8	12	17		1	18	3	11	16	5	5	19			12	

ОПАСНЫЕ ИГРЫ

Хахалина Т., Капустина И.А., Можаяева М.А.

ГОУ ВО МО «Государственный гуманитарно-технологический университет»
Промышленно-экономический колледж

Актуальность темы состоит в том, что в последнее время в социальных сетях дети и подростки стали играть в смертельно опасные игры. Многие уже слышали про группы смерти в Контакте, игра Синий Кит имеет вполне четкие суицидальные мотивы и по-другому называется Тихий Дом. Серьезность этому делу придает не только массовость, но и поразительная тонкость работающей схемы, которую создают взрослые. Некоторые считают, что речь идет о массовой истерии. Однако, согласно статистике, за 2016 год около 720 детей стали роковыми жертвами суицидных идей. Статистика неумолима, и этот факт заставляет с предельным вниманием отнестись к чудовищному явлению этой так называемой игры.

Не акцентируя внимание на морально этические черты тех людей, которые создают такие игры, их цели и задачи, хотелось бы разобраться в вопросе: «Почему дети начинают играть в такие игры, как предотвратить попадание в такие ловушки?», посмотреть на адаптивность к этой проблеме студентов и дать конкретные советы взрослым, кем бы они не приходились подростку.

Прежде всего необходимо разобраться в особенностях подросткового возраста. Это:

- повышенная чувствительность к оценке посторонних;
- предельная самонадеянность и категоричные суждения по отношению к окружающим;
- противоречивость поведения: застенчивость сменяется развязностью, показная независимость граничит с ранимостью;
- эмоциональная неустойчивость и резкие колебания настроения;
- борьба с общепринятыми правилами и распространенными идеалами.

С точки зрения физиологии в подростковом возрасте происходят большие изменения:

- в эндокринной системе;
- в центральной нервной системе и внутренних структурах головного мозга;
- в органах дыхания и сердечно-сосудистой системе;
- активно развивается костно-мышечная система;
- завершается развитие пищеварительной системы.

Психологические особенности подросткового возраста характеризуются противоречивостью во всем:

- болезненное отношение к любой критике с одной стороны, и с другой – ожидание общения с ним, как с взрослым человеком;
- не могут справиться даже с повседневными обязанностями, но становятся более ответственными и способными на выполнение сложных дел;
- внимательность к мелочам и деталям уживается у подростков с удивительной душевной черствостью и порой даже с жестокостью;
- желание быть «как все» спорит с утверждением собственной индивидуальности и подчеркиванием своей независимости от мнения окружающих;
- независимость суждений и борьба с авторитетами соседствует с обожествлением кумиров и копированием поведения случайных людей.

Общая характеристика подросткового возраста отличаются следующими чертами поведения:

- эмоциональной неустойчивостью;
- резкими перепадами настроения;
- повышенным самолюбием;
- резкостью суждений;
- застенчивостью и неуверенностью в своих силах.

Подросток переживает трудности этих перемен для того, чтобы выполнить ряд важнейших для всей его последующей жизни психологических задач:

1. Отделиться от родителей.

2. Обнаружить себя и свой пол.

3. Открыть для себя мир других людей.

Выполнение этих задач совершенно невозможно без того, чтобы:

– отрицать всё то, что предлагают взрослые;

– пытаться решать что-то самому, даже если взрослые уже предложили самое мудрое из возможных решений;

– искать себя и ввязываться в разные истории, чтобы проверить, насколько ты силен, способен и стоек;

– пристально вглядываться в свою внешность;

– активно контактировать с противоположным полом;

– много общаться с себе подобными, понимая, что ты не один и у них все те же проблемы.

Кажется, что взрослые значительно лучше понимали бы своих «кризисных» детей, если бы знали, что выполнение этих важных психологических задач неизбежно сопровождается сильными чувствами: агрессией, страхом, стыдом, тревогой.

Если рассматривать основные потребности подростка, то можно сказать, что их не так уж и много:

– потребность во внимании и поддержке;

– потребность в чётких (но не тесных) правилах и границах, которые должны удерживать взрослые;

– потребность в развитии и обучении через жизненную практику – подросток должен получать жизненный опыт;

– потребность в интересных жизненных событиях;

– потребность в уважении и признании;

– потребность в общении и принятии сверстниками;

– потребность в умении уверенно отстаивать своё мнение;

– потребность в творческом самовыражении и самореализации;

– потребность в постановке жизненных целей.

Все эти потребности одновременно являются колоссальным ресурсом личности подростка.

Если эти ресурсы направлены в определённое русло, развитие подростка проходит успешно и к 20–21 году он становится полноценно сформированным, зрелым человеком. А если нет? Вот тут то и появляются те дяди и тёти, об интересах и морально-нравственных качествах которых не стоит и говорить. Всем понятно, кто они. Гораздо более полезным является знание о механизме воздействия опасных игр в социальных сетях.

Социальные сети для подростков – это и интимно-личностное общение с друзьями и сверстниками, и поиск себя и проб разных образов и, конечно, место развлечений (послушать, посмотреть, поиграть). В целом это очень удобно. Социальные сети – это «место за гаражами». Такое пространство было у подростков предыдущих поколений, некое потайное место, куда они хотели спрятаться и провести время со сверстниками. Получается, что поменялись механизмы и оболочка, но суть и контекст остались прежними. Но проблема состоит в том, что «место за гаражами» и социальные сети могут представлять большую опасность для подростка.

А механизм оказался очень простым. Кит здесь представлен как мудрое и величественное животное, которое, тем не менее, бесконечно одинок, и порой, не вынося терзающей душу грусти, выбрасывается на берег. Контент подобных групп в основном состоит из печальных историй и рассуждений о несправедливости жизни.

На всю игру подросткам дается 50 дней. За это время им надобно выполнить десятки заданий, среди которых вырезание ножом хештегов, членовредительство, просмотр страшного видео и т.д. На 50 день участники игры должны совершить самоубийство – повеситься или спрыгнуть с высоты. Как только подросток начинает играть в такую игру, на его персональной странице появляется счетчик «50 дней до моего самоубийства».

Участники сообщества «Синий кит» часто рисуют таких животных, например, в тетрадах на уроках.

Есть ряд причин, которые толкают подростков на участие в столь опасной игре: Серьезные психологические проблемы раннего возраста, депрессия и уязвимость. Умные и понимающие психологию подростков кураторы. Азарт игры, поскольку она напоминает им увлекательное приключение.

Как же должны вести себя взрослые, которые любят детей, воспитывают, занимаются их развитием и обучением?

Вот некоторые рекомендации:

1. Прислушайтесь к разговорам подростка, возможно, он часто говорит о смерти, синих китах и других подобных вещах.
2. Узнайте правила игры «Синий кит» и признаки этой игры. Для этого необходимо просмотреть статусы и перечень сообществ, в которых состоит ребенок. Если такая информация является скрытой для других пользователей, то это должно насторожить.
3. Контролируйте сон подростка. Родители должны обязательно проверить спит ли он рано утром, ориентируясь на основное время этой игры – четыре часа утра.
4. Незаметно осматривайте тело подростка, возможно на нем есть необъяснимые повреждения и самое главное – рисунок в виде кита, который кураторы заставляют вырезать лезвием на теле.
5. Учите детей распознавать манипуляции. Противоядием может быть только это: посмотри, тебя же разводят!
6. Учите говорить «нет», хотя до этого времени ребенку все время внушали: упаси господи сказать «нет» тому, кто старше, «обещания надо выполнять».
7. Убеждайте ребёнка, что его всегда ждут дома и от него не отвернутся, чтобы он не натворил
8. Запомните, что, контроль в социальных сетях ничего не гарантирует.
9. Ребенок должен знать, что он дорог.

Помните, что самым опасным считается возраст от 13 до 17 лет, поскольку в это время подросток считает, что его никто не любит и не понимает, поэтому он ищет понимания, в том числе и в интернете.

Подросток тоже не должен забывать некоторые правила поведения в социальных сетях:

1. Контролируйте время, которое вы проводите в соцсетях.
2. Выкладывайте как можно меньше личной информации.
3. При работе в соцсетях используйте ник, не содержащий личной информации.
4. С осторожностью относиться к новым виртуальным знакомыми ни в коем случае не сообщать им личную информацию.
5. Старайтесь больше времени проводить с реальными друзьями, в семье, на кружках и секциях.
6. Помните: нельзя заменять реальный мир виртуальным.
7. Помни, что любое лекарство может стать ядом, если принято в слишком больших дозах.
8. От социальных сетей нужно брать только лучшее, нужно уметь вовремя нажать кнопку «Выйти».

Двадцать первый век. Век компьютерных технологий и новинок. Именно за ними наше будущее. Многие дети не только умеют пользоваться компьютером, но и в совершенстве владеют Интернетом. Большинство подростков проводят свое свободное время в социальных сетях. Нельзя однозначно судить о влиянии социальных сетей на личность современной молодежи. Бесспорно, социальные сети – большое технологическое достижение, которое сулит много возможностей.

Но вместе с этими возможностями приходят и беды... К сожалению пока ещё не многие подростки признают, что социальные сети вызывают у них зависимость, физические и психологические расстройства, а иногда и смерть.

THE ROLE OF TRAINING FACILITIES FOR FOREIGN LANGUAGE IN EDUCATION

Xodjaniyazova U.K.

Nukus State Pedagogical Institute named Ajiniyaz,
Nukus, Uzbekistan

At present, the technical of the educational process continues to grow. Today, foreign language lessons often use such innovative means as multimedia discs, Internet resources, Power Point presentations, videos, audio materials, training programs, interactive whiteboard. This is due to changes in society, with changes in the needs of society, with the emergence of an increasing number of technical means, with changes in teaching methods in an educational institution, with changes in the requirements for the learning process, etc. The main goal of teaching foreign languages is the formation and development of the communicative culture of the student, teaching practical mastery of a foreign language. Modern means allow to activate cognitive activity of the student, to develop their creative abilities and initiative. The teacher's task is to create the conditions for practical mastering the language for each student, to choose such teaching methods that would allow everyone to show their activity, their creativity. The variety of themes, activities, colorfulness, and the fascination of computer programs aroused great interest among students. Training with the help of a computer makes it possible to organize the independent actions of each student. When teaching listening, each student has the opportunity to hear a foreign speech, while learning to speak, each student can pronounce phrases in a foreign language into a microphone, while learning grammatical phenomena – can perform grammatical exercises, seeking correct answers, etc [1].

Training facilities are an indispensable element of equipping the educational process. A teacher working in a modern educational institution needs to know both the nomenclature of available means and their didactic appointment. Effective use of each of the means is possible only if the educator knows what, where, when it is expedient to use in the educational process and what results can be obtained. The means of education are material or spiritual values necessary to achieve educational and educational goals. They are usually used with appropriate teaching methods. If the teaching methods answer the question "how to teach?", Then the means "with the help of what to teach?".

Different methodologists, teachers give their definitions to the means of instruction. Davydov V.V. Defines "learning tool" as "an indispensable element of equipping classrooms and their information-subject environment, the most important component of the educational and material base of an educational institution of various types and levels."

According to Khutorskiy A.V., the means of education are "material and ideal objects that are involved in the educational process as carriers of information and a tool for the activities of the teacher and student."

In the electronic encyclopedia, the teaching aid is interpreted "as objects created by man, as well as objects of natural nature used in the educational process as carriers of educational information and a tool for the activity of the teacher and students to achieve the presented goals of education, upbringing and development."

In the pedagogical dictionary such an explanation is given "a means of instruction is an obligatory element of equipping classrooms and their informational-subject environment, and also an important component of the educational and material base of an educational institution of various types and levels."

Having considered the basic concepts of teaching aids, attention should be paid to the principles of their use:

- taking into account the psychological and age characteristics of students;
- harmonious use of a variety of teaching aids: traditional and modern for complex and purposeful impact on emotions, consciousness, behavior of students;
- accounting didactic goals and principles of didactics;
- co-creation of the teacher and student;
- the priority of safety rules in the use of training tools.

Learning tools are an important component of the learning process.

Under the learning process, we mean the complex unity of the activities of the teacher and the activities of students aimed at the common goal of arming the students with knowledge, skills, skills, their development and upbringing. The changing structural component of the pedagogical process is its organizational and management complex (forms, methods, teaching aids). The pedagogical process is always built as an expedient, manageable system of relations, interactions between adults and children, transfer and assimilation of knowledge, skills and habits [2]. This system is able to function under the condition of regular exchange of information, the administrative system of the pedagogical process is organically connected with all its components. It includes organizational forms, teaching aids, methods of teaching and upbringing, ways and methods of pedagogical diagnosis, feedback, criteria for effective pedagogical interaction and impact.

LIST OF USED LITERATURE

1. Pedagogy: a textbook / under red.P.I. Adash of the sour. – M.: Higher Education, 2008.
2. Vereshchagina I.N., Rogova G.V. Methodology of teaching English at the initial stage in educational institutions. – M.: Prosveshchenie, 1998.

СПОСОБЫ ПЕРЕДАЧИ ЭВФЕМИЗМОВ С АНГЛИЙСКОГО ЯЗЫКА НА РУССКИЙ НА МАТЕРИАЛЕ ТЕКСТОВ РАЗЛИЧНОЙ ЖАНРОВОЙ ПРИНАДЛЕЖНОСТИ

Хортова А.И., Кириллова А.В.

ГОУ ВО МО «Государственный гуманитарно-технологический университет»

В последнее время широкое распространение получило такое явление как политически корректная лексика. По своей сути политически корректные слова и выражения представляют собой эвфемизмы для тех слов, которые по каким-то причинам задевают чувства и достоинство человека.

Именно поэтому хотелось бы рассмотреть явление эвфемии более детально. В последние десятилетия возрос интерес исследователей к проблеме эвфемизации. Она стала объектом многочисленных исследований как отечественных, так и зарубежных ученых. Однако, несмотря на большое количество работ, посвященных эвфемии, многие связанные с нею вопросы остаются нерешенными. В частности, вопрос о трудностях перевода эвфемизмов. Так, первый словарь эвфемизмов русского языка был опубликован лишь в 2008 году Е.П. Сеничкиной. По сей день, он остаётся единственным в своём роде. В большинстве словарей русского языка не используется помета «эвфемизм». При изучении иностранного языка и теории и практики перевода знакомство с данным языковым явлением не входит в программу. Поэтому столкнувшись с данным феноменом, переводчик испытывает ряд трудностей.

Но прежде чем переходить к вопросу о переводе эвфемизмов, выясним, что же представляет собой эвфемизм, каковы его основные функции и сферы употребления.

Среди учёных нет единого мнения о том, какое слово или выражение можно считать таковым. В целом, как языковое явление эвфемизм – это замена любого нежелательного (грубого или недозволенного) слова или выражения более корректным, с целью избежания прямого наименования того, что способно вызвать негативные чувства у участников коммуникации, а также маскировка определенных фактов действительности.

Количество выполняемых эвфемизмами функций также колеблется. **В.П. Москвин** назвал **6** основных **функций эвфемизмов**: замена названий пугающих, неприятных и неприличных объектов; болезней; обозначение непрестижных профессий и маскировка подлинной сущности обозначаемого явления. Другие учёные выделили **три основных функции эвфемизмов** – это функции смягчения, обмана и маскировки. В художественных текстах эвфемизмы выполняют декоративную функцию для усиления юмористического эффекта, характеристики персонажей, создания ярких художественных образов.

Эвфемизмы широко распространились в языке и функционируют во многих **сферах коммуникации**, например, в сфере делового и повседневного общения. В языке науки и

средств массовой информации говорящие также сталкиваются с большим количеством эвфемизмов.

Эвфемизмы можно отнести к стилистически-окрашенной лексике, которая значительно затрудняет перевод. При переводе таких выражений от переводчика требуется не только владения иностранным языком, но и знания культуры и национальных особенностей исходного языка, а также правильной оценки роль подтекста.

Согласно денотативной теории, перевод осуществляется следующим образом: в процессе восприятия текста оригинала или его части, переводчик анализирует значения каждой лексической единицы, связи между ними, затем он распознаёт какое именно значение стоит за каждым знаком. После этого у него складывается полная картина действительности, и он описывает её средствами переводящего языка. Другими словами, переводчик абстрагируется от текста сообщения и принимает во внимание только ситуацию, которую ему нужно передать. В.Н. Комиссаров также отмечал, что при переводе неизбежны потери, возникающие из-за трудности передачи культурных, исторических особенностей, реалий или формы изложения. Однако он считает, что такие потери не препятствуют успешному осуществлению коммуникации.

Среди приемов перевода трудно переводимых лексем, к которым относятся эвфемизмы, выделяются следующие способы: метод подбора эквивалентов, описательный перевод, добавление, конкретизация, генерализация, перифраз, калькирование и другие.

Лучшим способом перевода эвфемизмов является **метод подбора эквивалентов или аналогов** в языке перевода. Он способствует наиболее полному пониманию читателем смысла и образности, заложенных автором. Однако переводчику не всегда удаётся подобрать подобное слово или словосочетание в языке перевода, так как количество точных или частичных соответствий английскому и русскому языкам довольно ограничено.

Рассмотрим пример, демонстрирующий выполнение перевода эвфемизма путём подбора русского эквивалента: «Sam is... well, not himself. He has some personal problems». Здесь стоит заметить, что говорящий делает паузу, пытаясь подобрать нужные слова. Это говорит о том, что тема является достаточно щепетильной и говорящий пытается как можно мягче сказать о происходящем, возможно немного вуалируя действительность. Многоточие в данном случае выступает в роли своеобразного графического эвфемизма. Рассмотрим выражение «to be yourself», что определяется в словаре, как «to be or appear to be in your normal mental or physical state». Перевод был выполнен следующим образом: «Сэм, ... в общем, ... он не в себе. Это связано с личными проблемами». При переводе был подобран эквивалентный английскому русский эвфемизм – «быть не в себе». Также переводчик сумел передать ту неловкость, с которой произносятся эти слова и то, что говорящий не очень откровенен со своими собеседниками. Таким образом, перевод является адекватным и сохраняет эмотивность оригинала.

Однако при переводе не всегда удаётся сохранить эвфемистический эффект выражения или словосочетания.

Рассмотрим образное выражение с эвфемистическим эффектом: «Lilian was pale: there seemed little life left in her». Автор использует выражение «little life left in her», которое подразумевает, что у человека больше нет желания жить. Здесь мы видим модальный глагол «to seem», который снижает степень вероятности описываемого события, тем самым повышая эвфемистический эффект предложения. Перевод был осуществлён следующим образом: «Лилиан была бледна, жизнь едва теплилась в ней». Переводчик подобрал русское образное выражение «жизнь едва теплилась в ней», передав при этом смысл, а также стилистическую окраску выражения. Однако эффект, заключённый в глаголе «to seem» не был передан при переводе, что снизило эвфемистический эффект всего выражения.

Одним из возможных способов перевода эвфемизмов на русский язык является калькирование. **Калькирование** – один из приемов перевода, состоящий в передаче слова и выражения одного языка на другой язык путем точного воспроизведения средствами переводящего языка их морфемной или словесной структуры. Однако данный метод применяется не часто, в связи с тем, что не всегда удаётся раскрыть значение переводимого выражения,

так как значение всего словосочетания не всегда является совокупностью значений его компонентов.

Рассмотрим пример: «After that, people of all ages can be given it to minimize memory loss, forgetfulness and perhaps eliminate mental aging altogether». Итак, рассмотрим выражение «mental aging». Под ним подразумевается болезнь Альцгеймера или старческий склероз. Данное заболевание широко распространено в наше время и практически каждый знает, какие страшные последствия она влечёт за собой. Чтобы не вызывать негативных эмоций, говорящий использует приём дескрипции и называет болезнь «mental aging». Перевод был выполнен следующим образом: «А тогда он сможет быть использован в качестве лечебного препарата с целью сведения до минимума потери памяти, забывчивости, а возможно, и для полного прекращения умственного старения». Мы видим, что перевод эвфемистического выражения был выполнен методом калькирования: «mental aging» – «умственное старение». Таким образом, переводчику удаётся сохранить эвфемистический оттенок высказывания.

Такие методы, как **модуляция или смысловое развитие, лексическое добавление и конкретизация** – являются наиболее удачными способами перевода безэквивалентной лексики и широко применяются при переводе эвфемизмов, так как с их помощью переводчик удаётся передать смысл и эвфемистический эффект выражения.

Модуляцией или смысловым развитием называется «замена слова или словосочетания исходного языка единицей переводимого языка, значение которой логически выводится из значения исходной единицы». «Now, near the end of the day, it was clear that hope had been in vain. Mary Rowe's condition seemed irreversible». Эвфемизмом в данном случае является фраза «condition seemed irreversible». Так, «irreversible» в словаре Merriam Webster определяется как «impossible to change back to a previous condition or state». Таким образом, этот эвфемизм подразумевает то, что у пациентки нет шансов на выздоровление. Модальный глагол «to seem» в данном примере вносит неопределённость. Таким образом, автор даёт надежду на положительный исход ситуации. Переводчик использовал приём модуляции и перевёл данный отрывок так: «Теперь, когда день приближался к концу, стало ясно, что надеяться не на что. Состояние Мэри Роуэ не оставляло никаких шансов». Такой вариант перевода в полной мере передаёт смысл оригинала. Однако выражение неуверенности было утрачено.

Приём лексических добавлений – прием перевода, который характеризуется использованием в переводящем языке единиц, которые отсутствуют или опущены в тексте исходного языка.

Например, в публикациях, посвященных Уотергейтскому скандалу, часто встречается выражение «dirty tricks» (дословный перевод – «грязные трюки»). В отличие от американцев, большинству россиян история Уотергейтского скандала неизвестна, и поэтому русский читатель вряд ли поймёт, какие именно действия совершил президент Никсон. Для того чтобы передать в переводе значения оригинала, придется прибегнуть к методу добавления. Например, калькированные варианты русского перевода давать в кавычках и снабжать лингвокультурным комментарием примерно следующего содержания: в данном случае имеются в виду преступные действия администрации Никсона в ходе избирательной кампании в начале 70-х годов (шпионаж за руководством демократической партии, подслушивание телефонных разговоров, кража документов, финансовые махинации и т.п.).

Конкретизация – прием перевода, вид замены, при котором слово с более широким значением заменяется на слово с более узким значением. Обобщенные эвфемистические выражения очень часто нуждаются в конкретизации при переводе. Прежде всего, это эвфемизмы с существительными «affair», «matter», «thing» (дело), «effort» (усилие), «situation» (ситуация), «mission» (задание). При их переводе можно воспользоваться методом конкретизации, то есть переводить их более конкретными номинатами типа: «скандал», «политический скандал».

Методы перефразы, транскрибирования и описательного перевода нередко применяются для передачи эвфемизмов на другой язык, однако при этом теряется эвфемистический эффект, заложенный автором.

Случай перевода выражения «cloak and dagger boys» анализируется в книге В.Н. Крупнова, который рекомендует использовать здесь **метод перефразы (перифраз** – стили-

стический прием, состоящий в замене обычного слова описательным выражением) и дает следующий перевод: «разведчики». Аналогично данные эвфемизмы с выражением «cloak and dagger» можно перевести как «разведывательные, шпионские инциденты», «дешевая шпионская интрига».

Транскрибирование – передача звуков иноязычного слова (обычно имени собственного, географического названия, научного термина) при помощи алфавита переводящего языка.

Fluctuation – флуктуация (но не нестабильность), depopulation – депопуляция (но не вымирание).

Описательный перевод – прием перевода, который заключается в описании средствами другого языка обозначенного понятия. Это наиболее универсальный прием, способный помочь переводчику в самых сложных условиях. Он особенно необходим, если в языке перевода не существует соответствующего понятия по тем или иным причинам социального, географического или национального порядка. Этот прием имеет и недостатки, главный из которых заключается в том, что некоторые описания получаются громоздкими и выглядят инородным телом в тексте перевода.

Fall out of bed – иметь большие финансовые проблемы.

При использовании описательного перевода эвфемистическое значение исходной единицы неизбежно утрачивается. По возможности переводчик должен стремиться сохранить в переводе эвфемистическую функцию исходной лексической единицы.

СПИСОК ЛИТЕРАТУРЫ

1. Комиссаров В.Н. Современное переводоведение. – М.: Валент М., 2013.
2. Комиссаров В.Н. Теория перевода (лингвистические аспекты). – М.: Альянс, 2013.
3. Москвин, В.П. Эвфемизмы в лексической системе современного русского языка. – М., 2007.

ОРГАНИЗАЦИЯ ТРУДОВОЙ ДЕЯТЕЛЬНОСТИ КАК МЕТОД ПОВЫШЕНИЯ ЭФФЕКТИВНОСТИ ТРУДА НА МУНИЦИПАЛЬНОМ УРОВНЕ (НА ПРИМЕРЕ "МФЦ ОРЕХОВО-ЗУЕВСКОГО МУНИЦИПАЛЬНОГО РАЙОНА")

Хренкова А.И., Матвеева В.М.

ГОУ ВО МО «Государственный гуманитарно-технологический университет»

Актуальность темы нашего исследования связана с важностью изучения специфики формирования трудового потенциала на муниципальном уровне. Дело в том, что формирование трудового потенциала – это сложный и многогранный процесс, происходящий одновременно на самых разных уровнях: личности, организации, города, региона и федерации. Направленность процесса зависит от текущих и перспективных целей, поставленных субъектами экономической деятельности, а также от исходных социально-экономических условий. Рассматривая проблемы формирования трудового потенциала, многие исследователи концентрируют свое внимание на таких уровнях, как государственный, региональный, уровень предприятия или отдельной личности. И, к сожалению, на сегодняшний день уровню муниципалитетов уделяется недостаточно внимания. Возможно, это объясняется следующими причинами: невысокий уровень развития муниципальной статистики в РФ; доминирование федеральной и региональной компонент социально-экономической политики в РФ; большая неоднородность уровня развития территорий, существенно затрудняющая проведение единообразной политики на федеральном уровне.

Однако, на наш взгляд, это не отрицает необходимости исследований проблематики города. Дело в том, что именно местные факторы и условия оказывают наибольшее влияние на возможность формирования и проявления личности своих способностей и склонностей к определенному виду деятельности. Важным является то, что для любого муниципального образования характерны тенденции развития, имеющиеся на территории всего государства. В связи с чем, отметим, что одной из важнейших тенденций последнего времени, напрямую

затрагивающей процесс формирования трудового потенциала в его социально-демографическом аспекте, является депопуляция и ухудшение качества населения. При существующих тенденциях через сравнительно небольшой отрезок времени государство и общество столкнется с ситуацией острой нехватки рабочей силы, восполнить которую будет очень тяжело.

В результате воздействия факторов на систему происходят некоторые изменения элементов на количественном и качественном уровне. В этом случае под системой понимается муниципальное образование как открытая система, испытывающая влияние как внутренних, так и внешних условий и адекватно реагирующая на вызовы.

Основная цель изменений – формирование и эффективное использование трудового потенциала на базе имеющихся и привлеченных трудовых ресурсов данного муниципального образования. В качестве субъектов процесса можно выделить: администрацию муниципального образования; предприятия (организации); некоммерческие организации; граждан. Основными движущими силами могут выступать:

- 1) противоречия между целями, выдвигаемыми субъектами экономической деятельности, и количественными и качественными характеристиками трудовых ресурсов;
- 2) конкурентные отношения как между субъектами экономической деятельности внутри конкретного муниципального образования, так и конкурентные отношения между муниципальными образованиями по поводу привлечения и использования трудовых ресурсов.

В целях решения задач нашего исследования нами была построена матрица профессионально функциональных отношений «МФЦ Орехово-Зуевского муниципального района» по следующим направлениям: Директор; Заместитель директора; Отделы по работе с гражданами и организациями; Отдел правой и кадровой работы; Отдел контроля качества предоставления государственных и муниципальных услуг; Отдел учета и отчетности; Отделы информационного обеспечения и материально-технического снабжения; Отдел обработки телефонных вызовов населению. Так, в частности директор МАУ «МФЦ» является непосредственным руководителем, организует и несет полную ответственность за результаты работы учреждения, утверждает штатное расписание, обеспечивает рациональное использование имущества, заключает договоры, издает приказы и осуществляет контроль за исполнением работниками своих должностных обязанностей. Заместитель директора организует работу и эффективное взаимодействие сотрудников, организует производственно-хозяйственную деятельность, во время отсутствия директора выполняет его обязанности. Отделы по работе с гражданами и организациями осуществляют работу по приему документов, выдачи справок, иной необходимой информации, обеспечивают информирование и консультирование заявителей, организуют и осуществляют взаимодействие с гражданами и организациями, организуют по необходимости заявителей сотрудников органов местного самоуправления, иных муниципальных учреждений. Руководство деятельностью отделов осуществляют начальники отделов, которые непосредственно подчинены директору учреждения. Отдел правой и кадровой работы занимается проведением правовой экспертизы, представляет интересы учреждения в государственных органах и других организациях, формирует кадровый состав, ведет трудовые книжки и личные дела сотрудников и осуществляет иные функции в пределах своих полномочий. Руководство осуществляет начальник отдела, который непосредственно подчиняется директору учреждения. Отдел контроля качества предоставления государственных и муниципальных услуг занимается проведением служебных проверок, систематизирует, анализирует и разрабатывает рекомендации по улучшению качества обслуживания заявителей, сокращению сроков предоставления услуг и осуществляет иные функции в пределах своих полномочий. Руководство осуществляет начальник отдела, который непосредственно подчиняется директору учреждения. Отдел учета и отчетности ведет бухгалтерский учет финансово-хозяйственной деятельности, обеспечивает исполнение смет доходов и расходов, организует ведение бюджетного учета, начисляет заработную плату, организует расчеты с контрагентами, составляет и предоставляет в установленные сроки бухгалтерскую и статистическую отчетность в государственные и налоговые органы и осуществляет иные функции в пределах своих полномочий. Руководство осуществляет началь-

ник отдела, который непосредственно подчиняется директору учреждения. Отделы информационного обеспечения и материально-технического снабжения организуют работу по снабжению учреждения необходимыми информационными и материально-техническими ресурсами, осуществляют организацию работ по поддержанию работоспособности, сохранности и безопасности ресурсов и оборудования, осуществляют контроль и учет оборудования, мелкий ремонт и эксплуатацию, анализируют потребность учреждения в технике и оборудовании, составляют сводные заявки на приобретение оргтехники и осуществляют иные функции в пределах своих полномочий. Руководство осуществляют начальники отдела, которые непосредственно подчиняется директору учреждения. Отдел обработки телефонных вызовов населению осуществляет прием телефонных вызовов населения, ведет их учет и обработку, консультирует и дает справочную информацию заявителям по телефону и осуществляет иные функции в пределах своих полномочий. Руководство осуществляет начальник отдела, который непосредственно подчиняется директору учреждения.

Указом Президента Российской Федерации от 22 декабря 1993 г. было принято Положение о федеральной государственной службе. Оно закрепило основные принципы государственной службы, перечень государственных должностей, обязанности и права государственных служащих, порядок прохождения государственной службы. Тем самым официально было положено начало реформированию государственной службы в Российской Федерации, а также кодификации значительной по объему части российского административного права, нормы которой адресованы как служащим государственного аппарата, так и всем гражданам, вступающим в отношения с этим аппаратом. Однако, на сегодняшний день в России формирование новой системы работы с кадровым резервом еще не завершено, сделаны лишь первые шаги по ее становлению, приняты основные нормативно-правовые акты, ведомственные положения, регламентирующие порядок комплектования, требования к подбору кандидатов в состав кадрового резерва, формы и методы подготовки «резервистов», обязанности должностных лиц, ответственных за работу с резервом кадров. Ознакомление с основными положениями МФЦ Орехово-Зуевского муниципального района позволило нам сформулировать следующие выводы.

Вывод первый – в современных условиях принципы кадровой политики в системе государственного и муниципального управления должны быть полностью сориентированы на профессионализм и ответственность государственных и муниципальных служащих, а сама кадровая политика должна включать систему механизмов мотивации и социальной защиты персонала.

Вывод второй – кадровое обеспечение, будучи одной из главных целей государственной кадровой политики, должно включать в себя разносторонний комплекс мероприятий (организационных, экономических, образовательных, социально-психологических) на различных этапах кадровой деятельности: от формирования резерва и отбора на должности до стимулирования эффективного труда служащих, профессионального продвижения и освобождения от должности. Разумеется, по всем вопросам, связанным с формированием и реализацией кадровой политики, государство тесно взаимодействует со всеми институтами гражданского общества. При этом государственные органы и должностные лица создают необходимые условия и конкретные механизмы для непосредственного участия граждан, организаций и объединений в решении таких задач, как выработка целей, направлений и приоритетов кадровой политики; разработка средств и способов ее реализации; создание условий для реализации способностей граждан и контроля за их соблюдением.

Вывод третий, к которому мы пришли, заключается в следующем. К сожалению, нередко данным элементам кадровой работы в органах государственной власти и муниципального управления уделяется второстепенное внимание. Отбор кадров осуществляется по давно устаревшим технологиям, не учитывающим морально-психологических аспектов личности, работа с кадровым резервом подчас запущена и не обеспечивает необходимых условий для «воспроизводства» кадрового потенциала государственной и муниципальной службы, оценка персонала в основе своей носит формальный характер низок уровень научно-методического обеспечения работы с персоналом и т.д.

Вывод четвертый – в этой связи сегодня на всех уровнях власти требуется активизация деятельности по совершенствованию кадроведческих технологий на государственной и муниципальной службе. Задача качественного обновления персонала государственной службы решается через пополнение профессионально подготовленными кадрами, а также формирование рациональной половозрастной структуры, оптимальное использование знаний служащих, их навыков и способностей, стимулирование постоянного профессионально-квалификационного развития. Цель такой кадровой политики состоит в том, чтобы обеспечить максимальное приращение знаний и профессионального опыта специалиста и рационально им распорядиться в интересах развития общества и эффективной организации государства.

В заключение сформулированных выводов можно отметить, что их реализация указывает на возможности улучшения функциональных характеристик государственной службы, придания ей направленности и повышения должностной эффективности с учетом следующих положений.

1. Основной проблемой политической и социально-экономической реформ, происходящих в нашей стране, выступает проблема кадрового обеспечения государственной и муниципальной службы Российской Федерации.

2. Необходимо усилить нормативно - правовое обеспечение деятельности государственной службы. Существует острая потребность в нормативных правовых актах, развивающих и конкретизирующих базовый закон о деятельности государственной службы.

3. На наш взгляд следовало бы больше внимания уделить подготовке законов о дисциплинарной ответственности госслужащих, об их денежном содержании, принять общие правила взаимодействия государственных служащих с гражданами и т.д.

4. Для повышения эффективности профессиональной деятельности муниципальных служащих – желательно работать в направлении повышения уровня развития коммуникативных и организаторских способностей, в направлении развития лидерских качеств.

СПИСОК ЛИТЕРАТУРЫ

1. Закон Московской области от 18 октября 2016 г. N 121/2016-ОЗ "О поправках к Уставу Московской области" (постановление Московской областной Думы от 6 октября 2016 г. N12/2-П) ГАРАНТ.РУ: http://www.garant.ru/hotlaw/mos_obl/978504/#ixzz4Q042Gb22
2. Федеральный закон «О государственной гражданской службе Российской Федерации» от 27 июля 2004 г. N 79-ФЗ (с изменениями от 23 июля 2008г.) //РГ 31 июля 2004 г.; 30 июля 2008.
3. Корнышева И.Р. Философия менеджмента как рациональная рефлексия. Инновационное развитие социально-экономических систем: условия, результаты и возможности Материалы IV международной научно-практической конференции, Орехово Зуево 31 марта-01 апреля 2016 г. – Орехово-Зуево, ГГТУ, 2016. – ISBN 978-5-87471-213-6. – С. 121.
4. Паршин М. Качество государственных и муниципальных услуг : на пути к сервисному государству. – М.: Статут, 2013. – 272 с. – ISBN 978-5-8354-0926-6.
5. Покида А., Зыбуновская Н. Удовлетворенность граждан качеством административных государственных и муниципальных услуг. Результаты мониторинга 2014 года. В 2 ч. Ч. 1. – М.: Издат. дом «Дело» РАНХиГС, 2015. – 290 с. – ISBN 978-5-1094-6, 978-5-1095-3.

ОРГАНИЗАЦИЯ СОЗДАНИЯ И ВНЕДРЕНИЯ ВЕБ-САЙТА ПРЕДПРИЯТИЯ: АНАЛИЗ

Царев А.О., Тесленко И.Б.

ВлГУ им. А.Г. и Н.Г. Столетовых

На современном этапе развития общества почти не осталось людей, которые бы не пользовались интернетом. Поэтому одним из направлений продвижения компаний является продвижение в сети. И большие и малые предприятия имеют свой веб-сайт, а те, кто не имеют – задумываются над его созданием. Сайт является визитной карточкой компании, поэтому к его разработке подходят максимально ответственно.

Веб-сайт принято считать информационной системой, поэтому при его разработке справедливо придерживаться одной из моделей жизненного цикла информационных систем. Жизненный цикл информационных систем – это период их создания и использования, который охватывает различные состояния, начиная с момента возникновения необходимости в информационной системе и заканчивая моментом полного выхода из употребления у пользователя [1]. Соответственно следует пройти следующие этапы разработки: анализ, проектирование, кодирование, тестирование, внедрение и сопровождение. В данной статье рассматривается первый этап разработки сайта, а именно анализ.

Анализ предметной области – это деятельность, направленная на выявление реальных потребностей заказчика, а также на выяснение смысла высказанных требований [2]. Это один из важнейших этапов разработки, потому что он задает характер всей дальнейшей работы. Очень важно, чтобы заказчик и исполнитель правильно поняли друг друга, дабы избежать противоречий на более поздних этапах. Несомненно, в перечень понятий, которые описываются на данном этапе, должны входить сведения об элементах, явлениях и процессах, которые описывают деятельность предприятия. В случае с созданием сайта это крайне важно, ведь тогда исполнителю будет проще понять, какой именно тип или разновидность веб-сайта нужен заказчику.

Есть множество различных видов интернет-страниц, в общей сложности насчитывается больше десяти. Ниже приведена классификация самых популярных разновидностей сайтов, которые используют компании разной величины:

Сайт-визитка. Это самый простой вид сайтов. Обычно он состоит из 5-10 страниц, где расположена информация о владельце сайта. Для того чтобы создать подобного рода ресурс – не требуется глубоких знаний, а поэтому и стоимость таких сайтов относительно невелика. Обычно такие веб-сайты используют люди, которые работают одни или вдвоем, например аниматоры или фото-видео операторы.

Корпоративные сайты. Это сайты, которые обладают полным функционалом, их используют средние и крупные предприятия. На данных ресурсах содержится вся подробная информация об организации: контактные данные, виды предоставляемых услуг, возможно даже интернет магазин. Как правило, такие сайты служат для формирования имиджа и статуса компании, поэтому их стоимость может сильно варьироваться в зависимости от бюджета [3].

Интернет-магазин – это средство электронной торговли. Любой сайт, который дает возможность заказать товар/услугу из каталога, а также сразу же за нее расплатиться online принято считать интернет-магазином. В настоящее время является самым востребованным для бизнесменов, потому что не требует затрат на аренду торговых и офисных помещений [4].

Если рассматривать первый этап разработки сайта – анализ более глубоко, то окажется, что он используется во время всех стадий выполнения работ: предпроектной, проектной и постпроектной.

Предпроектная стадия – это традиционный анализ предметной области, который был описан в начале, основные работы, которые выполняются на данном этапе это: сбор сведений об объекте автоматизации (то есть предприятие или заказчик, для которого будет верстаться сайт); выявление проблем системы, которые возможно решить; оценка целесообразности создания информационной системы (ИС) (экономические и социальные факторы); выявление и анализ требований, которые пользователи будут предъявлять к ИС.

Проектная стадия. Исходя из названия, представляет анализ предметной области на стадии проектирования. Здесь уточняются данные, полученные в ходе предпроектного анализа, происходит анализ рынка средств обеспечения (говоря о веб-сайтах – это программные и технические требования), а также анализ ранее принятых проектных решений.

Послепроектная стадия представляет собой анализ уже на более поздних этапах, когда выполняется работа по непосредственному созданию сайта. Здесь происходит анализ степени детальности проработки, оценка эффективности принятых проектных решений, анализ результатов, которые были получены в ходе тестирования информационной системы, а также анализ уже работающей системы, которая введена в эксплуатацию. Если говорить проще,

то послепроектная стадия анализа захватывает такие этапы разработки, как кодирование, тестирование, внедрение и сопровождение[5].

Создание сайта не такой простой вопрос, как кажется. Сталкиваясь с практической реализацией задачи создания сайта, возникают определенные сложности. Остановимся на некоторых из них.

1. Определение предназначения сайта. Разновидностей интернет-сайтов огромное множество, нужно четко понимать, что хочет получить заказчик от веб-страницы. Соответственно выполнить эту задачу может только профессионал, поэтому в данном случае лучше всего обратиться в специализированное агентство, либо к проверенному специалисту.

2. Вторая проблема – целевая аудитория. Необходимо четко представлять, кто именно будет заходить на страницу. Нужно учесть пол, возраст и интересы потенциальных посетителей. Чтобы решить данную задачу, необходимо как можно тщательнее изучить рынок, проанализировать деятельность и конкурентов и сделать соответствующие выводы[6].

3. Пожалуй, самой серьезной ошибкой начального этапа разработки является отсутствие бизнес-задачи. Это свидетельствует о непрофессиональном отношении ко всей дальнейшей работе. Наличие бизнес-задачи и целей является основополагающим критерием разработки, а отсутствие данных категорий делает дальнейшую разработку невозможной. При этом цели должны быть максимально конкретными и соизмеримыми с реальным положением дел. Для того, чтобы решить данную проблему нужно подходить к созданию сайта со всей ответственностью и уделять должное внимание каждому аспекту разработки.

Исходя из вышесказанного, анализ предметной области является одним из самых важных этапов создания сайта. Не случайно анализ в разных его проявлениях представлен не только на первом этапе разработки, но и на всех последующих. Это позволяет максимально контролировать процесс и результаты на каждом шаге итерации.

Предпроектная стадия задает тон всему последующему проектированию. На начальном этапе создания сайта возникают проблемы, которые могут показаться не существенными, но в последствие значительно повлиять на ход разработки. Чтобы этого не произошло, работнику организации, кому поручается такое задание, нужно знать все нюансы работы на предпроектной стадии, либо привлекать профессионалов к разработке сайта.

СПИСОК ЛИТЕРАТУРЫ

1. Жизненный цикл информационных систем [Электронный ресурс] – Режим доступа: http://prepod2000.kulichki.net/item_286.html
2. Анализ предметной области: цели и задачи [Электронный ресурс] – Режим доступа: <http://fkn.ktu10.com/?q=node/752>
3. Классификация веб-сайтов [Электронный ресурс] – Режим доступа: <http://www.yanajy.com/sdelay-sam/vidy-sajtov.html>
4. Виды веб-сайтов [Электронный ресурс] – Режим доступа: http://im.fert.ru/pages/vidy_ved-sajtov/
5. Методы анализа предметных областей [Электронный ресурс] – Режим <http://gosisis.narod.ru/otvet/45.htm>
6. Проблемы при создании сайта [Электронный ресурс] – Режим <http://www.ldi.ru/problemu-pri-sozdanii-sayta.html>
7. 5 популярных проблем создания сайта [Электронный ресурс] – Режим <http://bartstudio.ru/blog/5-populjarnyh-problem-sozdanija-sajta>

ИСПОЛЬЗОВАНИЕ ИКТ В ОБУЧЕНИИ МАТЕМАТИКЕ БУДУЩИХ МЕНЕДЖЕРОВ

Цыкоза В.Г., Галибина Н.А.

ГОУ ВПО «Донбасская национальная академия строительства и архитектуры»

Научно-технический прогресс и внедрение новых наукоёмких технологий в производство привели к изменениям условий труда для многих специалистов. В частности, такие изменения коснулись и менеджеров. Несмотря на большое количество выпускников, освоив-

ших данную специальность, многие крупные компании, к примеру, такие как Deloitte, Procter&Gamble, Ernst&Young, KPMG и др. выявляют большой недостаток в компетентных специалистах в сфере менеджмента. С другой стороны, достаточно большой процент студентов, закончивших специальность «Менеджмент» работает не по специальности или имеет низкую заработную плату без перспектив карьерного роста.

Анализ публикаций по данной теме, требований к соискателям на вакансию «Менеджер», а также беседы с представителями крупных промышленных и страховых компаний дали возможность сделать вывод о том, что современный работодатель ожидает от специалиста в области менеджмента не только профессиональных умений, но и владения на высоком уровне пакетами компьютерных программ, умения быстро учиться и принимать решения, прогнозировать возможные результаты своих действий, работать с большим объёмом информации, использовать знания из смежных областей. Будущий менеджер должен уметь составлять математические модели процессов и явлений в страховании или бизнесе, владеть методами поиска оптимальных конструктивных решений управленческих задач, а также уметь прогнозировать результаты своей деятельности с использованием математического аппарата. Кроме того, менеджер должен стремиться к саморазвитию, самоусовершенствованию, принятию активной и творческой позиции и т.д.

Все упомянутые выше умения и личностные качества возможно сформировать и развить у студентов во время их обучения математике. Таким образом, для будущих менеджеров математика играет важную роль, поэтому математические дисциплины, изучаемые студентами, должны обеспечивать весомый вклад в формирование специалистов в области менеджмента.

Однако, анализ учебных планов для подготовки бакалавров по специальности «Менеджмент», показал, что на изучение таких важнейших для будущих менеджеров дисциплин как «Информационные технологии в менеджменте», «Методы принятия управленческих решений», «Математические методы и модели в экономике и менеджменте» отводится достаточно мало аудиторных часов. Поэтому занятия по математике целесообразно организовывать таким образом, чтобы студенты помимо освоения математических учебных действий и усвоения знаний по математике, усваивали ещё и действия по математическому моделированию, а также действия по работе с информационно-коммуникационными технологиями (ИКТ). Средствами для реализации такого обучения могут быть профессионально направленные задачи и компьютерные программы. Для облегчения освоения студентами действий по математическому моделированию нами предложены схемы ориентирования по математическому моделированию, которые детально описаны в работе [1, с. 113].

В качестве примера рассмотрим следующую математическую задачу, которую целесообразно решить студентам специальности «Менеджмент» во время изучения темы «Экстремумы функций нескольких переменных».

Задача. Периметр треугольного земельного участка равен 12 м. Выразить площадь участка как функцию от двух сторон треугольника, форму которого этот участок имеет, найти область её определения и изобразить её графически. Определить, при каких значениях сторон треугольника площадь участка будет максимальной.

Чтобы решить данную задачу, необходимо составить её математическую модель. Для этого студентам предлагается воспользоваться следующей схемой ориентирования или составить эту схему самим в зависимости от уровня подготовки.

Таблица 1 - Схема ориентирования для составления математической модели

Общее ориентирование	
Какие объекты заданы?	1. Треугольник, характеризующий форму земельного участка. 2. Числовая величина, характеризующая периметр земельного участка.
Что необходимо найти?	1. Выразить площадь участка как функцию от двух сторон треугольника, формирующего участок.

	2. Найти область определения функции, определённой в п. 1. 3. Построить область определения функции, определённой в п.1. 4. Определить, при каких значениях сторон треугольника, формирующего участок, его площадь будет максимальной.
Какие законы или правила нужно знать?	1. Правило нахождения полупериметра треугольника. 2. Правило нахождения площади треугольника по трём его сторонам (формула Герона). 3. Неравенство треугольника.
Ориентирование на выполнение	
Действия по математическому моделированию, которые необходимо выполнить	1. Определить и обозначить математические объекты. 2. Определить, каким условиям удовлетворяют введенные математические объекты. 3. Выбрать независимые переменные и функции от этих переменных. 4. Определить, что нужно сделать в задаче. 5. Сформулировать математическую задачу.

Обозначив через x , y и z длины сторон участка, а через S – площадь участка и выполнив последовательно все действия по математическому моделированию, перечисленные в схеме ориентирования, студенты получают следующую математическую задачу.

Необходимо найти такие значения x и y , при которых функция

$$S = \sqrt{6(6-x)(6-y)(x+y-6)}$$

будет достигать своего максимального значения. Также требуется определить и построить область определения функции $S(x, y)$, при условии, что $x > 0$, $y > 0$, $z = 12 - x - y > 0$ и для чисел x , y и z выполняется неравенство треугольника.

Для самопроверки при построении области определения функции $S(x, y)$, а также при вычислении частных производных этой функции для нахождения её максимального значения можно использовать на занятиях программу *Microsoft Mathematics 4.0*.

На рисунке 1 изображена область определения функции $S(x, y)$, построенная с помощью указанного выше программного средства.



Рисунок 1. Результат построения области определения

На рисунке 2 изображён фрагмент окна программного *Microsoft Mathematics 4.0* в процессе ввода команды для вычисления частной S''_{xx} .

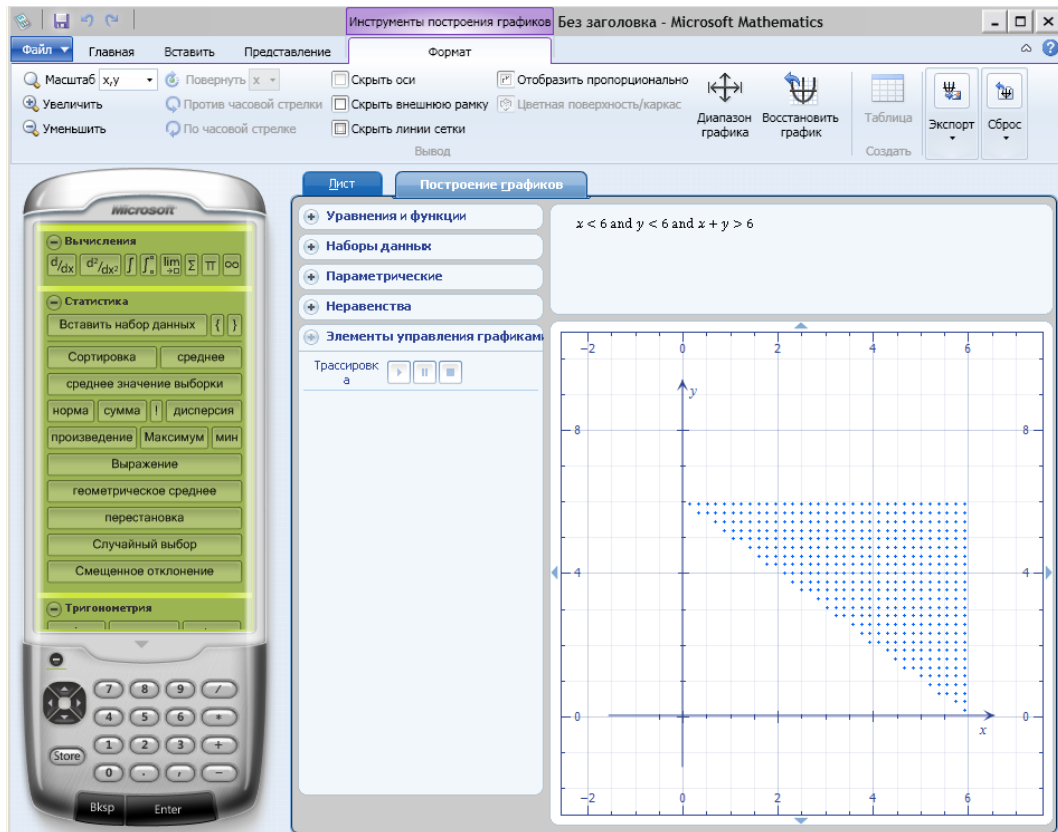

Рисунок 2. Процесс ввода команды для вычисления частной производной S''_{xx}

Итак, на примере представленной выше профессионально направленной задачи и программы *Microsoft Mathematics 4.0* было проиллюстрирован пример использования схем ориентирования и компьютерных программ на занятиях по математике для организации учебной

деятельности будущих менеджеров по освоению действий по математическому моделированию, а также действий по работе с информационно-коммуникационными технологиями. Решение на занятиях по математике профессионально направленных задач с использованием ИКТ позволяет не более эффективно распоряжаться аудиторным временем для обучения студентов, но повышать их интерес и мотивацию к обучению.

СПИСОК ЛИТЕРАТУРЫ

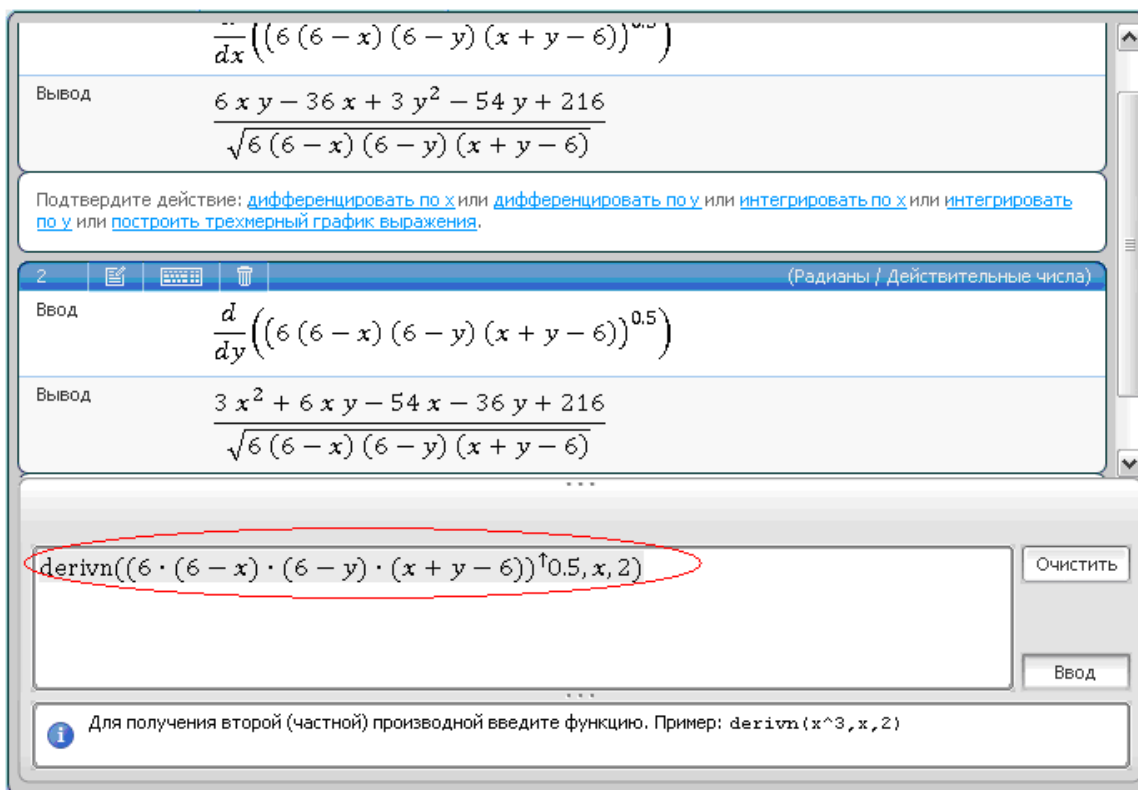
1. Галибина Н.А. Методика обучения математике студентов строительных направлений подготовки на основе деятельностного подхода : дис. ... канд. наук: 13.00.02. – Донецк, 2016. – 331 с.

ИССЛЕДОВАНИЕ УСКОРЕНИЯ СВОБОДНОГО ПАДЕНИЯ В ГОРОДАХ МОСКОВСКОЙ ОБЛАСТИ

Черкасов А.И., Чухлеб Е.П.

МУДО ЦДО «МАН Импульс», группа «Олимпиадная физика»
г.Черноголовка, Московская область

Свободное падение является одним из самых интересных физических явлений, которое уже с древних времен привлекало к себе внимание ученых и философов. При свободном падении все тела вблизи поверхности Земли независимо от их массы приобретают одинаковое ускорение, называемое ускорением свободного падения.

Первыми, кто взялся за научное обоснование явления, которое известно как свободное падение, были античные философы. В частности, Аристотель (384–322 гг. до н.э.) утверждал, что более тяжелые тела падают на землю с большей скоростью. Средневековые философы поставили теоретическое положение Аристотеля под сомнение. Г. Галилей (1564–1642 гг.), проведя многочисленные эксперименты, пришел к выводу, что скорость движения, например, медных и золотых шариков к земле одинакова. Работы Галилея по механике продолжил Х. Гюйгенс (1629–1695 гг.) Но именно опыт И. Ньютона (1643–1727 гг.) со стеклянной трубкой и выкаченным из нее воздухом, где птичье перо и золотая монетка падали одновременно, дал решающую проверку предположения Галилея.

При решении некоторых школьных физических задач используется табличная величина ускорения свободного падения, равная $9,8 \text{ м/с}^2$, а в некоторых задачниках допускается округление этой величины до 10 м/с^2 . А как известно, величина ускорения свободного падения в разных точках Земли несколько отличается от табличного значения. Мне бы хотелось при решении задач использовать величину ускорения свободного падения для конкретного города, с целью получения более точных результатов.

Ускорение свободного падения, как и сила тяжести, зависит от высоты над поверхностью Земли ($g = G \frac{M_3}{(R_3 + h)^2}$), от формы Земли (Земля сплюснута с полюсов, поэтому полярный радиус меньше экваториального, а ускорение свободного падения на полюсе больше, чем на экваторе: $g_n=9,832 \text{ м/с}^2$, $g_э=9,780 \text{ м/с}^2$) и от залежей плотных земных пород. В местах залежей, например, железной руды плотность земной коры больше и ускорение свободного падения тоже больше. А там, где имеются залежи нефти, g меньше. Этим пользуются геологи при поиске полезных ископаемых.

Величина ускорения свободного падения может быть вычислена и по эмпирической формуле:

$$g = 9,780327 [1 + 0,0053024 \sin^2(\varphi) - 0,0000058 \sin(2\varphi)] - 3,086 \cdot 10^{-6} h \quad (1)$$

где φ — широта рассматриваемого места, h — высота над уровнем моря.

Согласно последним исследованиям выяснилось, что уровень мирового океана имеет как возвышенности, так и впадины. И во многом это обусловлено именно гравитационным полем планеты. В результате исследований при помощи космического аппарата GOCE гравитационное поле так же не однородно. Данные со спутника GOCE нашли многочисленные

применения, в том числе при изучении опасных вулканических регионов и прояснении поведения океана. Динамика океана являлась одной из главных целей спутника.

Существуют различные методы измерения ускорения свободного падения: нахождение его с помощью наклонной плоскости, физического маятника, математического маятника, гравиметра. Мною же выбранный эксперимент по нахождению ускорения свободного падения можно проводить практически в любом выбранном месте, не используя специальную лабораторию.

Целью эксперимента является сравнение полученных значений ускорения свободного падения в городах Московской области: Черноголовка, Ногинск, Балашиха, с результатами, найденными по эмпирической формуле и с табличным значением.

Данный эксперимент проведён в городах: Черноголовка, Ногинск, Балашиха, который заключается в следующем: ведётся видеосъемка с камеры мобильного телефона, отпускается без начальной скорости какой-либо груз (в данном случае каучуковый мяч) и измеряется пройденное им расстояние H (используется для измерения строительная рулетка) и время t (определяется с помощью видеоредактора SonyVegasPro), за которое было пройдено это расстояние, далее рассчитывается ускорение свободного падения по формуле (2):

$$H = \vec{v}_0 t + \frac{\vec{g}t^2}{2}; H = v_0 t + \frac{gt^2}{2}, \text{ так как } v_0 = 0, \text{ то } H = \frac{gt^2}{2},$$

тогда

$$g = \frac{2H}{t^2} (\text{м/с}^2) \quad (2)$$

Рассчитываются значения ускорения свободного падения с помощью эмпирической формулы (1) для городов: Черноголовка, Ногинск, Балашиха. Результаты записываются в таблицу № 1, где обозначения букв: Ч – Черноголовка, Н – Ногинск, Б – Балашиха.

Из таблицы №1 видно, что полученные результаты ускорения свободного падения, выбранных городов Московской области, а именно: Черноголовка, Ногинск, Балашиха, с помощью эмпирической формулы близки друг к другу и к табличному значению, которое используется при решении задач (округленное до 9,8 м/с²) и отличаются из-за разного географического положения городов.

Таблица №1. Ускорение свободного падения, найденное по эмпирической формуле для городов Московской области: Черноголовка, Ногинск, Балашиха

Город Московской области	Координаты в десятичных градусах		Табличное значение ускорения свободного падения, м/с ²	Ускорение свободного падения, полученное по эмпирической формуле, м/с ²	Δg (м/с ²)	Ускорение свободного падения на экваторе, м/с ²	Ускорение свободного падения на полюсе, м/с ²
	Долгота	Широта					
Ч	38.3666700°	56.0000000°	9,80665	9,8154545	0,00880	9,780	9,832
Н	38.4438000°	55.8664700°		9.8154070	0,00876		
Б	37.9580600°	55.8094500°		9.8153035	0,00865		

Далее рассчитываются значения ускорения свободного падения полученные экспериментально. Результаты расчетов, погрешности измерений записываются в таблицы №2, №3:

Таблица № 2. Сравнение ускорения свободного падения для городов Московской области: Черноголовка, Ногинск, Балашиха

Город	Координаты в десятичных градусах		Высота над уровнем моря, м	Ускорение свободного падения, м/с ²		
	Долгота	Широта		Стандартное значение («нормальное»)	Экспериментальное значение с учетом погрешности измерения	Значение, найденное эмпирически
Ч	38.3666700°	56.0000000°	150	9,80665	9,4326518 ± 0.64197000	9,8154545
Н	38.4438000°	55.8664700°	129		9,5111294 ± 0.86419346	9.8154070
Б	37.9580600°	55.8094500°	147		9,4226914 ± 0.91117742	9.8153035

Таблица №3. Погрешности измерений

Город	Абсолютная погрешность, $\Delta g_{\text{ср}}$ (м/с ²)	Относительная погрешность, ε (%)
Черноголовка	0,64197300	3,9
Ногинск	0,86419346	3,1
Балашиха	0,91117742	4

Из таблицы № 2 видно, что экспериментально полученные результаты ускорения свободного падения, выбранных городов Московской области, а именно: Черноголовка, Ногинск, Балашиха, близки друг к другу и к табличному значению (стандартному «нормальному»), которое используется при решении задач (округленное до 9,8 м/с²) и отличаются на погрешность измерения и от части из-за разного географического положения городов.

Для большей полноты моего исследования можно решить одну задачу с использованием ускорения свободного падения, учитывая географическое положение.

Задача. Галилео Галилей изучал свободное падение тел, бросая с верхней площадки Пизанской башни шары массой 10 кг. А его ученик Пико Дела Мирандолло, по одной легенде, забрасывал шары на верх башни высотой 56м. Определить, с какой минимальной скоростью ученик Галилея должен бросать шары, чтобы они достигали верхней площадки башни. Определить, забросит ли Пико Дела Мирандолло на башню шары с той же начальной скоростью, если бы Пизанская башня находилась: 1) г.Черноголовка, 2) г. Ногинск, 3) г. Балашиха, 4) на полюсе, 5) на экваторе, 6) принять ускорение свободного падения равным 9,8 м/с², 7) принять ускорение свободного падения равным 10м/с²?

Решение: Делаем рисунок, записываем уравнения для высоты и для конечной скорости:

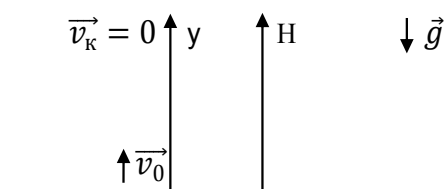

$$H = \vec{v}_0 t + \frac{\vec{g} t^2}{2}, \quad \vec{v}_k = \vec{v}_0 + \vec{g} t, \quad \text{на ОУ: } H = v_0 t - \frac{g t^2}{2}, \quad v_k = v_0 - g t = 0 \Rightarrow t = \frac{v_0}{g}$$

Находим по эмпирической формуле (1) ускорение свободного падения для города Пиза, где находится башня.

$\varphi=43,7085300^0$ (с.ш.), $h=6\text{м}$ (высота над уровнем моря), $H=56\text{м}$ (башня)
 $g=9,8050129\text{ м/с}^2$ - это значение g подставляем в формулу для нахождения начальной скорости: $H = v_0 t - \frac{gt^2}{2} = \frac{v_0^2}{g} - \frac{v_0^2}{2g} = \frac{v_0^2}{2g} \Rightarrow v_0 = \sqrt{2gH} = 33,124\text{м/с}$.

Таким образом, минимальная скорость с которой ученик Галилея должен бросать шары, чтобы они достигли верхней площадки башни, равна $33,124\text{м/с}$.

Теперь значение полученной начальной скорости будем использовать при решении второго вопроса задачи, где требуется определить, забросит ли ученик шары на башню, для этого находим максимальную высоту, которую можно найти по формуле (3) для данного условия задачи:

$$H = \frac{v_0^2}{2g} \quad (3)$$

Результаты решения можно представить в виде таблицы:

Таблица № 4. Результаты решения задачи

Город, полюс, экватор	Высота Пизанской башни, м	Максимальная высота по решению задачи, м	Ускорение свободного падения, найденное по эмпирической формуле, табличное значение, м/с^2	Разница между высотой Пизанской башни и максимальной высотой по решению задачи, м	Долетит ли шар? да/нет
Пиза	56	56	9,8050129	0	да
Черноголовка		55,8914	9,8154390	-0,1086	нет
Ногинск		55,5841	9,8154070	-0,4159	нет
Балашиха		55,8922	9,8153035	-0,1078	нет
Полюс		55,7974	9,832	-0,2026	нет
Экватор		56,0940	9,780	0,0940	да
Табличное значение для задачи		55,9795	9,8	-0,0205	нет
Округленное значение для задачи		54,8599	10	-1,1401	нет

Из таблицы № 4 видно, что результаты, полученные при решении данной задачи с использованием ускорения свободного падения, получились приблизительно равны и отличными на малую величину из-за подстановки значений ускорения свободного падения, соответствующему разному географическому положению, и эти значения повлияли на ответ главного вопроса задачи.

Таким образом, величина ускорения свободного падения существенно влияет на ответ задач, требующих определенной точности. Поэтому необходимо учитывать местоположение и соответствующую ему величину ускорения свободного падения при решении задач для более точного и верного результата.

СПИСОК ЛИТЕРАТУРЫ

1. Кошкин Н.И., Ширкевич М.К. Справочник по элементарной физике. – М.: Наука, 1972.
2. Мякишев Г.Я., Буховцев Б.Б. Физика. 10 класс. Учебник. Базовый уровень. – М.: Просвещение, 2014.
3. Вайнберг С. Объясняя мир. Истоки современной науки. – М.: Альпина нон-фикшн, 2016.
4. <https://www.syl.ru/article/84061/svobodnoe-padenie-istoriya-otkryitiya-i-istoricheskoe-znachenie>
5. http://www.edu.delfa.net/Interest/biography/metod/dukov_2.htm
6. https://ru.wikipedia.org/wiki/Ускорение_свободного_падения
7. <http://planeta.moy.su/forum/26-423-1>
8. <https://ru.wikipedia.org/wiki/ГОСЕ>

ДВУХКРИТЕРИАЛЬНАЯ МОДЕЛЬ ПРИНЯТИЯ РЕШЕНИЙ ПРИ НЕОПРЕДЕЛЕННОСТИ

Чернова А.А., Бардин А.Е.

ГОУ ВО МО «Государственный гуманитарно-технологический университет»

Развитие новых информационных технологий невозможно без математического моделирования информационно-управляющих систем, а также исследования взаимодействий интеллектуальных агентов на основе современной теории конфликтов (игр). В последние два десятилетия за исследование игровых моделей в теории уравнивания конфликтов пятнадцать ученых получили Нобелевские премии по экономике, среди которых создатель современной теории игр Джон Нэш.

Теория искусственной жизни исследует и моделирует процессы децентрализованного управления, эволюции, адаптации и самоорганизации в динамичной и, как правило, враждебной среде при наличии большого числа агентов. Соответствующие игровые модели можно конструировать на основе основных понятий и принципов различных типов игр.

Моделирование и исследование проблем управления сложными информационными процессами включает анализ взаимодействия участников конфликта (агентов) друг с другом, при этом часто приходится учитывать действия внешних неконтролируемых факторов. Агентов часто моделируют как автономные объекты, действующие согласно определенным принципам и целям. Конфликты в сложных системах возникают естественным образом, например, агент может иметь цель, которая будет конфликтовать с целями других агентов.

Отметим, что при выборе решения агентом в условиях неопределенности всегда неизбежен риск, который связан с неполной информацией о действиях других агентов, а также реализацией внешних неконтролируемых факторов. В современных исследованиях часто дается негативная оценка риска, однако наличие риска в процессе принятия решений не всегда является отрицательной особенностью данной задачи. Реальные проблемы, связанные с различными конфликтами в сложных управляемых системах, свидетельствуют о возникающей необходимости принятия рискованного выбора. В работе [1] нобелевский лауреат Р.Дж. Ауманн отметил, «что более рискованный – не значит менее желанный». Для игровых моделей конфликтов при неопределенности в настоящее время рассматриваются способы учета рисков, которые базируются на основных принципах принятия решений в условиях действия неконтролируемых факторов. Подобные подходы и методы активно исследуются профессором МГУ Жуковским В.И. и его учениками [2-4].

В современной литературе формализуются и исследуются модели различных видов рисков: природных, политических, техногенных финансовых. Далее рассмотрим подход к формализации оптимальных решений с учетом рисков и сожалений в условиях действия неопределенных факторов. В дальнейшем лица, принимающие решения (ЛПР) в указанных выше условиях, будут называться игроками. В частности, задача принятия решений при неопределенности часто называется игрой с природой, несмотря на то, что в этой модели «разумное» лицо, принимающее решение, единственно.

С практической точки зрения очень важен класс задач, в ЛПР совершает выбор оптимального решения, оценивая каждое решение по нескольким критериям одновременно, т.к. любая сложная задача принятия решений является многокритериальной [6]. "Идеальным решением" многокритериальной задачи было бы решение x^U , на котором достигался бы оптимум одновременно по всем критериям. Однако для большинства практических задач не существует "точки утопии" x^U . В начале двадцатого века итальянский экономист В. Парето предложил концепцию оптимального решения для многокритериальной задачи [2].

Для принятия решения в условиях неопределенности используется ряд критериев. Пусть рассматривается задача при неопределенности (игра с природой)

$$\Gamma = \langle X, Y, f(x, y) \rangle.$$

Чистую стратегию ЛПР (первого игрока) отождествим с элементом $x \in X$. Примем следующие предположения относительно неопределенных факторов, действующих в данной модели. Именно, будем считать, что первому игроку известно множество Y значений неоп-

ределенностей и при выборе своей стратегии x он вынужден рассчитывать на возможность реализации любой неопределенности y из множества Y . Целевая скалярная функция $f(x, y)$ определена и непрерывна на произведении $X \times Y$, где множества X, Y являются компактными соответствующих метрических пространств.

Игра Γ происходит следующим образом. Первый ход делает ЛПР, который выбирает стратегию $x \in X$. Второй ход делает природа, выбирая произвольную неопределенность.

Рассмотрим максиминный принцип Вальда. Согласно этому подходу оптимальной считается стратегия, при которой гарантируется выигрыш в любом случае не меньший, чем величина $\max_x \min_y f(x, y)$. Данный критерий олицетворяет «позицию крайнего пессимизма».

Он ориентируется на самую неблагоприятную для ЛПР реализацию неопределенности. Такой подход естественен для рискофоба, то есть игрока, который избегает риска.

Азартный игрок (рискофил) может рассчитывать на благоприятный для него исход конфликта. В этом случае он рассматривает возможность возникновения наилучшей для него ситуации. В качестве оптимальной стратегии по Сэвиджу [8] выбирается та, при которой величина сожаления $\varphi(x, y) = \max_x f(x, y) - f(x, y)$ в наихудших условиях минимальна.

Стратегический риск $R_V(x)$ по Вальду для ЛПР положим $R_V(x) = \max_{x \in X} \min_{y \in Y} f(x, y) - \min_{y \in Y} f(x, y)$, стратегическое сожаление $R_S(x)$ по Сэвиджу определим как $R_S(x) = \max_{y \in Y} \varphi(x, y) - \min_{x \in X} \max_{y \in Y} \varphi(x, y)$, где функция сожаления $\varphi(x, y)$ вычисляется $\varphi(x, y) = \max_{x \in X} f(x, y) - f(x, y)$.

Решение $x_U \in X$ в задаче Γ назовем *U-оптимальным по рискам и сожалениям*, если оно является минимальным для функции $F(x) = R_V^2(x) + R_S^2(x)$, $x \in X$.

Известно [2], что в приведенных выше условиях в задаче Γ существует U-оптимальное по рискам и сожалениям решение. Данная игра с природой хорошо исследована в теории принятия решений при неопределенности. В статье предлагается новая математическая модель игры с информированной неопределенностью.

Формализуем модель в форме иерархической игры с природой

$$\bar{\Gamma} = \langle X, \{Y[x] \mid x \in X\}, f(x, y(x)) \rangle,$$

где множество X – совокупность стратегий игрока верхнего уровня (центра). Множество $Y[x], x \in X$ есть набор неопределенностей y , которые могут реализоваться в результате выбранной центром стратегии $x \in X$. В игре $\bar{\Gamma}$ центр стремится максимизировать свою функцию выигрыша. При этом он должен учитывать возможность реализации любой неопределенности $y(x) \in Y[x]$.

Перейдем к иерархической «процедуре» принятия решений в игре $\bar{\Gamma}$. Первый ход делает игрок верхнего уровня. Второй ход делает природа, которая реализует информированную неопределенность $y(x) \in Y[x]$. Стратегический риск, сожаление и U-оптимальная по рискам и сожалениям стратегия определяются по аналогии с предыдущей моделью. Справедливо утверждение.

ТЕОРЕМА. Пусть целевая скалярная функция $f(x, y)$ определена и непрерывна на произведении $X \times Y$, где множества X, Y являются компактными соответствующих метрических пространств. Множества $Y[x], x \in X$ есть непустые компактные подмножества пространства Y , причем выполнено условие: $\bigcap_{x \in X} Y[x]$ есть непустое множество. Тогда в игре $\bar{\Gamma}$ существует U-оптимальное по рискам и сожалениям решение.

Предложенный выше подход можно использовать в игровых моделях при неопределенности. Пусть формализуется бескоалиционная игра двух лиц с информированной неопределенностью

$$G = \left\langle \{X_i\}_{i \in \{1,2\}}, \{Y[x] \mid x \in X\}, \{f_i(x, y)\}_{i \in \{1,2\}} \right\rangle.$$

Здесь множество X_i – совокупность стратегий x_i игрока с номером $i \in \{1, 2\}$. Игроки независимо друг от друга выбирают свои стратегии $x_1 \in X_1 \in \text{comp}R^{n_1}$ и $x_2 \in X_2 \in \text{comp}R^{n_2}$. В результате возникает ситуация $x = (x_1, x_2) \in X$, где $X = X_1 \times X_2$ есть набор всех допустимых ситуаций. Множество $Y[x], x \in X$ есть совокупность возможных неопределенностей y , которые могут реализоваться в результате выбранной игроками ситуации $x = (x_1, x_2) \in X$. Будем предполагать, что для всех $x \in X$ множество $Y[x] \in \text{comp}R^m$. В игре G каждый i -ый игрок стремится достичь возможно больших значений своей функции выигрыша $f_i(x, y)$, $i \in \{1, 2\}$. При этом он должен учитывать возможность реализации любой неопределенности $y \in Y[x]$.

Перейдем к иерархической «процедуре» принятия решений в игре G . Первый ход делают игроки. Именно, они, независимо выбирая стратегии x_i , $i \in \{1, 2\}$, формируют ситуацию $x = (x_1, x_2)$. Второй ход делает «природа», которая реализует информированную неопределенность $y(x) \in Y[x]$. Перейдем к построению игр гарантий.

Для фиксированной ситуации $x = (x_1, x_2) \in X_1 \times X_2$ назовем величину $\min_{y \in Y[x]} f_i(x_1, x_2, y)$ ситуационной гарантией по Вальду для i -го игрока. Соответственно получаем функцию $\bar{f}_i^V[x] = \min_{y \in Y[x]} f_i(x_1, x_2, y)$, $i \in \{1, 2\}$.

Аналогично в той же ситуации $x = (x_1, x_2)$ величина $\max_{y \in Y[x]} \Phi_i(x_1, x_2, y)$ есть ситуационная гарантия по Сэвиджу для i -го игрока. Также определена функция

$$\bar{f}_i^S[x] = \max_{y \in Y[x]} \Phi_i(x_1, x_2, y), i \in \{1, 2\}$$

где $\Phi_i(x_1, x_2, y)$ вычисляется следующим образом

$$\Phi_i(x_1, x_2, y) = \max_{x_i \in X_i} f_i(x_1, x_2, y) - f_i(x_1, x_2, y), i \in \{1, 2\}.$$

Каждый i -ой игрок стремится получить как возможно большие значения функции $\bar{f}_i^V[x]$, так и возможно меньшие значения функции $\bar{f}_i^S[x]$. От исходной игры G перейдем к следующим бескоалиционным «играм гарантий»:

$$G^{(1)} = \left\langle \{X_i\}_{i \in \{1,2\}}, \{g_i^{(1)}(x) = \bar{f}_i^V[x]\}_{i \in \{1,2\}} \right\rangle,$$

$$G^{(2)} = \left\langle \{X_i\}_{i \in \{1,2\}}, \{g_i^{(2)}(x) = -\bar{f}_i^S[x]\}_{i \in \{1,2\}} \right\rangle,$$

$$G^{(3)} = \left\langle \{X_i\}_{i \in \{1,2\}}, \{g_1^{(3)} = \bar{f}_1^V[x], g_2^{(3)} = -\bar{f}_2^S[x]\} \right\rangle.$$

Здесь множества стратегий игроков и их функции выигрыша определены выше, при этом в каждой игре $G^{(m)}$, $m \in \{1, 2, 3\}$ игроки используют концепцию равновесия по Нэшу [2].

Согласно работе [3] в игре $G^{(1)}$ игроков считаем рискофобами, в игре $G^{(2)}$ предполагаем, что оба игрока являются сторонниками риска, то есть рискофилами, в игре $G^{(3)}$ первый игрок – рискофоб, второй игрок – рискофил. Возможна также формализация бескоалиционной игры с векторными функциями игроков, именно, $\bar{f}_i^* [x] = (\bar{f}_i^V [x], -\bar{f}_i^S [x])$, $i \in \{1, 2\}$.

СПИСОК ЛИТЕРАТУРЫ

1. Ауманн Р.Дж. Экономический индекс рискованности // Российский журнал менеджмента. – 2007. – Т. 5, №3. – С. 3-14.
2. Бардин А.Е. Риски в игровых моделях конфликтов: учебное пособие / Бардин А.Е. – Оренбург, 2007.

хово-Зуево: ГГТУ, 2014. – 140 с. – <http://elibrary.ru/item.asp?id=24054620> (Дата доступа: 06.03.2017).

3. Жуковский В.И. Риски при конфликтных ситуациях. – М.: URSS, ЛЕНАНД, 2011.
4. Жуковский В.И., Кудрявцев К.Н., Смирнова Л.В. Гарантированные решения конфликтов и их приложения. – М.: URSS, КРАСАНД, 2013.
5. Ногин В.Д. Принятие решений в многокритериальной среде: количественный подход. – М.: ФИЗМАТЛИТ, 2002.
6. Savage L.Y. The theory of statistical decision // J. American Statistic Association. 1951. – № 46. – P. 55-67.

АКТУАЛЬНОСТЬ РАЗВИТИЯ ВНУТРЕННЕГО И ВЪЕЗДНОГО ТУРИЗМА В РФ

Чернышева Д.Е., Симакина А.М., Савкина Т.В.

ГОУ ВО МО «Государственный гуманитарно-технологический университет»
Промышленно-экономический колледж

Туристская индустрия является одним из самых перспективных и активно развивающихся секторов мировой экономики.

Количество международных туристов выросло с 25 млн. человек в 1950 году до 1,18 млрд. к началу 2016 года. Странами-лидерами являются Франция – 84,5 млн. туристов, США – 77,5 млн. туристов и Испания – 68,2 млн. туристов. Россия занимает 10 место в данном рейтинге (31,3 млн туристов). Количество прибывших в Россию туристов почти в 2,5 раза меньше, чем у лидирующих стран [4].

По прогнозу экспертов, количество международных туристов продолжит увеличиваться в среднем на 3,3% в год, особенно в Европе, и достигнет к 2030 году 1,8 млрд. человек (таблица 1).

Таблица 1

РОСТ МИРОВОГО ТУРИЗМА (млн. международных прибытий)

	1980	1995	2010	2020*	2030*	Среднегодовой рост в 2010-2030 гг. (%)
Мир	277	528	940	1360	1809	3,3
Европа	177,3	304,1	475,3	620	744	2,3
Северная и Южная Америка	62,3	109	149,7	199	248	2,6
Азиатско-Тихоокеанский регион	22,8	82	204	355	535	4,9
Африка	7,2	18,9	50,3	85	134	5
Ближний Восток	7,1	13,7	60,9	101	149	4,6

*прогноз

Источник: Всемирная туристская организация (UNWTO)

По данным Всемирной туристской организации сфере туризма в настоящее время принадлежит около 9% мирового ВВП. Большую его долю составляет внутренний туризм – 72,3%.

Лидирующей страной по доходам от туризма за последние 5 лет является США. Их доходы в туристической индустрии в 2015 году выросли на 6,9% и составили 204,5 млрд. долларов. Россия, к сожалению, в список топ-10 стран-лидеров по доходам от туризма не попала [3].

Только в 2015 году в мире было создано 2,5 млн. рабочих мест, связанных с обслуживанием туристов – в турагентствах, авиаперевозках, гостиничном и ресторанном бизнесе. Таким образом, прямой вклад туризма в занятость составил 3,6%, а совокупный 9,5%.

Туризм дает импульс развитию более чем 50 отраслей народного хозяйства. В мировом экспорте товаров и услуг он уступает лишь топливной и химической промышленности, при этом опережая производство продуктов питания и автомобильную индустрию.

Учитывая глобальную значимость отрасли, в том числе ее положительный экономический эффект, развитие внутреннего и въездного туризма определено в качестве одного из приоритетных направлений государственной политики России.

Наша страна обладает огромным туристским потенциалом. В ее регионах сосредоточены уникальные природные и рекреационные ресурсы, объекты национального и мирового культурно-исторического наследия. Здесь проходят важные экономические, культурные, общественные и спортивные события.

Развитие туризма способствует увеличению местных доходов, созданию новых рабочих мест и соответствующей инфраструктуры, активизации деятельности народных промыслов, а значит – повышению уровня жизни населения.

С 2014 года произошло качественное изменение структуры российского туристического рынка благодаря снижению выездного и существенному росту объемов внутреннего и въездного туризма. Это подтверждается статистическими данными: количество совершенных российскими туристами поездок за рубеж в 2015 году сократилось по сравнению с 2014 годом с 42,9 до 34,4 млн. поездок (почти на 20%), а в 2016 году сократилось ещё на 12%. В 2016 году 5,7% россиян предпочитали проводить свой отдых за границей (таблица 2).

Таблица 2

Где отдыхают россияне (%)

Страна	2015	2016
За границей	7.7	5.7
На территории РФ (в других регионах)	23	22.1
Дома, на даче, за городом	45.1	44.8
Не отдыхают	28.3	31.5

Кроме того, в последние годы растет число иностранных путешественников, посещающих Россию. В 2016 году ими было совершено 26,9 млн. поездок в нашу страну, что на 1,4 млн. поездок (на 5,3%) больше, чем годом ранее.

В настоящее время в Северной Америке, Азии, Европе количество граждан, отдыхающих в своих собственных странах, доходит до 80 и более процентов. В России же большинство населения (50-60%) не путешествует. Главным сдерживающим фактором остается нехватка у граждан денежных средств [1].

В сложившихся социально-экономических и политических условиях (повышение стоимости туристских услуг, снижение реальных доходов населения и др.) государственная поддержка развития туризма, совершенствования законодательства в данной сфере, приобретает особую актуальность. Основной целью должно быть повышение доступности и безопасности отдыха в России, а также привлекательности путешествий, как для россиян, так и для иностранных граждан.

С 1 января 2017 года в России вступили в силу положения Федерального закона от 02.03.2016 г. № 49-ФЗ «О внесении изменений в отдельные законодательные акты Российской Федерации в целях совершенствования законодательства, регулирующего туристскую деятельность». Они способствуют развитию внутреннего и въездного туризма, повышению качества и безопасности туруслуг, формированию, продвижению и реализации конкурентоспособного отечественного турпродукта, а также привлечению инвестиций, повышению занятости населения, увеличению предприятий малого и среднего бизнеса, доходов муниципального, регионального и федерального уровней, социально-экономическому развитию регионов и России в целом [1].

Не менее важен законопроект № 871036-6, направленный на развитие в нашей стране социального туризма. Он предоставляет работодателям право учитывать в составе расходов на оплату труда затраты, понесенные на оплату услуг по организации туризма и отдыха внутри страны (не более чем 50 тыс. рублей на человека в год).

Для дальнейшего развития внутреннего и въездного туризма в РФ необходимо использовать опыт стран-лидеров туристической индустрии.

Так во Франции, значительно упрощены административные процедуры для ведения туристического бизнеса, большое внимание уделяется повышению качества предоставления услуг, продвижению инновационных технологий [2, с. 54].

В Китае создаются туристические пешеходные улицы, места рекреации в окрестностях крупных городов, тематические туристические деревни и небольшие города, активно развиваются сравнительно новые направления туризма [2, с. 82].

Причинами высокой популярности внутреннего туризма в США являются высокая степень автомобилизации населения, развитость дорожной сети и придорожной инфраструктуры (заправки, кафе, мотели, стоянки, кемпинги, объекты розничной торговли), высокая конкуренция и ассортимент на туристическом рынке, доступность внутреннего туризма для большого количества граждан, развитое законодательство в области туризма [2, с. 126].

Таким образом, перспективы развития туристического комплекса России во многом зависят от усиления государственного регулирования туристической сферы на общенациональном уровне, которое должно сочетаться с современной стратегией продвижения региональных турпродуктов. Для успешного развития туризма в нашей стране необходима адекватная туристская индустрия с хорошо развитой материально-технической базой. Это средства производства туристских услуг и необходимая для них производственная инфраструктура, а также, безусловно, специально подготовленные профессиональные кадры и прогрессивные технологии, которые обеспечивают высокое качество обслуживания туристов, соответствующее мировым стандартам.

СПИСОК ЛИТЕРАТУРЫ

1. Анализ состояния и перспективы развития въездного туризма в современной России – <http://moluch.ru> (12.04.2017).
2. Андреева О.Б. Анализ зарубежного опыта развития внутреннего и въездного туризма // Аналитический вестник. – 2016. – № 47(646). – С. 135.
3. Федеральная служба государственной статистики – www.gks.ru (10.04.2017).
4. Федеральное агентство по туризму – www.russiatourism.ru (10.04.2017).

ФОРМИРОВАНИЕ ПОЗНАВАТЕЛЬНОГО ИНТЕРЕСА УЧАЩИХСЯ ПРИ ОБУЧЕНИИ МАТЕМАТИКЕ В ОСНОВНОЙ ШКОЛЕ

Чиркова И.А., Сачкова Е.Н.

ГОУ ВО МО «Государственный гуманитарно-технологический университет»

Переход к информационному обществу привел к существенным переменам в образовании. Быстро нарастающие объемы учебной информации вошли в столкновение с самими возможностями ее усвоения. Поэтому приобретает актуальность проблема, связанная со становлением интереса обучающихся к различным учебным предметам, в том числе и к математике.

Познавательный интерес это интересное собрание всех качеств и свойств человека, важнейших для дальнейшего развития личности. В интеллектуальной деятельности, протекающей под воздействием познавательных интересов, проявляется догадка, активный поиск, готовность к решению задачи, исследовательский поиск.

Немаловажной чертой познавательного интереса является то, что в центре него стоит некая познавательная задача, которая требует от обучающегося заинтересованности, творческой, поисковой работы, а не элементарной ориентировки на новизну и спонтанность.

С целью комплектования возможностей школьников в процессе обучения следует совмещать предметно-познавательную и творческую инициативность учащихся. Целенаправленный тренинг эластичности мышления, ассоциативности, применение фантазии, воображения, интуиции, исследовательских методов обучения – всё это способствует развитию способностей учащихся.

Познавательный интерес – избирательная направленность личности на явления и предметы, окружающие действительность. Он характеризуется неизменным стремлением к познанию, к наиболее совершенным, глубочайшим и новым знаниям.

В развитии познавательного интереса можно выделить несколько этапов: любопытство, любознательность, познавательный интерес, творческий интерес.

Любопытство обусловлено внешними обстоятельствами, привлекающими внимание человека. Этой стадии характерно истинное тяготение к познанию, но любопытство является всего лишь его начальным толчком. Личность является при этом пассивным объектом внешнего воздействия. Любопытство – это рефлексия на возникновение нового в окружающем мире, на модификацию обстановки. На этом уровне заинтересованность – частичная, неглубокая, скоординированная с переживанием своего отношения к предмету в заданный отрезок времени. Любопытство характерно для детей младшего школьного возраста, когда им интересен весь мир вокруг. В данный момент этот интерес еще поверхностен. Но уже в подростковом возрасте появляется более высокая точка познавательного интереса – любознательность.

На этапе любознательности интерес еще в полной мере не освободился от интереса к описаниям, но уже носит поисковый характер. Интерес связан с желанием пробраться в более глубокие начала знаний. Углубление в деятельность предполагает существование потенциала самостоятельной работы. Обучающийся становится субъектом деятельности. А познавательный интерес с уровня любознательности переходит на более возвышенный уровень – уровень познавательного интереса.

Среди факторов, оказывающих влияние на познавательный интерес, можно выделить следующие:

1) Продолжительность изучения однородного по содержанию учебного материала: степень интереса обучающихся снижается с увеличением времени изучения материала. Самый благоприятный промежуток времени, на котором не замечено ослабление интереса, длится приблизительно 15–20 минут урока.

2) Интерес к обучению зависит от объема изучаемого однородного материала: если учащимся будет предложен большой объем нового материала, то в скором времени у них упадет мотивационный настрой и интерес в целом.

3) Интерес зависит от уровня понимания учащимися предлагаемого материала. Для появления заинтересованности хватит совершенно небольшого понимания. Неполное осмысление, готовность разобраться и постичь приводят к поднятию интереса и, наоборот, после того, как материал понят, интерес к нему снижается.

4) Сложность изучаемого материала влияет на интерес к обучению. При довольно высокой трудности интерес может совсем исчезнуть.

5) Интерес имеет свойство локальной устойчивости, которое проявляется в том, что, после появления интереса он сохраняется в течение некоторого времени и без приложения дополнительных усилий на его сбережение.

6) Интерес обладает свойством иррадиации – способностью перекидываться от учителя или ученика, проявляющего обостренный интерес, к другим ученикам. Так, увлеченность учителя вызывает ответную реакцию учеников, и напротив, неинтересное решение задач урока или апатичный ответ ученика приводит к снижению интереса у целого класса. Поэтому учителю математики следует стремиться не только к тому, чтобы его объяснения были увлекательными, а представленный для решения материал – захватывающим.

Развитие и совершенствование познавательных процессов более эффективно при целенаправленной работе в этом направлении, что повлечет за собой и расширение познавательных возможностей детей. Существуют активные и пассивные методы обучения.

Активные методы обучения – методы, побуждающие обучающихся к активной практической и мыслительной деятельности в процессе овладения материалом. Активное обучение использует систему методов, направленную на самостоятельное овладение учащимися знаниями и умениями в процессе активной мыслительной практической деятельности, а не на изложение преподавателем готовых знаний, их запоминание и воспроизведение.

Появление и развитие активных методов обусловлено тем, что перед обучением встали новые задачи: помимо того, что учащимся надо дать знания, необходимо еще и обеспечить развитие и формирование познавательных интересов и способностей, умений и навыков самостоятельного умственного труда, творческого мышления. В век развития информационных технологий знания необходимо постоянно обновлять, что может быть достигнуто путем самообразования, а это требует от человека познавательной активности и самостоятельности. Под познавательной самостоятельностью принято понимать стремление и умение самостоятельно мыслить, способность ориентироваться в новой ситуации, находить свой подход к решению задачи, желание не только понять усваиваемую учебную информацию, но и найти способы добывания знаний.

Познавательная активность означает интеллектуально-эмоциональный отклик на процесс познания, стремление учащегося к учению, к выполнению индивидуальных и общих заданий, интерес к деятельности преподавателя и других учащихся.

Познавательная активность и познавательная самостоятельность – качества, характеризующие интеллектуальные способности учащихся к учению. Как и другие способности, они проявляются и развиваются в деятельности [4].

Выделяется несколько особенностей активного обучения, которые стимулируют познавательную деятельность [2]:

- достаточно длительное время вовлечения обучаемых в учебный процесс, поскольку их активность должна быть не кратковременной и эпизодической, а в значительной степени устойчивой и длительной (т.е. в течение всего занятия);
- принудительная активизация мышления, когда обучаемый вынужден быть активным независимо от его желания;
- самостоятельная творческая выработка решений, повышенная степень мотивации и эмоциональности обучаемых.

Для определения и развития познавательного интереса целесообразно проводить исследования, направленные на диагностику интереса. Диагностика – особый вид деятельности, представляющий собой установление и изучение признаков, характеризующих состояние и результаты процесса обучения, и позволяющий на этой основе прогнозировать, определять возможные отклонения, пути их предупреждения, а также корректировать процесс обучения в целях повышения качества подготовки квалифицированных специалистов.

Для подробного изучения познавательного интереса, нами было проведено анкетирование учащихся пятых и sixth классов. Исследование направлено на определение типа памяти (зрительная, слуховая или комбинированная память) и объема внимания.

При выявлении типа памяти установлено, что у учащихся пятых классов в основном преобладает комбинированная память, но только у 25% учащихся этот тип памяти находится на высоком уровне, а у 66,7% – на среднем уровне. Зрительная память: у 33,3% учащихся – на высоком уровне, у 41,7% – на среднем уровне. У большинства учащихся слуховая память находится на низком уровне. Таким образом, на основе проведенного исследования делаем вывод, что в пятых классах наибольшая результативность в обучении будет достигнута, если задания и изложение нового материала учитель математики будет давать в письменной и устной формах одновременно.

Среди результатов, отражающих объем внимания, можно сделать вывод, что у учеников пятых классов преобладает средний объем внимания. Однако большая результативность в обучении математике будет выявлена у 5 класса «Б», поскольку на высоком уровне находится и высокий объем внимания (33% учащихся 5 класса «Б»).

Анализируя данные sixth классов, стоит заметить у обучающихся различные объемы внимания. Однако можно предположить, что в 6 классе «А» результативность в обучении математики будет выше. Это обусловлено высоким процентом учеников с высоким объемом внимания и достаточно высоким показателем среднего объема внимания.

Анализируя результаты исследования распределения внимания учащихся всех четырех классов, выяснилось следующее, что 28% учащихся трудно одновременно удерживать во внимании несколько объектов, что затрудняет процесс познания. Учащиеся начинают отвлекаться, чтобы снять усталость. Но затем им трудно вернуться в рабочее состояние. Высокий

уровень объема внимания характерен 28% учащихся. Это учащиеся, которые хорошо ориентируются в учебном материале и могут показать высокие результаты по математике.

В результате проведенных исследований, направленных на изучение особенностей внимания и памяти учащихся, можно сделать выводы, что данные исследования хорошо отражают ситуацию в классах и дают возможность учителю математики скорректировать применяемые приемы и формы преподавания учебного материала с учетом различных физиологических способностей детей, воздействовать на наиболее эффективные факторы восприятия.

СПИСОК ЛИТЕРАТУРЫ

1. Гоноболин Ф.Н. Внимание и его воспитание. – М.: Педагогика, 1972.
2. Зарукина Е.В., Логинова Н.А., Новик М.М. Активные методы обучения: рекомендации по разработке и применению : учеб.-метод. пособие. – СПб.: СПбГИЭУ, 2010.
3. Краевский В.В., Меняев А.Ф. и др. Педагогика. – М.: Педагогическое общество России, 2002.
4. Щукина Г.И. Педагогические проблемы формирования познавательных интересов учащихся. – М.: Педагогика, 1988.
5. Щукина Г.И. Проблема познавательного интереса в психологии. – М.: Просвещение, 2006.

МЕТОД ПРОИЗВОДЯЩИХ ФУНКЦИЙ В РЕШЕНИИ ЗАДАЧ ТЕОРИИ ВЕРОЯТНОСТЕЙ

Шаронова А.О., Сачкова Е.Н.

ГОУ ВО МО «Государственный гуманитарно-технологический университет»

Теория вероятностей есть математическая наука, изучающая закономерности в случайных явлениях. Ключевым понятием теории является понятие случайной величины, служащее для математического представления состояния различных явлений, объектов и процессов, их свойств, которые не могут быть однозначно определены до проведения опыта по их измерению.

При изучении дискретных случайных величин решение многих задач теории вероятностей упрощается, если использовать методы комбинаторного анализа: метод непосредственного подсчета числа комбинаций и метод производящих функций.

В теории вероятностей производящие функции используются еще со времен Муавра и Лапласа. Идея метода достаточно проста: последовательности вероятностей ставится в соответствие степенной ряд.

Пусть дана дискретная случайная величина X , ряд распределения которой представлен в таблице 1.

Таблица 1.

X	0	1	2	3	4	...	m	...
p	p_0	p_1	p_2	p_3	p_4	...	p_m	...

Производящей функцией для неотрицательной целочисленной случайной величины X , называется ряд $\sum_{k=0}^{+\infty} p_k z^k$, обозначаемый через $G_X(z)$ [4, с.486]:

$$G_X(z) = p_0 + p_1 z + p_2 z^2 + p_3 z^3 + p_4 z^4 + \dots + p_m z^m + \dots, \quad G_X(1) = 1.$$

Определение производящей функции можно обобщить и на тот случай, когда случайная величина принимает как положительные, так и отрицательные значения.

Отметим, что по производящей функции $G_X(z)$ случайной величины X однозначно восстанавливается её распределение: $p_m = \frac{G_X^{(m)}(0)}{m!}$. Также с помощью операции дифференцирования можно найти математическое ожидание и дисперсию случайной величины X :

$$M(X) = G'_X(1); \quad D(X) = G''_X(1) + G'_X(1) - [G'_X(1)]^2.$$

Для независимых случайных величин X_1, \dots, X_n , принимающих целочисленные неотрицательные значения, справедливы следующие равенства:

1. $G_{X_1+\dots+X_n}(z) = G_{X_1}(z) \cdot \dots \cdot G_{X_n}(z)$;
2. $G_{X_1-X_2}(z) = G_{X_1}(z) \cdot G_{X_2}\left(\frac{1}{z}\right)$;
3. $M(X_1 + \dots + X_n) = M(X_1) + \dots + M(X_n)$;
4. $D(X_1 + \dots + X_n) = D(X_1) + \dots + D(X_n)$,

где $M(X)$ – математическое ожидание, $D(X)$ – дисперсия случайной величины X .

Существует несколько способов построения производящей функции случайной величины: с помощью определения производящей функции, используя свойства производящей функции, с помощью марковских процессов и др.

В данном исследовании нами осуществлена подборка задач теории вероятностей, решение которых существенно упрощается, если применить метод производящих функций. Например, рассмотрим один из способов решения задачи о счастливом билете [5, с.365]. Счастливым билетом будем считать билет, номер которого состоит из шести цифр и сумма первых трех цифр равна сумме последних трех.

Пусть имеются билеты с номерами от 000000 до 999999. Наудачу извлекаем билет. Какова вероятность, что это будет счастливый билет?

Решение данной задачи проведем в три этапа.

I этап. Рассмотрим случайную величину X_i – i -ая цифра номера билета ($i=1,2,3,4,5,6$):

Таблица 2. Закон распределения случайной величины X_i

X_i	0	1	2	3	4	5	6	7	8	9
p	0,1	0,1	0,1	0,1	0,1	0,1	0,1	0,1	0,1	0,1

Для построения производящей функции используем определение производящей функции и формулу конечной суммы членов геометрической прогрессии:

$$G_{X_i}(z) = \frac{1}{10} \cdot \frac{1 - z^{10}}{1 - z}, i = 1,2,3,4,5,6.$$

II этап. Используя свойство производящих функций для суммы независимых случайных величин, найдем производящие функции для суммы первых трех цифр билета и для суммы последних трех цифр. Получим:

$$G_{X_1+X_2+X_3}(z) = G_{X_4+X_5+X_6}(z) = \frac{1}{10^3} \left(\frac{1 - z^{10}}{1 - z} \right)^3.$$

III этап. Введем вспомогательную случайную величину Y , равную отклонению суммы первых трех цифр билета от суммы последних трех цифр:

$$Y = (X_1 + X_2 + X_3) - (X_4 + X_5 + X_6).$$

Очевидно, что вероятность получения счастливого билета равна вероятности того, что случайная величина Y примет значение ноль. Поэтому для решения задачи мы строим производящую функцию для величины Y :

$$G_Y(z) = G_{X_1+X_2+X_3}(z) \cdot G_{X_4+X_5+X_6}\left(\frac{1}{z}\right) = \frac{1}{10^6} \cdot \frac{1}{z^{27}} \cdot (1 - z^{10})^6 \cdot (1 - z)^{-6},$$

раскладываем ее в степенной ряд (используя свойства биномиальных коэффициентов (см. рисунок 1)) и находим коэффициент при z^0 . Этот коэффициент равен вероятности получения счастливого билета. Таким образом, $P(Y = 0) = \frac{55252}{1000000} = 0,055252$.



Рис.1. Треугольник Паскаля: продолжение вверх

Следующая задача иллюстрирует другой способ построения производящей функции [3, с. 492]: Алиса бросает монету до тех пор, пока не встретится последовательность Орел-Орел-Решка. Рассмотрим случайную величину X – число бросаний монеты. Необходимо вычислить дисперсию и математическое ожидание случайной величины X .

Для решения данной задачи используется графическое представление марковского процесса. Обозначим через S_k сумму всех последовательностей, которые приводят в состояние k ($k=0,1,2,3$). Пусть p - вероятность появления Орла в одном испытании, q - вероятность появления Решки. С помощью диаграммы, представленной на рисунке 2, составляем систему линейных уравнений, в которой неизвестными являются S_0, S_1, S_2, S_3 :

$$\begin{cases} S_0 = 1 + S_0qz + S_1qz, \\ S_1 = S_0pz, \\ S_2 = S_1pz + S_2pz, \\ S_3 = S_2qz. \end{cases}$$

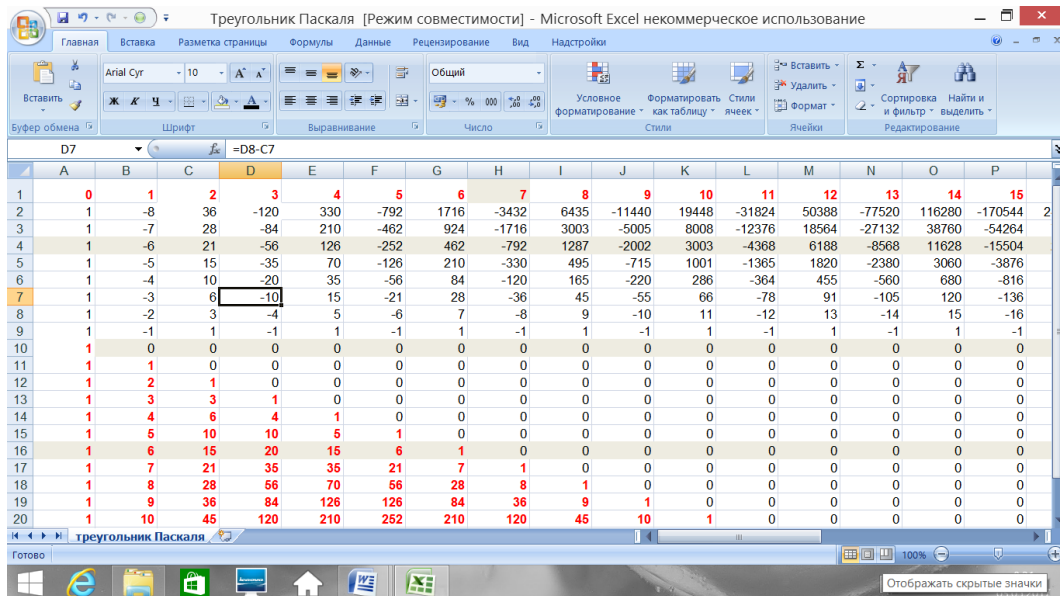

Рис. 2 Диаграмма переходов между состояниями

Решая систему, находим производящую функцию для числа бросаний монеты (при условии $p = q = 1/2$):

$$G_X(z) = S_3 = \frac{z^3}{8 - 8z + z^3}.$$

Тогда математическое ожидание и дисперсия случайной величины X :

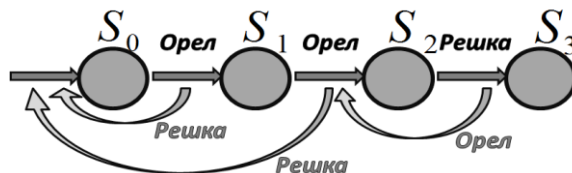
$$M(X) = 8; D(X) = 24.$$

Таким образом, в ходе исследования:

- нами изучены свойства производящей функции случайной величины;
- построены производящие функции для основных законов распределения дискретных случайных величин;
- изучены различные методы построения вероятностной производящей функции;
- осуществлена подборка различных задач теории вероятностей, которые решаются методом производящих функций.

В результате проведенного исследования можно утверждать, что метод производящих функций существенно упрощает решение многих задач теории вероятностей, в которых рассматриваются дискретные случайные величины и изучаются их числовые характеристики. Эффективность и практическая польза рассмотренного метода для решения задач теории вероятности обусловлена тем, что сама по себе производящая функция содержит обширную информацию об изучаемом явлении или объекте и, благодаря своим свойствам, позволяет зачастую прийти к ответу быстрее и легче, выполнив меньшее количество действий. Необычайно метко о производящей функции выразился венгерский и американский математик Дьёрдь Пойа: «Производящая функция является устройством, отчасти напоминающим мешок. Вместо того чтобы нести отдельно много предметов, что могло бы оказаться затруднительным, мы собираем их вместе, и тогда нам нужно нести лишь один предмет – мешок».

СПИСОК ЛИТЕРАТУРЫ

1. Бронштейн Е.М. Производящие функции // Соросовский Образовательный Журнал. – 2001. – Т.7, № 2. – С. 103-108.
2. Вентцель Е.С. Теория вероятностей : учебник. – М.: КНОРУС, 2010.
3. Грэхем Р., Кнут Д., Паташник О. Конкретная математика. Математические основы информатики. – М.: ООО "И.Д. Вильямс", 2015.
4. Федоткин М.А. Модели в теории вероятностей. – М.: ФИЗМАТЛИТ, 2012.
5. Ширяев А.Н. Задачи по теории вероятностей : Учебное пособие. – М.: МЦНМО, 2011.

ПАТРИОТИЗМ И ГРАЖДАНСТВЕННОСТЬ КАК НРАВСТВЕННЫЕ ОСНОВЫ ФОРМИРОВАНИЯ ЛИЧНОСТИ ОБУЧАЮЩИХСЯ

Шинкарёва Н.И., Петрова Л.А.

ГОУ ВО МО «Государственный гуманитарно-технологический университет»

Становление гражданского общества и правового государства в нашей стране во многом зависит от уровня гражданского образования и патриотического воспитания. Сегодня коренным образом меняются отношения гражданина России с государством и обществом. Он получил большие возможности реализовать себя как самостоятельную личность в различных областях жизни, и в то же время возросла ответственность за свою судьбу и судьбу других людей. В этих условиях патриотизм, гражданственность становятся важнейшей ценностью, духовно-нравственной основой личности современного человека.

Сегодня, как отмечает Е.А. Макарова, наблюдается формирование унифицированной глобальной культуры сознания, практически лишённой локального – этнического, национального, регионального – своеобразия, что неотвратимо влечёт за собой утрату национальных традиций, обесценивание важнейших жизненных ориентиров, изменения в отношении к основополагающим личностным и социальным ценностям [6].

Этот аспект отражён в докладе председателя Комиссии ЮНЕСКО по образованию для XXI века Ж. Делора [3], в котором речь идёт о противоречиях:

– между глобальными и локальными проблемами. На сегодняшний день назрела необходимость постепенно стать гражданами мира, но при этом не утратить собственных корней и продолжать активно участвовать в жизни своего народа;

– универсальным и индивидуальным. Существует реальная опасность забвения уникального характера каждой личности, её возможности развивать свой личностный потенциал, используя для этого богатства и традиции собственной культуры, которая в настоящее время подвергается опасности;

– традициями и современными тенденциями. Утрачивается способность адаптироваться к изменениям без потери прошлого, осуществлять ассимиляцию научно-технического прогресса со свободой, независимостью, саморазвитием.

Обозначенные в докладе ЮНЕСКО противоречия развития социума, по нашему мнению, свидетельствуют о возникающей глобальной проблеме утраты национальных, патриотических, гражданских ценностей современным обществом.

Вопросы патриотизма, гражданственности занимали умы учёных, философов, политиков, писателей на протяжении всего существования человеческого общества. Многие педагоги прошлого, раскрывая роль патриотизма, гражданственности в процессе нравственного становления личности, указывали на их многостороннее формирующее влияние. Так, например, К.Д. Ушинский считал, что патриотизм является не только важной задачей воспитания, но и могучим педагогическим средством: «Как нет человека без самолюбия, так нет человека без любви к отечеству, и эта любовь дает воспитанию верный ключ к сердцу человека и могущественную опору для борьбы с его дурными природными, личными, семейными и родовыми наклонностями» [1].

В педагогических воззрениях А.С. Макаренко и В.А. Сухомлинского, несмотря на отличия в социокультурной ситуации, одинаково признаётся важность воспитания гражданственности в юношеском возрасте как нравственной основы личности. Становление личности и становление гражданина В.А. Сухомлинский рассматривал в единстве, утверждая, что в первый раз рождается живое существо, второй раз – гражданин, активная, мыслящая, нравственно действующая личность. Эта установка педагогов остаётся актуальной и в наше время быстрых трансформаций в российском обществе, ориентируя нас на учёт динамики приоритетов при составлении воспитательных программ, актуализации ценностей, выстраивании их иерархии, при трактовке отдельных нравственных качеств.

Сегодня в условиях переоценки ценностей и смены идеалов как никогда перед системой образования РФ ставятся цели и задачи воспитать патриотов России, граждан правового, демократического государства, уважающих права и свободы личности и обладающих высокой нравственностью [2]. Проблематика актуализации патриотизма и гражданственности в последние несколько лет вышла в ряд первоочередных задач государственной политики. Всё большее распространение приобретает взгляд на патриотизм, как одну из наиболее значимых, непреходящих ценностей, присущих всем сферам жизни общества и государства, являющейся важнейшим духовным достоянием личности, морально-нравственной компонентой личности современной молодёжи. В послании В.В. Путина Федеральному собранию РФ 2012 г. подчёркнуто большое значение для современной России патриотических ценностей и ориентаций: «...Быть патриотом значит не только с уважением и любовью относиться к своей истории... а прежде всего служить обществу и стране» [7].

Проблема гражданско-патриотического воспитания как фактора социализации школьников, формирования нравственной основы личности, являясь одной из приоритетных задач современной государственной политики Российской Федерации, находит подтверждение в нормативно-правовых документах, определяющих социальный заказ общества в области образования и воспитания.

Среди них особая роль принадлежит Федеральному закону «Об образовании в РФ», в котором приоритет воспитания в системе образования обоснован с современных гуманистических теоретико-методологических позиций и обеспечен соответствующим государственным нормативно-правовым регулированием и затрагивается проблема духовно-нравственного воспитания молодого поколения [9].

Значимость воспитания нравственной личности подчеркивается и в Федеральных государственных образовательных стандартах нового поколения: «воспитание патриотизма, гражданственности, социальной ответственности, уважения к истории и традициям нашей Родины, к правам и свободам человека, демократическим ценностям современного общества» [8].

В Концепции духовно-нравственного развития и воспитания личности гражданина России [4], которую относят к числу базовых документов для разработки стандартов нового поколения, определены общие для нашего общества болевые точки: разрушение ценностей старшего поколения, деформация традиционных для страны моральных норм и нравственных установок, копирование западных форм жизни, разрушение историко-культурной и социальной общности народа, отсутствие согласия в вопросах корректного и конструктивного социального поведения. Эти и другие проблемы современного мира требуют особого внимания к духовно-нравственному развитию личности. Законопослушность, правопорядок, доверие, развитие экономики и социальной сферы, качество труда и общественных отношений -

все это непосредственно зависит от принятия гражданином России общенациональных и общечеловеческих ценностей и следования им в личной и общественной жизни.

Социологические исследования последних лет показывают, что в настоящее время все более заметным становится отчуждение подростка от государства (низкий уровень гражданского самосознания, утрата патриотических чувств, агрессивность и экстремистские тенденции), от образовательной организации (потеря интереса к образованию), от коллектива (ослабление гражданской активности), от семьи (сложные взаимоотношения с родителями) и даже от себя самого (деформация гражданского сознания) [5]. Это означает, что процесс гражданско-патриотического воспитания подрастающего поколения проходит сложно, противоречиво, не в полной мере социализирует личность.

На современном этапе развития общества гражданско-патриотическое воспитание рассматривается как одно из наиболее приоритетных направлений работы образовательных организаций всех типов и видов, в процессе которой соблюдаются следующие основные педагогические требования:

- ориентация всей педагогической деятельности на создание условий для самореализации личности обучающихся;
- развитие творческих способностей;
- формирование готовности, стремления и умения школьников реализовать свои намерения в разных видах деятельности и социально-ролевых позициях.

Успешное нравственное воспитание в юном возрасте предполагает дальнейшее формирование патриотических чувств и гражданственности личности. Как бы хорошо мы не строили программы и не преподавали, какие бы хорошие знания мы не давали по курсам правоведения, риторики, граждановедения, мы не воспитаем истинных граждан страны с должным чувством патриотизма, чести, долга, ответственности, если не будут иметь место развитые нравственные чувства.

СПИСОК ЛИТЕРАТУРЫ

1. Бельский, В.Ю. К.Д. Ушинский о национальном характере воспитания // Социально-гуманитарные знания. – 2003. – № 6. – С. 203-213.
2. Государственная программа «Патриотическое воспитание граждан Российской Федерации на 2016–2020 годы», (Утв. постановл. Правительства РФ от 30 декабря 2015 г. № 1493).
3. Делор Ж. Образование: необходимая утопия // Образование: сокрытое сокровище: основные положения Доклада Международной комиссии по образованию для XXI века [электронный ресурс] Режим доступа: <http://www.ifap.ru>
4. Концепция духовно-нравственного развития и воспитания личности гражданина России / А.Я. Данилюк, А.М. Кондаков, В.А. Тишков. – М.: Просвещение. – 2009. – 24 с.
5. Лазаренко Е. Н. Нравственная личность – потребность современного общества // Научно-методический электронный журнал «Концепт». – 2015. – Т. 11. – С. 36-40. – URL: <http://e-koncept.ru/2015/95124.htm> (дата обращения: 17.02.2017).
6. Макарова Е.А. Теоретические предпосылки развития гражданско-патриотических ценностей у будущих педагогов // Гуманитарные и социальные науки. – 2015. – № 2. – С. 164-176. – URL: <http://www.hses-online.ru/2015/02/19.pdf> (дата обращения: 24.02.2017).
7. Путин В.В. Послание Президента Федеральному Собранию, 12 декабря 2012 года. [Электронный вариант]: URL: <http://www.kremlin.ru/transcripts/17118>
8. Федеральный государственный образовательный стандарт основного общего образования (утв. Приказом МО и науки РФ № 1897 от 17 декабря 2010 г.).
9. Федеральный закон от 29.12.2012 г. № 273-ФЗ «Об образовании в РФ».

ЭФФЕКТИВНОСТЬ ЗДОРОВЬЕСБЕРЕГАЮЩЕЙ ТЕХНОЛОГИИ

Шипери А.М.

Центр реабилитации Kineto Plus, Кишенев, Молдова

Актуальность. В современных условиях рыночной экономики конкурентоспособным можно считать выпускника, который владеет механизмами сохранения собственного здоровья в условиях труда, является способным повысить свой уровень работоспособности, а следовательно и профессиональной состоятельности, используя при этом систему рекреационно-реабилитационных мероприятий [1, 2, 3].

Мотивы сохранения здоровья тесно связаны с двигательной (трудовой) деятельностью, всем общественным развитием личности и является важным субъективным фактором повышения производительности труда. Выжить в условиях современности, понять важность соблюдения здорового образа жизни невозможно, по нашему мнению, без изучения теоретических основ взаимодействия человека с окружающей средой и способов обеспечения безопасности жизни и деятельности в среде обитания и условиях современного производства [4, 5]. Главной задачей при этом является формирование у студентов-художников знаний о том, как обеспечить себе комфортные условия существования, несмотря на негативные влияния внешней среды.

Анализ состояния и определение возможных направлений формирования здорового образа жизни в высших учебных заведениях художественного направления в сегодняшних условиях указывает на то, что возникла потребность в создании технологии формирования навыков здорового образа жизни для студентов-художников, которая должна быть объективной относительно тенденций развития общей физкультурно-оздоровительной образования студентов.

Эта работа является продолжением цикла исследований, что обобщает в определенную систему не только использование средств физической культуры, но и сам процесс совершенствования личностных качеств, физического развития, состояния здоровья, психофизиологического потенциала через формирование убеждений в необходимости постоянного физического самосовершенствования. Обобщенная технология здоровьесбережения отражает и учитывает специфику профессиональной деятельности студентов-художников, их индивидуальные особенности и много других факторов [5].

Целью работы было выявить на практике положительное влияние научно обоснованной рекреационно-реабилитационной технологии формирования здорового образа жизни для студентов специальности «изобразительное и декоративно-прикладное искусство».

Для достижения цели решены следующие задачи: выявить изменения морфофункциональных показателей студентов-педагогов в процессе педагогического эксперимента; определить динамику изменений уровня физической подготовленности студентов в течение эксперимента; выяснить самооценку уровня сформированности навыков здорового образа жизни, физкультурной образованности.

Для решения поставленных задач использованы следующие методы исследования: анализ научной и методической литературы, социологические методы (опрос), педагогические наблюдения, педагогическое тестирование, медико-биологические методы, педагогический эксперимент, методы математической статистики.

Организация исследования. В исследовании принимали участие 93 студента первого и второго курса. Контрольный этап педагогического эксперимента предполагал оценку эффективности использования педагогической рекреационно-реабилитационной технологии обучения студентов, основанной на принципах фундаментализации содержания физкультурно-оздоровительного образования. Проводился статистико-вероятностный и сравнительный анализ количественных и качественных показателей до и после эксперимента у студентов контрольной и экспериментальной групп, эффективность оценивалась в следующих направлениях: изменение морфофункциональных показателей, а именно оценка уровня физического состояния студентов (РФС), что является свидетельством уровня их физического здоровья (РФЗ); определение индекса функциональных изменений (ИФЗ), что указывает на уровень адаптационного потенциала (РАП) и индекса Скибинского (ИС) до и после эксперимента;

динамика изменений уровня физической подготовленности студентов в течение эксперимента; уровень сформированности навыков здорового образа жизни, физкультурной образованности студентами.

Анализ полученных данных показал положительные изменения уровня физического здоровья ($p < 0,05$) у студентов экспериментальной группы, тогда как у студентов контрольной группы таких изменений не произошло. Если в начале среднее значение этого показателя было $0,56 \pm 1,1$ у.е. (56 %), что соответствует среднему уровню оценочной таблицы, то в конце эксперимента он увеличился до $0,71 \pm 1,1$ у.е. (71 %), что позволяет признать уровень физического здоровья студентов экспериментальной группы как такой, что выше среднего.

Произошли также позитивные изменения индекса функциональных изменений ($p < 0,05$) от $2,8 \pm 0,02$ у.е. до эксперимента, что указывает на напряжение механизмов адаптации $2,6 \pm 0,01$ у.е. после эксперимента, что свидетельствует об удовлетворительном уровне адаптации. У студентов контрольной группы уровень адаптации остался на неудовлетворительном уровне.

Анализ показателей индекса Скибинского ($p < 0,05$) указывает на то, что у студентов контрольной группы как до, так и после эксперимента уровень функциональных возможностей является удовлетворительным. В то же время в экспериментальной группе до эксперимента среднее значение $24,5 \pm 1,7$ соответствовало удовлетворительному уровню оценки уровня функциональных возможностей организма студентов, после эксперимента этот уровень можно признать как хороший $36,6 \pm 1,7$.

Для доказательства достоверности и значимости полученных данных уровня здоровья, индекса функциональных изменений и индекса Скибинского мы определяли статистический критерий, который применяется для выявления взаимосвязи или различий между исследуемыми признаками до и после эксперимента и определение их значимости для генеральной совокупности.

С вероятностью $p = 0,95\%$ можно утверждать, что средние значения индекса Скибинского генеральных совокупностей по данным статистического показателя у студентов контрольной группы до и после эксперимента практически не изменились, другими словами – совпадают. В экспериментальной группе этот показатель составляет $4,92 > 1,96 = z_{кр}$, что дает нам основания утверждать с вероятностью $p = 0,95\%$ о существенном отличии и роста средних значений индекса Скибинского после эксперимента.

Оценка динамики изменений показателей уровня физической подготовленности студентов осуществляли на основе сравнительного анализа сданных нормативов, предусмотренных учебной программой по дисциплине «Физическое воспитание». Это касалось скоростно-силовых качеств, быстроты, ловкости, координации движений и выносливости. Результаты тестирования показателей уровня физической подготовленности ($p < 0,05$) указывают на рост всех результатов у студентов экспериментальной группы.

По шкале оценивания результатов экзаменов у студентов экспериментальной группы в начале эксперимента средние показатели нормативов свидетельствовали о их ниже, чем средний, уровень физической подготовленности и соответствовали удовлетворительной оценке: прыжок в длину с места – $1,81 \pm 0,02$ (м); сгибание и разгибание рук в упоре лежа – $16 \pm 1,2$ (количество раз); поднимание в сед – $41 \pm 0,8$ (количество раз); прыжки на скакалке – $150 \pm 1,7$; челночный бег – $11,01 \pm 0,1$ (с). После эксперимента возросла качественная оценка, что указывает на уровень физической подготовленности, который соответствует оценке «хорошо» и выше среднего: прыжок в длину с места – $1,96 \pm 0,03$ (м); сгибание и разгибание рук в упоре лежа – $19 \pm 1,2$ (количество раз); поднимание в сед – $47 \pm 0,4$ (количество раз); прыжки на скакалке – $159 \pm 0,7$; челночный бег – $10,56 \pm 0,1$ (с). У студентов контрольной группы таких изменений практически не произошло.

Для определения и проведения сравнительного анализа уровней сформированности у студентов навыков здорового образа жизни на основе их самооценки мы осуществили модификацию методик, адаптацию и унификацию их содержания для возможности использования в процессе физического воспитания. В основу исследований были положены основные положения теста-опросника, применяемый для самооценки студентами уровня сформированности здоровьесохраняющей компетентности. В экспериментальной группе до экспери-

мента высокий уровень сформированности навыков здорового образа жизни имели 19,1% студентов, средний уровень – 25,1% студентов, низкий – 55,8% студентов. После эксперимента высокий уровень имели 53,1% студентов, средний уровень – 35,6% студентов, низкий – 11,3% студентов. В контрольной группе до эксперимента высокий уровень сформированности навыков здорового образа жизни имели 17,8% студентов, средний уровень – 25,0% студентов, низкий – 57,2% студентов. После эксперимента высокий уровень имели 22,6% студентов, средний уровень – 25,2% студентов, низкий – 52,2% студентов. Факторный анализ полученных данных свидетельствует, что на этапе контрольного педагогического эксперимента все компоненты физкультурной образованности у студентов экспериментальной группы, по данным их самооценки, выше, чем у студентов контрольной группы. Наиболее сформированным студенты считают мотивационно-деятельностный компонент (65,3%), на втором месте теоретико-методический (56,5%), третью позицию занимает культурологический (52,2%), четвертую – когнитивный (47,8%), на последней позиции оказался психофизиологический компонент (43,5%).

Выводы. Выявлены положительные изменения уровня физического здоровья ($p < 0,05$) у студентов экспериментальной группы, тогда как у студентов контрольной группы таких изменений не произошло. В начале исследования среднее значение этого показателя было $0,56 \pm 1,1$ у.е. (56%), что соответствует среднему уровню оценочной таблицы, в конце эксперимента он увеличился до $0,71 \pm 1,1$ у.е. (71%), что позволяет признать уровень физического здоровья студентов экспериментальной группы как такой, что выше среднего.

Установлены положительные изменения по индексу функциональных изменений ($p < 0,05$) от $2,8 \pm 0,02$ у.е. до эксперимента, что указывает на напряжение механизмов адаптации $2,6 \pm 0,01$ у.е. после эксперимента, что свидетельствует об удовлетворительном уровне адаптации. У студентов контрольной группы уровень адаптации остался на неудовлетворительном уровне.

Выяснено, что после эксперимента возросло качественная оценка физической подготовленности и соответствует оценке «хорошо», а именно: прыжок в длину с места – $1,96 \pm 0,03$ (м); сгибание и разгибание рук в упоре лежа – $19 \pm 1,2$ (количество раз); поднимание в сед – $47 \pm 0,4$ (количество раз); прыжки на скакалке – $159 \pm 0,7$; челночный бег – $10,56 \pm 0,1$ (с). У студентов контрольной группы таких изменений не произошло.

Выявлено, что после эксперимента высокий уровень сформированности навыков здорового образа жизни имели 53,1% студентов, средний уровень – 35,6% студентов, низкий – 11,3% студентов. В контрольной группе после эксперимента высокий уровень имели 22,6% студентов, средний уровень – 25,2% студентов, низкий – 52,2% студентов.

СПИСОК ЛИТЕРАТУРЫ

1. Воронін Д. Є. Здоров'язберігаюча компетентність студента в соціально-педагогічному аспекті / Д. Є. Воронін // Педагогіка, психологія та медико-біологічні проблеми фізичного виховання і спорту : зб. наук. пр. / за ред. С. С. Єрмакова. – Харків : ХДАДМ (XXIII), 2006. – № 2. – С. 25-28.
2. Данилевич М. В. Пути совершенствования процесса физического воспитания студентов высших учебных заведений / М.В. Данилевич, І.Б. Грибовська, В.В. Іваночко // International scientific professional periodical journal "The unity of science" / publishing office Friedrichstrabe 10 – Vienna – Austria, 2015. – 64-67 p.
3. Дубогай О.Д. Основні поняття й терміни здоров'язбереження та фізичної реабілітації в системі освіти : навч. посіб. для студ. вищ. навч. закл. / О.Д. Дубогай, А.І. Альошина, В.Є. Лавринюк. – Луцьк : Волин. нац. ун-т ім. Лесі Українки, 2011. – 296 с.
4. Куделко В.Е. Аналіз соціально-педагогічних основ формування потреб в самостійних заняттях фізичною культурою у студентів НФАУ / В.Е. Куделко, С.В. Королінська // Педагогіка, психологія та медико-біологічні проблеми фізичного виховання і спорту : зб. наук. пр. / за ред. С. С. Єрмакова. – Харків: ХДАДМ (XXIII), 2006. – № 12. – С. 93-96.
5. Петров В.О. Здоровьесберегающие технологии в работе учителя физической культуры : дис. ... канд. пед. наук : 13.00.01 / Вадим Олегович Петров. – Ростов-н/Д., 2003. – 220 с.

ИЕРАРХИЧЕСКАЯ МОДЕЛЬ ОПТИМИЗАЦИИ ПРОИЗВОДСТВА ФИРМ С ИНФОРМИРОВАННЫМ АГЕНТОМ

Шпилова И.И., Карелина А.Ю., Житенева Ю.Н.

ГОУ ВО МО «Государственный гуманитарно-технологический университет»

Рассматривается иерархическая модель задачи оптимизации деятельности двух фирм в условиях действия неопределенных факторов. Пусть две фирмы конкурируют на рынке одного продукта. Объем произведенной и поставленной на рынок продукции i -ой фирмы обозначим $x_i \in X_i$, $i \in \{1, 2\}$. Одновременно с этим на рынке может появиться компания-импортер, причем о количестве $y \in Y$ поставляемого импорта известны лишь возможные границы. Пусть постоянные затраты на выпуск единицы продукции i -ой фирмы равны k_i , $i \in \{1, 2\}$, при этом суммарные затраты каждой фирмы линейно зависят от количества произведенной продукции x_i , $i \in \{1, 2\}$. Примем предположения о том, что цена единицы данной продукции есть

$$p(x_1, x_2, y) = a - b(x_1 + x_2 + y), \quad a > 0, b > 0,$$

а также каждая фирма продаст на рынке всю произведенную продукцию. Тогда прибыль i -ой фирмы равна

$$f_i(x_1, x_2, y) = (a - b(x_1 + x_2 + y))x_i - k_i x_i, \quad i \in \{1, 2\}.$$

Математическую модель задачи конкуренции в условиях действия неконтролируемых факторов формализуем в виде иерархической игры при неопределенности

$$\Gamma = \left\langle \{X_i\}_{i \in \{1, 2\}}, Y, \{f_i(x_1, x_2, y)\}_{i \in \{1, 2\}} \right\rangle,$$

где $X_i = [0, c_i]$, $i \in \{1, 2\}$ – множество стратегий i -го игрока, множество $Y = [0, d]$ – совокупность неопределенностей.

Перейдем к иерархической «процедуре» принятия решений в игре Γ (рис. 1). Первый ход делают первый игрок (центр) и природа. Именно, они, независимо выбирая стратегию $x_1 \in X_1$ и неопределенность $y \in Y$, формируют ситуацию (x_1, y) . Второй ход делает второй игрок (агент), который выбирает стратегию $x_2(x_1, y) \in X_2$, желая максимизировать свою функцию выигрыша.

Рассмотрим задачу оптимизации деятельности второй фирмы, для которой функция выигрыша (выручка) равна

$$f_2(x_1, x_2, y) = (a - b(x_1 + x_2 + y))x_2 - k_2 x_2 = -bx_2^2 + (a - k - b(x_1 + y))x_2.$$



Рис. 1. Очередность ходов в иерархической игре

Далее предполагаем выполнение условия $(a - k_2 - b(c_1 + d)) > 0$. Тогда получаем неравенство

$$(\forall (x_1, y) \in X_1 \times Y)(a - k_2 - b(x_1 + y)) > 0.$$

Найдем оптимальное решение второго игрока. Именно:

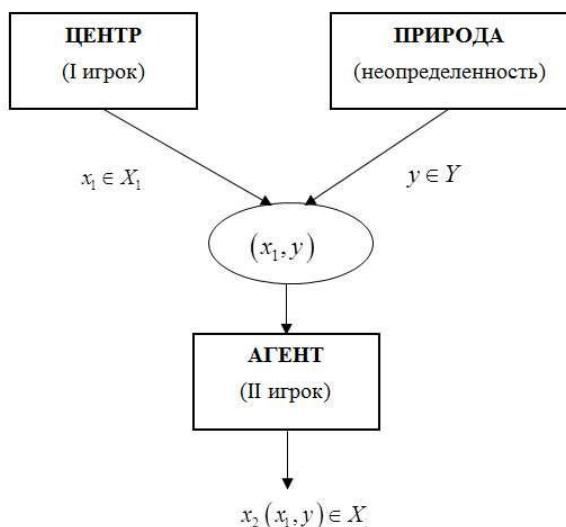
$$x_2^*(x_1, y) = \frac{a - k_2 - b(x_1 + y)}{2b} = h_2 - \frac{x_1 + y}{2},$$

где $h_2 = \frac{a - k_2}{2b}$. Далее будем считать, что $h_2 \leq c_2$, тогда $x_2^*(x_1, y) \in [0, c_2]$.

Формализуем оптимизационную задачу для первой фирмы в форме игры с природой

$$\Gamma_1 = \langle X_1, Y, f_1(x_1, x_2^*(x_1, y), y) \rangle,$$

где центр стремится максимизировать свою функцию выигрыша. Здесь

$$f_1(x_1, x_2^*(x_1, y), y) = \frac{b}{2} \left(-x_1^2 + 2 \left(2h_1 - h_2 - \frac{y}{2} \right) x_1 \right),$$

где $h_1 = \frac{a - k_1}{2b}$. При этом первый игрок должен учитывать возможность реализации любой неопределенности $y \in Y$.

Для учета действия неконтролируемых факторов центр может использовать различные концепции принятия решений в задачах при неопределенности.

СЛУЧАЙ РИСКОФОБА. Согласно критерию Вальда игра с природой ведется как игра с разумным, причем агрессивным противником, делающим все для того, чтобы помешать лицу, принимающему решение, достигнуть успеха. Предположим, что центр ориентируется на возможность реализации самой неблагоприятной для него неопределенности $y_V \in Y$, именно, $y_V = d$. Тогда

$$f_1^V(x_1, x_2^*(x_1, y), y) = f_1(x_1, x_2^*(x_1, d), d) = \frac{b}{2} \left(-x_1^2 + 2 \left(2h_1 - h_2 - \frac{d}{2} \right) x_1 \right),$$

где параметры $h_i = \frac{a - k_i}{2b}$, $i \in \{1, 2\}$. Далее предполагаем выполнение условия $2h_1 - h_2 - \frac{d}{2} > 0$.

Тогда получаем неравенство $(\forall y \in Y) \left(2h_1 - h_2 - \frac{y}{2} \right) > 0$. Найдем гарантированное по Вальду

решение центра. Именно: $x_1^V = 2h_1 - h_2 - \frac{d}{2}$. Далее будем считать, что $h = 2h_1 - h_2 \leq c_1$, тогда

$x_1^V \in [0, c_1]$. Стратегический риск по Вальду для первого игрока положим

$$R_V^{(1)}(x_1) = \max_{x_1 \in X_1} \min_{y \in Y} f_1(x_1, x_2^*(x_1, y), y) - \min_{y \in Y} f_1(x_1, x_2^*(x_1, y), y),$$

$$\text{Тогда } R_V^{(1)}(x_1) = \frac{b}{2} (x_1 - x_1^V)^2.$$

СЛУЧАЙ РИСКОФИЛА. Критерий Сэвиджа ориентируется не на максимизацию выигрыша, а на минимизацию сожаления. В качестве оптимальной стратегии выбирается та стратегия, при которой величина сожаления

$$\Phi_1(x_1, x_2^*(x_1, y), y) = \max_{x_1 \in X_1} f_1(x_1, x_2^*(x_1, y), y) - f_1(x_1, x_2^*(x_1, y), y)$$

в наихудших условиях минимальна. Стратегическое сожаление по Сэвиджу определим как

$$R_S^{(1)}(x_1) = \max_{y \in Y} \Phi_1(x_1, x_2^*(x_1, y), y) - \min_{x_1 \in X_1} \max_{y \in Y} \Phi_1(x_1, x_2^*(x_1, y), y),$$

Получаем, что $\Phi_1(x_1, x_2^*(x_1, y), y) = \frac{b}{2} (x_1^*(y) - x_1)^2$, где $x_1^*(y) = h - \frac{y}{2}$, $h = 2h_1 - h_2$.

Окончательно имеем:

$$\max_y \Phi_1(x_1, x_2^*(x_1, y), y) = \begin{cases} \frac{b}{2}(h-x_1)^2, & 0 \leq x_1 \leq h - \frac{d}{4}, \\ \frac{b}{2}\left(h-x_1 - \frac{d}{2}\right)^2, & h - \frac{d}{4} \leq x_1 \leq c_1 \end{cases}.$$

Тогда $x_1^S = h - \frac{d}{4}$ и минимальное гарантированное сожаление равно

$$\min_{x_1 \in X_1} \max_{y \in Y} \Phi_1(x_1, x_2^*(x_1, y), y) = \frac{bd^2}{32}$$

и

$$R_1^S(x_1) = \begin{cases} \frac{b}{2}\left[(h-x_1)^2 - \frac{d^2}{16}\right], & 0 \leq x_1 \leq h - \frac{d}{4}, \\ \frac{b}{2}\left[\left(h-x_1 - \frac{d}{2}\right)^2 - \frac{d^2}{16}\right], & h - \frac{d}{4} \leq x_1 \leq c_1 \end{cases}.$$

ОБЩИЙ СЛУЧАЙ. Решение $x_1^U \in X_1$ в данной задаче назовем *U-оптимальным для центра по рискам и сожалениям*, если оно является минимальным для функции

$$F(x_1) = (R_1^V(x_1)) + (R_1^S(x_1)), x_1 \in X_1.$$

ПРИМЕР. Пусть в исходной задаче заданы параметры модели:

$$a = 7, b = 1, k_1 = k_2 = 1, c_1 = c_2 = 4, d = 4.$$

Тогда параметры $h_i = \frac{a-k_i}{2b} = 3, i \in \{1, 2\}$ и выполнены условия $h_2 \leq c_2, h = 2h_1 - h_2 \leq c_1$.

Получаем, что выручка фирмы равна

$$f_1(x_1, x_2^*(x_1, y), y) = \frac{1}{2}(-x_1^2 + (6-y)x_1).$$

Предположим, что центр – рискофоб. Тогда он ориентируется на возможность реализации самой неблагоприятной для него неопределенности $y \in Y = [0, 4]$, именно, $y_V = 4$. Следовательно, оптимальное по Вальду решение равно $x_1^V = 1$. Соответственно, прибыль первой фирмы равна $f_1(x_1^V, x_2^*(x_1^V, y), y) = \frac{1}{2}(5-y)$. Для второй фирмы получаем стратегию $x_2^*(x_1^V, y) = \frac{5-y}{2}$ и $f_2(x_1^V, x_2^*(x_1^V, y), y) = \frac{1}{4}(5-y)^2$.

Имеем, что в зависимости от значения неопределенности $y \in Y = [0, 4]$, выручка первой фирмы изменяется следующим образом:

$$\frac{1}{2} \leq f_1(x_1^V, x_2^*(x_1^V, y), y) \leq \frac{5}{2},$$

выручка второй фирмы

$$\frac{1}{4} \leq f_2(x_1^V, x_2^*(x_1^V, y), y) \leq \frac{25}{4}.$$

Пусть центр – рискофил. Тогда оптимальное по Сэвиджу решение равно $x_1^S = h_1 - \frac{d}{4} = 2$. В этом случае, прибыль первой фирмы равна $f_1(x_1^S, x_2^*(x_1^S, y), y) = 4-y$, для второй фирмы $f_2(x_1^S, x_2^*(x_1^S, y), y) = \frac{1}{4}(4-y)^2$.

Имеем, что в зависимости от значения неопределенности $y \in Y = [0, 4]$, выручка первой фирмы изменяется следующим образом:

$$0 \leq f_1(x_1^S, x_2^*(x_1^S, y), y) \leq 4,$$

выручка второй фирмы

$$0 \leq f_2(x_1^S, x_2^*(x_1^S, y), y) \leq 4.$$

Для нахождения U -оптимального по рискам и сожалениям решения центра получаем классическую оптимизационную задачу

$$\begin{cases} (R_1^V(x_1))^2 + (R_1^S(x_1))^2 \rightarrow \min, \\ x_1 \in [0, 4] \end{cases} \quad (1)$$

Здесь стратегический риск по Вальду равен

$$R_1^V(x_1) = \frac{(x_1 - 1)^2}{2},$$

а стратегическое сожаление по Сэвиджу есть функция

$$R_1^S(x_1) = \begin{cases} \frac{1}{2}[(3 - x_1)^2 - 1], & 0 \leq x_1 \leq 2, \\ \frac{1}{2}[(x_1 - 1)^2 - 1], & 2 \leq x_1 \leq 4. \end{cases}$$

Решая задачу (1), получим U -оптимальное по рискам и сожалениям решение центра $x_1^U \approx 1,8$. В этом случае, прибыль первой фирмы равна $f_1(x_1^U, x_2^*(x_1^U, y), y) \approx 3,78 - 0,9y$, для второй фирмы $f_2(x_1^U, x_2^*(x_1^U, y), y) \approx 4,4 - 2,1y + 0,25y^2$. Следовательно, в зависимости от значения неопределенности $y \in Y = [0, 4]$, выручка первой фирмы изменяется следующим образом: $0,18 \leq f_1(x_1^U, x_2^*(x_1^U, y), y) \leq 3,78$, прибыль второй фирмы: $0,01 \leq f_2(x_1^U, x_2^*(x_1^U, y), y) \leq 4,4$.

СПИСОК ЛИТЕРАТУРЫ

1. Бардин А.Е., Житенева Ю.Н., Макаркина Т.В. Равновесие гарантий в модели Курно // Управление экономическими системами. – 2016. – № 5.
2. Жуковский В.И., Кудрявцев К.Н., Смирнова Л.В. Гарантированные решения конфликтов и их приложения. – М.: URSS, КРАСАНД, 2013.

ИУДЕЙСКАЯ КОНЦЕПЦИЯ ПРОИСХОЖДЕНИЯ ГОСУДАРСТВА

Шнайдер Е.С., Иванова Ж.Б.

ГОУ ВО «Коми республиканская академия государственной службы и управления»

Показателем формирования правового государства является, по мнению большинства ученых, является идея гражданского общества [1, с. 26-35]. Но существуют и иные точки зрения, в частности иудейская традиция утверждает о невозможности существовании общества без принудительной силы государства. Иудейская политико-правовая концепция, явилась основой для формирования мировых религий, таких как христианства и ислама, которые в свою очередь в эпоху Средневековья и Нового времени выполняли роль международного права [2, с. 235]. В настоящее время нормы иудейского права также сохраняют свою силу, например, некоторые виды трудовых отношений регулируются нормами Торы. Помимо этого, в действующем законодательстве Израиля есть отсылочные нормы на талмудическое понимание статуса «еврея». Отсутствие единой государственно-правовой концепции в иудаизме на сегодняшний день порождает потребность в анализе основных идей Торы о власти и законе, и формулировке универсальных положений, применимых к современным условиям политической жизни.

Для полного анализа происхождения и осуществления власти необходимо рассмотреть религиозное мировоззрение иудаизма, так как философия религии имеет прямое воздействие на властеотношения [3, с. 56].

Во-первых, необходимо произвести сравнительный анализ подхода к трем основным парадигмам истории, учения Торы и талмудистов. Первоначальный этап, в котором идет речь об Адаме и Еве, предполагает единообразие людей, у которых полностью отсутствуют знания и навыки. В этот период все «слепо» следуют велениям Всевышнего во избежание ошибок, что в свою очередь исключает свободу выбора. Исходя из перечисленного, напрашивается вывод о том, что моральное и нравственное развитие также находится в минимальном состоянии. Идея наступления «золотого века» в конце времен оказывается более приемлемой для развития человеческих сообществ и их правосознания, так как связана с осознанием несовершенств человеческой природы и стремлением к исправлению, а значит и улучшению ее.

Таким образом, мы приходим к традиционной библейской истории, которая описывает заключение договора о создании общества и государства, посредством достижения соглашения с Адамом, договоренности с Ноем, Авраамом, а также договор, заключенный при посредничестве Моисея. Данный процесс был описан в Ветхом Завете, но и Новый Завет предполагает возобновление Божественного соглашения, которое было ранее достигнутого с иудеями, и распространение его действия и на другие народы, принявшие концепцию христианства.

Дуализм иудейского учения о происхождении государства заключается во взаимодействии договорной и божественной теорий, кроме этого в нем присутствуют элементы теории насилия [4, с. 27]. Последнее в свою очередь основывается на том, что человеческая природа является довольно непостоянной и нуждается в помощи высших сил, то есть для поддержания порядка нужна непосредственная подчиненность кому-либо. В целях оказания такой помощи, Всевышний и предлагает свое участие, как стороны в договоре о создании государства [5, с. 152]. Подтверждением тому является Божественный закон, в готовом виде дарованный народу. Но некоторые ученые, к которым относится С. Ласт-Стоун, продуктом договора видят не государство, а именно «договорное сообщество» и ни в коем случае не гражданское общество.

Г.В.Ф. Гегель полагал, что «гражданское общество обычно является более поздним формированием, чем государство, так как нуждается в организующей силе последнего» [6, с. 139]. Но опыт иудейских общин показывает, что при отсутствии государственного суверенитета общество может сохранить свои истинные культурные ценности и традиции. К тому же, если рассматривать гражданское общество как «совокупность семейных, нравственных, национальных, религиозных, социальных, экономических отношений и институтов, с помощью которых удовлетворяются интересы личностей и их групп», то иудейское общество полностью с ним совпадает. Даже «суды простых людей» – негосударственные судебные инстанции создавались в общинах с целью освобождения от необходимости обращения в нееврейские суды [7, с. 96].

Как аргумент данному тезису можно привести пример нормы из Гл.1 талмудического трактата Бава Батра [8, с. 73], регулирующие совместное проживание горожан, их взаимные права и обязанности как: возведение укреплений для защиты города; создание общественно-важных построек (синагога), приобретение вещей, носящих религиозный и священный характер, установление стандарта мер, цены и заработной платы, а также разработку общеобязательных правил поведения, распространяющихся на жителей; кроме этого корпоративные нормы, регулирующие страхование от несчастных случаев.

Все религиозные концепции исходят из божественного начала общества, государства, власти и права. Ветхозаветные тексты являются тому подтверждением. Правопорядок, к которому стремится любое общество, является лишь отражением порядка вселенского.

Исходя из вышеперечисленного, можно сделать вывод о том, что и совершенной моделью управления обществом была теократическая модель, задача которой заключалась в передаче обществу Божественных идей [9, с. 98]. Далее стоит форма правления в виде ограниченной монархии, так как правитель ограничен тем самым божественным началом. Для данного ограничения иудейское Учение вводит категорию «йират-шамайм» (самоконтроль, удерживающий правителя от совершения несправедливости).

Профессор С.Ф. Ударцев напоминает, что «Тора предписывает царю соблюдать законы, прежде всего Божественные, быть разумным и знающим, справедливым, внимательным к своему окружению (здесь также имеется в виду, говоря современным языком, умелый подбор и работа с кадрами), стремление к миру и разумная, соразмерная реальным возможностям политическая стратегия» [10, с. 18].

Но само отношение Торы к монархии двойственное. С одной стороны, Тора трактует монархию как отклонение от теократической теории происхождения государства, основываясь на том, что народ не может связываться с Всевышним самостоятельно, этот процесс осуществляется лишь посредством передачи информации через повелителя. Во-вторых, толкование Торы и подзаконных законов, исходит также от повелителя. В-третьих, предусматривается возможность судебной деятельности повелителя и, в-четвертых, право повелителя объявлять освободительную войну.

С другой стороны, аргументов о том, что монархия есть форма реализации Ветхозаветной теократии намного больше. Во-первых, обязательность указания «свыше» кандидатуры повелителя для приобретения им статуса легитимного; во-вторых, верховенство Божественного Закона (Тора рассматривается в качестве непреложной Конституции); в-третьих, необходимость для повелителя собственноручно переписать Пятикнижие (Письменную Тору) для подробного изучения Божественных предписаний и точного им следования; в-четвертых, Сангедрин осуществляет контроль за деятельностью повелителя и чиновников; в-пятых, неизбежным внутренним ограничителем для повелителя и Судей является йират-шамайм; и, наконец, в-шестых, объявление завоевательной войны изъято из компетенции правителя [11, с. 32].

Следует отметить, что в теории иудейского права закон и норма почти отождествляются (между данными понятиями нет серьезных различий). Примером данному суждению является то, что в Талмуде и трактатах религиозных правоведов, правила поведения Божественного происхождения имеют статус «законом». Данная трактовка исходит из того, что из одной заповеди, путем интерпретации, можно выделить несколько правил поведения. Другими словами, заповедь и правила поведения соотносятся как общее и частное. Кроме этого, к нормам, создаваемым религиозными правоведами («галаха») в переводах на русский язык также применяется термин «закон».

В указанных особенностях усматривается как претензия религиозных правоведов на сопричастность к процессу Божественного законотворчества, так и отсутствие в русскоязычном и ивритском терминологическом лексиконе средств для тождественной передачи значения термина закон.

Теперь рассмотрим нормы Торы, как источник правил поведения [12, с. 83]. Толкование Торы представляет собой динамику иудейского права, а Пятикнижие отражает его статику, т.е. при возникновении новых правоотношений, религиозные правоведы выводят «скрытые» нормы путем толкования Пятикнижия. Официальные комментарии и интерпретации составляют свод Устной Торы - Талмуд.

Перейдем к феномену конституционализма. В большинстве научных источников, данное понятие обозначает теорию, оформившуюся в период английской и французской буржуазных революций, а также становления американской государственности. Давность истории исследуемого феномена, не ограничивается эпохой античности и средневековья, как полагают некоторые ученые. Принцип разделения властей содержался ещё в древних правовых памятниках, таких как Законах Хаммурапи, Пятикнижии Моисея и другие. В данных актах были установлены попытки отделения законодательной власти от исполнительной. Помимо этого, была идея ограничения судебных полномочий правителя. Что же касается Пятикнижии Моисея, то помимо перечисленных идей, то в нем закреплялось еще и принцип народовластия.

Теперь подробно разберем те правила, которые направлены на исправление природы человека, о которой было сказано выше. Исходные моральные и правовые установки иудаизма сформулированы в нормативной части ТаНаХа (Ветхого Завета) – Пятикнижии Моисеевом, и Талмуде и направлены на охрану жизни, чести, достоинства и репутации человека.

Ряд заповедей Торы распространяются на всех людей, независимо от их конфессиональных воззрений. Примером может служить Левит, 19:18: «Не мсти и не имей злобы на сынов народа твоего, но люби ближнего твоего, как самого себя» [13, с. 639]. Это предписание, по справедливому замечанию И.Эпштейна, «подразумевает любовь ко всем людям, любовью национальности и вероисповедания». «В словах «как самого себя», – поясняет И. Эпштейн, – провозглашен великий принцип человеческого равенства: чужеземец, нееврей – таков же, как ты сам». П. Полонский предлагает разграничить два уровня требований к поведению человека: 1) уровень (общеобязательной) юридической нормы и 2) и уровень «высокого морального идеала», который желателен, но который нельзя вменить всем в обязанность» [14, с. 195].

Подводя итог можно сделать следующие выводы:

1. В иудейской концепции переплетаются следующие теории происхождения государства: божественная, патриархальная и теория насилия.

Для построения государства не было изначально никаких предпосылок: разобщенность племен служила препятствием для создания «объединения» с единой религиозно-политической идеологией и общеобязательным правом, и для решения данной проблемы был заключен договор с Богом, но даже после этого, евреи не стали иметь собственной государственности. Причиной этому послужил тот факт, что традиции других народов, на территории которых ранее проживали евреи, существенно отличались от тех, традиций, которые были «заложены» в разум патриархами и Моисеем по требованию Всевышнего. [15, с. 700.] Таким образом, евреи стали представлять собой «материю», не имеющей единой организации, но готовой принять ее. В обмен на неукоснительное соблюдение данных им свыше сформулированных норм Торы, евреи приобретают покровительство и режим наибольшего благоприятствования.

Кроме вышеперечисленных теорий происхождения государства, наблюдаются и элементы психологической и органической теории.

2. Теократия в ветхозаветном учении трактуется как форма правления и как принцип руководства. Но из-за влияния Божественного договора из общей теократии была выделена «иудейская теократия» – проекция Божественного единовластия. Данная форма правления строится на трех составляющих ее элементах: царь, первосвященник и пророк. Последний в свою очередь выступает как первичный элемент по отношению к власти царя и священников, т.к. в его обязанности входит доведение до народа Божественной воли. За царем закрепляется обязанность поддержания правопорядка и защита государства, а священник наделен воспитательными полномочиями.

Со временем неравное положение этих трех элементов привело к крушению иудейской теократии. В Ветхом Завете данная эпоха имеет название – эпоха Судей, т.к. на тот момент государства практически еще не существовало, но судьи, обладающие пророческим даром и признанные народом и Богом, управляли от имени Всевышнего.

3. Идея конституционализма заложена в Торе. В ней декларируется равенство всех перед законом; верховенство Божественного закона (Торы) над всеми общественными процессами; определяется форма государства; порядок образования государственных органов и их статус, а также определены пределы их произвола; сформулирован принцип разделения властей. Кроме этого, обозначена необходимость активного участия народа в определении государственной политики и сформулированы естественные и гражданские права человека.

4. Гражданское общество существует даже в условиях невозможности создания и развития государства. Данная гипотеза закреплена в ветхозаветной и талмудической теории, и подтверждается тем, что в течение многих веков евреи смогли сохранить свою уникальность (традиции, культуру), сформировать местное самоуправление, предусмотреть распределение бремени налогообложения, обеспечить социальные нужды внутри общины, а также смогли поддержать существование учреждений религиозного культа. Исходя из вышеперечисленных достижений можно с уверенностью сказать, что в иудейской общине существовали элементы гражданского общества, такие как семья, сфера воспитания и образования, сфера собственности и предпринимательства, религиозные учреждения, политические партии и общественные объединения. Кроме этого, существовали и контрольные органы. Негосударствен-

ные судебные инстанции: обычный раввинский суд, арбитражный суд и «суды простых людей», которые создавались в общинах для разрешения вопросов иудеев без обращения в учреждение правосудия иноверцев.

СПИСОК ЛИТЕРАТУРЫ

1. Калинина Е.В. Модель гражданского общества в иудейской традиции // Пробелы в российской законодательстве. Юридический журнал. – 2012. – № 2. – С. 25-28; Кожевников С.Н. Гражданское общество: понятие, основные признаки, предпосылки формирования в России // Вестник ННГУ. Серия Право. 2002. – № 1(5).
2. Мень А. На пороге Нового Завета / А. Мень. – М.: Жизнь с Богом, 2011. – 432 с.
3. Тихомиров Л.А. Религиозно-философские основы истории / Л.А. Тихомиров. – М.: ФонДИВ, 2007.
4. Телушкин Й. Еврейский мир: о еврейском народе, его истории и религии / Й. Телушкин. – М., 2000.
5. Локк Дж. Два трактата о правлении / Дж. Локк. – М: «Канон+» РООИ «Реабилитация». – 2009.
6. Гегель Г. Философия права / пер. Б. Г. Столпнер, М. И. Левина / Г. Гегель. – М.: Мысль. – 1990.
7. Айзенштадт Ш. Пророки. Их эпоха и социальные учения / Ш. Айзенштадт. – М.: «Параллели», 2004.
8. Талмуд. Критич. пер. Н. Переферковича. – М.: Издатель Л. Городецкий, 2007. – Т. IV (Книга 7 и 8).
9. Калинина Е.В. Ветхозаветная версия теории договора // Ленинградский юридический журнал. – 2012. – № 1.
10. Ударцев С.Ф. Ветхий Завет: Политико-правовые идеи и легенды // Евразия. Общественно-политический и литературно-художественный журнал. – 2002. – № 1(5).
11. Калинина Е.В. Государственно-правовое учение иудаизма. Ветхозаветная и талмудическая концепция: автореферат дис. ... доктора юридических наук. – Н. Новгород, 2012.
12. Ласт-Стоун С. Иудаизм и гражданское общество / С. Ласт-Стоун // Право, политика и нравственность в иудаизме. – Принстон Университи Прес, 2006.
13. Генри М. Толкование книг Ветхого Завета: Бытие, Исход, Левит, Числа, Второзаконие / М. Генри. – DRTS, 2008.
14. Полонский П. Еврейский взгляд на христианство / П. Полонский. – М.: Книжники, 2015.
15. Сокольская Л.В. Социумоцентризм как генеральное свойство права // Lex Russica. 2010. Т. LXIX. № 4. С. 699-706.

ПРЕКАРИАТ КАК НОВЫЙ ГЛОБАЛЬНЫЙ И ОПАСНЫЙ КЛАСС В СТРАТИФИКАЦИИ ОБЩЕСТВА

Шуйкова В.М., Щедрина М.А., Денисова А.Я.

ГОУ ВО МО «Государственный гуманитарно-технологический университет»
«Промышленно-экономический колледж»

В современном мире все большую опасность представляет социальная страта под названием «прекариат». Если не будут поняты суть и значение прекариата, для общества все это может обернуться плачевными последствиями. И это не просто предположение, а вполне реальный и малоприятный прогноз, ведь в нем зреет недовольство и обеспокоенность.

На сегодняшний день становление новой группы людей, прекариата, пока еще находится в процессе формирования. В связи с этим в данной статье дается попытка ответить на вопросы: что это за класс, почему нас должен беспокоить его рост, почему он растет, за счет кого он пополняется и к чему это все может привести.

Что же имеют в виду, говоря о прекариате? Прекариат – это социальная группа людей, не имеющих постоянной занятости. Войдя в массовый обиход, слово «прекариат» обогатилось разными оттенками смысла. В Японии это слово было равнозначно понятию «рабочая

беднота», но в качестве конкретного термина его стали употреблять в связи с движением Японский первомай и так называемыми фритер-юнионами, состоящими из молодых активистов, которые требовали улучшения условий жизни и труда. Японские фритеры (от английского “free” – «свободный» и немецкого “arbeiter” – «рабочий») – это трудящаяся молодежь, которая вынуждена вести образ жизни временных рабочих [3].

В Италии это понятие относится не просто к людям, перебивающимся случайными заработками и мало получающим, а вообще к нестабильному образу жизни. В Германии прекариатом стали называть не только временных работников, но и безработных, не имеющих надежды на социальную интеграцию. В Японии это слово было равнозначно понятию «рабочая беднота», но в качестве конкретного термина его стали употреблять в связи с движением Японский первомай, состоящим из молодых активистов, которые требовали улучшения условий жизни и труда.

Отличительными чертами прекариата являются нестабильность дохода и структура доходов, отличная от той, что существует в других социальных группах, отсутствие общественной поддержки в случае нужды, отсутствие гарантированных пособий и льгот от предприятия или государства и отсутствие частных выгод в дополнение к заработку.

Основными видами прекариата являются: работники с неполной занятостью; независимые специалисты, работающие по договору; зависимые специалисты, работающие по договору; сотрудники центров телефонного обслуживания, или колл-центров; стажеры [2].

На Западе прекариатом называют людей, которым «нечего терять». Они независимы от демократических институтов ведь у них отняли все. Именно люди, принадлежащие к прекариату, способны на самый дикий и зверский бунт. При этом прекариат может надеть любую маску – в том числе маски анархистов или нео-фашистов. Это громадная, молчаливая и озлобленная сила, лишённая всех гарантий на базовое обеспечение, жаждущая только одного – порядка и нормальной жизни. Прекариат стремится к порядку любой ценой, даже кровавой. Даже ценой страшного социального взрыва.[3]

Негативные явления современного западного общества ускоренными темпами переносятся и в Россию. По данным Росстата, неформальная занятость в России близка к 20 млн. чел., из них около 4 млн. чел. статистика относит к самозанятому населению [5].

Основным фактором прекаризации считается отсутствие у работающих индивидов узаконенных отношений с работодателем. С учетом российской реальности, это, прежде всего временные работники, либо имеющие частичную занятость и не заключившие трудовой договор с работодателем. Как следствие – они не имеют никаких гарантий (таких как лимитированный рабочий день, оплачиваемый отпуск, больничные листы, работодатель не вносит пенсионные и социальные отчисления и др.) [1].

По данным Росстата численность рабочей силы в ноябре 2016г. составила 76,7 млн. человек из них 72,6 млн. человек, или 94,6% - экономически активное население. 4,1 млн. человек (5,4%) не имели занятия, но активно его искали. По данным Федеральной службы государственной статистики уровень безработицы на конец 2015 г. составлял 5,8% (или 4,4 млн. человек) [5].

Средний возраст безработных в ноябре 2016 г. составил 35,5 года. Молодежь до 25 лет составляет среди безработных 23,6%, лица в возрасте 50 лет и старше – 18,4%. Средняя продолжительность поиска работы безработными в ноябре 2016 г. у женщин составила 7,8 месяца, у мужчин – 7,0 месяца [6].

Молодежь составляет ядро прекариата. Она поведет его на борьбу за достойное будущее. Так, прекарная молодёжь делится на две группы: одна из них – выпускники высших учебных заведений – стремится занять нишу на рынке труда; другая – так называемая NEET-молодёжь (Not in Employment, Education or Training) – не стремится ни к чему, полагаясь на течение времени, которое несёт их в неизвестность, и на всестороннюю поддержку своих родителей, имеющих стабильный социальный статус.

Что же такое NEET-молодёжь? Термин NEET характеризует группу людей, которые не учатся и не работают. В России каждый восьмой молодой человек в возрасте 15-24 лет находится вне сферы занятости и образования, то есть не работает и не учится. Одним из основных факторов, существенно увеличивающих вероятность попадания в группу NEET-

молодежи, является низкий уровень образования. Понятие NEET широко используется для анализа и характеристики социально-экономического положения молодежи, а уровень NEET, наряду с уровнем безработицы, признается одним из двух ключевых показателей, характеризующих положение молодежи. Социализация молодежи NEET затруднена, они либо замкнуты в своём мире, либо агрессивны и легко поддаются влиянию неформальных групп [2].

Что касается требуемого работодателем образовательного уровня, то в целом по России 42% вакансий для молодых специалистов, в которых упоминалось об образовании как таковом, подразумевали высшее образование. В Москве рынок труда специалистов с высшим образованием более насыщен, поэтому предложений на 30% меньше, чем в регионах РФ [6].

О профессиональных и социально-коммуникационных компетенциях, которые в различной степени востребованы на рынке труда, говорят умения и навыки специалиста. Молодые люди, окончившие вуз, должны уметь грамотно изъясняться на русском языке, быть уверенными пользователями персонального компьютера (ПК), уметь продать товар. Проблема кроется в низком уровне полного среднего образования, которое в последнее время нацелено на сдачу тестов Единого Государственного Экзамена (ЕГЭ), зачастую не дающего никаких представлений об уровне знаний и компетенций выпускника. Поэтому только диплом о высшем образовании может хоть как-то гарантировать работодателю наличие у претендента на должность необходимых для работы навыков.

Прекариату хорошо знакомы четыре ощущения: недовольство, anomия (утрата ориентиров), беспокойство и отчуждение. Недовольство вызвано тем, что прекариат не видит перед собой осмысленных жизненных перспектив, ему кажется, что все достойные пути для него закрыты [1].

Прекариат чувствует себя подавленно не только потому, что перед ним маячит только перспектива смены все новых и новых работ, но также и потому, что эти работы не позволяют завязать прочные отношения, какие возможны в серьезных структурах или сетях. Прекариат может превратиться в разрушительную силу, если не будет реализована концепция гарантированного государством денежного довольствия каждому гражданину государства. Несмотря на то, что этот класс находится на стадии становления, он действительно представляет опасность. Для каждого из нас и даже для себя самого.

СПИСОК ЛИТЕРАТУРЫ

1. Беспалова, Ю.М. Прекариат в современной России: опасность ресентимента / Ю.М. Беспалова, В.А. Кондаков. – Известия высших учебных заведений. Социология. Экономика. Политика, 2016. – 11 с.
2. Варшавская, Е.Я. Молодёжь, исключённая из сферы занятости и образования, в странах ЕС и России / Е.Я. Варшавская // Вопросы статистики. – 2015. – № 4. – 46 с.
3. Стэндинг, Гай. Прекариат: новый опасный класс / Стэндинг Гай. – М.: Ад Маргинем Пресс, 2014. – 328 с.
4. Прекариат и неформальная трудовая занятость в России: социально-психологические аспекты [Электронный ресурс]. – Режим доступа: <http://human.snauka.ru/>, свободный. – Загл. с экрана.
5. Российский статистический ежегодник [Электронный ресурс]. – Режим доступа: <http://www.gks.ru>, свободный. – Загл. с экрана.
6. Федеральная служба государственной статистики. Обследование населения по проблемам занятости [Электронный ресурс]. – Режим доступа: <http://www.gks.ru/bgd/regl/b14>, свободный. – Загл. с экрана.

III ОТДЕЛЕНИЕ СОБСТВЕННОЙ ЕГО ИМПЕРАТОРСКОГО ВЕЛИЧЕСТВА КАНЦЕЛЯРИИ: РЕАЛЬНЫЙ ОБРАЗ И СТЕРЕОТИП

Щеголева Д.П.

ГОУ ВО МО «Государственный гуманитарно-технологический университет»

Аннотация. В статье рассматривается внутренняя структура и организация деятельности III Отделения СЕИВК на основе трудов историков, анализируются суждения, в которых описывается и оценивается деятельность III Отделения на страницах школьных учебников истории. Автор предприняла попытку отделить стереотипное восприятие III Отделения от реального образа учреждения.

Ключевые слова: Стереотип, Собственная Его Императорского Величества канцелярия, III Отделение, А. Х. Бенкендорф, Корпус жандармов, высшая полиция.

Современная социокультурная среда позволяет исследовать любые факты прошлого с использованием различного спектра источников и создать максимально объективную картину. Однако в содержании курса отечественной истории, который изучают российские школьники, ещё очень сильны стереотипы, зачастую несущие категорично негативную оценку исторических фактов. Таким стереотипом является представление III Отделения Собственной Его Императорского Величества Канцелярии (далее – СЕИВК), а само III Отделение стало объектом нашего исследования.

Цель данной исследовательской работы – попытаться отделить реальный образ III Отделения СЕИВК от устойчивого предвзятого отношения к объекту исследования. Для достижения поставленной цели попытаемся проанализировать сведения, содержащиеся в отечественных школьных учебниках истории, в трудах профессиональных историков по вопросу места и роли III Отделения в Российской империи, и дать оценку полученным данным.

Еще во времена правления Александра I молодой граф Бенкендорф обращался к императору с необычными записками, где помимо прочего, рекомендовал царю учредить тайную полицию, задачей которой стала бы слежка за функционированием запрещенных политических объединений. Однако эти предложения тогда не нашли своего отзыва. Все изменилось со вступлением на престол Николая I, начавшего свое царствование с подавления бунта на Сенатской площади.

Именно с этой поры и пришло время претворять в жизнь проекты Александра Христофоровича [7, с. 149].

25 июня 1826 г. императором Николаем Павловичем был подписан указ об учреждении должности шефа жандармов с назначением на нее Бенкендорфа. А уже 3 июля 1826 г. состоялось открытие III Отделения СЕИВК, «составившее единое целое с Корпусом жандармов» [13, с. 79].

Деятельность этой новой организации была взята царем под личное покровительство.

При устройстве III Отделения в его состав вошли следующие элементы: Корпус жандармов, особая канцелярия Министерства внутренних дел (возглавляемая М. М. фон Фокком), тайная агентура.

Страна же была разделена сначала на пять, а к 1837 г. на 8 жандармских округов, штабы которых располагались в Петербурге, Москве, Вильно, Полтаве, Казани, Тифлисе. В свою очередь, округа разбивались на отделения, ведением которых занимались Штаб-офицеры [9].

Важно, что само по себе III отделение имело относительно небольшой штат сотрудников: по разным оценкам историков, на первых порах личный состав насчитывал от 16 [10, с. 48] до 20 человек [8, с. 6].

Кадровый состав Отделения был стабилен, поскольку процент служащих, переходивших в другие ведомства, был невелик, и большинство чиновников работали в Отделении всю жизнь [8, с. 6].

Первоначально структура III Отделения состояла из четырех экспедиций, каждая из которых ведала определенным кругом вопросов. Со временем работа Отделения усложня-

лась; в 1828 г. в организации Отделения появилась должность цензора, что способствовало образованию в 1842 г. специальной V экспедиции.

Какую же главную цель ставил перед собой Николай I, создавая III Отделение СЕ-ИВК?

Ставший во главе III Отделения генерал Бенкендорф объяснял его возникновение так: «Император Николай стремился к искоренению злоупотреблений, вкравшихся во многие части управления, и убедился в необходимости повсеместного, более бдительного надзора, который окончательно стекался бы в одно средоточие. Государь избрал меня для образования высшей полиции, которая бы покровительствовала утесненным и наблюдала бы за злоумышлениями и людьми, к ним склонными» [4, с. 11].

Что касается круга вопросов, рассматриваемых данными экспедициями, то, опираясь на Фонды Государственного архива РФ по истории России XIX–XX вв. [9], можно сказать следующее:

I экспедиция ведала наблюдением за «состоянием умов» (общественным мнением) и составлением обзоров важнейших событий в стране («всеподданнейших» докладов), наблюдением за общественным и революционным движением, деятельностью отдельных революционеров, общественных деятелей, деятелей культуры, литературы, науки; организацией следствия, осуществлением репрессивных мер (заключение в крепость, ссылка на поселение, высылка под надзор полиции), надзора за состоянием мест заключения. Помимо этого экспедиция занималась сбором *сведений о злоупотреблениях чиновников, ходе дворянских выборов, рекрутских наборов, сведений об отношении к России иностранных государств.*

II экспедиция осуществляла надзор за деятельностью в России различных религиозных конфессий, распространением культов и сект, а также заведением общегосударственными политическими тюрьмами. *Организовывала борьбу с должностными и особо опасными уголовными преступлениями. Собирала сведения о деятельности общественных организаций, культурных, просветительских, экономических, обществ, о различных изобретениях, усовершенствованиях и открытиях, а также о появлении фальшивых денег, документов. Занималась рассмотрением жалоб, прошений, доносов и составлением докладов по ним. Контролировала решения гражданских дел о разделах земель и имущества, случаях супружеской неверности и др. Занималась комплектованием штатов III Отделения и распределением обязанностей между структурными подразделениями.*

III экспедиция занималась специально иностранцами.

IV экспедиция обозревала информацию обо всех важных событиях в стране: выступлениях крестьян, волнениях в городах, мероприятиях правительства по крестьянскому вопросу. Сюда поступали *сведения о видах на урожай, снабжении населения продовольствием, о ярмарках, ходе торговли и пр.* Экспедиция проводила сбор материалов о злоупотреблениях местной администрации, сведений о происшествиях (пожарах, наводнениях и других бедствиях, а также об уголовных преступлениях).

V экспедиция ведала драматической цензурой, надзором за книгопродавцами, типографиями, изъятием запрещенных книг, надзором за изданием и обращением публичных известий (афиш), составлением каталогов пропущенных из-за границы книг, разрешением издания новых сочинений, переводов, наблюдением за периодическими изданиями.

Если мы обратимся к трудам дореволюционных историков, то обнаружим, что рассматриваемую тему они не исследовали тщательно, давая в своих работах лишь беглую характеристику III Отделению. Более подробное описание деятельности данной организации можно встретить у советских исследователей, таких как М.К. Лемке (в научной монографии которого содержатся сведения не только об учреждении III Отделения, его функциях и определяемом круге ведомства, но и о проекте, Бенкендорфа о высшей полиции Николаю Павловичу, а также о высшей и тайной полиции дониколаевского периода), А. Е. Преснякова [6], в учебном пособии академика А.Н. Сахарова [15], в книге современных историков М.В. Сидоровой и Е.И. Щербаковой [8].

Проанализировав исследования вышеупомянутых историков, а также работу экспедиций Отделения, его деятельность обретает достаточно обширный спектр функций:

1) все распоряжения и известия по всем задачам высшей полиции;

- 2) сведения о количестве имеющихся в стране религиозных сект и расколов;
- 3) выявление фальшивомонетчиков, контрабандистов и корчемников;
- 4) наблюдение за миграцией иностранных подданных;
- 5) наблюдение за общественным мнением и различными объединениями – кружками, научными обществами и пр.;
- 6) контроль цензурного ведомства;
- 7) сбор и систематизация сведений обо всех происшествиях в империи (пожары, наводнения, эпидемии);
- 8) контроль над действиями чиновников всех рангов;
- 9) контроль над действиями помещиков;
- 10) выявление крестьянских волнений, расследование их причин;
- 11) разрешение дел, касающихся выдачи пенсий, пособий, наград, рассрочек в погашении долгов, а также рассмотрение случаев личных оскорблений, супружеской неверности, обольщения девиц, публичных развратных действий и т. д.;
- 12) наблюдение за местами заключения преступников.

Таким образом, мы видим, что в 1826 г. была создана структура, охватывавшая все сферы жизни Российской империи. Фактически III Отделение СЕИВК стало фундаментом для создания в России профессиональных спецслужб.

Однако в школьном курсе истории России деятельность III Отделения представлена однобоко. Так, в учебниках, мы читаем: «Ему (III Отделению) поручались все политические дела и контроль за умонастроениями умов» (Данилов, Косулина [11, с. 68]); «Его главной функцией стал политический сыск и надзор» (Лазукова [12, с. 49-50]); «Сюда стекались все сведения с мест, здесь разрабатывались способы борьбы с «инакомыслием» (Левандовский [13, с. 79]); «Основной функцией Третьего Отделения стала борьба с антиправительственными настроениями. Оно осуществляло высший полицейский надзор, следствие по политическим и уголовным делам» (Сахаров, Боханов [15, с. 68]).

Как указывалось выше, круг вопросов III Отделения не ограничивался только политическим сыском, надзором и дознанием. При оценке его возникновения и деятельности необходимо учитывать конкретно-исторический контекст – реалии социально-экономического развития, идеологические установки и ценности.

Необходимо понимать, что многие стереотипы восприятия исторических фактов уходят корнями в советскую марксистско-ленинскую теорию познания. Согласно ей, действовала установка, что история – это политика, обращенная в прошлое. Поэтому, исторические факты были ареной борьбы идеологий, партий, а их интерпретация – была оружием в этой борьбе.

Общественное мнение дореволюционной России второй половины XIX века, формировавшееся в контексте либеральных реформ и революционной (радикальной) активности молодёжи, акцентировало внимание только на одной – контрольно-надзорно-карающей стороне деятельности III Отделения.

Очевидно, уже тогда столь мощное, прогрессивное для своего времени учреждение получило неоднозначную оценку среди граждан империи, в сознании которых само III Отделение стало «шпионской конторой».

Слово «жандарм» приобрело крайне негативную, обличающую окраску и стало олицетворением жестокого надзирателя и кровавого палача. Так и к России привесили «ярлык» – среди мировых европейских держав стали называть «жандармом Европы» [1, с. 211], «тюрьмой народов» [3, с. 403].

Сегодня исследователь исторического прошлого в России свободен от диктата какой-либо идеологии, что позволяет достичь объективного знания в освещении деятельности III Отделения СЕИВК.

К сожалению, тенденция такова, что школьные учебники истории по-прежнему воспроизводят стереотипные оценки и описания.

Так у учащихся вырабатывается стереотипность мышления, позволяющая думать о III Отделении, как об органе своеобразной тайной прокуратуры, основной задачей которого был политический сыск и надзор, контроль над революционными умонастроениями.

Важно, что такое неглубокое, иногда упрощенное изучение отечественной истории в школе формирует у подрастающего поколения четкую систему, исключая порой желание самостоятельного изучения прошлого своей страны. Поэтому сегодня необходимо уделить большое внимание объективному, наиболее полному, соответствующему действительности изложению исторических событий, ведь, как однажды сказал знаменитый русский ученый Михаил Васильевич Ломоносов, «народ, не знающий своего прошлого, не имеет будущего».

СПИСОК ЛИТЕРАТУРЫ

1. Герцен А.И. Собрание сочинений в 30 томах. Том 7 / А. И. Герцен. – М.: Академия наук СССР, 1956 – 467 с. – С. 211.
2. Ключевский В.О. Курс русской истории / В.О. Ключевский. – М.: Директ-Медиа, 2012. – Т. 5. – 601 с.
3. Кюстин А. де Россия в 1839 году с комментариями к книге / А. де Кюстин; пер. с фр. О.Гринберг, С. Зенкина, В. Мильчиной, И. Стаф. – СПб.: Крига, 2008. – 700 с. – С. 403.
4. Лемке М. К. Николаевские жандармы и литература 1826-1855 гг. / М.К. Лемке. – 2-е изд. – СПб.: б.и., 1909. – 619 с.
5. Платонов С.Ф. Полный курс лекций по русской истории / С.Ф. Платонов. – М.: Директ-Медиа, 2010. – 824 с.
6. Пресняков А.Е. Апогей самодержавия. Николай I / А.Е. Пресняков. – Л.: Типография Акционерного Общества «Брокгауз-Ефрон», 1925. – 100 с.
7. Сахаров А.Н. История России с древнейших времен до начала XXI века : учебное пособие / А.Н. Сахаров. – М.: Директ-Медиа, 2014. – Ч. III. Раздел VII–VIII. – 583 с.
8. Сидорова М.В., Щербакова Е.И. Россия под надзором / М.В. Сидорова, Е.И. Щербакова. – М.: Российский Фонд Культуры, Российский Архив, 2006. – 706 с.
9. Фонды Государственного архива Российской Федерации по истории России XIX – начала XX в. Путеводитель. Том 1. 1994. (<http://guides.rusarchives.ru/browse/guidebook.html?bid=201&sid=680340>)
10. Троцкий И. М. Третье отделение при Николае I / И.М. Троцкий. – М.: Издательство Всесоюзного общества политкаторжан и ссыльно-поселенцев, 1930. – 74 с.

Учебники

1. Данилов А.А., Косулина Л.Г. История России в XIX веке. 8 класс / А.А. Данилов, Л.Г. Косулина. – М.: Просвещение, 2012. – 287 с.
2. Лазукова Н.Н., Журавлева О.Н. История России. 8 класс / Н.Н. Лазукова, О.Н. Журавлева. – М.: Вентана-Граф, 2013. – 336 с.
3. Левандовский А.А. История России XIX век. 8 класс / А.А. Левандовский. – М.: Просвещение, 2014. – 272 с.
4. Ляшенко Л.М. История России XIX век. 8 класс / Л.М. Ляшенко. – М.: Дрофа, 2012. – 240 с.
5. Сахаров А.Н., Боханов А.Н. История России XIX век. 8 класс / А.Н. Сахаров, А.Н. Боханов. – М.: Русское слово, 2014. – 288 с.

ПРОБЛЕМЫ ПРОИЗВОДИТЕЛЬНОСТИ ТРУДА В РОССИИ

Юркова С. Ю., Савкина Т. В.

ГОУ ВО МО «Государственный гуманитарно-технологический университет»
Промышленно-экономический колледж

Производительность труда – это один из наиболее сводных показателей, который характеризует эффективность общественного производства, уровень развития производительных сил, степень использования трудового потенциала. Показатели производительности труда в России на протяжении многих лет остаются довольно низкими.

В 2016 году известный журнал Forbes опубликовал данные по производительности труда в разных странах мира, согласно которым занятое население в российской экономике в

3 раза менее производительно, чем в США, и в 1,5 раза менее производительно, чем в Германии [3, 5].

Отставание России по производительности труда от ведущих стран существенно различается и по отраслям экономики. Самый низкий объем добавленной стоимости на одного занятого производится в образовании, здравоохранении, и социальной сфере: в среднем 12,9 тыс. долл. в год. Это в шесть раз меньше, чем в Соединенных Штатах Америки. По производительности труда в этой сфере Российская Федерация уступает всем странам Европы. Даже Белоруссия показала наиболее высокий показатель – 13,8 тыс. долл.

Еще одним из секторов с низкой производительностью является сельское хозяйство. В среднем на одного занятого в этом секторе экономики россиянина приходится продукции на 17 тыс. долл. в год, тогда как в США этот показатель почти в 6,5 раз выше, в Бразилии – в 6 раз, в Австралии и Канаде – в 4,8 раза, в Белоруссии – 1,7 раза.

Лидером по производительности труда в России являются такие сектора, как добыча полезных ископаемых (50 тыс. долл. на одного занятого в год) и финансовая деятельность (61,5 тыс. долл.). Но при этом финансовый сектор в 3–3,5 раза ниже, чем в США, Нидерландах, Бельгии или Франции [6].

Наиболее высока дифференциация уровня производительности труда по регионам, которая основана на региональных различиях в структуре экономики и технико-технологическими факторами. Отношение между максимальным (Ненецкий АО) и минимальным (Ивановская область) значением данного показателя по регионам превышает 18 раз. [7]

Необходимо отметить, что в сравнении с остальными странами БРИКС (за исключением Бразилии) уровень производительности труда в России выше на 20–50%. Но тут присутствует отставание по темпам роста. Так, например, за посткризисный период производительность труда в Китае возросла на 28,5%, в Индии – на 14,7%, а в России – всего лишь на 11,7%.

Рассмотрим основные факторы, которые оказывают влияние на производительность труда в России. Одной из первых причин низкого уровня производительности труда в нашей стране является высокий уровень износа основных производственных фондов.

По разным оценкам, на конец 2016 г. износ основных фондов составлял от 46% до 60%, что почти в 2 раза выше уровня износа по странам БРИКС. Сегодня средний возраст основных производственных фондов на российских предприятиях составляет около 20 лет, 14% оборудования уже давно выработало свой ресурс.

Таким образом, необходимы масштабные инвестиции в основные фонды и новейшие технологии. На сегодняшний день из консолидированного бюджета Российской Федерации на инвестиции ежегодно поступает около 13 трлн. руб. (примерно 20% ВВП). В развитых странах эта величина сопоставима с затратами, но при этом, она не сопоставима с состоянием оборудования. Необходимо тратить не менее 30% ВВП [1].

Откуда взять деньги? Конечно, нужно стимулировать предприятия: создать инвестиционную налоговую льготу, сократить нормативные сроки амортизации нового оборудования. Заметим, что эту проблему невозможно решить только за счет предприятий.

Несомненно, нужно вкладывать деньги в науку. Потому что наука является основой для создания технологий будущего. Многочисленные исследования свидетельствуют, что производительность труда напрямую зависит от законодательства, регулирующего рынок труда. При высоком минимальном уровне оплаты труда, высоких социальных пособиях и пенсиях производительность будет наиболее высока за счет приема на работу высококвалифицированных специалистов и замены низкопроизводительных работников машинами и оборудованием.

Существует и другой вариант, при котором на предприятиях используют дешевый труд и предлагают работникам относительно низкие гарантии. В таком случае работодатели, напротив, замещают машины ручным, в том числе низкоквалифицированным, трудом. Необходимо разработать собственную модель регулирования рынка труда, включающую:

- совершенствование трудового законодательства, а именно повышение минимального размера заработной платы, усиление гарантий занятости;

- государственная помощь и стимулирование развития малого и среднего бизнеса для создания новых рабочих мест [2].

Наша страна стремится вернуть свои позиции как одного из технологических лидеров мировой экономики. К сожалению, она потеряла значительные доли рынка, как международного, так и внутреннего. Помимо этого её вынуждают участвовать в международной кооперации на невыгодных для страны условиях. Именно поэтому так важно возродить систему государственного стратегического планирования, обеспечить политическое лоббирование интересов России на международных рынках высоких технологий.

Помимо повышения уровня оплаты труда и государственных гарантий занятости необходимо думать и о качестве человеческого капитала, о вложениях в образование и здравоохранение. Основные болевые точки современного российского образования таковы:

1. Разрушена вертикаль профессионального образования. В стране «выпало» среднее профессиональное образование, и программы прикладного бакалавриата не решают все существующие проблемы. Предприятиям катастрофически не хватает квалифицированных рабочих.

2. Излишняя популярность и доступность высшего образования. Стратегическая задача модернизации системы профессионального образования в России состоит не в том, чтобы увеличить долю населения с высшим образованием, а в эффективном и рациональном планировании количества выпускников с высшим и средним профессиональным образованием, организации эффективного сотрудничества государства и бизнеса в вопросах финансирования профессионального образования.

3. Не соответствие российского образования с практическими потребностями экономики, которое объясняется продолжительным экономическим спадом периода 1990–2000-х гг. В этот период не только предприятия научились обходиться без притока квалифицированных специалистов, но и образование научилось обходиться без заказов на подготовку таких специалистов.

4. Существовавшее в течение многих лет недофинансирование образования и науки (всего 1,1% от ВВП в России). Вплоть до сегодняшних дней наблюдается отток квалифицированных специалистов. В связи с этим на оставшихся рабочих возлагается чрезмерная нагрузка, что отрицательно сказывается на качестве их работ. [4].

Однако, стоит заметить, что у России по-прежнему сохраняется большой научный потенциал, прежде всего, в сфере фундаментальных исследований. По численности занятых в научной сфере (735,3 тыс. чел.) она занимает одно из первых мест в мире, уступая лишь Китаю, США и Японии.

Таким образом, для формирования эффективной системы образования и науки, которая будет способствовать росту производительности труда, необходимы:

- сбалансированный и рациональный государственный заказ на научные исследования и подготовку специалистов высшего уровня.
- государственная программа популяризации среднего профессионального образования.
- превращение качества подготовки специалистов, соответствующее требованиям как национального, так и международного рынков труда, в главный показатель работы высшей школы, лежащий в основе расчета необходимых затрат.

Для повышения уровня производительности труда в России необходимо:

1. Развивать систему государственного стратегического планирования. Сформировать систему государственных программ, которые нацелены на поддержку мега-проектов.

2. Государственное стимулирование инвестиций в обновление основных производственных фондов и развитие инновационных технологий.

3. Усовершенствовать трудовое законодательство с целью усиления защиты прав занятого населения.

4. Сформировать государственный заказ на научные исследования на базе стратегического прогноза развития экономики. Значительно увеличить бюджетное финансирование научных исследований.

5. Создать государственный заказ на подготовку специалистов среднего и высшего образования на основе стратегического прогноза. Развитие государственно-частного партнерства в сфере образования.

Такие меры должны способствовать как повышению производительности труда, так и развитию экономики России и росту ее конкурентоспособности на мировой арене.

СПИСОК ЛИТЕРАТУРЫ

1. Алиев, И.М. Экономика труда : учебник [Текст]. – М.: Юрайт, 2014. – 671 с.
2. Градова, А.П. Экономическая стратегия фирмы : Учебное пособие [Текст]. – СПб.: Специальная литература, 2015. – 360 с.
3. Кибанов, А.Я. Управление персоналом организации [Текст]. – М.: ИНФРА-М, 2014. – 695 с.
4. Экономика и финансы предприятия. О проблемах повышения производительности труда в России [Электронный ресурс]. – Режим доступа: <http://worldcrisis.ru>, свободный. – Загл. с экрана.
5. Производительность труда в разных странах мира [Электронный ресурс]. – Режим доступа: http://forexaw.com/NEWS/Trends_world_markets/Opinion_analysts_experts/203096. Forbs, свободный. – Загл. с экрана.
6. Россия в цифрах [Электронный ресурс]. – Режим доступа: http://www.gks.ru/wps/wcm/connect/rosstat_main/rosstat/ru/statistics/publications/catalog/doc_1135075100641, свободный. – Загл. с экрана.
7. Регионы России: Социально-экономические показатели [Электронный ресурс]. – Режим доступа: http://www.gks.ru/wps/wcm/connect/rosstat_main/rosstat/ru/statistics/publications/catalog/doc_1138623506156, свободный. – Загл. с экрана.

«КАЗНИТЬ НЕЛЬЗЯ ПОМИЛОВАТЬ!» ПРОБЛЕМА СПРАВЕДЛИВОСТИ В РОМАНЕ СТИВЕНА КИНГА «ЗЕЛЕНАЯ МИЛЯ»

Яковенко Н.С., Ларина С.Г.

ГОУ ВО МО «Государственный гуманитарно-технологический университет»

«Справедливость проявляется в воздаянии каждому по его заслугам» (Цицерон Марк Туллий)

«Зеленая миля». Название, знакомое практически каждому. История, перевернувшая представления многих людей о нашем мире. Роман, который поистине можно считать классикой мировой литературы. Книга, любимая читателями всего мира. Это произведение Стивена Кинга заставляет читателя задуматься: а так ли справедливо то, что мы привыкли считать справедливым? Мы живем в таком мире, где можно купить и продать все, что угодно. Современный век стал невероятно материален. Люди начали забывать о любви, доброте, бескорыстии, заботе и уважении. Понятие «справедливость», кажется, совершенно покинуло сознание человека. Это слово мы слышим регулярно, однако редко вдумываемся в его истинное значение.

Так что же такое «справедливость»? Для ответа на этот вопрос обратимся к энциклопедическому словарю, который дает следующее определение: справедливость – это «...соответствие между реальной значимостью различных индивидов (социальных групп) и их социальным положением, между их правами и обязанностями, между деянием и воздаянием, трудом и вознаграждением, преступлением и наказанием и т.п. Несоответствие в этих соотношениях оценивается как несправедливость» [4]. По сути, это синоним слов «правосудие», «правда». Предложим свое понимание этого явления: справедливость – это настоящее искусство, основанное на милосердии и способное изменить человека.

Стивен Кинг – один из самых известных писателей современности. В 1995 году Кингом был написан удивительно трогательный, и в то же время невероятно жесткий роман «Зе-

ленная миля». В этом произведении особое место занимает драма бесконечно светлого человека с большим сердцем, способного творить добро и стремившегося помогать людям, но осужденного на страшную смерть. Это история о несправедливости.

В 1999 году по роману был снят одноименный фильм, режиссером которого стал Фрэнк Дарабонт. Кинокартина практически не отличается от художественного произведения. В ней все передано именно так, как задумал автор, фильм удивительно тонко раскрывает сочетание справедливости и несправедливости как двух полярных полюсов.

Справедливость... Это понятие довольно широкое. У каждого человека на него свой взгляд, который может меняться в зависимости от настроения, обстоятельств, окружения и многих других факторов.

Известный русский философ И.А. Ильин писал: «...люди не равны ни телом, ни душой, ни духом...» [3]. И действительно, справедливость – это своего рода индивидуальный подход к каждому человеку. Нужно относиться к людям так, как они того достойны. Однако далеко не все способны справедливо оценить других. Отсюда возникает закономерный вопрос: а существует ли справедливость в мире? В поисках ответа на этот вопрос попытаемся проанализировать роман, характеры и поступки героев.

Джон Коффи. Лысый необразованный афроамериканец, чей рост переваливает за два метра, а вес около двух сотен килограммов, осужден и обречен на страшную смерть за изнасилование и убийство двух маленьких девочек. Несмотря на свою пугающую внешность, это довольно тихий и очень добрый человек. Даже при таких страшных обстоятельствах, оставаясь смиренным и самоотверженным, он пытается сделать жизнь сокамерников и надзирателей хоть чуточку лучше.

На самом деле Джон Коффи не убивал детей, а пытался спасти их с помощью своего дара, но не успел и страдал от этого. Однако судьи, общественность и родители жертв увидели то, что хотели видеть, особо не вдаваясь в подробности и не задумываясь, а справедливо ли его обвинили?

«Джон снова облизнул губы, а потом ясно произнес. Пять слов:

— Мне жаль, что я такой.

— Так и должно быть! — закричала мать двух погибших девочек. — Ты, чудовище, так и должно быть! Будь ты проклят!

Глаза Джона обратились ко мне. Я не прочел в них ни протеста, ни надежды на рай, ни надежды на покой.

Как бы мне хотелось увидеть хоть что-нибудь из этого. Как хотелось! Но я заметил там лишь страх, унижение, незавершенность и непонимание. Это были глаза затравленного, испуганного зверька» [1, с. 420-421].

Остро чувствуя боль и страдания других людей, герой больше не может этого выносить и хочет умереть.

«Я действительно устал от боли, которую слышу и чувствую, босс... Я устал от людей, которые так ненавидят друг друга. Их мысли режут меня, как осколки стекла. Я устал от того, что часто хотел помочь и не смог. Я устал от тьмы, которая окружает меня. Но больше всего устал от боли. Ее слишком много. Если бы я мог положить ей конец, мне захотелось бы жить дальше. Но я не могу» [1, с. 420-421].

Справедливо ли, что такому человеку, как Джон Коффи, человеку, несущему особый свет, не нашлось места в современном мире? Справедливо ли, что одно из Божьих чудес предпочитает смерть жизни среди нас?

Пол Эджкомб – глубокий старик (ему уже сто четыре года), живущий в доме престарелых. В прошлом Пол – надзиратель блока «Е», где содержатся самые опасные преступники, приговоренные к смертной казни. Выполняет свою работу со справедливостью и достоинством. Герой видит в преступниках в первую очередь людей, понимает их души. Трудно поверить, что такой человек, как Пол, может работать на Зеленой миле. Но он привык.

Однако, после встречи с Джоном, во внутреннем мире Пола произошли изменения: он начинает понимать, что, возможно, многие преступники, проходившие по Зеленой миле, во все не являлись таковыми. Сам герой воспринял это понимание как проклятье. «Я буду жить – это мое проклятье. Это моя божья кара за то, что я позволил казнить Джона Коффи тогда.

За то, что убил Божье чудо» [7]. Он остался совсем один, все его родные и близкие давно скончались. Пол обречен нести крест чужой боли. И, кроме того, все эти годы его преследовали муки за убийство невинного человека.

А заслужил ли он это «проклятье»?

Перси Уэтмор – молодой надзиратель, довольно мерзкая личность, настоящий садист и негодяй. Вероятно, в силу своих комплексов, Перси обладает невероятной жестокостью, которая стала его нормой в обращении с заключенными и коллегами. Мелочный, малодушный и трусливый, не упускающий случая оскорбить и унижить любого.

У него есть только одно желание, которое занимает все его мысли – он хочет руководить настоящей казнью. Но, в итоге, для Перси все заканчивается неблагоприятно. Он сходит с ума и отправляется в психиатрическую больницу.

Достоин ли он такой участи?

Уильям «Дикий Билл» Уэртон – маньяк-убийца, псих со сдвигом, который терпеть не может людей. Настоящий убийца двух девочек. Очень опасен, его жестокость не знает границ. В камере ведет себя омерзительно: устраивает погромы и издевается над окружающими.

Погибает Уэртон не от казни, а от пистолета умалишенного Перси, который всаживает в спящего Билла шесть пуль. В результате, Билл освобождается от мук ожидания казни, от страшной пытки на электрическом стуле, от боли. Его смерть наступила неожиданно и быстро.

Так насколько же наказание соответствует его преступлениям?

Автор собрал в романе разных героев. Связав их сюжетной линией, он показывает, как взаимосвязаны все поступки, и как понятия справедливость и несправедливость переходят одно в другое.

Для более подробного исследования данной проблемы было проведено анкетирование среди студентов и преподавателей ГГТУ, а так же старшеклассников и учителей МОУ гимназии №15 г. Орехово-Зуево. В нем приняло участие 100 человек двух возрастных категорий в равном соотношении. Респондентам предлагалось ответить на вопросы:

1. Что такое, по Вашему мнению, справедливость?
2. Существует ли она в современном мире?
3. Что, по Вашему мнению, справедливее: понести незаслуженное наказание, или получить незаслуженное поощрение?
4. Какими моральными качествами должен обладать человек, чтобы справедливо относиться к другим?
5. Во фразе «Казнить нельзя помиловать» поставьте запятую, выражая свою жизненную позицию.
6. Справедлива ли, по Вашему мнению, поговорка «Око за око, зуб за зуб»?
7. Справедливо ли, с точки зрения пострадавшей стороны, желать как можно более сурового наказания для виновного?

Были получены следующие результаты:

На вопрос «Что такое справедливость?» подавляющее большинство (98%) ответило: «Равенство».

Среди моральных качеств, присущих справедливому человеку, респонденты отметили доброту, честность, рассудительность, независимость, ответственность, милосердие и принципиальность.

Лишь 3% опрошенных имеют четко выраженную последовательную позицию, у оставшихся 97%, наблюдается внутреннее противоречие, выраженное в диссонансе ответов, что подтверждает предположение о зависимости чувства справедливости от личных моральных принципов, внешних и внутренних факторов.

10% (преподаватели и учителя) и 22% (студенты и ученики) на вопрос «Что справедливее: понести незаслуженное наказание, или получить незаслуженное поощрение?» ответили «оба варианта несправедливы».

«Зеленая миля» – это отражение нашей реальности. У любого из нас есть своя Зеленая миля длиной в жизнь. И от того, как мы ее пройдем, сохраним ли достоинство и лучшие человеческие качества, зависит очень и очень многое.

Все вышесказанное дает нам возможность сделать следующий вывод: понятие «справедливость» очень изворотливо. В современном мире оно напрямую зависит от конкретных ситуаций, людей и их нравственных принципов. Основываясь на собственных представлениях о хорошем и плохом, правильном и неправильном, добре и зле, каждый человек интерпретирует справедливость по-своему.

«Но там, где все горды развратом,
Понятия перемешав,
Там правый будет виноватым,
А виноватый будет прав» (И.В. Гете, «Фауст»)

СПИСОК ЛИТЕРАТУРЫ

1. Кинг С. Зеленая миля / Перевод с английского В. Вебера и Д. Вебера. – М.: АСТ, 2014. – 447 с.
2. Эрлихман В.В. Король темной стороны. Стивен Кинг в Америке и России /под ред. М.К. Залесской. – М.: ВЕЧЕ, 2013. – 336 с.
3. Ильин И.А. Я вглядываюсь в жизнь. Книга раздумий. – М.: ЭКСМО, 2007. – 287 с.
4. Большой энциклопедический словарь: Официальный сайт [Электронный ресурс]. URL: <http://www.vedu.ru/bigencdic/> (дата обращения 25.02.2017).
5. Цитаты и афоризмы: Официальный сайт [Электронный ресурс]. URL: www.citatu.ru (дата обращения 03.03.2017).
6. Цитаты и пословицы: Официальный сайт [Электронный ресурс]. URL: <http://citatu.socratify.net> (дата обращения 03.03.2017).
7. Дарабонт Ф. Зеленая миля/Русский дубляж: Официальный сайт [Электронный ресурс]. URL: <http://kinogo.club/907-zelenaya-milya-1999.html> (дата обращения 20.02.2017).

ИЕРАРХИЧЕСКАЯ МОДЕЛЬ ПРИНЯТИЯ РЕШЕНИЙ ПРИ НЕОПРЕДЕЛЕННОСТИ

Якупов Р.Р., Бардин А.Е.

ГОУ ВО МО «Государственный гуманитарно-технологический университет»

В статье рассматривается двухуровневая иерархическая система, в которой управление верхнего уровня (центра-начальника) представляет собой передачу информации $u \in U = (0,1)$ о той части выручки, которую игрок нижнего уровня (агент-подчиненный) оставляет себе после реализации произведенной им продукции. После сообщения центра на рынке может появиться новый игрок (импортер), действия которого изменяют цену продукта, который производит и продает агент.

В теории иерархических игр [3] известно, что любую модель управляемой иерархической системы можно построить с помощью основных элементарных игр: $\Gamma_1, \Gamma_2, \Gamma_3$. В предлагаемых моделях используется игра Γ_1 в условиях действия неконтролируемых факторов.

Модель 1 (Информированный агент). Пусть игрок нижнего уровня (фирма-агент) производит и поставляет на рынок определенный вид продукции. Объем этого продукта обозначим x . После принятия решения о количестве произведенной продукции появляется новый игрок (компания-импортер). Причем о действиях импортера имеется неполная информация. Далее будем считать, что объем поставляемой импортной продукции не зависит от величины $x \in X = [0, c]$ и равен $y \in Y = [0, d]$.

Суммарный объем указанного вида продукции на рынке равен $x + y$. Будем считать, что издержки производства для данной фирмы являются линейными функциями от выпуска x , именно, затраты равны величине kx , где константа $k > 0$.

Предположим, что на рынке в зависимости от спроса устанавливается цена, определяемая следующей формулой: $p(x, y) = a - b(x + y)$, где число $a > 0$ – начальная цена товара, а число $b > 0$ – коэффициент, который показывает, как уменьшается цена продукта при по-

ступлении на рынок единицы продукции. Тогда выручка фирмы равна $p(x, y)x - kx = -bx^2 + (a - k - by)x$.

Формализуем данную задачу в форме иерархической игры с природой

$$\Gamma = \langle U, X, Y, \{F(u, x, y), f(u, x, y)\} \rangle,$$

в которой центр и агент стремятся максимизировать свои функции выигрыша, при этом центр должен учитывать возможность реализации любой неопределенности $y \in Y$. Здесь

$$f(u, x, y) = up(x, y)x - kx = -bu \left[-x^2 + 2 \left(h - \frac{y}{2} \right) x \right]$$

есть функция выигрыша агента, параметр $h = \frac{au - k}{2bu}$. Соответственно,

$$F(u, x, y) = (1 - u)p(x, y)x = (1 - u)(a - b(x + y))x$$

есть функция выигрыша центра, где $(1 - u), u \in [0, 1]$ - часть прибыли, которую центр забирает себе.

Иерархическая игра происходит следующим образом. Первый ход делает центр, выбирая $u \in U$. Выбор игрока верхнего уровня, а также значение неопределенности $y \in Y$ становятся известными игроку нижнего уровня. Предполагая, что $0 \leq h - \frac{y}{2} \leq c$, получаем опти-

мальное решение агента $x^*(u, y) = h - \frac{y}{2}$.

Для борьбы с действием неконтролируемых факторов игрок нижнего уровня может использовать различные концепции принятия решений [3] в задачах при неопределенности: принцип Вальда, принцип Сэвиджа, а также другие принципы.

ЦЕНТР-РИСКОФОБ. Согласно критерию Вальда игра с природой ведется как игра с разумным, причем агрессивным противником, делающим все для того, чтобы помешать лицу, принимающему решение, достигнуть успеха. Предположим, что центр ориентируется на возможность реализации самой неблагоприятной для него неопределенности $y_v \in Y$, именно, $y_v = d$. Тогда получаем оптимизационную задачу

$$\begin{cases} F^v \left[u, x^*(u, d), d \right] = (1 - u) \left(a - b \left(\frac{au - k}{2bu} + \frac{d}{2} \right) \right) \left(\frac{au - k}{2bu} - \frac{d}{2} \right) \rightarrow \max, \\ u \in U \end{cases}$$

ЦЕНТР-РИСКОФИЛ. Пусть центр осуществляет рискованный выбор в игре с природой, именно, использует критерий Сэвиджа. Этот критерий ориентируется не на максимизацию выигрыша, а на минимизацию сожаления. В качестве оптимальной стратегии выбирается та стратегия, при которой величина функция сожаления

$$\Phi_c[u, y] = \Phi_c(u, x^*(u, y), y) = \max_{u \in U} F(u, x^*(u, y), y) - F(u, x^*(u, y), y)$$

принимает наименьшее значение.

ОБЩИЙ СЛУЧАЙ. Согласно работе [1] стратегический риск центра $R_v(u)$ по Вальду положим

$$R_v(u) = \max_{u \in U} \min_{y \in Y} F(u, x^*(u, y), y) - \min_{y \in Y} F(u, x^*(u, y), y),$$

стратегическое сожаление по Сэвиджу для центра определим как

$$R_s(u) = \max_{y \in Y} \Phi_c(u, x^*(u, y), y) - \min_{u \in U} \max_{y \in Y} \Phi_c(u, x^*(u, y), y).$$

Решение центра $u^* \in U$ в данной задаче назовем *оптимальным по рискам и сожалениям*, если оно является минимальным для функции $F_c(u) = R_v^2(u) + R_s^2(u), u \in U$.

Модель 2 (Неполная информация на верхнем и нижнем уровнях). В данном случае игра происходит согласно другим правилам. Первый ход делает центр, который выбира-

ет стратегию $u \in U$, желая максимизировать свою функцию выигрыша. Второй ход делают агент и природа. Именно, они, независимо выбирая стратегию $x(u) \in X$ и неопределенность $y \in Y$, формируют ситуацию $(x(u), y)$. Тогда могут реализоваться следующие случаи.

ЦЕНТР-РИСКОФОБ, АГЕНТ-РИСКОФОБ. Оба игрока стремятся учесть возможность неблагоприятных факторов, то есть реализацию неопределенности $y_v = d$. Тогда получаем рассмотренную выше задачу

$$\begin{cases} F^v [u, x^*(u, d), d] = (1-u) \left(a - b \left(\frac{au-k}{2bu} + \frac{d}{2} \right) \right) \left(\frac{au-k}{2bu} - \frac{d}{2} \right) \rightarrow \max, \\ u \in U \end{cases}$$

ЦЕНТР-РИСКОФОБ, АГЕНТ-РИСКОФИЛ. Предположим, что агент в качестве оптимального решения выбирает стратегию, при которой величина сожаления

$$\Phi_a(u, x, y) = \max_{x \in X} f(u, x, y) - f(u, x, y)$$

минимальна. Для фиксированной неопределенности $y \in Y$ и управления $u \in U$ выигрыш агента равен

$$f(u, x, y) = (a - b(u + x + y))x - kx = b \left(-x^2 + 2 \left(h - \frac{(u+y)}{2} \right) x \right),$$

где $h = \frac{a-k}{2b}$. Найдем оптимальное решение игрока нижнего уровня. Именно:

$$x^*(u, y) = h - \frac{u+y}{2}.$$

Далее будем считать, что $h \leq c$, тогда $x^* \in [0, c]$.

Получаем, что $\Phi_a(u, x, y) = b(x^*(u, y) - x)^2$. Окончательно имеем:

$$\max_y \Phi_a(u, x, y) = \begin{cases} b \left(h - \frac{u}{2} - x \right)^2, & 0 \leq x \leq h - \frac{u}{2} - \frac{d}{4}, \\ b \left(h - \frac{u+d}{2} - x \right)^2, & h - \frac{u}{2} - \frac{d}{4} \leq x \leq c \end{cases}$$

Тогда минимальное гарантированное сожаление равно

$$\min_{x \in X} \max_{y \in Y} \Phi_a(u, x, y) = \frac{bd^2}{16}.$$

Соответственно, оптимальная по Сэвиджу стратегия - $x^s(u) = h - \frac{u}{2} - \frac{d}{4}$.

Далее центр решает оптимизационную задачу

$$\begin{cases} F^v [u, x^s(u), d] = (1-u) \left(a - b(x^s(u) + d) \right) x^s(u) \rightarrow \max, \\ u \in U \end{cases}$$

ЦЕНТР-РИСКОФИЛ, АГЕНТ-РИСКОФОБ. Предполагая, что $0 \leq h - \frac{d}{2} \leq c$, получаем

оптимальное решение агента $x^*(u, d) = h - \frac{d}{2}$, где параметр $h = \frac{au-k}{2bu}$. Далее центр осуществляет рискованный выбор в игре с природой, именно, использует критерий Сэвиджа. В качестве оптимальной стратегии выбирается та стратегия, при которой величина функции сожаления

$$\Phi_c [u, y] = \Phi_c(u, x^*(u, d), y) = \max_{u \in U} F(u, x^*(u, d), y) - F(u, x^*(u, d), y)$$

принимает наименьшее значение.

ЦЕНТР-РИСКОФИЛ, АГЕНТ-РИСКОФИЛ. Согласно вышесказанному, оптимальная по Сэвиджу стратегия агента есть $x^s(u) = h - \frac{u}{2} - \frac{d}{4}$. Центр в качестве оптимальной стратегии выбирается стратегию, при которой величина функция сожаления

$$\Phi_c[u, y] = \Phi_c(u, x^s(u), y) = \max_{u \in U} F(u, x^s(u), y) - F(u, x^s(u), y)$$

принимает наименьшее значение.

ЗАМЕЧАНИЕ. По аналогии с первой моделью можно определить ситуационный риск агента $R_V(u, x)$ как

$$R_V(u, x) = \max_{x \in X} \min_{y \in Y} f(u, x, y) - \min_{y \in Y} f(u, x, y),$$

а также ситуационное сожаление по Сэвиджу для агента

$$R_S(u, x) = \max_{y \in Y} \Phi_a(u, x, y) - \min_{u \in U} \max_{y \in Y} \Phi_a(u, x, y).$$

Далее для каждого значения параметра $u \in U$ решается задача параметрического программирования

$$\begin{cases} R_V^2(u, x) + R_S^2(u, x) \rightarrow \min, \\ x \in X \end{cases}.$$

Найденное оптимальное решение $x^*(u), u \in U$ указанной выше задачи передается центру. После этого центр в зависимости от отношения к риску решает соответствующие оптимизационные задачи. Например, для центра-рискофоба имеем:

$$\begin{cases} F^V[u, x^*(u), d] = (1-u)(a - b(x^*(u) + d))x^*(u) \rightarrow \max, \\ u \in U \end{cases}$$

Отметим, что все рассмотренные выше задачи определения оптимальной стратегии центра относятся к нелинейному программированию и для их решения необходимо использовать численные методы. Для некоторых случаев были реализованы соответствующие алгоритмы в среде Delphi.

СПИСОК ЛИТЕРАТУРЫ

1. Бардин А.Е. Риски в игровых моделях конфликтов : учебное пособие / Бардин А.Е. – Орехово-Зуево: ГГТУ, 2014. – 140 с.– <http://elibrary.ru/item.asp?id=24054620> (Дата доступа: 04.04.2017).
2. Бардин А.Е., Житенева Ю.Н., Макаркина Т.В. Построение оптимального портфеля в условиях неопределенности с учетом рисков и сожалений // Таврический Вестник Информатики и Математики. – Симферополь. – 2015. – № 2. – С. 33-45.
3. Жуковский В.И., Кудрявцев К.Н., Смирнова Л.В. Гарантированные решения конфликтов и их приложения. – М.: URSS, КРАСАНД, 2013.
4. Новиков Д.А. Вводный курс лекций по теории управления организационными системами // Управление большими системами : Сборник трудов. – Вып. 8. – М.: ИПУ РАН, 2004. – С. 5-87.